

Sealant
Mastic d'étanchéité
Sellador

1/8"
1/8 po
1/8 pulg.

Strap Wrench
Clé à courroie
Llave de correa

Plus:/Plus : /Más:

- 1/2" IPS Copper Tube
Tubería de cobre de 1/2 pulg. IPS
- Emery Paper
Papier d'émeri
Papel de lija

Record your model number.
Noter le numéro du modèle.
Anote su número de modelo.

⚠ WARNING: Risk of scalding.
 High water temperature can cause severe burns. Set the water temperature at or below 120°F (49°C) following the adjustment procedure in the valve Installation and Care Guide.

⚠ ADVERTISSEMENT: Risque de brûlures.
 Une température d'eau élevée peut causer des brûlures graves. Régler la température de l'eau à 120°F (49°C) ou moins en suivant la procédure de réglage fournie dans le guide d'installation et d'entretien de la vanne.

⚠ ADVERTENCIA: Riesgo de quemaduras.
 El agua a alta temperatura puede ocasionar quemaduras graves. Ponga la temperatura del agua a un máximo de 120°F (49°C), de acuerdo al procedimiento de ajuste en la guía de instalación y cuidado de válvulas.

Important Information
 Follow all local plumbing and building codes.

Renseignements importants
 Respecter tous les codes de plomberie et de bâtiment locaux.

Información importante
 Cumpla todos los códigos locales de plomería y de construcción.

1 Install the tube 4-3/4" (121 mm) – 5" (127 mm) from the wall.
 Installer le tube à 4-3/4 po (121 mm) – 5 po (127 mm) du mur.
 Instale el tubo de 4-3/4" (121 mm) a 5" (127 mm) de la pared.

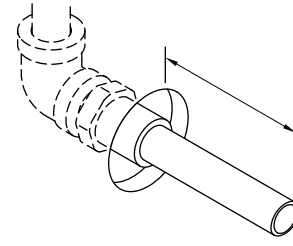

2 Use emery paper to remove burrs. Clean debris.
 Éliminer les ébarbures au papier d'émeri. Nettoyer les débris.
 Retire las rebabas con papel de lija. Limpie los residuos.

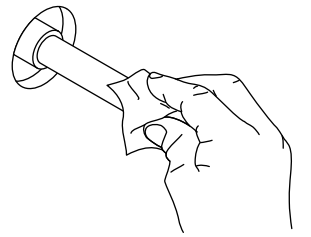

3 Slide the spout onto the tube. Tighten the setscrew.
 Enfiler le bec sur le tube. Serrer la vis d'arrêt.
 Deslice el surtidor en el tubo. Apriete el tornillo de fijación.

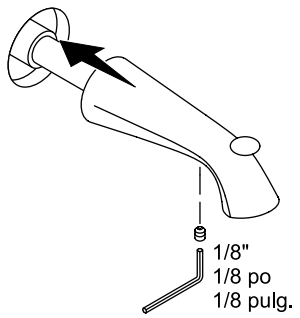

4 Apply sealant, leaving a gap at the bottom. Wipe away excess.
 Appliquer du mastic d'étanchéité en laissant un espace à la base. Essuyer l'excédent.
 Aplique sellador, y deje una separación en la parte inferior. Limpie el exceso.

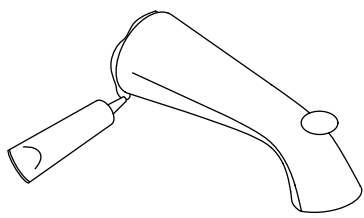

5 Slide the wall plate onto the shower arm. Apply thread sealant tape.
 Enfiler l'applique sur le bras de douche. Appliquer du ruban d'étanchéité pour filets.
 Deslice la placa mural en el brazo de ducha. Aplique cinta selladora de roscas.

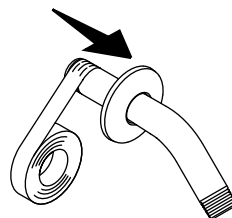

6 Install the shower arm. Slide the plate against the wall.
 Installer le bras de douche. Glisser l'applique contre le mur.
 Instale el brazo de ducha. Deslice la placa contra la pared.

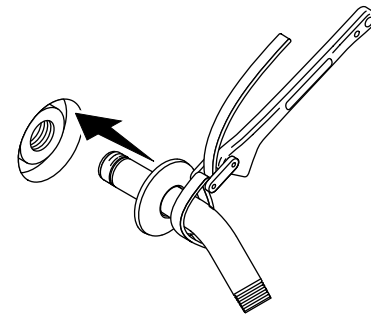

7 Using the guard as a handle, turn ON the water.
 Mettre l'eau en marche en utilisant le dispositif de protection comme poignée.
 Use el protector como manija para abrir el agua.

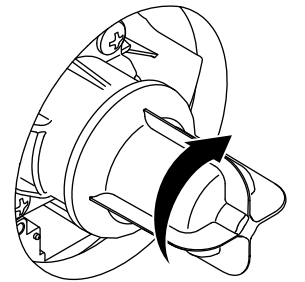

8 To adjust maximum water temperature, refer to the Homeowners Guide at kohler.com.
 Pour régler la température maximale de l'eau, se reporter au guide du propriétaire à kohler.com.
 Para ajustar la temperatura máxima del agua, consulte la guía del propietario en kohler.com.

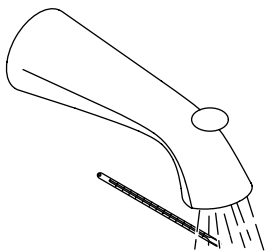

9 Turn OFF the water. Remove the guard.
 Couper l'eau. Retirer le dispositif de protection.
 Cierre el agua. Retire el protector.

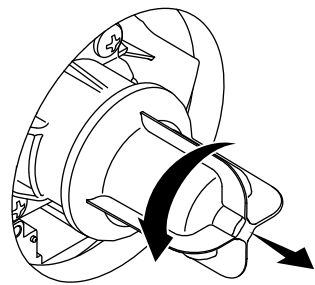

10 Measure "Y" from the finished wall.
 Mesurer « Y » à partir du mur fini.
 Mida la dimensión "Y" a partir de la pared acabada.

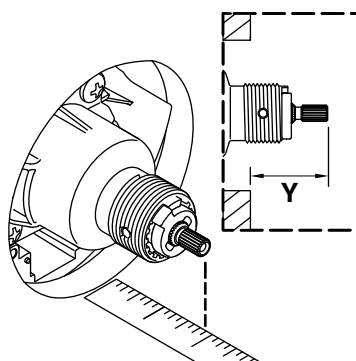

11 Orient according to "Y."
 Orienter en fonction de « Y ».
 Oriente de acuerdo a la dimensión "Y".

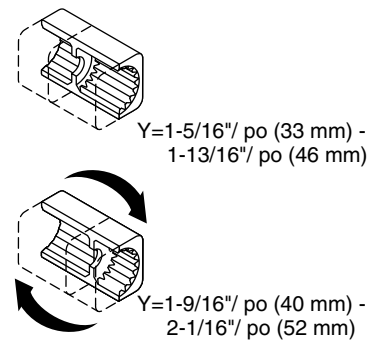

12 Verify that the valve is closed.
 Vérifier que la vanne est fermée.
 Verifique que la válvula esté cerrada.

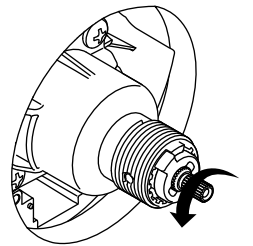

13 Install the correct orientation. Verify level.
 Installer dans l'orientation correcte. Vérifier le niveau.
 Instale en la orientación correcta. Verifique la nivelación.

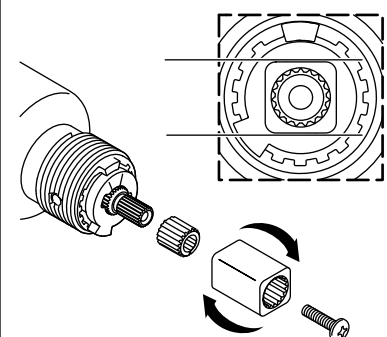

14 Verify that the black foam gasket is installed to the back of the faceplate.
 Vérifier que le joint d'étanchéité en mousse noire est installé sur l'arrière du plateau de montage.
 Verifique que el empaque negro de hule espuma quede instalado en la parte posterior de la placa frontal.

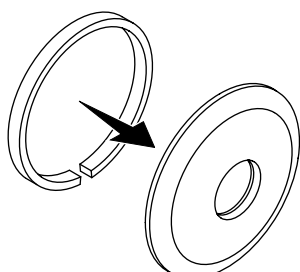

15 Fit the faceplate over the valve with the notch down.
 Engager le plateau de montage sur la vanne avec l'encoche tournée vers le bas.
 Coloque la placa frontal sobre la válvula, con la muesca hacia abajo.

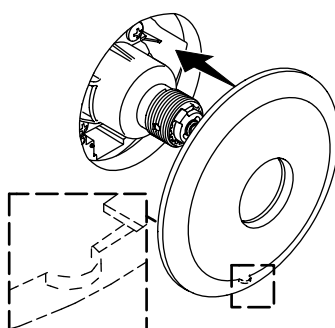

16 Point the handle down. Handtighten the bonnet.
 Pointer la poignée vers le bas. Serrer le chapeau à la main.
 Apunte la manija hacia abajo. Apriete a mano el bonete.

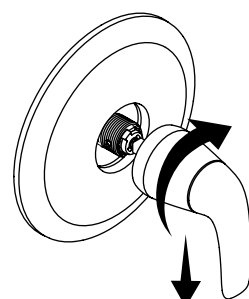

17 Run water to remove debris. Apply thread sealant tape. Install the showerhead.
 Faire couler l'eau pour éliminer les débris. Appliquer du ruban d'étanchéité pour filets. Installer la pomme de douche.
 Deje correr agua para eliminar los residuos. Aplique cinta selladora de roscas. Instale la cabeza de ducha.

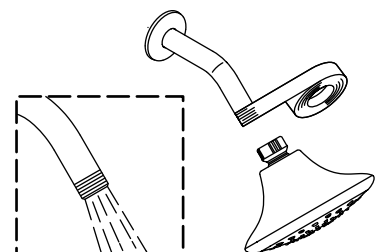

Maintenance – Clean the Screen:
Remove the showerhead and screen washer.

Entretien – Nettoyer la grille :
Retirer la pomme de douche et la rondelle à grille.

Mantenimiento – Limpie la rejilla:
Retire la cabeza de ducha y la arandela de rejilla.

Clean the screen washer, then reinstall.

Nettoyer la rondelle à grille puis réinstaller.

Limpie la arandela de rejilla, y luego vuelva a instalarla.

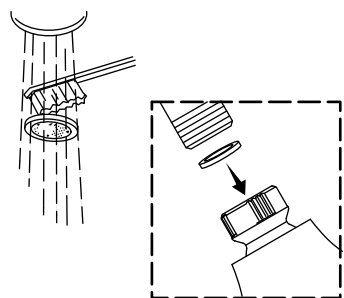
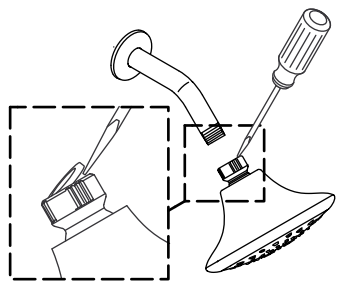

Need help? Contact our Customer Care Center.
USA/Canada: 1-800-4KOHLER (1-800-456-4537), Mexico: 001-800-456-4537
For service parts information, visit kohler.com/serviceparts.
For care and cleaning information, visit kohler.com/clean.

This product is covered under the **KOHLER® Faucet Lifetime Limited Warranty**, found at kohler.com/warranty.
For a hardcopy of warranty terms, contact the Customer Care Center.

Besoin d'aide? Appeler notre centre de services à la clientèle.
USA/Canada : 1-800-4KOHLER (1-800-456-4537), Mexique : 001-800-456-4537

Pour tout renseignement sur les pièces de rechange, visiter le site kohler.com/serviceparts.
Pour des renseignements sur l'entretien et le nettoyage, visiter le site kohler.com/clean.

Ce produit est couvert sous la **Garantie limitée à vie des robinets KOHLER®**, fournie sur le site kohler.com/warranty.
Pour obtenir une copie imprimée des termes de la garantie, s'adresser au centre de service à la clientèle.

¿Necesita ayuda? Comuníquese con nuestro Centro de Atención al Cliente.
EE.UU./Canadá: 1-800-4KOHLER (1-800-456-4537), México: 001-800-456-4537

Para consultar información sobre piezas de repuesto, visite kohler.com/serviceparts.
Para consultar información de cuidado y limpieza, visite kohler.com/clean.

A este producto lo cubre la **Garantía limitada de por vida para griferías KOHLER®**, que puede consultarse en kohler.com/warranty. Solicite una copia en papel de los términos de la garantía al Centro de Atención al Cliente.