



KOBALT and logo design are trademarks or registered trademarks of LF, LLC. All rights reserved.

ITEM #7915900/6037888
MODEL #KMCS 2024-06/KMCS 624-06

24 V LITHIUM ION BRUSHLESS 6-IN PRUNING SAW

Español p. 27

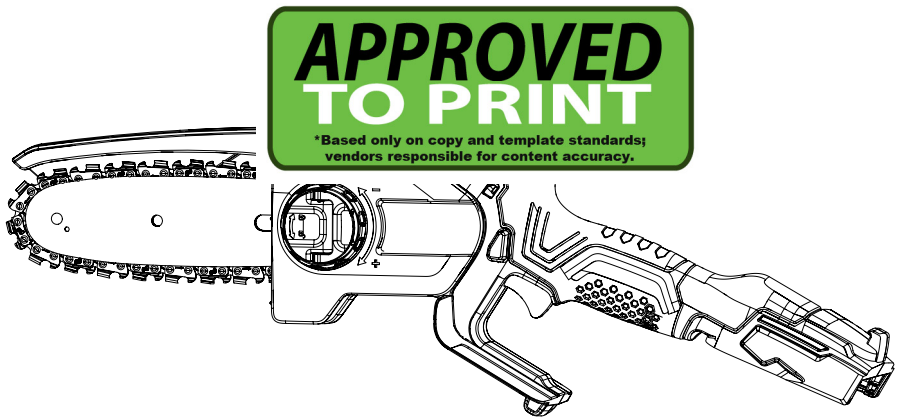

Serial Number _____

Purchase Date _____

Thank you for purchasing this KOBALT product.
Questions, problems or missing parts?
Before returning, contact us on:
888-356-2258, 8 a.m. - 8 p.m., EST, Monday - Sunday or ascs@lowes.com.

DF26224

TABLE OF CONTENTS

Product Specifications.....	2
Package Contents.....	3
Symbols.....	5
Safety Information.....	7
Preparation.....	12
Assembly Instructions.....	13
Operating Instructions.....	15
Care and Maintenance	18
Troubleshooting.....	25
Warranty.....	26
Replacement Parts List.....	26

PRODUCT SPECIFICATIONS

SPECIFICATIONS	
Voltage	24V DC
Chain speed	7.8 m/s
Bar length	6 in. (152 mm)
Chain pitch	3/8 in. (9.50 mm)
Chain gauge	0.043 in. (1.09 mm)
Chain type	CL14328F/9043228
Guide bar type	M1430628-1041/06BA041
Chain oil tank capacity	2.2 oz (65 ml)
Weight (without bar, chain and battery)	2.43 lbs. (1.1 kg)

PACKAGE CONTENTS

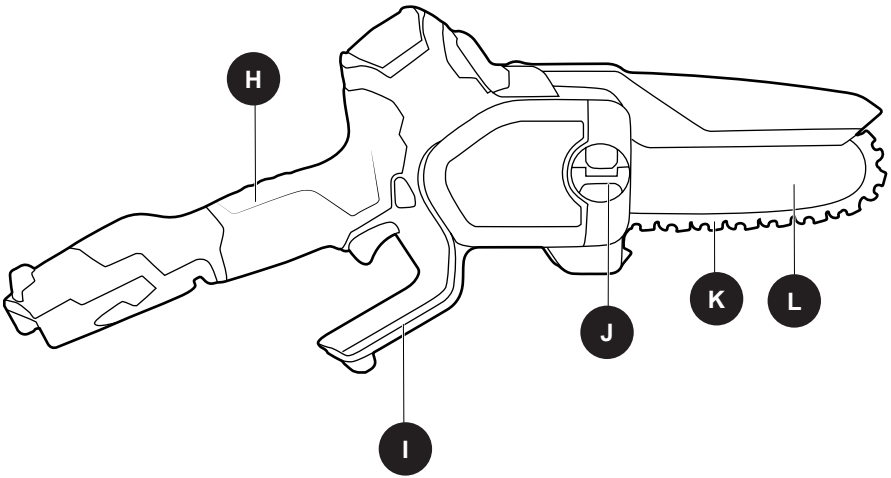
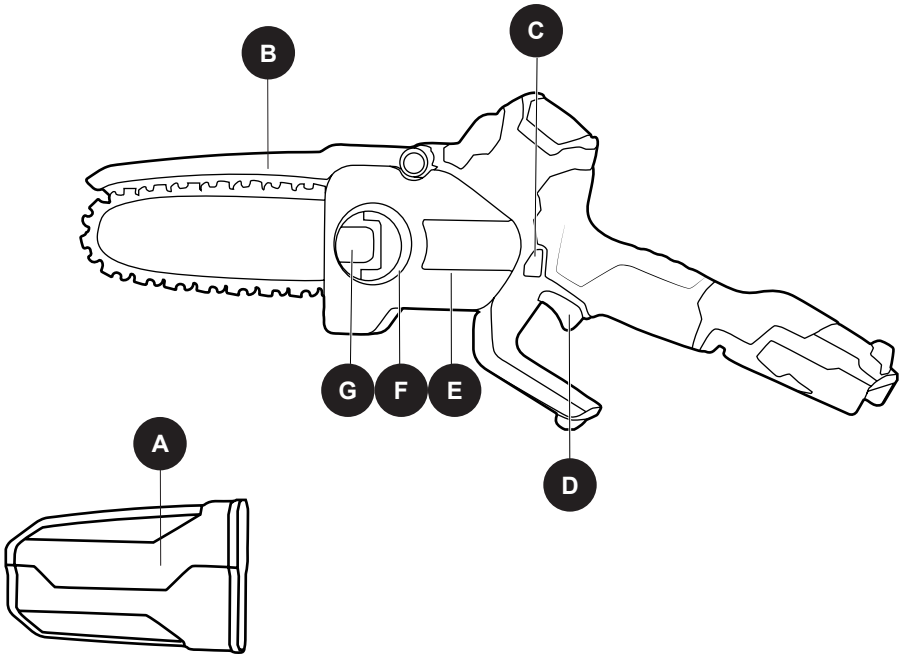











PACKAGE CONTENTS

PART	DESCRIPTION	QUANTITY
A	Scabbard	1
B	Guard	1
C	Safety lock	1
D	Trigger	1
E	Chain cover	1
F	Chain tension knob	1

PART	DESCRIPTION	QUANTITY
G	Chain cover knob	1
H	Rear handle	1
I	Protection plate	1
J	Oil cap	1
K	Saw chain	1
L	Guide bar	1



SYMBOLS

Some of the following symbols may be used on this product. Please study them and learn their meaning. Proper interpretation of these symbols will allow you to operate the product better and safer.

SYMBOLS	EXPLANATION
V	Voltage
A	Current
Hz	Frequency (cycles per second)
W	Power
min	Time
	Type or a characteristic of current
n_0	Rotational speed, at no load
/min	Revolutions, strokes, surface speed, orbits etc., per minute
	Precautions that involve your safety.
	To reduce the risk of injury user must read and understand operator's manual before using this product.
	Do not expose to rain or use in damp locations.
 	Wear eye protection that is marked to comply with ANSI Z87.1 as well as hearing protection when operating this product.
	Wear non-slip safety footwear when using this equipment.
	Tip contact can cause the guide bar to move suddenly upward and backward, which can cause serious injury.
	Hold and operate the saw properly with both hands.
	Keep all bystanders at least 50 ft. (15 m) away.

SYMBOLS

The following signal words and meanings are intended to explain the levels of risk associated with this product.

SYMBOL	SIGNAL	MEANING
	DANGER	Indicates an imminently hazardous situation, which, if not avoided, will result in death or serious injury.
	WARNING	Indicates a potentially hazardous situation, which, if not avoided, could result in death or serious injury.
	CAUTION	Indicates a potentially hazardous situation, which, if not avoided, may result in minor or moderate injury.
	CAUTION	(Without Safety Alert Symbol) Indicates a situation that may result in property damage.

WARNING

- To avoid serious personal injury, do not attempt to use this product until you have read this owner's manual thoroughly and understand it completely. If you do not understand the warnings and instructions in this owner's manual, do not use this product. Call **888-356-2258** for assistance.



The operation of any product can result in foreign objects being thrown into your eyes, which can result in severe eye damage. Before operating a product, always wear safety goggles, safety glasses with side shields, or a full-face shield when needed. A Wide Vision Safety Mask is recommended for use over eyeglasses or standard safety glasses with side shields. Always use eye protection that is marked to comply with ANSI Z87.1.

SAFETY INFORMATION

WARNING

Read all safety warnings, instructions, illustrations and specifications provided with this product. Failure to follow all instructions listed below may result in electric shock, fire and/or serious injury.

Save all warnings and instructions for future reference. The term "product" in the warnings refers to your mains-operated (corded) pruning saw or battery-operated (cordless) pruning saw.

1. WORK AREA SAFETY

- **Keep work area clean and well lit.** *Cluttered or dark areas invite accidents.*
- **Do not operate products in explosive atmospheres, such as in the presence of flammable liquids, gases or dust.** *Products create sparks which may ignite the dust or fumes.*
- **Keep children and bystanders away while operating a product.** *Distractions can cause you to lose control.*

2. ELECTRICAL SAFETY

- **Product plugs must match the outlet. Never modify the plug in any way. Do not use any adapter plugs with earthed (grounded) products.** *Unmodified plugs and matching outlets will reduce risk of electric shock.*
- **Avoid body contact with earthed or grounded surfaces, such as pipes, radiators, ranges and refrigerators.** *There is an increased risk of electric shock if your body is earthed or grounded.*
- **Do not expose products to rain or wet conditions.** *Water entering a product will increase the risk of electric shock.*
- **Do not abuse the cord. Never use the cord for carrying, pulling or unplugging the product. Keep cord away from heat, oil, sharp edges or moving parts.** *Damaged or entangled cords increase the risk of electric shock.*
- **When operating a product outdoors, use an extension cord suitable for outdoor use.** *Use of a cord suitable for outdoor use reduces the risk of electric shock.*
- **If operating a product in a damp location is unavoidable, use a residual current device (RCD) protected supply.** *Use of an RCD reduces the risk of electric shock.*
- **Use only KOBALT 24-volt batteries (KB 224-03, KB 224-06, KB 324-06, KB 424-03, KB 424A-06, KXB 424-03, KB 424-06, KB 524-03, KB 524-06, KB 624-03, KB 624-06, KXB 824-03, KB 824-06).**
- **Use only KOBALT charger (KRC 2445-03, KCH 2401-03, KDPC 124-03, KRC 2490-03, KCH 2411-03, KRC 2404-03, KCH 324-06, KCH 624-06, KCH 1024-06, KCH 1424-06).**

3. PERSONAL SAFETY

- **Stay alert, watch what you are doing and use common sense when operating a product. Do not use a product while you are tired or under the influence of drugs, alcohol or medication.** *A moment of inattention while operating products may result in serious personal injury.*
- **Use personal protective equipment. Always wear eye protection.** *Protective equipment such as a dust mask, non-skid safety shoes, hard hat or hearing protection used for appropriate conditions will reduce personal injuries.*
- **Prevent unintentional starting. Ensure the switch is in the off position before connecting to power source and/or battery pack, picking up or carrying the product.** *Carrying products with*

SAFETY INFORMATION

your finger on the switch or energizing products that have the switch on invites accidents.

- **Remove any adjusting key or wrench before turning the product on.** *A wrench or a key left attached to a rotating part of the product may result in personal injury.*
- **Do not overreach. Keep proper footing and balance at all times.** *This enables better control of the product in unexpected situations.*
- **Dress properly. Do not wear loose clothing or jewelry. Keep your hair and clothing away from moving parts.** *Loose clothes, jewelry or long hair can be caught in moving parts.*
- **If devices are provided for the connection of dust extraction and collection facilities, ensure these are connected and properly used.** *Use of dust collection can reduce dust-related hazards.*
- **Do not let familiarity gained from frequent use of products allow you to become complacent and ignore product safety principles.** *A careless action can cause severe injury within a fraction of a second.*

4. PRODUCT USE AND CARE

- **Do not force the product. Use the correct product for your application.** *The correct product will do the job better and safer at the rate for which it was designed.*
- **Do not use the product if the switch does not turn it on and off.** *Any product that cannot be controlled with the switch is dangerous and must be repaired.*
- **Disconnect the plug from the power source and/or remove the battery pack, if detachable, from the product before making any adjustments, changing accessories, or storing products.** *Such preventive safety measures reduce the risk of starting the product accidentally.*
- **Store idle products out of the reach of children and do not allow persons unfamiliar with the product or these instructions to operate the product.** *Products are dangerous in the hands of untrained users.*
- **Maintain products and accessories. Check for misalignment or binding of moving parts, breakage of parts and any other condition that may affect the product's operation. If damaged, have the product repaired before use.** *Many accidents are caused by poorly maintained products.*
- **Keep cutting tools sharp and clean.** *Properly maintained cutting tools with sharp cutting edges are less likely to bind and are easier to control.*
- **Use the product, accessories and tool bits etc. in accordance with these instructions, taking into account the working conditions and the work to be performed.** *Use of the product for operations different from those intended could result in a hazardous situation.*
- **Keep handles and grasping surfaces dry, clean, and free from oil and grease.** *Slippery handles and grasping surfaces do not allow for safe handling and control of the tool in unexpected situations.*

5. BATTERY TOOL USE AND CARE

- **Recharge only with the charger specified by the manufacturer.** *A charger that is suitable for one type of battery pack may create a risk of fire when used with another battery pack.*
- **Use products only with specifically designated battery packs.** *Use of any other battery packs may create a risk of injury and fire.*
- **When battery pack is not in use, keep it away from other metal objects, like paper clips,**

SAFETY INFORMATION

coins, keys, nails, screws, or other small metal objects, that can make a connection from one terminal to another. *Shorting the battery terminals together may cause burns or a fire.*

- **Under abusive conditions, liquid may be ejected from the battery; avoid contact. If contact accidentally occurs, flush with water. If liquid contacts eyes, additionally seek medical help. *Liquid ejected from the battery may cause irritation or burns.***
- **Do not use a battery pack or product that is damaged or modified. *Damaged or modified batteries may exhibit unpredictable behavior resulting in fire, explosion or risk of injury.***
- **Do not expose a battery pack or product to fire or excessive temperature. *Exposure to fire or temperature above 130°C (265°F) may cause explosion.***
- **Follow all charging instructions and do not charge the battery pack or product outside the temperature range specified in the instructions. *Charging improperly or at temperatures outside the specified range may damage the battery and increase the risk of fire.***

6. SERVICE

- **Have your product serviced by a qualified repair person using only identical replacement parts. *This will ensure that the safety of the product is maintained.***
- **Never service damaged battery packs. *Service of battery packs should only be performed by the manufacturer or authorized service providers.***

7. GENERAL PRUNING SAW SAFETY WARNINGS

- **Keep all parts of the body away from the saw chain when the product is operating. Before you start the product, make sure the saw chain is not contacting anything. *A moment of inattention while operating products may cause entanglement of your clothing or body with the saw chain.***
- **Always hold the product with your right hand on the rear handle and your left hand on the front handle. *Holding the product with a reversed hand configuration increases the risk of personal injury and should never be done.***
- **Hold the product by insulated gripping surfaces only, because the saw chain may contact hidden wiring. *Saw chains contacting a “live” wire may make exposed metal parts of the product “live” and could give the operator an electric shock.***
- **Wear eye protection. Further protective equipment for hearing, head, hands, legs and feet is recommended. *Adequate protective equipment will reduce personal injury from flying debris or accidental contact with the saw chain.***
- **Do not operate a product in a tree, on a ladder, from a rooftop, or any unstable support. *Operation of a product in this manner could result in serious personal injury.***
- **Always keep proper footing and operate the product only when standing on fixed, secure and level surface. *Slippery or unstable surfaces may cause a loss of balance or control of the product.***
- **When cutting a branch that is under tension, be alert for spring back. *When the tension in the wood fibers is released, the spring-loaded limb may strike the operator and/or throw the product out of control.***
- **Use extreme caution when cutting brush and saplings. *The slender material may catch the saw chain and be whipped toward you or pull you off balance.***
- **Carry the product by the front handle with the product switched off and away from your**

SAFETY INFORMATION

body. When transporting or storing the product, always fit the guide bar cover. *Proper handling of the product will reduce the likelihood of accidental contact with the moving saw chain.*

- **Follow instructions for lubricating, chain tensioning and changing the bar and chain.** *Improperly tensioned or lubricated chain may either break or increase the chance for kickback.*
- **Cut wood only. Do not use product for purposes not intended. For example: do not use product for cutting metal, plastic, masonry or non-wood building materials.** *Use of the product for operations different than intended could result in a hazardous situation.*
- **This product is not intended for tree felling.** *Use of the product for operations different than intended could result in serious injury to the operator or bystanders.*
- **Follow all instructions when clearing jammed material, storing or servicing the product. Make sure the switch is off and the battery pack is removed.** *Unexpected actuation of the product while clearing jammed material or servicing may result in serious personal injury.*

8. CAUSES AND OPERATOR PREVENTION OF KICKBACK

Kickback may occur when the nose or tip of the guide bar touches an object, or when the wood closes in and pinches the saw chain in the cut. Tip contact in some cases may cause a sudden reverse reaction, kicking the guide bar up and back towards the operator. Pinching the saw chain along the top of the guide bar may push the guide bar rapidly back towards the operator. Either of these reactions may cause you to lose control of the saw which could result in serious personal injury. Do not rely exclusively upon the safety devices built into your saw. As a product user, you should take several steps to keep your cutting jobs free from accident or injury. Kickback is the result of product misuse and/or incorrect operating procedures or conditions and can be avoided by taking proper precautions as given below:

- **Maintain a firm grip, with thumbs and fingers encircling the product handles, with both hands on the saw and position your body and arm to allow you to resist kickback forces.** Kickback forces can be controlled by the operator if proper precautions are taken. Do not let go of the product.
- **Do not overreach and do not cut above shoulder height.** This helps prevent unintended tip contact and enables better control of the product in unexpected situations.
- **Only use replacement guide bars and saw chains specified by the manufacturer.** Incorrect replacement guide bars and saw chains may cause chain breakage and/or kickback.
- **Follow the manufacturer's sharpening and maintenance instructions for the saw chain.** Decreasing the depth gauge height can lead to increased kickback.

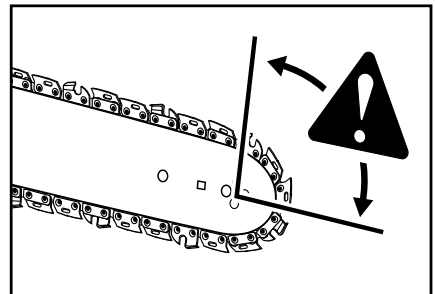
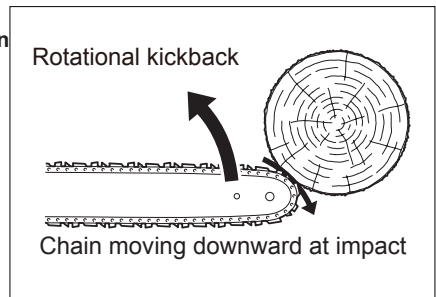

SAFETY INFORMATION

9. THE RECOMMENDED AMBIENT TEMPERATURE RANGE:

Item	Temperature
Appliance storage temperature range	32°F (0°C) - 113°F (45°C)
Appliance operation temperature range	32°F (0°C) - 113°F (45°C)
Battery charging temperature range	39°F (4°C) - 104°F (40°C)
Charger operation temperature range	39°F (4°C) - 104°F (40°C)
Battery storage temperature range	32°F (0°C) - 113°F (45°C)
Battery discharging temperature range	32°F (0°C) - 113°F (45°C)

WARNING (PROPOSITION 65)

Some dust created by power sanding, sawing, grinding, drilling, and other construction activities contain chemicals known to cause cancer, birth defects or other reproductive harm. Some examples of these chemicals are:

- Lead from lead-based paints.
- Crystalline silica from bricks and cement and other masonry products, and
- Arsenic and chromium from chemically treated lumber.

Your risk of exposure to these chemicals varies depending on how often you do this type of work. To reduce your exposure to these chemicals, work in a well-ventilated area, and work with approved safety equipment, such as dust masks that are specifically designed to filter out microscopic particles.

PREPARATION

Before beginning assembly of product, make sure all parts are present. Compare parts with package contents list and hardware contents list. If any part is missing or damaged, do not attempt to assemble the product.

Estimated Assembly Time: 5 - 10 minutes

ASSEMBLY INSTRUCTIONS

WARNING

- If any parts are damaged or missing, do not operate this product until the parts are replaced. Using a product with damaged or missing parts could result in serious personal injury.
- Do not attempt to modify this product or create accessories not recommended for use with this product. Any such alteration or modification is misuse and could result in a hazardous condition leading to possible serious personal injury.

WARNING

- Do not allow familiarity with this product to make you careless. Remember that a careless fraction of a second is sufficient to inflict serious injury.
- Do not use any attachments or accessories not recommended by the manufacturer of this product. The use of attachments or accessories not recommended can result in serious personal injury.

ASSEMBLY INSTRUCTIONS

1. Adding bar and chain lubricant

Use a bar and chain lubricant (not included) with this product. It is designed for chains and chain oilers and is formulated to perform over a wide temperature range with no dilution required.

Note: This product comes from the factory with no bar and chain oil added.

The level should also be checked after every 20 minutes of use and refilled as needed.

- Open the removable cover and then rotate the cover counterclockwise to remove it.
- Remove oil cap (J).
- Carefully pour the bar and chain oil into the tank.
- Wipe off excess oil and replace cap.
- Check and fill the oil tank when quick view oil indicator is below the MIN. line.
- Repeat as needed.

Note: When installing the oil cap, ensure that the arrow in the oil cap aligns correctly with the lock symbol in the tank cover.

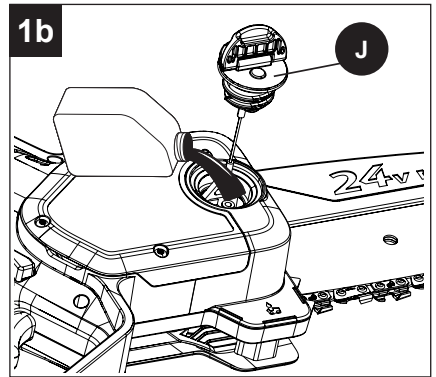
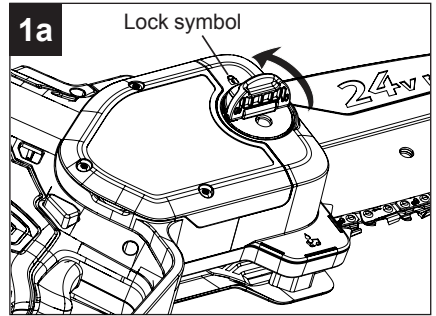

Note: Do not use dirty, used or otherwise contaminated oils. Damage may occur to the bar or chain. It is normal for oil to seep from the saw when not in use. To prevent seepage, empty the oil tank after each use then run for one minute. When storing the unit for a long period of time (three months or longer) be sure the chain is lightly lubricated; this will prevent rust on the chain and bar sprocket.

WARNING

- To preserve natural resources, please recycle or dispose of oil properly. Consult your local waste authority for information regarding available recycling and/disposal options.

ASSEMBLY INSTRUCTIONS

⚠ IMPORTANT

- The battery will only be half charged when it is purchased. Before using the product for the first time, plug the battery into the battery charger and charge it fully. Be sure to read all safety precautions and follow the instructions in the battery and charger manuals. When storing the product for a prolonged period of time, remove the battery. When the product is going to be used again, charge the battery for at least a full charging period. The battery has no memory effect.

2. Installing / removing the battery

2a. To install battery

- Align the battery with the battery opening.
- Insert the battery into the battery opening until the battery release buttons (M) lock into place.
- Push down on the battery until it locks into place. You should hear a “click” once it is installed.

2b. To remove battery

- Press the battery release buttons (M) on the battery. This will cause the battery to raise out of the tool slightly.
- Grasp the product firmly and pull the battery out of the battery opening.

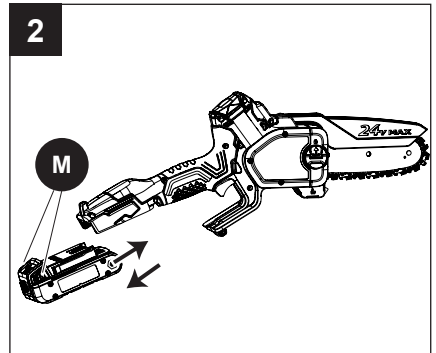

⚠ WARNING

Follow these instructions in order to avoid injury and to reduce the risk of electric shock or fire:

- Replace the battery or the charger immediately if the battery case or charger cord is damaged.
- Verify that the battery is removed before inspecting, adjusting, or performing maintenance on any part of the product.
- Read, understand, and follow the instructions contained in the charger manual.

OPERATING INSTRUCTIONS

1. Starting / stopping the product

WARNING

Keep body to the left of the chain line. Never straddle the saw or chain, or lean over past the chain line.

1a. To start the product

- Make sure chain tension is at desired setting. Refer to adjusting the chain tension in the Care and Maintenance section of this manual.
- Make sure the chain cover lock knob (G) is tight to the chain cover.
- Make sure no objects or obstructions are in the immediate vicinity which could come in contact with the bar and chain.
- Insert the battery into the product.
- Press in the safety lock (C). This makes the trigger (D) operational.
- Press and hold the trigger (D) and keep it pressed for continued operation.

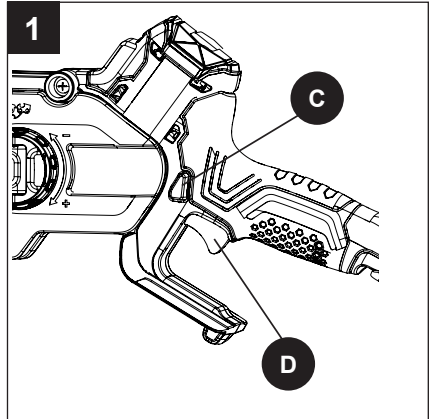

1b. To stop the product

- Release the trigger (D).

Upon release of the trigger, the switch lock will be automatically reset to the lock position.

2. Preparation for cutting

See General Safety Rules for appropriate safety equipment.

- Wear non-slip gloves for maximum grip and protection.
- Hold the saw firmly with both hands. Always keep one hand on the front handle and the other hand on the rear handle.
- Maintain a proper grip on the saw whenever the motor is running. The fingers should encircle the handle, with the thumb wrapped under the handle bar. This grip is least likely to be broken by a kickback or other sudden reaction of the saw. Any grip in which the thumb and fingers are on the same side of the handle is dangerous, because a slight kick of the saw can cause loss of control.

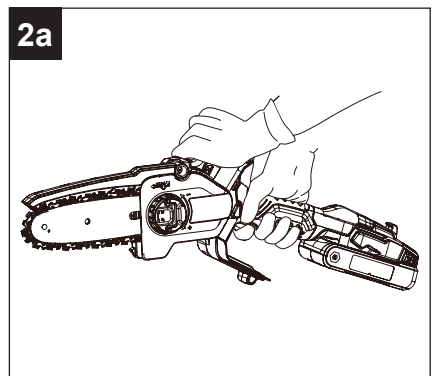

OPERATING INSTRUCTIONS

Pull-in

Pull-in occurs when the chain on the bottom of the bar is suddenly stopped or significantly slowed when it is pinched, caught or encounters a foreign object in the wood. The reaction of the chain pulls the product forward and may cause the operator to lose control, which, in turn, may cause serious or fatal injury.

Pull-in usually occurs when the bumper of the product is not held securely against the branch or limb and the chain is not rotating at full speed before it contacts the wood.

To reduce the risk of pull-in:

- Cut with a sharp, properly tensioned chain.
- Always start a cut with the chain rotating at full speed and with the bumper in contact with the wood.
- Use caution when cutting small-size brush, branches and saplings which may easily catch the chain, spring towards you or pull you off balance.
- Do not use the product with a damaged or missing guard.

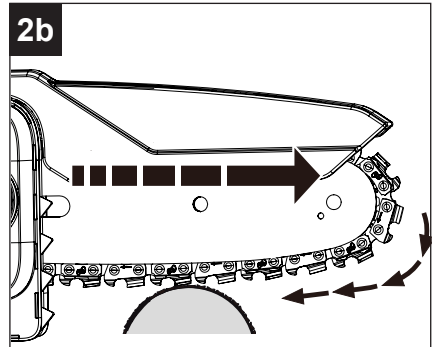

3. Cutting branches

WARNING

- To reduce the risk of serious or fatal injuries to the operator or bystanders, keep hands, feet and other parts of the body away from the saw chain. Do not touch the saw chain while the battery is inserted into the product. Never touch the rotating saw chain with your hand or any part of your body.
- Never hold the material to be cut or attempt to remove cut material without first releasing the trigger switch and removing the battery. Release the trigger switch and remove the battery before clearing jammed material.

To reduce the risk of personal injury, never work with the product in the rain or in wet or damp conditions.

Always wear proper clothing and protective apparel, including proper eye protection. Work carefully and maintain proper control of the product. The product is designed for two-handed operation.

- Do not operate this product with one hand! Serious injury to the operator, helpers or bystanders may result from one-handed operation. For proper control, always use two hands when operating the product, one of which operates the trigger. Otherwise, this can result

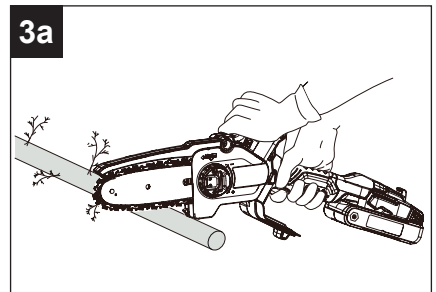

OPERATING INSTRUCTIONS

in the product “skating” or skidding, which can result in personal injury due to loss of control.

- Do not overreach and do not cut above shoulder height. This helps prevent unintended tip contact and enables better control of the product in unexpected situations.
- Always start a cut with the chain rotating at full speed and with the bumper in contact with the wood.
- Use caution when approaching the end of a cut.
- Never put pressure on the product when reaching the end of a cut.
- Do not cut more than one branch at the same time.

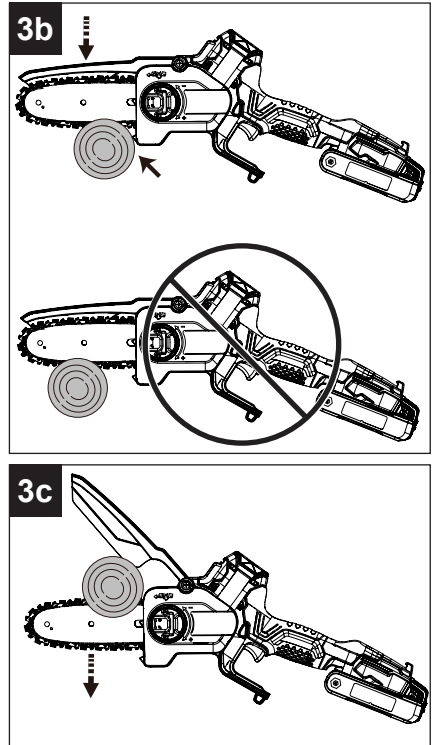

CARE AND MAINTENANCE

WARNING

- When servicing, use only identical replacement parts. Use of any other parts may create a hazard or cause product damage.
- Always wear safety goggles or safety glasses with side shields during power tool operation or when blowing dust. If the operation is dusty, also wear a dust mask.

General maintenance

Avoid using solvents when cleaning plastic parts. Most plastics are susceptible to damage from various types of commercial solvents and may be damaged by their use. Use clean cloths to remove dirt, dust, lubricant, grease, etc.

- Do not at any time let brake fluids, gasoline, petroleum-based products, penetrating oils, etc., come in contact with plastic parts. Chemicals can damage, weaken, or destroy plastic, which may result in serious personal injury.

Lubrication

- All of the bearings in this product are lubricated with a sufficient amount of high grade lubricant for the life of the unit under normal operating conditions. Therefore, no further lubrication is required.

CARE AND MAINTENANCE

WARNING

- To avoid serious personal injury, read and understand all the safety instructions in this section.
- Before performing any maintenance, make sure the battery is removed. Failure to heed this warning could result in serious personal injury.
- To avoid possible serious injury, never touch or adjust the chain while the motor is running. The saw chain is very sharp; always wear protective gloves when performing maintenance to the chain.

CARE AND MAINTENANCE

1. Replacing the chain & bar

During use, the chain will stretch and become dull. Debris and saw dust can also collect underneath the bar cover. Use the following steps to maintain your product and chain.

- Remove the battery from the product.
 - Raise the handle of the chain cover knob (G).
- 1a. Loosen the chain cover (E) by turning the chain cover knob (G) counterclockwise.
- Remove the chain cover.

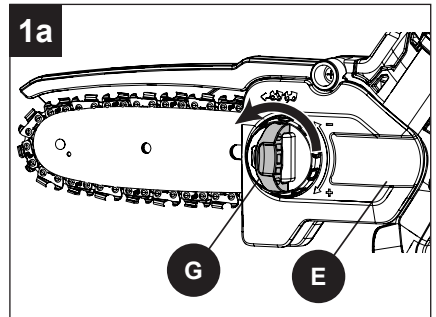

- 1b. The bar and chain can now be removed by lifting it away from the main body of the saw and releasing the chain from the sprocket.
- 1c. Remove the old chain from the bar.

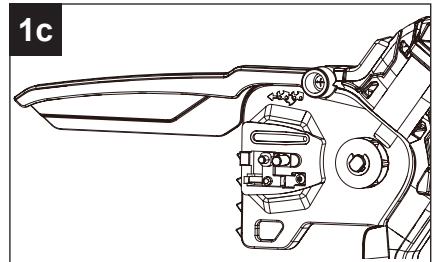
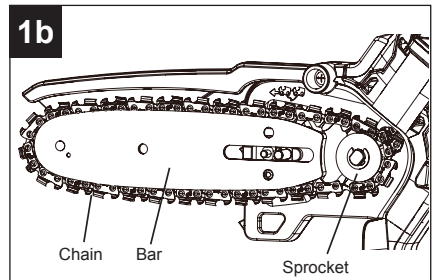

CARE AND MAINTENANCE

1d. Lay out the new saw chain in a loop and straighten any kinks. The cutters should face in the direction of chain rotation. If they face backwards, turn the loop over.

1e. Place the chain drive links into the bar groove.
Note: Make certain of direction of the chain.

- Position the chain so there is a loop at the back of the bar.
- Hold the chain in position on the bar and place the loop around the sprocket.
- Fit the bar flush against the mounting surface so that the bar studs are in the long slot of the bar. Ensure that the chain is over the sprocket.

Note: When placing the bar on the bar studs, ensure that the adjusting pin is in the chain tension pin hole.

- Replace the chain cover.
- Remove all slack from the chain by turning the chain tension knob (F) clockwise until the chain seats snugly against the bar with the drive links in the bar groove.

1f. Lift the tip of the guide bar up to check for sag.

- Release the tip of the guide bar and turn the chain tension knob 1/2 turn clockwise. Repeat this process until sag does not exist.
- Hold the tip of the guide bar up and tighten the chain cover knob (G). The chain is correctly tensioned when there is no sag on the underside of the guide bar, the chain is snug, but it can be turned by hand without binding.

Note: If the chain is too tight, it will not rotate. Loosen the chain cover knob (G) slightly and turn the chain tension knob 1/4 turn counterclockwise. Lift the tip of the guide bar up and retighten the chain cover knob (G). Ensure that the chain will rotate without binding.

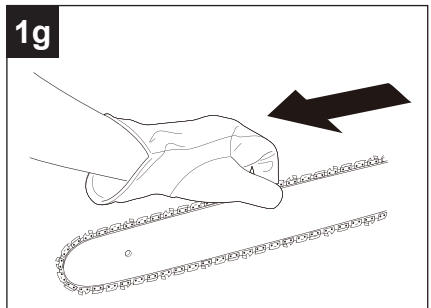
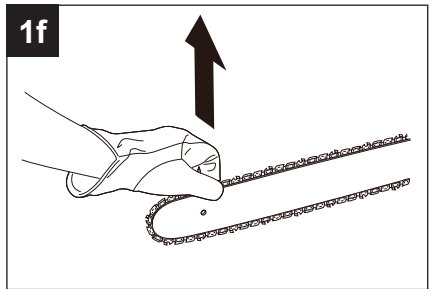
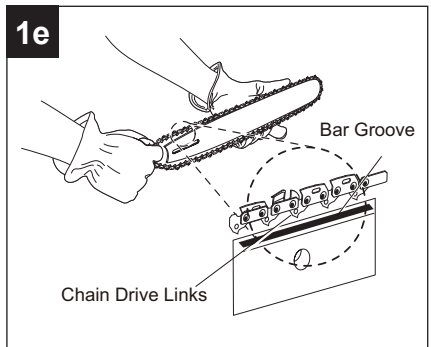
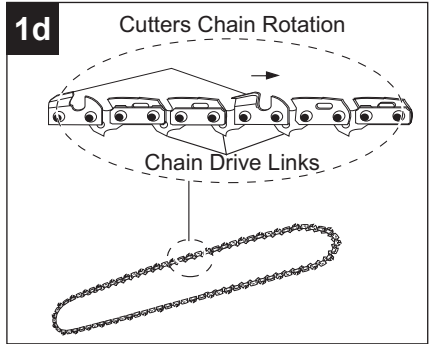

CARE AND MAINTENANCE

2. Adjusting the chain tension

WARNING

Never touch or adjust the chain while the motor is running. The product is very sharp. Always wear protective gloves when performing maintenance on chain.

- Raise the handle of the chain cover knob (G).
- 2a. Loosen the chain cover by turning the chain cover knob (G) counterclockwise. The chain cover knob (G) do not have to be completely removed in order to adjust the chain tension.
- 2b. Rotate the chain tension knob (F) clockwise to increase the chain tension and rotate counterclockwise to decrease the chain tension.
- Once the chain is at the desired tension, tighten the chain cover knob (G).

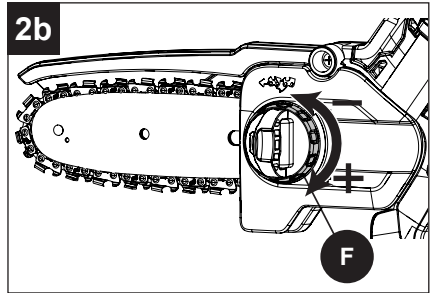
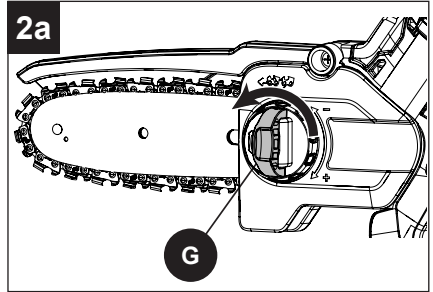

Note: During normal saw operation, the temperature of the chain increases. The drive links of a correctly tensioned warm chain will hang approximately 1/16 in. (1.58 mm) out of the bar groove.

Note: New chains tend to stretch; check the chain tension frequently and tension as required.

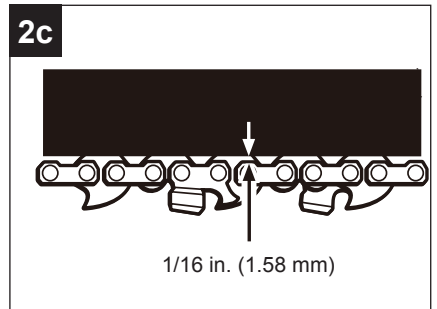

CARE AND MAINTENANCE

3. Chain maintenance

Use only a low-kickback chain on this saw. This fast-cutting chain provides kickback reduction when properly maintained. For smooth and fast cutting, maintain the chain properly. The chain requires sharpening when the wood chips are small and powdery, the chain must be forced through the wood during cutting, or the chain cuts to one side. During maintenance of the chain, consider the following:

- Improper filing angle of the side plate can increase the risk of severe kickback.
- Raker (depth gauge) clearance.
- Too low increases the potential for kickback.
- Not low enough decreases cutting ability.
- If the cutter teeth hit hard objects such as nails or stones, or are abraded by mud or sand on the wood, have an authorized service center sharpen the chain.

Note:

- Inspect the sprocket for wear or damage when replacing the chain. If signs of wear or damage are present in the areas indicated, have the sprocket replaced by an authorized service center.
- If you do not fully understand the correct procedure for sharpening the chain after reading the instructions that follow, have the saw chain sharpened by an authorized service center or replace with a recommended low-kickback chain.

4. How to sharpen the cutters

- Be careful to file all cutters to the specified angles and to the same length, as fast cutting can be obtained only when all cutters are uniform.
- Tension the chain prior to sharpening.
- Use a 5/32 in. (4 mm) diameter round file and holder. Do all of your filing at the midpoint of the bar.
- Keep the file level with a top plate of the tooth. Do not let the file dip or rock.
- Using light but firm pressure. Stroke towards the front corner of the tooth.
- Lift the file away from the steel on each return stroke.

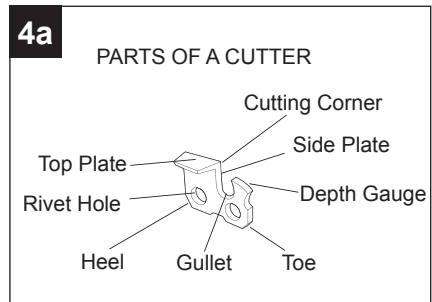
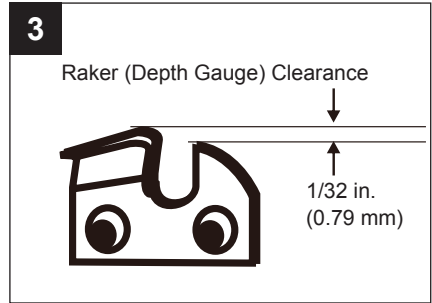

CARE AND MAINTENANCE

- Put a few firm strokes on every tooth. File all left hand cutters in one direction. Then move to the other side and file the right hand cutters in the opposite direction.
- Remove filings from the file with a wire brush.

WARNING

- Improper chain sharpening increases the potential of kickback. Failure to replace or repair damaged chain can cause serious injury.

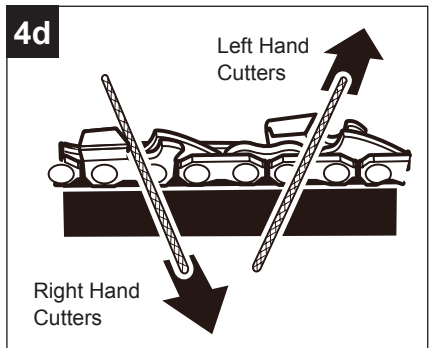
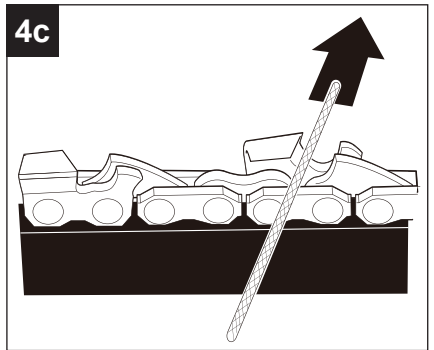
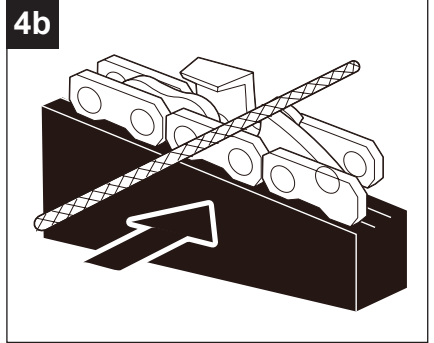

CARE AND MAINTENANCE

Top plate filing angle

- CORRECT 30° – file holders are marked with guide marks to align file properly to produce correct top plate angle.
- LESS THAN 30° – for cross cutting.
- MORE THAN 30° – feathered edge dulls quickly.

Side plate angle

- Correct 80° – Produced automatically if you use the correct diameter file in the file holder.
- Hook – “Grabs” and dulls quickly; increases the potential of kickback. Results from using a file with a diameter too small or a file held too low.
- Backward Slope – Needs too much feed pressure; causes excessive wear to the bar and chain. Results from using a file with a diameter too large or file held too high.

Side plate angle

- Maintain the depth gauge at a clearance of 1/32 in. (0.79 mm). Use a depth gauge tool for checking the depth gauge clearances.
- Every time the chain is filed, check the depth gauge clearance.

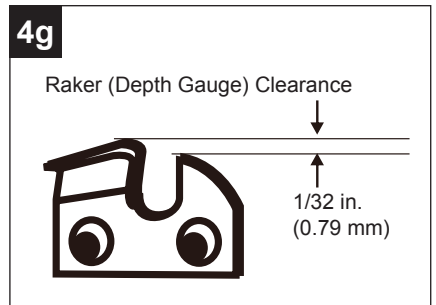
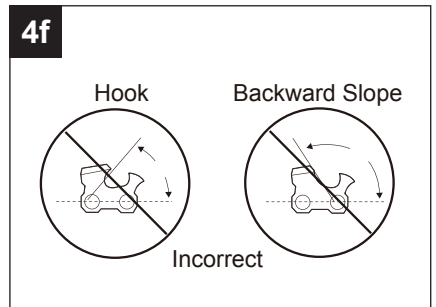
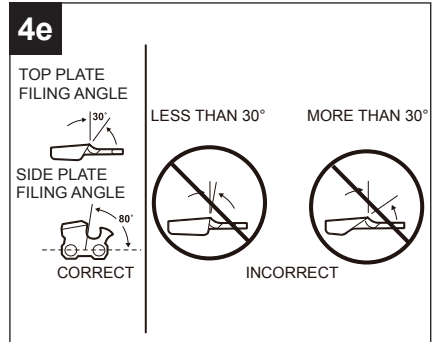

CARE AND MAINTENANCE

- Use a flat file and a depth gauge jointer to lower all gauges uniformly.
- Use a 1/32 in. (0.79 mm) depth gauge jointer. After lowering each depth gauge, restore original shape by rounding the front. Be careful not to damage adjoining drive links with the edge of the file.
- Depth gauges must be adjusted with the flat file in the same direction the adjoining cutter was filed with the round file.
- Use care not to contact cutter face with flat file when adjusting depth gauges.

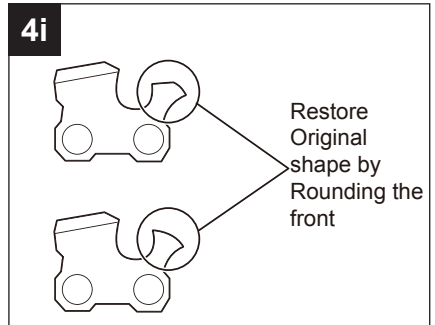
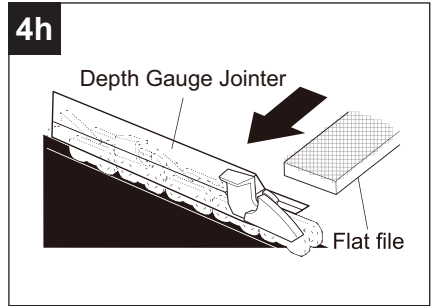

5. Maintaining the guide bar

Every week of use, reverse the guide bar on the saw to distribute the wear for maximum bar life. The bar should be cleaned every day of use and checked for wear and damage. Feathering or burring of the bar rails is a normal process of bar wear. Such faults should be smoothed with a file as soon as they occur. A bar with any of the following faults should be replaced:

- Wear inside the bar rails that permits the chain to lay over sideways
- Bent guide bar
- Cracked or broken rails
- Spread rails

Lubricate guide bars weekly with a sprocket at their tip. Using a grease syringe, lubricate weekly in the lubricating hole. Turn the guide bar and check that the lubrication holes and chain groove are free from impurities.

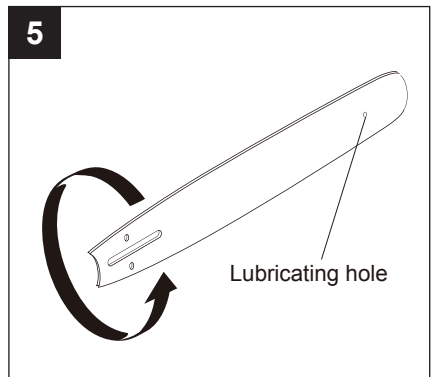

TROUBLESHOOTING

If you still have questions or an unresolved issue after going through this troubleshooting guide, or just want to speak to a KOBALT product expert, please call our KOBALT customer service department at **888-356-2258**, 8 a.m. - 8 p.m., EST, Monday - Sunday or ascs@lowes.com.

PROBLEM	POSSIBLE CAUSE	CORRECTIVE ACTION
Bar and chain running hot and smoking.	Check chain tension for overtightened condition.	Tension chain. Refer to Chain Tension earlier in this manual.
	Chain oil tank empty.	Check oil tank.
Motor runs, but chain is not rotating.	Chain tension too tight.	Re-tension chain. Refer to Chain Tension earlier in this manual.
	Check guide bar and chain assembly.	Refer to Replacing the Bar and Chain earlier in this manual.
	Check guide bar and chain for damage.	Inspect guide bar and chain for damage.
Motor runs, chain rotates but does not cut.	Dull chain.	Sharpen or replace the chain.
	Chain on backwards.	Reverse direction of chain.
Product does not run.	Battery is not charged.	Check the battery charge. If there is no charge, remove the battery and follow the charging procedures in the charger manual.
	Battery is not correctly installed in the product.	Make sure the battery is completely installed in the product. Refer to page 14.

WARRANTY

5-YEAR LIMITED WARRANTY

This KOBALT 24 V Lithium-Ion Brushless 6 in. Pruning saw is warranted to the original purchaser from the original purchase date for five (5) years subject to the warranty coverage described herein.

This KOBALT 24 V Lithium-Ion Brushless 6 in. Pruning saw is warranted for the original user to be free from defects in material and workmanship.

If you believe that the KOBALT 24 V Lithium-Ion Brushless 6 in. Pruning saw is defective at any time during the specified warranty period, simply call our Warranty service (**888-356-2258**) along with proof of purchase.

This warranty is void if: defects in materials or workmanship or damages result from repairs or alterations which have been made or attempted by others or the unauthorized use of nonconforming parts; the damage is due to normal wear, damage is due to abuse (including overloading of the tool beyond capacity), improper maintenance, neglect or accident; or the damage is due to the use of the tool after partial failure or use with improper accessories or unauthorized repair or alteration.

This warranty excludes replacement blades.

This warranty gives you specific legal rights, and you may also have other rights that vary from state to state.

REPLACEMENT PARTS LIST

For replacement parts, call our customer service department at **888-356-2258**, 8 a.m. - 8 p.m., EST, Monday - Sunday. You may also contact us at ascs@lowes.com.

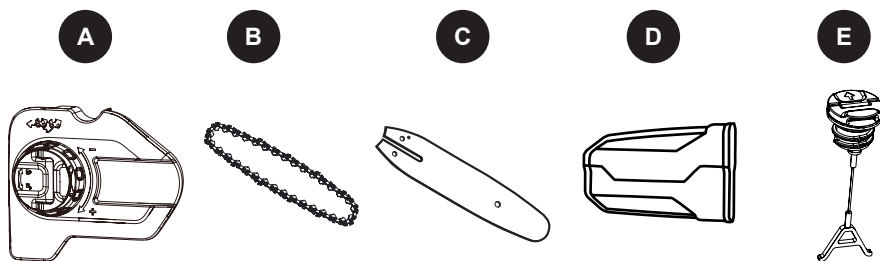

PART	DESCRIPTION	PART #	COVERED UNDER WARRANTY
A	Chain cover assembly	R0214604-00	Yes / 1- year
B	Chain	R0214600-00	Yes / 1- year
C	Bar	R0214601-00	Yes / 1- year
D	Scabbard	R0214602-00	Yes / 1- year
E	Oil cap	R0214610-00	Yes / 1- year

Printed in China/Vietnam

KOBALT®

KOBALT y el diseño del logotipo son marcas comerciales o marcas registradas de LF, LLC. Todos los derechos reservados.

ARTÍCULO #7915900/6037888
MODELO #KMCS 2024-06/KMCS 624-06

SIERRA PARA PODAR DE 15.24 CM SIN ESCOBILLAS CON BATERÍA DE IONES DE LITIO DE 24 V

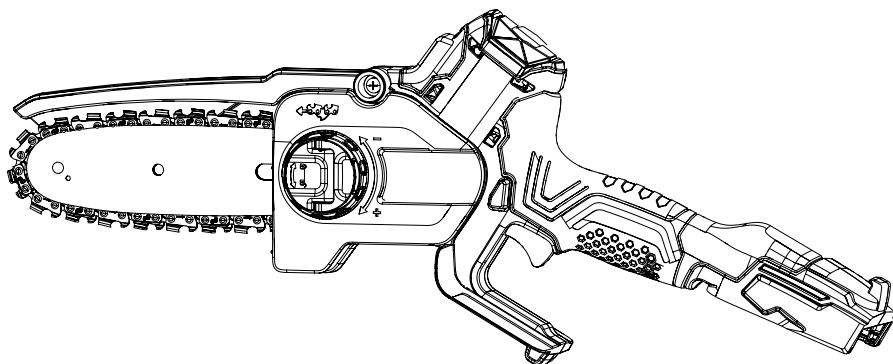

Número de serie _____

Fecha de compra _____

Gracias por comprar este producto KOBALT.
¿Preguntas, problemas o piezas faltantes?
Antes de devolver, póngase en contacto con nosotros al:
888-356-2258, de lunes a domingo, de 8 a.m. a 8 p.m., hora estándar del Este,
o escriba a ascs@lowes.com.

ÍNDICE

Especificaciones del producto.....	28
Contenido del paquete.....	29
Símbolos.....	31
Información de seguridad.....	33
Preparación.....	39
Instrucciones de ensamblaje.....	40
Instrucciones de funcionamiento.....	42
Cuidado y mantenimiento	45
Solución de problemas.....	53
Garantía.....	54
Lista de piezas de repuesto.....	54

ESPECIFICACIONES DEL PRODUCTO

ESPECIFICACIONES	
Voltaje	24V CC
Velocidad de la cadena	7.8 m/s
Longitud de la barra	15.24 cm (6 pulg.)
Paso de la cadena	9.52 mm (3/8 pulg.)
Calibre de la cadena	1.09 mm (0.043 pulg.)
Tipo de cadena	CL14328F/9043228
Tipo de barra de guía	M1430628-1041/06BA041
Capacidad del tanque de aceite de la cadena	65 ml (2.2 oz)
Peso (sin barra, cadena ni batería)	1.1 kg (2.43 lb)

CONTENIDO DEL PAQUETE

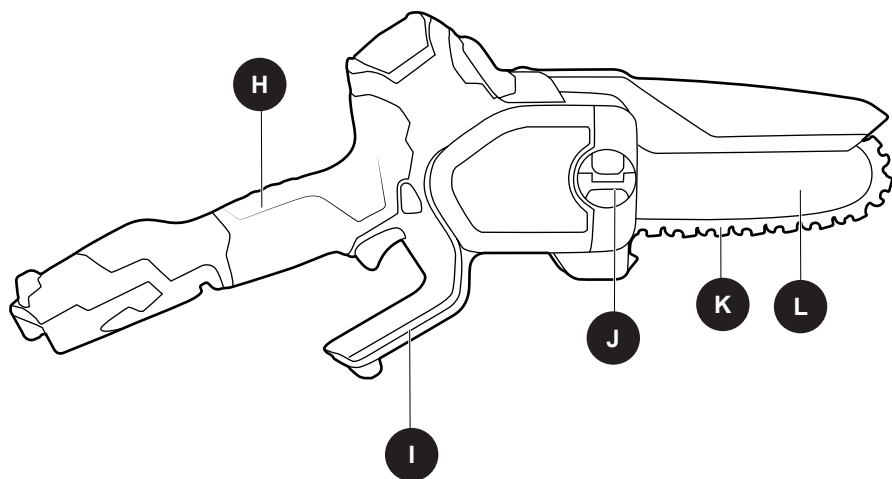
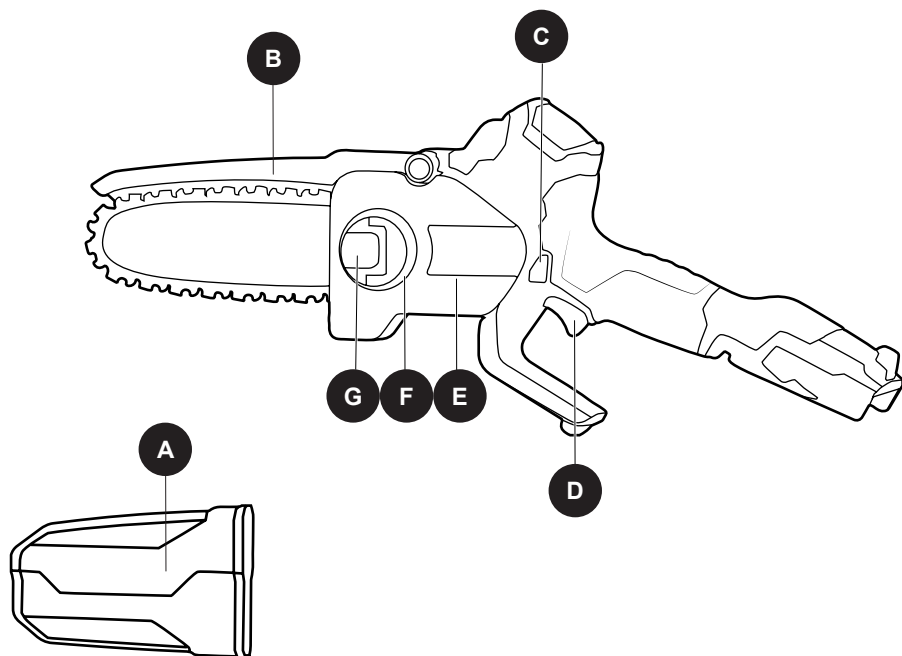









CONTENIDO DEL PAQUETE

PIEZA	DESCRIPCIÓN	CANTIDAD
A	Funda	1
B	Protector	1
C	Dispositivo de seguridad	1
D	Gatillo	1
E	Cubierta de cadena	1
F	Perilla de tensión de la cadena	1

PIEZA	DESCRIPCIÓN	CANTIDAD
G	Perilla de la cubierta de la cadena	1
H	Mango posterior	1
I	Placa de protección	1
J	Tapa del aceite	1
K	Motosierra	1
L	Barra guía	1



SÍMBOLOS

Algunos de los siguientes símbolos pueden aplicarse al uso de este producto. Obsérvelos y aprenda su significado. La interpretación correcta de estos símbolos le permitirá utilizar el producto de manera eficaz y segura.

SÍMBOLOS	EXPLICACIÓN
V	Voltaje
A	Corriente
Hz	Frecuencia (ciclos por segundo)
W	Alimentación
min	Tiempo
	Tipo o característica de corriente
n_0	Velocidad de rotación sin carga
/min	Revoluciones, pasadas, velocidad de superficie, órbitas, etc., por minuto
	Precauciones que involucran su seguridad.
	Para reducir el riesgo de lesiones, el usuario debe leer y comprender el manual del operador antes de utilizar este producto.
	No exponga el producto a la lluvia ni lo use en áreas húmedas.
	Cuando use este producto, utilice protección ocular que cumpla con la norma ANSI Z87.1, así como protección auditiva.
	Use calzado de seguridad antideslizante cuando utilice este equipo.
	El contacto de la punta puede ocasionar que la barra guía se mueva repentinamente hacia delante y hacia atrás, lo cual puede producir lesiones graves.
	Sostenga y opere la sierra adecuadamente con ambas manos.
	Mantenga a los transeúntes al menos a 15.24 m (50 pies) de distancia.

SÍMBOLOS

Se usan las siguientes indicaciones y sus significados para explicar los niveles de riesgo asociados a este producto.

SÍMBOLO	INDICACIÓN	SIGNIFICADO
	PELIGRO	Indica una situación de peligro inminente que, de no evitarse, ocasionará la muerte o lesiones graves.
	ADVERTENCIA	Indica una situación potencialmente peligrosa que, de no evitarse, puede ocasionar la muerte o lesiones graves.
	PRECAUCIÓN	Indica una situación potencialmente peligrosa que, de no evitarse, puede ocasionar lesiones menores o moderadas.
	PRECAUCIÓN	(Sin símbolo de alerta de seguridad) Indica una situación que puede ocasionar daños materiales.

ADVERTENCIA

- Para evitar lesiones personales graves, no intente usar este producto hasta que haya leído y comprendido completamente este manual del propietario. Si no comprende las advertencias e instrucciones de este manual del propietario, no utilice este producto. Llame al **888-356-2258** para obtener ayuda.



La operación de cualquier producto puede provocar que objetos extraños salten a sus ojos y, de esta manera, provoquen graves daños oculares. Antes de operar un producto, use siempre lentes o gafas de seguridad con protecciones laterales y un protector facial cuando sea necesario. Se recomienda una máscara de seguridad de visión amplia sobre los lentes o las gafas de seguridad estándar con protección lateral. Siempre use lentes de protección que cumplan con la norma ANSI Z87.1.

ADVERTENCIA

Lea todas las advertencias de seguridad, las instrucciones, las ilustraciones y las especificaciones que se incluyen para este producto. *No seguir todas las instrucciones que se detallan a continuación podría provocar descargas eléctricas, incendios o lesiones graves.*

Guarde todas las advertencias e instrucciones para referencia futura. *El término "producto" que aparece en las advertencias se refiere al producto que se conecta a la línea principal (con cable) o a la sierra para podar que funciona con batería (inalámbrica).*

1. SEGURIDAD EN EL ÁREA DE TRABAJO

- **Mantenga el área de trabajo limpia y bien iluminada.** *Las áreas desordenadas u oscuras aumentan las posibilidades de accidentes.*
- **No utilice productos en atmósferas en las que exista riesgo de explosión, como por ejemplo en presencia de líquidos inflamables, gases o polvo.** *Los productos producen chispas que podrían encender el polvo o humo.*
- **Mantenga a los niños y espectadores alejados durante la operación de un producto.** *Las distracciones pueden provocar que pierda el control.*

2. SEGURIDAD ELÉCTRICA

- **Los enchufes de los productos deben encajar en el tomacorriente. Nunca modifique el enchufe de ningún modo. No utilice ningún enchufe adaptador con productos (con puesta a tierra).** *Los enchufes sin modificaciones y que encajan en los tomacorrientes reducen el riesgo de descarga eléctrica.*
- **Evite el contacto del cuerpo con superficies con puesta a tierra, tales como tuberías, radiadores, estufas o refrigeradores.** *Existe un gran riesgo de descarga eléctrica si su cuerpo tiene conexión a tierra.*
- **No exponga los productos a la lluvia o a condiciones de humedad.** *Si ingresa agua en un producto, aumentará el riesgo de descarga eléctrica.*
- **No maltrate el cable. Nunca use el cable para transportar, jalar ni desenchufar el producto. Mantenga el cable alejado del calor, el aceite, los bordes filosos o las piezas en movimiento.** *Los cables dañados o enredados aumentan el riesgo de que se produzca una descarga eléctrica.*
- **Si opera un producto en exteriores, use la extensión eléctrica apropiada para el uso en exteriores.** *El uso de un cable apto para exteriores reduce el riesgo de sufrir una descarga eléctrica.*
- **Si es inevitable utilizar un producto en un lugar húmedo, use un suministro protegido con un interruptor diferencial residual (RCD, por sus siglas en inglés).** *El uso de un RCD disminuye el riesgo de descargas eléctricas.*
- **Use solo baterías KOBALT de 24 voltios (KB 224-03, KB 224-06, KB 324-06, KB 424-03, KB 424A-06, KXB 424-03, KB 424-06, KB 524-03, KB 524-06, KB 624-03, KB 624-06, KXB 824-03, KB 824-06).**
- **Use solo un cargador KOBALT (KRC 2445-03, KCH 2401-03, KDPC 124-03, KRC 2490-03, KCH 2411-03, KRC 2404-03, KCH 324-06, KCH 624-06, KCH 1024-06, KCH 1424-06).**

3. SEGURIDAD PERSONAL

- **Manténgase alerta, preste atención a lo que hace y utilice el sentido común cuando utilice un producto. No utilice un producto si está cansado o bajo los efectos de drogas, alcohol o**

medicamentos. *Un momento de desatención mientras opera productos puede provocar lesiones personales graves.*

- **Use equipos de protección personal. Siempre use lentes de protección.** *Los equipos de protección como una mascarilla antipolvo, zapatos de seguridad antideslizantes, un casco o protección para los oídos, utilizados en las condiciones apropiadas, reducirán las lesiones personales.*
- **Evite un arranque accidental. Asegúrese de que el interruptor esté en la posición de apagado antes de conectar la fuente o la batería, levantar o transportar el producto.** *Transportar productos con el dedo en el interruptor o enchufar productos que tienen el interruptor encendido aumenta las posibilidades de accidentes.*
- **Retire todas las llaves de ajuste o llaves inglesas antes de encender el producto.** *Si se deja una llave inglesa o una llave conectada a una pieza giratoria de el producto, se pueden producir lesiones personales.*
- **No se extienda demasiado. Mantenga una postura y un equilibrio adecuados en todo momento.** *Esto permite un mejor control de el producto en situaciones inesperadas.*
- **Use ropa adecuada. No use ropa holgada ni joyas. Mantenga el cabello y la ropa alejados de las piezas en movimiento.** *La ropa holgada, las joyas o el cabello largo pueden quedar atrapados en las piezas en movimiento.*
- **Si se proporcionan dispositivos para la conexión de instalaciones de extracción y recolección de polvo, asegúrese de que se conecten y se usen debidamente.** *La recolección de polvo puede disminuir los peligros relacionados.*
- **No permita que la familiaridad del uso frecuente de los productos lo haga no tener en cuenta los principios de seguridad en el manejo de los productos.** *Un descuido puede ocasionar una lesión grave en cuestión de segundos.*

4. USO Y CUIDADO DEL PRODUCTO

- **No fuerce el producto. Utilice el producto adecuada para su aplicación.** *El producto adecuada realizará un trabajo más seguro y de mejor calidad al ritmo para el que se diseñó.*
- **No utilice el producto si el interruptor no la enciende o apaga.** *Cualquier producto que no pueda controlarse con el interruptor es peligrosa y debe repararse.*
- **Desconecte el enchufe de la fuente de alimentación o retire el paquete de baterías de el producto (si es posible) antes de realizar cualquier ajuste, cambiar accesorios o almacenar productos.** *Este tipo de medidas de seguridad preventivas reduce el riesgo de arranques accidentales de el producto.*
- **Almacene los productos que no estén en uso fuera del alcance de los niños y no permita que personas no familiarizadas con el producto o estas instrucciones la operen.** *Los productos son peligrosas en manos de usuarios sin capacitación.*
- **Realice mantenimiento a los productos y a los accesorios.** *Revise si hay desalineación o agarrotamiento de piezas móviles o si estas están rotas, así como cualquier otra condición que pueda afectar la operación de los productos. Si el producto se daña, hágala reparar antes de usarla. Muchos accidentes son producto del mantenimiento incorrecto de los productos.*
- **Mantenga las herramientas de corte afiladas y limpias.** *Las herramientas de corte con mantenimiento adecuado y bordes de corte afilados son menos propensas a trabarse y más fáciles de controlar.*
- **Use el producto, los accesorios, las brocas, etc. de acuerdo con estas instrucciones,**

considerando las condiciones de trabajo y la tarea que desea realizar. *El uso de el producto en operaciones distintas para las que se diseñó podría crear una situación de peligro.*

- **Mantenga las manijas y las superficies de agarre secas, limpias y sin aceite ni grasa.** *Los mangos y las superficies de agarre resbaladizos no permiten manipular ni controlar la herramienta de forma segura en situaciones inesperadas.*

5. USO Y CUIDADO DE LA HERRAMIENTA A BATERÍA

- **Recargue solo con el cargador especificado por el fabricante.** *Un cargador adecuado para un tipo de paquete de baterías puede generar un riesgo de incendio cuando se usa con otro paquete de baterías.*
- **Use productos solo con paquetes de baterías designados específicamente.** *El uso de cualquier otro paquete de baterías puede crear un riesgo de lesión e incendio.*
- **Cuando el paquete de baterías no esté en uso, aléjelo de objetos metálicos, como sujetapapeles, monedas, llaves, clavos, tornillos u otros objetos metálicos pequeños que pudieran crear una conexión entre los terminales.** *Es posible que conectar los terminales de la batería entre sí produzca quemaduras o un incendio.*
- **En condiciones de maltrato, es posible que salga líquido de la batería. Evite el contacto. Si se produce un contacto accidental, enjuague con agua. Si el líquido entra en contacto con los ojos, busque atención médica adicional.** *El líquido que sale de la batería puede provocar irritación o quemaduras.*
- **No utilice un paquete de baterías ni un producto si están dañados o modificados.** *Las baterías dañadas o modificadas pueden presentar un comportamiento impredecible que puede provocar un incendio, explosión o riesgo de lesión.*
- **No exponga el paquete de baterías ni el producto al fuego o a una temperatura excesiva.** *La exposición al fuego o temperaturas superiores a 130 °C (265 °F) puede provocar una explosión.*
- **Siga todas las instrucciones de carga y no cargue el paquete de baterías ni el producto fuera del rango de temperatura especificado en las instrucciones.** *La carga inadecuada o a temperaturas fuera del rango especificado podría dañar la batería y aumentar el riesgo de incendio.*

6. REPARACIÓN

- **Permita que solo una persona capacitada repare el producto, mediante el uso solo de piezas de repuesto idénticas.** *Esto mantendrá la seguridad de el producto.*
- **Nunca realice mantenimiento a los paquetes de baterías.** *Solo el fabricante o proveedores de servicio autorizados pueden realizar el mantenimiento de los paquetes de baterías.*

7. ADVERTENCIAS DE SEGURIDAD GENERAL PARA LA SIERRA PARA PODAR

- **Mantenga todas las partes del cuerpo alejadas de la cadena de la sierra cuando le producto esté en funcionamiento. Antes de arrancar el producto, asegúrese de que la cadena de la sierra no esté en contacto con nada.** *Un momento de desatención mientras opera los productos puede provocar el enredo de su ropa o su cuerpo con la cadena de la sierra.*
- **Sostenga siempre el producto con la mano derecha en el mango posterior y la mano izquierda en el mango frontal.** *Sostener el producto con una configuración de manos invertida aumenta el riesgo de lesiones personales. Esto no debe hacerse nunca.*
- **Sostenga el producto de las superficies de agarre aisladas solamente, ya que la cadena de la sierra puede entrar en contacto con el cableado oculto.** *Las cadenas de sierra que entren en*

▲ INFORMACIÓN DE SEGURIDAD

contacto con un cable “energizado” puede hacer que las piezas metálicas expuestas del producto “se energicen” y esto podría provocarle una descarga eléctrica al operador.

- **Use lentes de protección. Se recomienda usar también equipos de protección para los oídos, la cabeza, las manos, las piernas y los pies.** *El equipo protector adecuado reducirá las lesiones personales por desechos eyectados o por el contacto accidental con la cadena de la motosierra.*
- **No opere el producto en un árbol, en una escalera, en un tejado o en cualquier soporte inestable.** *La operación de un producto de esta manera podría resultar en lesiones personales graves.*
- **Mantenga siempre una postura adecuada y opere el producto solo cuando se encuentre en una superficie fija, segura y nivelada.** *Las superficies resbalosas o inestables pueden provocar una pérdida de equilibrio o control del producto.*
- **Cuando corte una rama que esté bajo tensión, esté alerta por si regresa a su sitio.** *Cuando la tensión de las fibras de la madera se libere, la rama accionada por resorte puede golpear al operador o poner el producto fuera de control.*
- **Tenga mucho cuidado cuando corte maleza y árboles jóvenes.** *El material más liviano puede enredarse en la motosierra y ser lanzado contra usted o hacerle perder el equilibrio.*
- **Transporte el producto por el mango frontal con el producto apagado y alejado de su cuerpo. Cuando transporte o almacene el producto, siempre colóquele la cubierta de la barra guía.** *El manejo adecuado del producto reducirá la probabilidad de contacto accidental con el movimiento de la cadena de la sierra.*
- **Siga las instrucciones para lubricar, tensionar la cadena y cambiar la barra y la cadena.** *Una cadena tensionada o lubricada de manera incorrecta puede romperse o aumentar la probabilidad de contragolpe.*
- **Corte solo madera. No utilice el producto para otro propósito que no sea el especificado. Por ejemplo: no utilice el producto para cortar metal, plástico, mampostería o materiales de construcción que no sean de madera.** *El uso del producto en operaciones distintas para las que fue diseñado podría crear una situación de peligro.*
- **Este producto no está destinado para talar árboles.** *El uso del producto para operaciones diferentes a las previstas podría ocasionar lesiones graves al operador o a otras personas cercanas.*
- **Siga todas las instrucciones al retirar material atascado, almacenar o dar servicio al producto. Asegúrese de que el interruptor esté apagado y que se haya retirado el paquete de baterías.** *El encendido inesperado del producto mientras se limpia el material atascado o se realiza mantenimiento puede provocar lesiones personales graves.*

8. CAUSAS Y PREVENCIÓN DE UN CONTRAGOLPE DEL OPERADOR

El contragolpe puede ocurrir cuando la punta de la barra guía toca un objeto, o cuando la madera se cierra y aprieta la cadena de la sierra en el corte. El contacto con la punta en algunos casos puede causar una reacción inversa repentina, empujando la barra guía hacia arriba y hacia el operador. Apretar la cadena de la sierra a lo largo de la parte superior de la barra guía puede mover la barra guía rápidamente hacia atrás, hacia el operador. Cualquiera de estas reacciones puede hacer que pierda el control de la sierra, lo que podría provocar lesiones personales graves. No confíe exclusivamente en los dispositivos de seguridad incorporados en la sierra. Como usuario de un producto, debe tomar varias medidas para realizar sus trabajos de corte sin provocar accidentes o lesiones. El contragolpe es la consecuencia del uso inadecuado del producto o de condiciones o procedimientos de funcionamiento incorrectos, y se puede evitar al tomar precauciones adecuadas como se indica a continuación:

- **Mantenga un agarre firme, con los pulgares y los dedos rodeando los mangos del producto, con ambas manos en la sierra y coloque su cuerpo y brazo de forma que le permitan resistir las fuerzas del contragolpe. El operador puede controlar las fuerzas del contragolpe si toma las precauciones correctas. No suelte el producto.**
- **No se extienda demasiado y no corte por encima de la altura de los hombros.** Esto ayuda a evitar el contacto involuntario con la punta y permite un mejor control del producto en situaciones inesperadas.
- **Utilice únicamente barras y cadenas de repuesto especificadas por el fabricante.** Las barras y cadenas de repuesto incorrectas pueden causar roturas de la cadena o contragolpe.
- **Siga las instrucciones de afilado y mantenimiento del fabricante para la cadena de la sierra.** La disminución de la altura del medidor de profundidad puede provocar un mayor contragolpe.

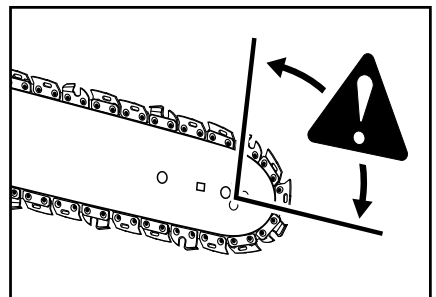
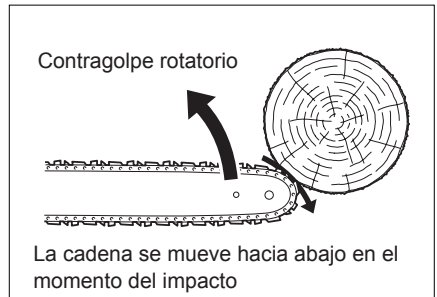

9. RANGO DE TEMPERATURA AMBIENTE RECOMENDADO:

ARTÍCULO	TEMPERATURA
Rango de temperatura de almacenamiento del electrodoméstico	0 °C (32 °F) - 45 °C (113 °F)
Rango de temperatura de operación del electrodoméstico	0 °C (32 °F) - 45 °C (113 °F)
Rango de temperatura de carga de la batería	4 °C (39 °F) - 40 °C (104 °F)
Rango de temperatura de funcionamiento del cargador	4 °C (39 °F) - 40 °C (104 °F)
Rango de temperatura de almacenamiento de la batería	0 °C (32 °F) - 45 °C (113 °F)
Rango de temperatura de descarga de la batería	0 °C (32 °F) - 45 °C (113 °F)

▲ ADVERTENCIA (PROPUESTA 65)

Parte del polvo causado por el lijado eléctrico, el serruchado, la trituración, el taladrado y otras actividades de la construcción contienen productos químicos que causan cáncer, defectos congénitos u otros daños en el aparato reproductivo. Algunos ejemplos de estos productos químicos son:

- Plomo de pinturas a base de plomo.
- Sílice cristalina de ladrillos, cemento y otros productos de mampostería, y
- Arsénico y cromo de madera tratada con químicos.

El riesgo que corre debido a la exposición a estos productos químicos varía según la frecuencia con que realiza este tipo de trabajo. Para reducir su exposición a estos productos químicos, trabaje en un área bien ventilada y utilice un equipo de seguridad aprobado, como las mascarillas antipolvo especialmente diseñadas para filtrar estas partículas microscópicas.

PREPARACIÓN

Antes de comenzar a ensamblar el producto, asegúrese de tener todas las piezas. Compare las piezas con la lista del contenido del paquete y la lista de aditamentos. No intente ensamblar el producto si falta alguna pieza o si estas están dañadas.

Tiempo estimado de ensamblaje: 5 a 10 minutos

INSTRUCCIONES DE ENSAMBLAJE

ADVERTENCIA

- Si hay piezas dañadas o faltantes, no utilice el producto hasta que las haya reemplazado. El uso de este producto con piezas dañadas o faltantes podría causar lesiones personales graves.
- No intente modificar este producto ni crear accesorios que no sean recomendados para utilizar con este producto. Cualquier alteración o modificación se considera un uso inadecuado y podría causar una condición peligrosa que podría producir lesiones personales graves.

ADVERTENCIA

- No se descuide por el hecho de conocer el producto. Recuerde que un descuido de una fracción de segundo es suficiente para provocar lesiones graves.
- No use ningún acoplamiento o accesorio que el fabricante de este producto no recomiende. El uso de acoplamientos o accesorios no recomendados puede producir lesiones personales graves.

INSTRUCCIONES DE ENSAMBLAJE

1. Para aplicar lubricante para la barra y la cadena

Use lubricante para la barra y la cadena (no se incluye) con este producto. Está diseñado para cadenas y lubricador de cadenas y se formuló para funcionar bajo un extenso rango de temperatura sin tener que diluir.

Nota: este producto viene de fábrica sin aceite para barras y cadenas.

También se debe revisar el nivel luego de cada 20 minutos de uso y se debe rellenar según sea necesario.

- Abra la cubierta desmontable y gírela en dirección contraria a las manecillas del reloj para extraerla.
- Retire la tapa del aceite (J).
- Vierta con cuidado el aceite para barras y cadenas en el tanque.
- Limpie el exceso de aceite y vuelva a colocar la tapa.
- Compruebe y llene el tanque de aceite cuando el indicador de aceite de vista rápida esté por debajo de la línea MIN (mínimo).
- Repita según sea necesario.

Nota: al instalar la tapa de aceite, asegúrese de que la flecha en la tapa de aceite se alinee correctamente con el símbolo de candado de la cubierta del tanque.

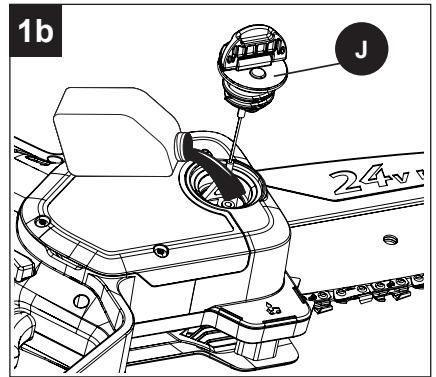
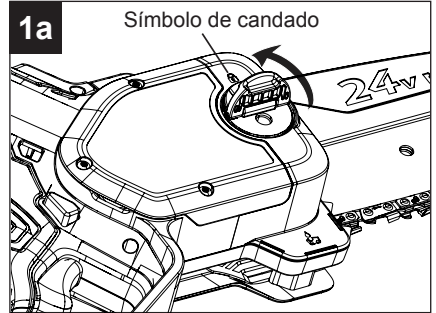

Nota: no utilice aceites sucios, usados o contaminados de cualquier otro modo. Se pueden producir daños en la barra o la cadena. Es normal que se filtre aceite de la sierra cuando esta no está en uso. Para evitar filtraciones, vacíe el tanque de aceite después de cada uso y, luego, hágalo funcionar durante un minuto. Cuando almacene la unidad por un período largo (tres meses o más), asegúrese de que la cadena esté ligeramente lubricada; esto evitará que se oxide la cadena y la rueda dentada de la barra.

⚠ ADVERTENCIA

- Para preservar los recursos naturales, recicle o elimine el aceite de forma adecuada. Consulte a la autoridad reguladora de desechos local para obtener información sobre las opciones de reciclaje o eliminación disponible.

⚠ IMPORTANTE

- La batería pudiera estar descargada cuando se compra. Antes de usar el producto por primera vez, inserte la batería en el cargador de baterías y cárguela por completo. Asegúrese de leer todas las precauciones de seguridad y siga las instrucciones que se encuentran en los manuales de la batería y el cargador. Cuando almacene el producto durante un período prolongado, retire la batería. Cuando vaya a volver a utilizar el producto, cargue la batería al menos durante un período de carga completo. La batería no tiene efecto memoria.

2. Instalación y retiro de la batería

2a. Para instalar la batería

- Alinee la batería con la abertura para la batería.
- Inserte la batería en la abertura de la batería hasta que los botones de liberación de la batería (M) se traben en su lugar.
- Presione la batería hacia abajo hasta que se trabe en su lugar. Se debe escuchar un "clic" en cuanto esté instalada.

2b. Para retirar la batería

- Presione los botones de liberación de la batería (M) en la batería. Esto hará que la batería se levante ligeramente de la herramienta.
- Agarre firmemente el producto y jale de la batería hasta retirarla de la abertura.

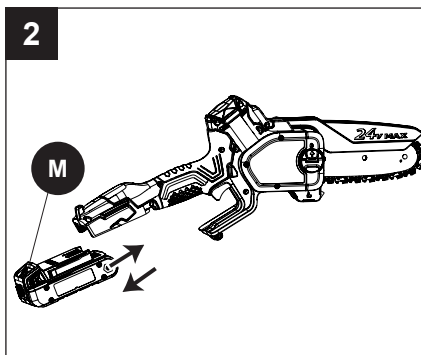

⚠ ADVERTENCIA

Siga estas instrucciones para evitar lesiones y reducir el riesgo de descarga eléctrica o incendio:

- Reemplace inmediatamente la batería o el cargador si la funda de la batería o el cable del cargador están dañados.
- Verifique que se haya retirado la batería antes de inspeccionar, ajustar o realizar mantenimiento en cualquier parte del producto.
- Lea, comprenda y siga las instrucciones que aparecen en el manual del cargador.

INSTRUCCIONES DE FUNCIONAMIENTO

1. Arranque y detención del producto

⚠ ADVERTENCIA

Mantenga el cuerpo a la izquierda de la línea de la cadena. Nunca se coloque sobre la sierra o la cadena, ni se incline más allá de la línea de la cadena.

1a. Para arrancar el producto

- Asegúrese de que la tensión de la cadena esté en el ajuste deseado. Consulte el ajuste de la tensión de la cadena en la sección Cuidado y mantenimiento de este manual.
- Asegúrese de que las perillas de bloqueo de la cubierta de la cadena (G) estén apretadas en la cubierta de la cadena.
- Asegúrese de que no haya objetos u obstrucciones en las inmediaciones que puedan entrar en contacto con la barra y la cadena.
- Inserte la batería en el producto.
- Presione el dispositivo de seguridad (C). Esto hace que el gatillo (D) quede operativo.
- Presione y mantenga presionado el gatillo (D) para el funcionamiento continuo.

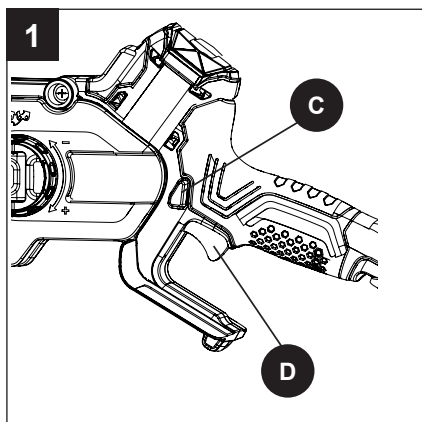

1b. Para detener el producto

- Suelte el gatillo (D).

Tras soltar el gatillo, el dispositivo de seguridad se restablecerá automáticamente a la posición de bloqueo.

2. Preparación para cortar

Consulte las Reglas generales de seguridad para conocer el equipo de seguridad adecuado.

- Use guantes antideslizantes para lograr un nivel máximo de agarre y protección.
- Sostenga firmemente la sierra con ambas manos. Mantenga siempre una mano en el mango delantero y la otra mano en el mango posterior.
- Mantenga un agarre adecuado de la sierra siempre que el motor esté funcionando. Los dedos deben rodear el mango, con el pulgar envuelto bajo el manillar. Es menos probable que este agarre se interrumpa por un contragolpe u otra reacción repentina de la sierra. Cualquier agarre en el que el pulgar y los dedos estén en el mismo lado del mango es peligroso, ya que un ligero golpe de la sierra puede causar la pérdida del control.

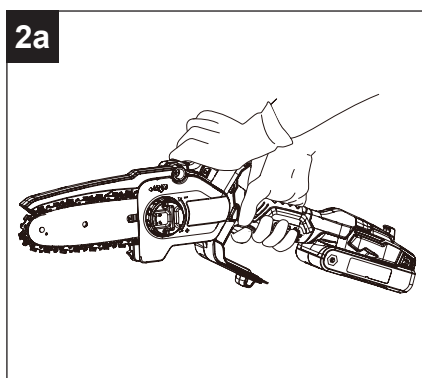

INSTRUCCIONES DE FUNCIONAMIENTO

Atrapamiento

El atrapamiento ocurre cuando la cadena en la parte inferior de la barra se detiene repentinamente o se ralentiza significativamente como resultado de estar atrapada, enganchada o haberse encontrado con un objeto extraño en la madera. La reacción de la cadena empuja el producto hacia adelante y puede hacer que el operador pierda el control, lo que, a su vez, puede causar lesiones graves o fatales.

Un atrapamiento generalmente ocurre cuando el tope del producto no está bien sujeto contra la rama y la cadena no gira a toda velocidad antes de hacer contacto con la madera.

Para reducir el riesgo de atrapamiento:

- Corte con una cadena bien tensada y afilada.
- Comience siempre un corte con la cadena girando a toda velocidad y con el tope en contacto con la madera.
- Tenga cuidado al cortar arbustos pequeños, ramas y árboles jóvenes que pueden atrapar fácilmente la cadena, moverse bruscamente hacia usted o hacerle perder el equilibrio.
- No use el producto con un protector dañado o faltante.

3. Corte de ramas

▲ ADVERTENCIA

- Para reducir el riesgo de lesiones graves o fatales al operador o a las personas cercanas, mantenga las manos, los pies y otras partes del cuerpo lejos de la cadena de la sierra. No toque la cadena de la sierra mientras la batería esté insertada en el producto. Nunca toque las la cadena de la sierra mientras está girando con la mano o con ninguna parte del cuerpo.
- Nunca sujete el material que va a cortar ni intente retirar el material cortado sin antes soltar el interruptor tipo gatillo y quitar la batería. Suelte el interruptor tipo gatillo y retire la batería antes de despejar material atascado.

Para reducir el riesgo de lesiones personales, nunca trabaje con el producto bajo la lluvia o en condiciones húmedas o mojadas.

Utilice siempre ropa y equipo de protección adecuados, incluida lentes de protección adecuados. Trabaje con cuidado y mantenga un control adecuado del producto. El producto está diseñado para una operación con dos manos.

- ¡No opere este producto con una sola mano! Operar el producto con una sola mano puede causar lesiones graves al operador, a los ayudantes o a las personas cercanas. Para un control adecuado, utilice siempre dos manos al

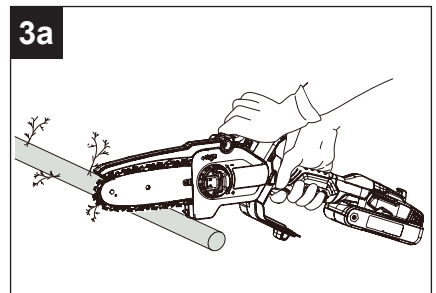
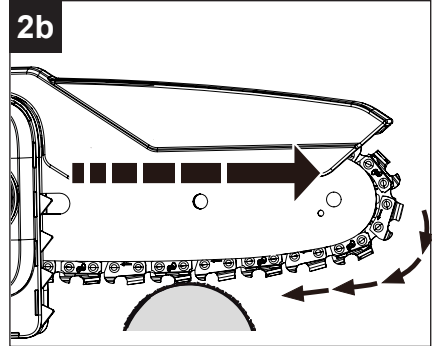

INSTRUCCIONES DE FUNCIONAMIENTO

operar el producto, una de las cuales acciona el gatillo. De lo contrario, el producto puede "patinar" o derrapar, lo que puede causar lesiones personales debido a la pérdida de control.

- No se extienda demasiado ni corte por encima de la altura de los hombros. Esto ayuda a evitar el contacto involuntario con la punta y permite un mejor control del producto en situaciones inesperadas.
- Comience siempre un corte con la cadena girando a toda velocidad y con el tope en contacto con la madera.
- Tenga cuidado al acercarse al final de un corte.
- Nunca ejerza presión sobre el producto al llegar al final de un corte.
- No corte más de una rama al mismo tiempo.

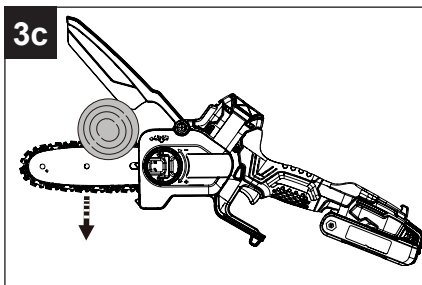
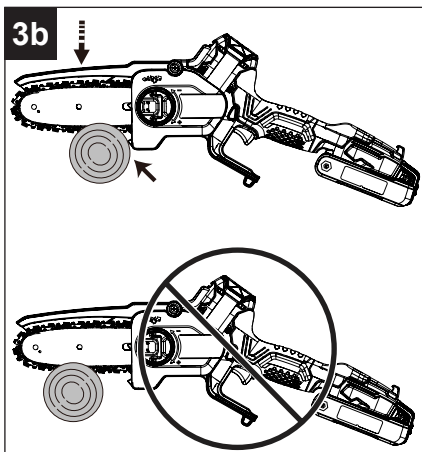

CUIDADO Y MANTENIMIENTO

⚠ ADVERTENCIA

- Al realizar mantenimiento, utilice solo piezas de repuesto idénticas. El uso de cualquier otra pieza puede ser peligroso o causar daños en el producto.
- Use siempre gafas o anteojos de seguridad con protectores laterales durante la operación de la herramienta eléctrica o al soplar el polvo. Si hay demasiado polvo durante la operación, use también una mascarilla antipolvo.

Mantenimiento general

Evite utilizar solventes para limpiar las piezas de plástico. La mayoría de los plásticos tienden a dañarse si se usan distintos tipos de solventes comerciales. Utilice paños limpios para eliminar suciedad, polvo, lubricante, grasa, etc.

- Nunca deje que el líquido de frenos, la gasolina, los productos a base de petróleo, los aceites penetrantes, entre otros entren en contacto con las piezas de plástico. Los productos químicos pueden dañar, debilitar o destruir el plástico, lo que puede resultar en lesiones graves.

Lubricación

- Todos los cojinetes de este producto están lubricados con una cantidad suficiente de lubricante de alta calidad para toda la vida útil de la unidad en condiciones normales de funcionamiento. Por lo tanto, no se necesita más lubricación.

⚠ ADVERTENCIA

- Para evitar lesiones personales graves, lea y comprenda todas las instrucciones de seguridad de esta sección.
- Antes de realizar cualquier mantenimiento, asegúrese de retirar la batería. No seguir esta advertencia podría provocar lesiones personales graves.
- Para evitar una lesión grave, nunca toque o ajuste la cadena mientras el motor esté encendido. La cadena de la sierra es muy filosa, use siempre guantes de protección cuando le dé mantenimiento a la cadena.

CUIDADO Y MANTENIMIENTO

1. Reemplazo de la barra y la cadena

Durante el uso, la cadena se estirará y soltará. Los desechos y el aserrín también pueden recolectarse debajo de la cubierta de la barra. Use los siguientes pasos para realizar mantenimiento al producto y la cadena.

- Retire la batería del producto.
- Levante el mango de la perilla de la cubierta de la cadena (G).

- 1a. Afloje la cubierta de la cadena (E) al girar la perilla de la cubierta de la cadena (G) en dirección contraria a las manecillas del reloj.
- Retire la cubierta de la cadena.

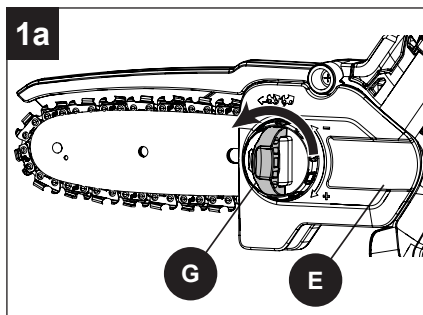

CUIDADO Y MANTENIMIENTO

- 1b. La barra y la cadena ahora se pueden quitar al levantarlas del cuerpo principal de la sierra y soltar la cadena de la rueda dentada.
- 1c. Retire la cadena vieja de la barra.

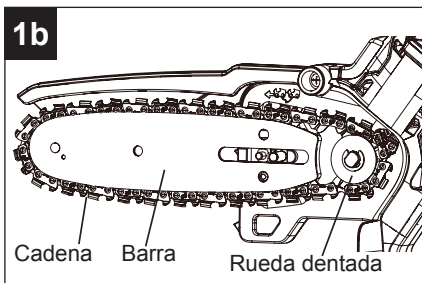

- 1d. Forme un bucle con la nueva cadena de la sierra y enderece cualquier torcedura. Los cortadores deben estar orientados en la dirección de rotación de la cadena. Si miran hacia atrás, voltee el bucle.
- 1e. Coloque los eslabones motrices de la cadena en la ranura de la barra.

Nota: cerciórese de la dirección de la cadena.

- Coloque la cadena de manera que haya un bucle en la parte posterior de la barra.
- Sostenga la cadena en su posición en la barra y coloque el bucle alrededor de la rueda dentada.
- Coloque la barra a ras de la superficie de montaje de modo que los montantes de la barra estén en la ranura larga de la barra. Asegúrese de que la cadena esté sobre la rueda dentada.

Nota: cuando coloque la barra sobre los montantes de la barra, asegúrese de que el pasador de ajuste esté en el orificio del pasador de tensión de la cadena.

- Vuelva a colocar la cubierta de la cadena.
- Retire toda holgura de la cadena al girar la perilla de tensión de la cadena (F) en dirección de las manecillas del reloj hasta que la cadena encaje perfectamente en la barra con los eslabones motrices en la ranura de la barra.

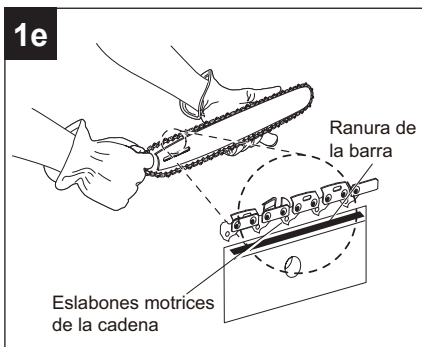
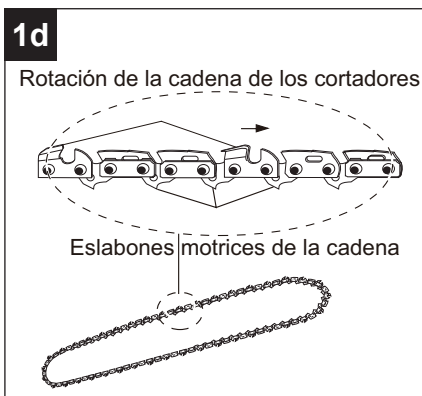

CUIDADO Y MANTENIMIENTO

- 1f. Levante la punta de la barra guía para comprobar si hay holgura.
- Suelte la punta de la barra guía y gire la perilla de tensión de la cadena 1/2 vuelta en dirección de las manecillas del reloj. Repita este proceso hasta que no haya holgura.
 - Sostenga la punta de la barra guía hacia arriba y apriete la perilla de la cubierta de la cadena (G). La cadena está tensionada correctamente cuando no hay partes flojas debajo de la barra guía y la cadena está ajustada, pero se puede girar con la mano sin trabas.

Nota: si la cadena está demasiado apretada, no girará. Afloje ligeramente la perilla de la cubierta de la cadena (G) y gire la perilla de tensión de la cadena 1/4 de vuelta en dirección contraria a las manecillas del reloj. Levante la punta de la barra guía y vuelva a apretar la perilla de la cubierta de la cadena (G). Asegúrese de que la cadena gire sin trabarse.

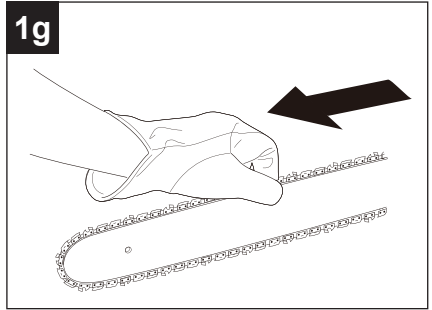
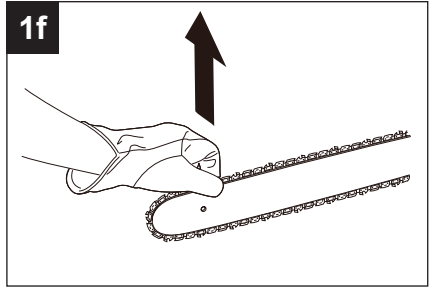

2. Ajuste de la tensión de la cadena

⚠ ADVERTENCIA

Nunca toque o ajuste la cadena mientras el motor esté en marcha. El producto es muy afilado. Siempre use guantes de protección cuando realice el mantenimiento de la cadena.

- Levante el mango de la perilla de la cubierta de la cadena (G).
- 2a. Afloje la cubierta de la cadena (E) al girar la perilla de la cubierta de la cadena (G) en dirección contraria a las manecillas del reloj. No es necesario quitar completamente la perilla de la cubierta de la cadena (G) para ajustar la tensión de la cadena.
- 2b. Gire la perilla de tensión de la cadena (F) en dirección de las manecillas del reloj para aumentar la tensión de la cadena y gírela en dirección contraria a las manecillas del reloj para disminuirla.
- Una vez que la cadena esté en la tensión deseada, apriete la perilla de la cubierta de la cadena (G).

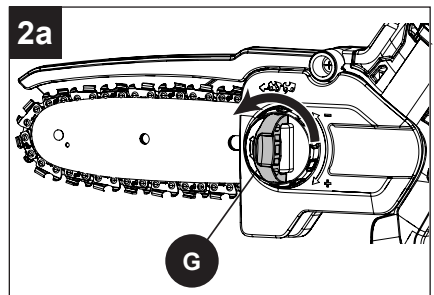

CUIDADO Y MANTENIMIENTO

Nota: durante el funcionamiento normal de la sierra, la temperatura de la cadena aumenta. Los eslabones motrices de una cadena caliente correctamente tensada cuelgan aproximadamente 1.58 mm (1/16 pulg.) fuera de la ranura de la barra.

Nota: las cadenas nuevas tienden a estirarse; compruebe la tensión de la cadena con frecuencia y ténsela según sea necesario.

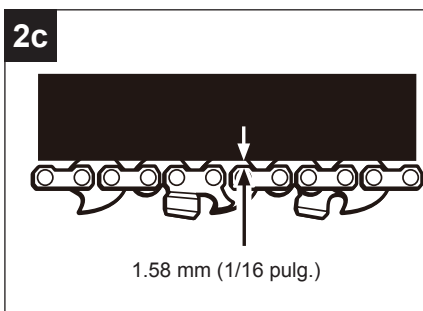
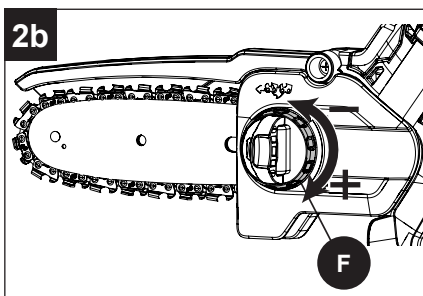

3. Mantenimiento de la cadena

Solo use una cadena de contragolpe bajo en esta sierra. Esta cadena de corte rápido proporciona contragolpes reducidos si se mantiene adecuadamente. Para cortes fluidos y rápidos, mantenga la cadena correctamente. La cadena requiere afilado cuando las astillas de madera son pequeñas y polvorientas, la cadena se debe forzar para que pase a través de la madera durante el corte o la cadena corta hacia un lado. Durante el mantenimiento de la cadena, tenga en cuenta lo siguiente:

- Un ángulo de limado incorrecto de la placa lateral puede aumentar el riesgo de un contragolpe fuerte
- Espacio del raspador (medidor de profundidad).
- Si es demasiado bajo, aumenta el potencial de contragolpe.
- Si no es lo suficientemente bajo, disminuye la capacidad de corte.
- Si los dientes del cortador golpean objetos duros como clavos o piedras, o si están desgastados por la presencia de barro o arena en la madera, haga que un centro de servicio autorizado afile la cadena.

Nota:

- Inspeccione la rueda dentada para ver si está desgastada o dañada cuando reemplace la cadena. Si hay signos de desgaste o daños en las áreas indicadas, haga que un centro de servicio autorizado reemplace la rueda dentada.
- Si no entiende completamente el procedimiento correcto para afilar la cadena después de leer las instrucciones que aparecen a continuación, pídale a un centro de servicio autorizado que afile la cadena de la sierra o cámbiela por una cadena de contragolpe bajo recomendada.

4. Para afilar las cortadoras

- Tenga cuidado de limar todos los cortadores a los ángulos especificados y al mismo largo, ya que el corte rápido solo se puede obtener cuando todos los cortadores son uniformes.
- Tense la cadena antes de afilarla.
- Utilice una lima redonda de 3.96 mm (5/32 pulg.) de diámetro y un soporte. Realice todas las limaduras en el punto medio de la barra.
- Mantenga la lima nivelada con respecto a una placa superior del diente. No deje que la lima se sumerja ni que se balancee.
- Con una presión ligera pero firme. Realice un recorrido hacia la esquina delantera del diente.
- Levante la lima y aléjela del acero en cada recorrido de retorno.

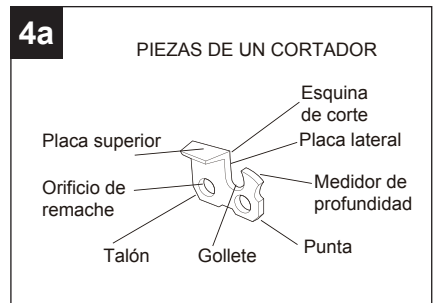
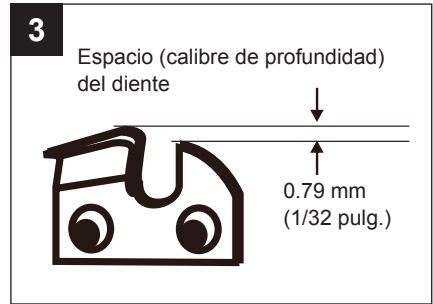

CUIDADO Y MANTENIMIENTO

- Aplique unos cuantos recorridos firmes en cada diente. Lime todos los cortadores izquierdos en una dirección. Luego, muévase hacia el otro lado y lime los cortadores derechos en la dirección opuesta.
- Elimine las marcas de limado con un cepillo de alambre.

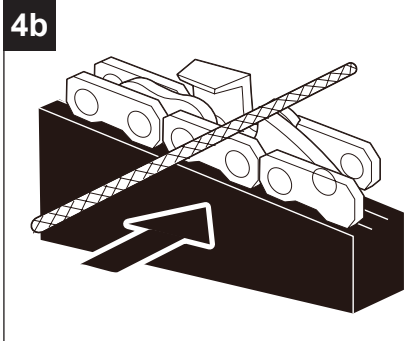

⚠ ADVERTENCIA

- El afilado incorrecto de la cadena aumenta el potencial de contragolpe. Si no se reemplaza o repara una cadena dañada, se pueden producir lesiones graves.

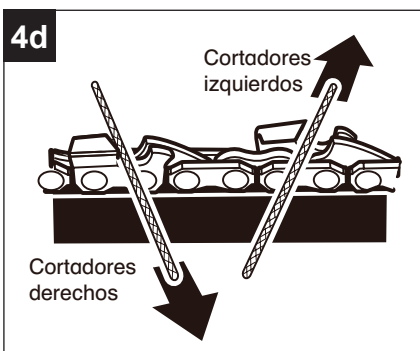
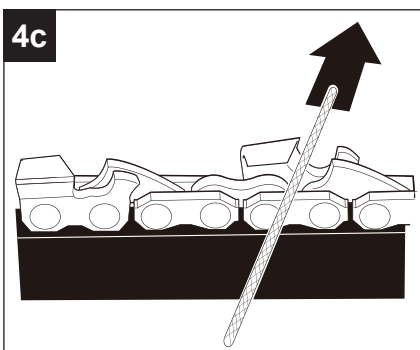

Ángulo de limado de la placa superior

- **CORRECTO 30°:** los soportes de lima están identificados con marcas guía para alinear correctamente la lima y producir el ángulo correcto de la placa superior.
- **MENOS DE 30°:** para corte transversal.
- **MÁS DE 30°:** el borde en bisel se embota rápidamente.

Ángulo de la placa lateral

- **Corregir 80°:** se produce automáticamente si se utiliza la lima de diámetro correcto en el soporte de la lima.
- **Gancho:** “agarra” y se embota rápidamente; aumenta el potencial de contragolpe. Es el resultado de utilizar una lima con un diámetro demasiado pequeño o una lima demasiado baja.
- **Pendiente hacia atrás:** necesita demasiada presión de alimentación; causa desgaste excesivo en la barra y la cadena. Es el resultado de utilizar una lima con un diámetro demasiado grande o una lima demasiado alta.

Ángulo de la placa lateral

- Mantenga el medidor de profundidad a una distancia de 0.79 mm (1/32 pulg.). Use un medidor de profundidad para verificar las separaciones del medidor de profundidad.
- Cada vez que se lime la cadena, verifique la separación del medidor de profundidad.

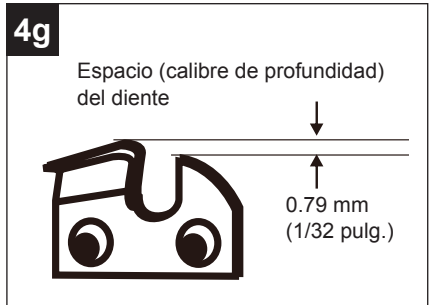
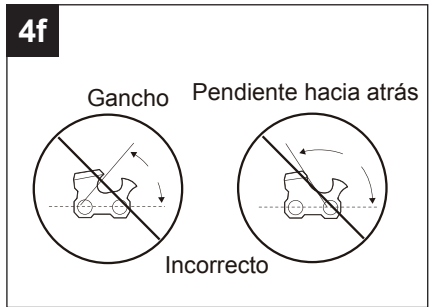

CUIDADO Y MANTENIMIENTO

- Use una lima plana y un perfilador de juntas para medidores de profundidad para bajar todos los medidores uniformemente.
- Use un perfilador de juntas para medidor de profundidad de 0.79 mm (1/32 pulg.). Después de bajar cada medidor de profundidad, restaure la forma original redondeando el frente. Tenga cuidado de no dañar los eslabones motrices contiguos con el borde de la lima.
- Se deben ajustar los medidores de profundidad con la lima plana en la misma dirección en la que se limó el cortador contiguo con la lima redonda.
- Tenga cuidado de que la superficie del cortador no entre en contacto con la lima plana cuando ajuste los medidores de profundidad.

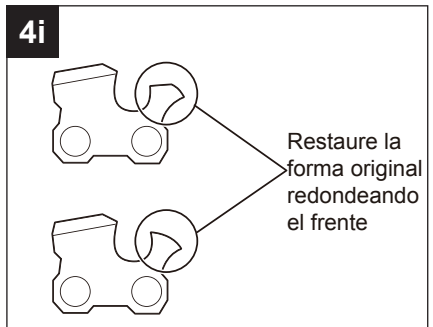
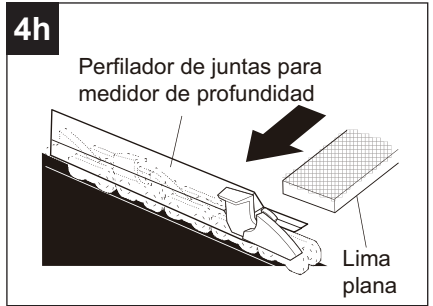

5. Mantenimiento de la barra guía

Cada semana de uso, invierta la barra guía de la sierra para distribuir el desgaste y lograr la máxima vida útil de la barra. La barra se debe limpiar todos los días de uso y se debe revisar si hay desgaste o daños. Los bordes suaves o las rebabas de los rieles de la barra forman parte del proceso normal de desgaste. Esas fallas se deben emparejar con una lima apenas se produzcan. Se debe reemplazar una barra con cualquiera de las siguientes fallas:

- Desgaste dentro de los rieles de la barra que hace que la cadena se coloque de costado
- Barra guía doblada
- Rieles fisurados o rotos
- Rieles separados

Lubrique semanalmente las barras guía con una rueda dentada en la punta. Con una jeringa de grasa, lubrique semanalmente en el orificio de lubricación. Gire la barra guía y compruebe que los orificios de lubricación y la ranura de la cadena estén libres de impurezas.

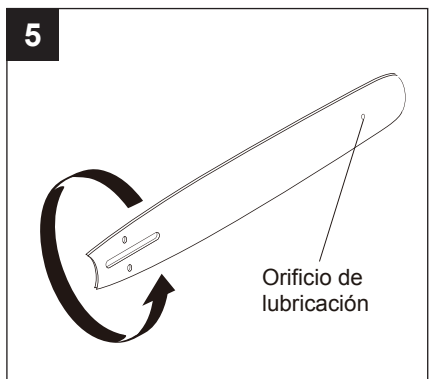

SOLUCIÓN DE PROBLEMAS

Si todavía tiene preguntas o un problema no resuelto después de leer esta guía de solución de problemas, o si simplemente desea hablar con un experto en productos Kobalt, llame a nuestro Departamento de Servicio al Cliente de Kobalt al **888-356-2258**, de lunes a domingo, de 8 a.m. a 8 p.m., hora estándar del Este, o escriba a ascs@lowes.com.

PROBLEMA	CAUSA POSIBLE	ACCIÓN CORRECTIVA
Barra y cadena funcionan en caliente y humeando.	Compruebe que la tensión de la cadena no esté demasiado apretada.	Tensione la cadena. Consulte la sección Tensión de la cadena que aparece anteriormente en este manual.
	El tanque de aceite de la cadena está vacío.	Verifique el tanque de aceite.
El motor funciona, pero la cadena no gira.	La tensión de la cadena está demasiado ajustada.	Vuelva a tensionar la cadena. Consulte la sección Tensión de la cadena que aparece anteriormente en este manual.
	Compruebe la barra guía y el ensamble de la cadena.	Consulte la sección Reemplazo de la barra y la cadena que se encuentra anteriormente en este manual.
	Revise si la barra guía y la cadena están dañadas.	Inspeccione si la barra guía y la cadena están dañadas.
El motor funciona, la cadena gira pero no corta.	Cadena está sin filo.	Afile o reemplace la cadena.
	La cadena está al revés.	Invierta la dirección de la cadena.
El producto no arranca.	La batería no está cargada.	Compruebe el paquete de baterías. Si no hay carga, retire la batería y siga los procedimientos de carga del manual del cargador.
	La batería no está instalada correctamente en el producto.	Asegúrese de que la batería esté completamente instalada en el producto. Consulte la página 46.

GARANTÍA

5 AÑOS DE GARANTÍA LIMITADA

Este sierra para podar KOBALT de 15.24 cm sin escobillas con batería de iones de litio de 24 V tiene garantía para el comprador original desde la fecha de compra original hasta cinco (5) años y está sujeto a la cobertura de garantía que se describe en el presente.

Este sierra para podar KOBALT de 15.24 cm sin escobillas con batería de iones de litio de 24 V tiene una garantía para el usuario original contra defectos en los materiales y la mano de obra.

Si cree que sierra para podar KOBALT de 15.24 cm sin escobillas con batería de iones de litio de 24 V está defectuosa en cualquier momento durante el período de garantía especificado, simplemente llame a nuestro servicio de garantía (**888-356-2258**) y tenga el comprobante de compra a mano.

Esta garantía es nula si: los defectos en los materiales, la mano de obra o los daños se produjeron debido a reparaciones o modificaciones hechas o que se hayan intentado hacer por parte de terceros o el uso no autorizado de piezas que no cumplan con los requisitos, el daño se debe al desgaste normal; el daño se debe al abuso (lo que incluye la sobrecarga de la herramienta más allá de su capacidad), mantenimiento inadecuado, negligencia o accidente; o el daño se debe al uso de la herramienta después de una falla parcial o uso con accesorios inadecuados o reparación o alteración no autorizada.

Esta garantía excluye las cuchillas de reemplazo.

Esta garantía le otorga derechos legales específicos, pero podría tener también otros derechos que varían según el estado.

LISTA DE PIEZAS DE REPUESTO

Para obtener piezas de repuesto, llame a nuestro Departamento de Servicio al Cliente al **888-356-2258**, de lunes a domingo de 8 a.m. a 8 p.m., hora estándar del Este. También puede ponerse en contacto con nosotros a través de ascs@lowes.com.

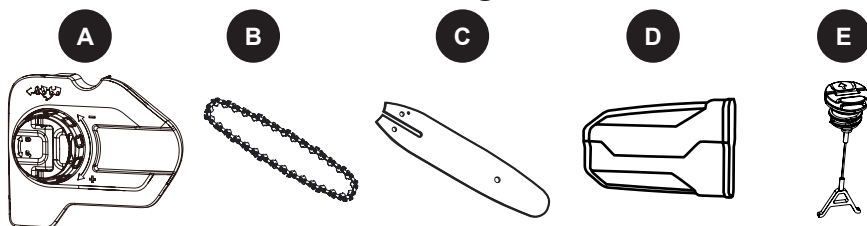

PIEZA	DESCRIPCIÓN	PIEZA #	CUBIERTO POR LA GARANTÍA
A	Ensamblaje de la cubierta de la cadena	R0214604-00	Sí / 1 año
B	Cadena	R0214600-00	Sí / 1 año
C	Barra	R0214601-00	Sí / 1 año
D	Funda	R0214602-00	Sí / 1 año
E	Tapa del aceite	R0214610-00	Sí / 1 año

Rev B



P0807017-04