

100 Can Beverage Fridge

Réfrigérateur à Boissons à Capacité de 100
Canettes

Refrigerador de Bebidas para 100 Latas

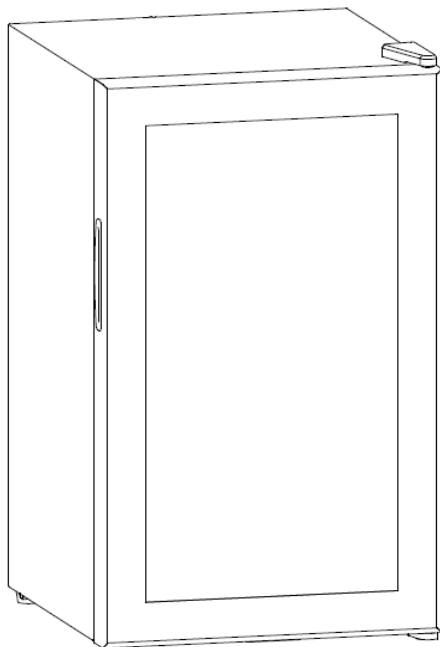

OWNER'S MANUAL
Manuel de L'utilisateur
Manual del Proprietario

LANGUAGE INDEX

English Manual.....	3
Manuel en Français.....	14
Manual en Español.....	30

A Name You Can Trust

Trust should be earned and we will earn yours. Customer happiness is the focus of our business.

From the factory to the warehouse, from the sales floor to your home, the whole Newair family promises to provide you with innovative products, exceptional service, and support when you need it the most.

Count on Newair

As a proud Newair owner, welcome to our family. There are no robots here, real people shipped your product and real people are here to help you.

Contact Us

Please reach out to our customer service team before making a return to your store of purchase. We are happy to help with any questions or concerns!

Mon-Fri from 8-4 PST at:

Call: 1-855-963-9247
Email: support@newair.com
Online: www.newair.com

A team member will respond to you within 24 hours.

Follow Us



Facebook.com/newairusa



Instagram.com/newairusa



YouTube.com/newairusa



Twitter.com/newairusa

READ AND SAVE THESE INSTRUCTIONS.

TABLE OF CONTENTS

Specifications.....	5
Register Your Product Online.....	6
Safety Information & Warnings.....	7
Warning.....	7
Parts List.....	9
Wiring Diagram.....	9
Installation Instructions.....	10
Reversing the Door Swing.....	11
Operating Instructions.....	12
Cleaning & Maintenance.....	13
Preparing For Long-Term Storage.....	13
Cleaning The Fridge.....	13
Moving The Fridge.....	13
Troubleshooting.....	14
Limited Manufacturer's Warranty.....	15

SPECIFICATIONS

MODEL NO.	AB-1000
VOLTAGE:	110V-120V
NOISE LEVEL:	42dB
FREQUENCY:	60Hz
POWER CONSUMPTION:	60W
CAN CAPACITY:	100 Cans
STORAGE CAPACITY:	2.4 cu. ft.
TEMPERATURE RANGE:	37°F - 64°F
REFRIGERANT:	R600a

REGISTER YOUR PRODUCT ONLINE

Register Your Newair Product Online Today!

Take advantage of all the benefits product registration has to offer:



Service and Support

Diagnose troubleshooting and service issues faster and more accurately



Recall Notifications

Stay up to date for safety, system updates and recall notifications



Special Promotions

Opt-in for Newair promotions and offers

Registering your product information online is safe & secure and takes less than 2 minutes to complete:

newair.com/register

Alternatively, we recommend you attach a copy of your sales receipt below and record the following information, located on the manufacturer's nameplate on the rear of the unit. You will need this information if it becomes necessary to contact the manufacturer for service inquiries.

Date of Purchase: _____

Serial Number: _____

Model Number: _____

SAFETY INFORMATION & WARNINGS

WARNING

To reduce the risk of fire, electrical shock, or injury when using your appliance, follow these basic precautions:

Before using the appliance, please read this user manual to ensure that you gain the maximum benefit from it.

- This appliance is not intended for use by persons (including children) with reduced physical, sensory or mental capabilities, unless under supervision by a person responsible for their safety.
- This appliance can be used by children 8 years and above under close adult supervision. Please ensure that children do not play with the appliance.
- Cleaning and user maintenance shall not be made by children.
- If the supply cord is damaged, it must be replaced by the manufacturer or a qualified technician in order to avoid a hazard.
- To avoid a hazard due to instability of the appliance, it must be fixed in accordance with the instructions.
- When positioning the appliance, ensure the supply cord is not tangled or damaged.
- Do not use multiple portable socket-outlets to the appliance.
- Keep ventilation openings clear of obstruction.
- Do not use mechanical devices or other means to accelerate the defrosting process, unless recommended in this manual.
- Do not damage the refrigerant circuit.
- Do not use electrical appliances inside the drink storage compartments of the appliance.
- Do not store explosive substances such as aerosol cans inside this appliance.
- This appliance is intended to be used in household and similar applications such as staff kitchen areas in shops, offices and other working or similar residential environments.
- Children aged from 3 to 8 years are allowed to load and unload refrigerating appliances under adult supervision.

- To avoid spoilage of drinks, please respect the following instructions:
 - Opening the door for long periods can cause a significant increase of the temperature in the compartments of the appliance.
 - Clean regularly surfaces that can come in contact with drinks and accessible drainage systems.
 - If the refrigerating appliance is left empty for long periods, switch off, defrost, clean, dry, and leave the door open to prevent mold developing inside the appliance.

Note: This appliance contains flammable refrigerant R600a and foaming agent cyclopentane. Please avoid contact fire when you transport and use it. Please ensure a professional technician does any repairs or servicing when needed. Please send it to your local appointed disposal station to discard.

Correct disposal of this product



This symbol on the product, or in its packaging, indicates that this product may not be treated as household waste. Instead, it should be taken to the appropriate waste collection point for the recycling of electrical and electronic equipment. By ensuring this product is disposed of correctly, you will help prevent potential negative consequences for the environment and human health, which could otherwise be caused by the inappropriate waste handling of this product. For more detailed information about the recycling of this product, please contact your local council, your household waste disposal service, or the shop where you purchased the product.

- SAVE THESE INSTRUCTIONS -

PARTS LIST

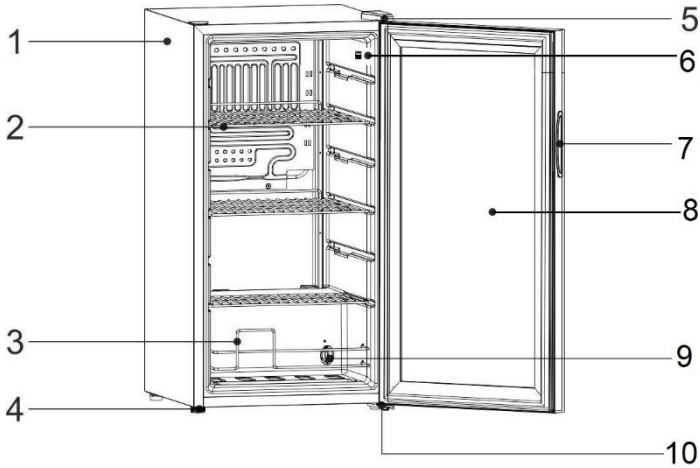

- | | |
|---------------------|------------------------|
| 1. Cabinet | 6. Light switch |
| 2. Shelf | 7. Door handle |
| 3. Retainer bar | 8. Glass door |
| 4. Levelling foot | 9. Temperature control |
| 5. Upper door hinge | 10. Bottom hinge |

WIRING DIAGRAM

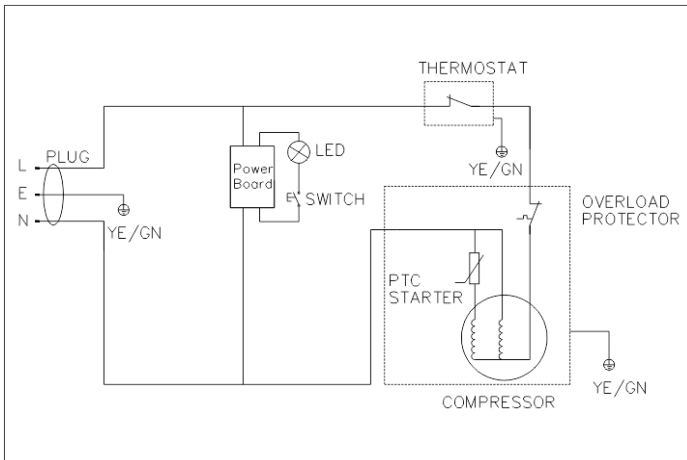

INSTALLATION INSTRUCTIONS

- This appliance is designed to be free standing only, and should not be recessed or built-in.
- Place your appliance on a floor that is strong enough to support the appliance when it is fully loaded. To level your appliance, adjust the leveling feet at the bottom of the appliance.
- Allow at least 4 inches (10 cm) of space between the top, the back and sides of the appliance, which allows the proper air circulation to cool the compressor and condenser.
- Locate the appliance away from direct sunlight and sources of heat (stove, heater, radiator, etc.). Direct sunlight may affect the acrylic coating and heat sources may increase electrical consumption. Extreme cold ambient temperatures may also cause the unit not to perform properly.
- Avoid locating the appliance in moist areas or where it could be in close contact with water.
- Plug the unit into an exclusive, properly installed-grounded wall outlet. Do not under any circumstances cut or remove the third (ground) prong from the power cord. Any questions concerning power and/or grounding should be directed toward a certified electrician or an authorized service center.
- After plugging the appliance into a wall outlet, allow the appliance to cool down for 2-3 hours before placing any items in the compartment.
- To turn on internal LED lights, use the interior switch that is located inside appliance on the right side of the device.

REVERSING THE DOOR SWING

Tools needed: flathead screwdriver, Phillips head screwdriver

CAUTION: Before you begin, unplug the fridge from power.

To remove the door:

1. Using a flathead screwdriver carefully pry the plastic hinge cover off.
2. Using a Phillips head screwdriver, remove the screws and take off the top hinge. Keep the parts together and set them aside.
3. Lift the door off the bottom hinge and set the door aside.
4. Remove the bottom hinge by removing the screws with a Phillips head screwdriver.

To reinstall the door:

1. Using a flathead screwdriver, remove the plugs and cover from the opposite corner of the top front of the fridge. Set aside.
2. Install the bottom hinge at the opposite corner and fasten the screws.
3. Position the door on the bottom hinge.
4. Align the door on the bottom hinge and install the top hinge.
5. Push the plugs and covers into the corresponding holes on the original hinge insert.

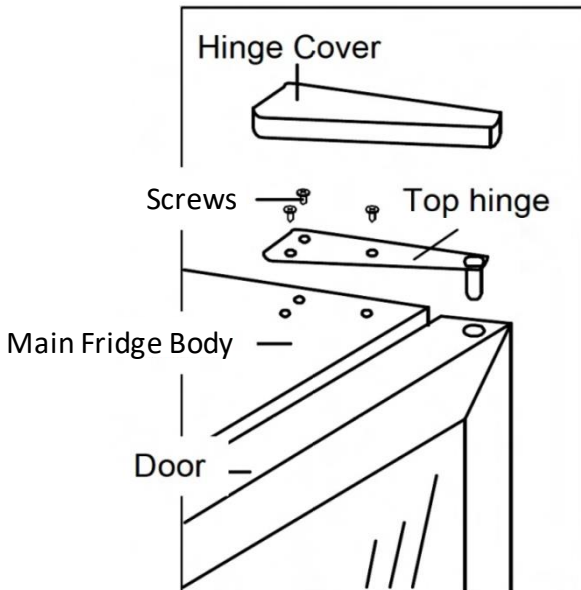

OPERATING INSTRUCTIONS

Setting the Temperature Control

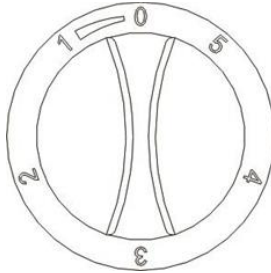

1. The marks on the temperature control knob do not represent the specific temperature value, but the level of increased or decreased temperature. Level 5 means the lowest temperature and Level 1 means the highest. Users can adjust the temperature control knob according to their needs.
2. If the ambient temperature is high, and the temperature control knob is set to "5" the compressor will work continuously.
3. Before the refrigerator is powered off, please set the gear to "0".
4. If the power supply of the refrigerator is cut off, please wait at least 5 minutes to restart. If turned on before this time, the refrigerator may not work properly.
5. When the temperature control knob is set to "0", the compressor will stop working, but the power supply of the refrigerator will not be cut off.

CLEANING & MAINTENANCE

PREPARING FOR LONG-TERM STORAGE

If the fridge will not be used for a long time, it will be necessary to defrost the unit and completely dry the interior.

1. Disconnect the fridge from the power supply by removing the plug from the wall socket.

WARNING: Do not touch the plug when your hands are wet. Never unplug the unit by pulling the cord.

2. Leave the door open until the unit is completely dry inside. Place a towel at the bottom of the inside of the unit to prevent leakage onto the floor.

CAUTION: Store the unit out of the reach of children. If you have children, you may want to take additional precautions such as removing the door.

CLEANING THE FRIDGE

- Unplug from power and remove all items, including shelves.
- Wipe the interior with a warm water and baking soda solution. The solution should be about 2 tablespoons of baking soda to one quart of water.
- Wipe down the shelves with a mild detergent solution.
- Wipe down the outside of the fridge with warm water and mild liquid detergent.
- Do not use steel wool or a steel brush on the stainless steel. These will erode the stainless steel and cause it to rust.

CAUTION: Failure to unplug the appliance before cleaning could result in electric shock or personal injury.

MOVING THE FRIDGE

- Remove all items from inside the appliance.
- Leave the door open until the unit is completely dry inside. Place a towel at the bottom of the inside of the unit to prevent leakage onto the floor.
- Securely tape down shelves inside the unit, and tape the door shut.
- Turn the adjustable legs up into the base to avoid damaging them.
- Keep upright throughout all transportation.

TROUBLESHOOTING

You may try to solve the following simple problems by yourself. If you need further assistance, please contact customer service.

The refrigerator is not working	<ul style="list-style-type: none"> ● Check whether the appliance is connected to power or whether the plug is in solid contact. ● Check whether the voltage is too low. ● Check whether there is a power failure or circuits have been tripped.
Light fails to turn on	<ul style="list-style-type: none"> ● Check if the light switch was not pressed. ● Check to see if the power is on or connected.
Loud noises	<ul style="list-style-type: none"> ● Check whether the floor is leveled and whether the refrigerator is on a stable surface. ● Check if the product is in contact with external objects or walls. ● Buzz: The compressor may produce buzzes during operation, and the buzzes are loud particularly upon start or stop. This is normal. ● Creak: Refrigerant flowing inside of the appliance may produce creak, which is normal.
The internal temperature is not cool enough	<ul style="list-style-type: none"> ● The door may not be closed tightly, opened frequently, or for too long. ● The temperature setting may be inadequate, try adjusting the temperature setting. ● The appliance may be exposed to direct sunlight or too close to other heat sources. ● There might be poor heat dissipation, if there is not enough cooling space around the product.

LIMITED MANUFACTURER'S WARRANTY

This appliance is covered by a limited manufacturer's warranty. For one year from the original date of purchase, the manufacturer will repair or replace any parts of this appliance that prove to be defective in materials and workmanship, provided the appliance has been used under normal operating conditions as intended by the manufacturer.

Warranty Terms:

During the first year, any components of this appliance found to be defective due to materials or workmanship will be repaired or replaced, at the manufacturer's discretion, at no charge to the original purchaser. The purchaser will be responsible for any removal or transportation costs.

Warranty Exclusions:

The warranty will not apply if damage is caused by any of the following:

- Power failure
- Damage in transit or when moving the appliance
- Improper power supply such as low voltage, defective household wiring or inadequate fuses
- Accident, alteration, misuse or abuse of the appliance such as using non-approved accessories, inadequate air circulation in the room or abnormal operating conditions (extreme temperatures)
- Use in commercial or industrial applications
- Fire, water damage, theft, war, riot, hostility or acts of God such as hurricanes, floods, etc.
- Use of force or damage caused by external influences
- Partially or completely dismantled appliances
- Excess wear and tear by the user

Obtaining Service:

When making a warranty claim, please have the original bill of purchase with the purchase date available. Once confirmed that your appliance is eligible for warranty service, all repairs will be performed by a Newair™ authorized repair facility. The purchaser will be responsible for any removal or transportation costs. Replacement parts and/or units will be new, re-manufactured or refurbished and is subject to the manufacturer's discretion. For technical support and warranty service, please email support@newairusa.com.

Un Nom De Confiance

La confiance doit être gagnée et nous allons mériter la vôtre. La satisfaction du client est notre priorité.

De l'usine à l'entrepôt et de la surface de vente à votre domicile, les fabricants des produits Newair font la promesse de vous fournir des produits novateurs, un service exceptionnel et un soutien au moment où vous en avez le plus besoin.

Vous pouvez compter sur Newair

En votre qualité de fier propriétaire d'un produit Newair, nous vous souhaitons la bienvenue dans notre famille. Notre entreprise n'utilise aucun robot, uniquement de véritables personnes pour vous livrer votre produit et de véritables personnes pour vous aider.

Contactez-nous

Veillez contacter notre équipe du service client avant de faire un retour dans votre magasin d'achat. Nous sommes heureux de répondre à toutes vos questions ou préoccupations!

Contactez-nous du lundi au vendredi de 8h à 4h HNP au:

Téléphone : 1 855 963-9247
Courriel : support@newair.com
En ligne : www.newair.com

Un membre de l'équipe vous répondra dans les 24 heures.

Suivez-nous :



Facebook.com/newairusa



Instagram.com/newairusa



YouTube.com/newairusa



Twitter.com/newairusa

LISEZ ET CONSERVEZ CES INSTRUCTIONS.

TABLE DES MATIÈRES

Caractéristiques	18
Enregistrez Votre Produit En Ligne	19
Informations De Sécurité Et Avertissements	20
Avertissement	20
Liste Des Pièces.....	22
Schéma De Câblage	22
Instructions d'Installation.....	23
Inversion de la Porte.....	24
Mode d'Emploi.....	25
Nettoyage Et Entretien	26
Préparer L'appareil Pour Le Rangement À Long Terme	26
Nettoyage Du Refroidisseur	26
Déplacement Du Refroidisseur	27
Dépannage	28
Garantie Limitée Du Fabricant	29

CARACTÉRISTIQUES

MODÈLE NO.	AB-1000
VOLTAGE:	110V à 120V
NIVEAU DE BRUIT:	42dB
FRÉQUENCE:	60Hz
CONSOMMATION D'ÉNERGIE:	60W
CAPACITÉ DE CANETTES:	100 canettes
CAPACITÉ DE RANGEMENT:	2.4 pi. cu.
GAMME DE TEMPÉRATURE:	37°F à 64°F
RÉFRIGÉRANT:	R600a

ENREGISTREZ VOTRE PRODUIT EN LIGNE

Enregistrez Votre Produit Newair En Ligne Aujourd'hui!

Profitez de tous les avantages que l'enregistrement du produit a à offrir:



Service Et Assistance

Diagnostiquer les problèmes de dépannage et de service plus rapidement et plus précisément



Notifications De Rappel

Restez à jour pour la sécurité, les mises à jour du système et les notifications de rappel



Promotions Spéciales

Inscrivez-vous aux promotions et offres Newair

L'enregistrement de vos informations produit en ligne est sûr et sécurisé et prend moins de 2 minutes:

newair.com/enregistrer

Alternativement, nous vous recommandons de joindre une copie de votre reçu de vente ci-dessous et de noter les informations suivantes, situées sur la plaque signalétique du fabricant à l'arrière de l'appareil. Vous aurez besoin de ces informations pour contacter le fabricant pour des demandes de service.

Date d'Achat: _____

Numéro De Série: _____

Numéro De Modèle: _____

INFORMATIONS DE SÉCURITÉ ET AVERTISSEMENTS

AVERTISSEMENT

Pour réduire le risque d'incendie, d'électrocution ou de blessure lors de l'utilisation de votre appareil, suivez ces précautions de base :

Avant d'utiliser l'appareil, veuillez lire ce manuel de l'utilisateur pour vous assurer d'en tirer le maximum d'avantages.

- Cet appareil n'est pas destiné à être utilisé par des personnes (y compris des enfants) ayant des capacités physiques, sensorielles ou mentales réduites, sauf sous la surveillance d'une personne responsable de leur sécurité.
- Cet appareil peut être utilisé par des enfants de 8 ans et plus sous la surveillance étroite d'un adulte. Veuillez vous assurer que les enfants ne jouent pas avec l'appareil.
- Le nettoyage et l'entretien par l'utilisateur ne doivent pas être effectués par des enfants.
- Si le cordon d'alimentation est endommagé, il doit être remplacé par le fabricant ou un technicien qualifié afin d'éviter tout danger.
- Pour éviter un danger dû à l'instabilité de l'appareil, celui-ci doit être fixé conformément aux instructions.
- Lors du positionnement de l'appareil, assurez-vous que le cordon d'alimentation n'est pas emmêlé ou endommagé.
- N'utilisez pas de multiprises portables avec l'appareil.
- Gardez les ouvertures de ventilation libres de toute obstruction.
- N'utilisez pas de dispositifs mécaniques ou d'autres moyens pour accélérer le processus de dégivrage, sauf si recommandé dans ce manuel.
- N'endommagez pas le circuit frigorifique.
- N'utilisez pas d'appareils électriques à l'intérieur des compartiments de rangement de boissons de l'appareil.
- Ne rangez pas de substances explosives telles que des bombes aérosols à l'intérieur de cet appareil.
- Cet appareil est destiné à être utilisé dans des applications domestiques et similaires telles que les cuisines du personnel dans les magasins, les bureaux et autres environnements de travail ou résidentiels similaires.
- Les enfants âgés de 3 à 8 ans sont autorisés à charger et décharger les appareils frigorifiques sous la surveillance d'un adulte.

- Pour éviter la détérioration des boissons, veuillez respecter les instructions suivantes:
 - Ouvrir la porte pendant de longues périodes peut entraîner une hausse significative de la température dans les compartiments de l'appareil.
 - Nettoyez régulièrement les surfaces pouvant entrer en contact avec les boissons et les systèmes de drainage accessibles.
 - Si l'appareil frigorifique est laissé vide pendant de longues périodes, éteignez-le, dégivrez, nettoyez, séchez et laissez la porte ouverte pour éviter que de la moisissure ne se développe à l'intérieur de l'appareil.

Remarque: Cet appareil contient du réfrigérant inflammable R600a et un agent moussant cyclopentane. Veuillez éviter les incendies de contact quand vous le transportez et l'utilisez.

Veuillez vous assurer qu'un technicien professionnel effectue les réparations ou l'entretien en cas de besoin. Veuillez l'envoyer à votre station d'élimination locale désignée pour le jeter.

Élimination correcte de ce produit



Ce symbole sur le produit ou dans son emballage indique que ce produit ne peut pas être traité comme déchet ménager. Plutôt, il doit être acheminé vers le point de collecte des déchets approprié pour le recyclage des équipements électriques et électroniques. En vous assurant que ce produit est mis au rebut correctement, vous contribuerez à éviter les conséquences négatives potentielles pour l'environnement et la santé humaine, qui pourraient autrement être causées par une gestion inappropriée des déchets de ce produit. Pour plus d'informations sur le recyclage de ce produit, veuillez contacter votre mairie, votre service d'élimination des déchets ménagers ou le magasin où vous avez acheté le produit.

- GARDEZ CES INSTRUCTIONS -

LISTE DES PIÈCES

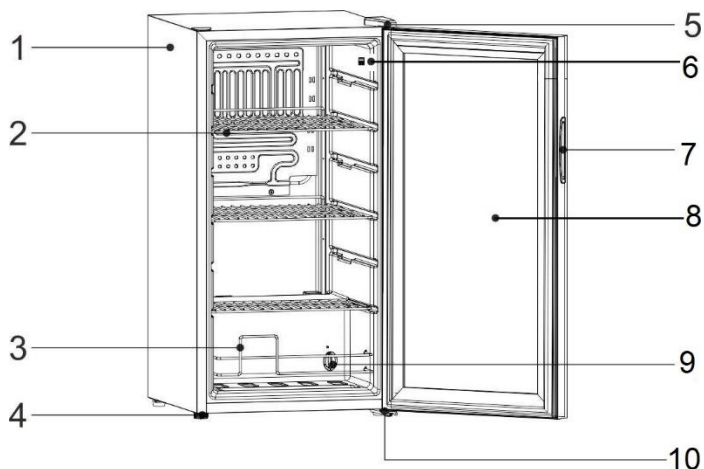

- | | |
|----------------------------------|----------------------------|
| 1. Cabinet | 6. Interrupteur |
| 2. Étagère | 7. Porte en verre |
| 3. Barre de retenue | 8. Poignée de porte |
| 4. Pied de nivellement | 9. Contrôle De Température |
| 5. Charnière de porte supérieure | 10. Charnière inférieure |

SCHÉMA DE CÂBLAGE

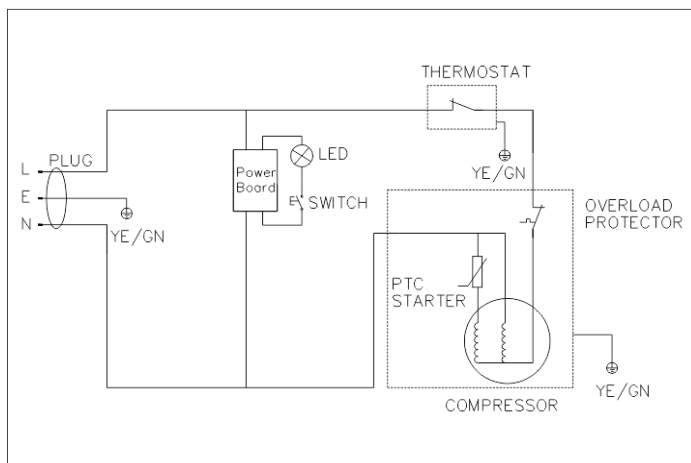

INSTRUCTIONS D'INSTALLATION

- Cet appareil est conçu pour être autonome uniquement et ne doit pas être encastré ou intégré.
- Placez votre appareil sur un plancher suffisamment solide pour supporter l'appareil quand il est complètement chargé. Pour mettre votre appareil à niveau, réglez les pieds de nivellement au bas de l'appareil.
- Laissez au moins 4 pouces (10 cm) d'espace entre le dessus, l'arrière et les côtés de l'appareil, ce qui permet une bonne circulation d'air pour refroidir le compresseur et le condenseur.
- Éloignez l'appareil de la lumière directe du soleil et des sources de chaleur (cuisinière, radiateur, etc.). La lumière directe du soleil peut affecter le revêtement acrylique et les sources de chaleur peuvent augmenter la consommation électrique. Des températures ambiantes extrêmement froides peuvent également empêcher l'unité de fonctionner correctement.
- Évitez de placer l'appareil dans des zones humides ou à un endroit où il pourrait être en contact étroit avec de l'eau.
- Branchez l'appareil dans une prise murale exclusive, correctement installée et mise à la terre. Ne coupez ou ne retirez en aucun cas la troisième broche (mise à la terre) du cordon d'alimentation. Toute question concernant l'alimentation et / ou la mise à la terre doit être adressée à un électricien certifié ou à un centre de service autorisé.
- Après avoir branché l'appareil dans une prise murale, laissez-le refroidir pendant 2 à 3 heures avant de placer des articles dans le compartiment.
- Pour allumer les lumières LED internes, utilisez l'interrupteur intérieur situé à l'intérieur de l'appareil sur le côté droit de l'appareil.

INVERSION DE LA PORTE

Outils requis : tournevis à tête plate et cruciforme

ATTENTION : Avant de commencer, débrancher le refroidisseur de la prise de courant.

Pour retirer la porte :

1. À l'aide d'un tournevis à tête plate, soulever délicatement le cache-charnière en plastique.
2. Avec un tournevis cruciforme, retirer les vis et la charnière supérieure. Garder les pièces ensemble et les mettre de côté.
3. Soulever la porte de la charnière inférieure et la mettre de côté.
4. Retirer les vis de la charnière inférieure avec un tournevis cruciforme et la retirer.

Pour réinstaller la porte :

1. À l'aide d'un tournevis à tête plate, retirer les couvre-charnières et le couvercle dans le coin opposé de la partie supérieure avant du refroidisseur. Mettre de côté.
2. Installer la charnière inférieure dans le coin opposé et serrer les vis.
3. Placer la porte sur la charnière inférieure.
4. Aligner la porte sur la charnière inférieure puis installer la charnière supérieure.
5. Insérer les bouchons et les couvercles dans les trous correspondants de la charnière d'origine.

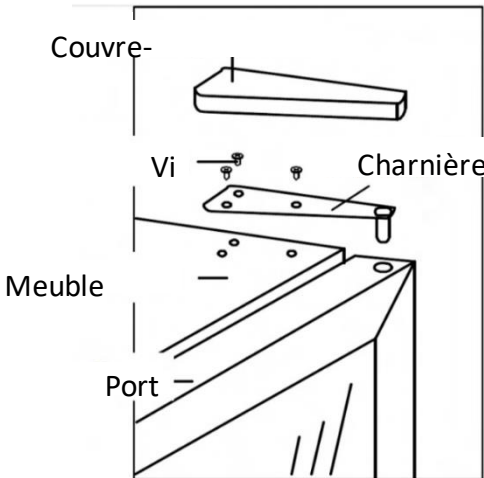

MODE D'EMPLOI

Réglage de la Commande De Température

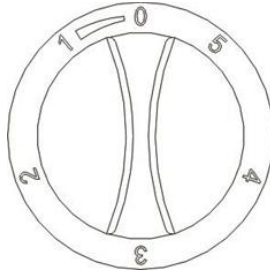

1. Les marques sur le bouton de contrôle de température ne représentent pas la valeur de température spécifique, mais le niveau de hausse ou de diminution de la température. Le niveau 5 signifie la température la plus basse et le niveau 1 la plus élevée. Les utilisateurs peuvent ajuster le bouton de contrôle de température en fonction de leurs besoins.
2. Si la température ambiante est élevée et que le bouton de commande de température est réglé sur "5", le compresseur fonctionnera en continu.
3. Avant que le réfrigérateur ne soit éteint, veuillez régler l'engrenage sur "0".
4. Si l'alimentation électrique du réfrigérateur est coupée, veuillez attendre au moins 5 minutes pour redémarrer. S'il est allumé avant ce temps, le réfrigérateur peut ne pas fonctionner correctement.
5. Quand le bouton de contrôle de température est réglé sur "0", le compresseur cessera de fonctionner, mais l'alimentation électrique du réfrigérateur ne sera pas coupée.

NETTOYAGE ET ENTRETIEN

PRÉPARER L'APPAREIL POUR LE RANGEMENT À LONG TERME

Si le refroidisseur n'était pas utilisé pendant une longue période, il devrait être dégivré et séché complètement à l'intérieur.

1. Débrancher le refroidisseur de l'alimentation en retirant la fiche de la prise murale.

AVERTISSEMENT : Ne pas toucher la fiche avec les mains mouillées. Ne jamais débrancher l'appareil en tirant sur le cordon.

2. Laisser la porte ouverte jusqu'à ce que l'unité soit complètement sèche à l'intérieur. Placer une serviette sur la base à l'intérieur de l'appareil pour éviter les fuites sur le sol.

ATTENTION : Ranger l'appareil hors de la portée des enfants. Si vous avez des enfants, veuillez prendre des précautions supplémentaires, comme retirer la porte.

NETTOYAGE DU REFROIDISSEUR

- Débrancher l'alimentation et retirer tous les objets, y compris les clayettes.
- Essuyer l'intérieur avec une solution d'eau tiède et de bicarbonate de soude. La solution devrait être d'environ 2 cuillères à soupe de bicarbonate de soude pour un litre d'eau.
- Essuyer les clayettes avec une solution de détergent doux.
- Essuyer l'extérieur du refroidisseur avec de l'eau tiède et un détergent liquide doux.
- Ne pas utiliser de laine d'acier ou une brosse en acier sur l'acier inoxydable. Cela pourrait éroder l'acier inoxydable et le faire rouiller.

ATTENTION : Ne pas débrancher l'appareil avant le nettoyage peut entraîner un risque d'électrocution ou des blessures corporelles.

DÉPLACEMENT DU REFROIDISSEUR

- Retirer tous les articles à l'intérieur de l'appareil.
- Laisser la porte ouverte jusqu'à ce que l'unité soit complètement sèche à l'intérieur. Placer une serviette sur la base à l'intérieur de l'appareil pour éviter les fuites d'eau sur le sol.
- Fixer du ruban adhésif sur les clayettes à l'intérieur de l'appareil et fixer la porte à l'aide de ruban adhésif.
- Rentrer les pieds réglables dans la base pour éviter de les endommager.
- Transporter l'appareil en le gardant à la position verticale.

DÉPANNAGE

Vous pouvez essayer de résoudre vous-même les problèmes simples suivants. Si vous avez besoin d'une assistance supplémentaire, veuillez contacter le service client.

Problème	Causes Possibles Et Solution
Le réfrigérateur ne fonctionne pas	<ul style="list-style-type: none"> • Vérifiez si l'appareil est connecté à l'alimentation électrique ou si la fiche est en contact solide. • Vérifiez si la tension est trop basse. • Vérifiez s'il y a une panne de courant ou des circuits ont été déclenchés.
La lumière ne s'allume pas	<ul style="list-style-type: none"> • Vérifiez si le réfrigérateur est connecté à l'alimentation électrique et si l'ampoule est endommagée. • Si nécessaire, remplacez l'ampoule.
Bruits forts	<ul style="list-style-type: none"> • Vérifiez si le plancher est de niveau et si le réfrigérateur se trouve sur une surface stable. • Vérifiez si le produit est en contact avec des objets extérieurs ou des murs. • Bourdonnement: Le compresseur peut produire des bourdonnements pendant le fonctionnement, et les bourdonnements sont forts en particulier au démarrage ou à l'arrêt. C'est normal. • Craquement: Le fluide frigorigène qui circule à l'intérieur de l'appareil peut produire des craquements, ce qui est normal.
La température interne n'est pas assez froide	<ul style="list-style-type: none"> • La porte peut ne pas être fermée hermétiquement, ouverte fréquemment ou trop longtemps. • Le réglage de température peut être inadéquat, essayez d'ajuster le réglage de température. • L'appareil peut être exposé à la lumière directe du soleil ou trop près d'autres sources de chaleur. • La dissipation thermique peut être médiocre s'il n'y a pas assez d'espace de refroidissement autour du produit.

GARANTIE LIMITÉE DU FABRICANT

Cet appareil est couvert par une garantie limitée du fabricant. Pendant un an à compter de la date d'achat d'origine, le fabricant réparera ou remplacera toutes les pièces de cet appareil qui s'avèrent être défectueuses dans les matériaux et la fabrication, à condition que l'appareil ait été utilisé dans des conditions de fonctionnement normales comme prévu par le fabricant.

Conditions De Garantie:

Au cours de la première année, tous les composants de cet appareil jugés défectueux à cause de matériaux ou de fabrication seront réparés ou remplacés, à la discrétion du fabricant, sans frais pour l'acheteur d'origine. L'acheteur sera responsable de tous les frais de déplacement ou de transport.

Exclusions De Garantie:

La garantie ne s'appliquera pas si les dommages sont causés par l'un des éléments suivants:

- Panne électrique
- Dommages pendant le transport ou lors du déplacement de l'appareil
- Alimentation électrique incorrecte telle qu'une basse tension, un câblage domestique défectueux ou des fusibles inadéquats
- Accident, altération, mauvaise utilisation ou abus de l'appareil tel que l'utilisation d'accessoires non approuvés, une circulation d'air inadéquate dans la pièce ou des conditions de fonctionnement anormales (températures extrêmes)
- Utilisation dans des applications commerciales ou industrielles
- Incendie, dégâts d'eau, vol, guerre, émeute, hostilité ou cas de force majeure tels que ouragans, inondations, etc.
- Utilisation de la force ou dommages causés par des influences extérieures
- Appareils partiellement ou complètement démontés
- Usure excessive par l'utilisateur

Obtenir Du Service:

Quand vous faites une réclamation de garantie, veuillez avoir la facture d'achat originale avec la date d'achat disponible. Une fois confirmé que votre appareil est éligible au service de garantie, toutes les réparations seront effectuées par un centre de réparation agréé Newair™. L'acheteur sera responsable de tous les frais de déplacement ou de transport. Les pièces de rechange et / ou les unités seront neuves, réusinées ou remises à neuf et sont soumises à la discrétion du fabricant. Pour le support technique et le service de garantie, veuillez envoyer un courriel à support@newairusa.com.

Un Nombre en el que Puedes Confiar

La confianza debe ganarse y nosotros nos ganaremos la suya. La felicidad del cliente es el centro de nuestro negocio.

Desde la fábrica hasta el almacén, desde el piso de ventas hasta su hogar, toda la familia Newair se compromete a brindar productos innovadores, un servicio excepcional y asistencia cuando más lo necesite.

Cuente con Newair

Como orgulloso propietario de Newair, bienvenido a nuestra familia. Aquí no hay robots, personas reales enviaron su producto y personas reales están aquí para ayudarlo.

Contáctenos

Por favor contacte a nuestro equipo de atención a clientes antes de realizar una devolución de producto. Estaremos felices de poder ayudar con cualquier pregunta o duda.

Lun-Vie de 8-4 (Hora del Pacífico)

Llame: 1-855-963-9247
Email: support@newair.com
En Línea: www.newair.com

Un miembro de nuestro equipo le responderá dentro de un lapso de 24 hrs.

Síguenos:



Facebook.com/newairusa



Instagram.com/newairusa



YouTube.com/newairusa



Twitter.com/newairusa

LEA Y GUARDE ESTAS INSTRUCCIONES.

TABLA DE CONTENIDO

Especificaciones.....	32
Registre su Producto en Línea.....	33
Advertencias e Información de Seguridad.....	34
Advertencias.....	31
Lista de Partes.....	36
Diagrama de Cableado.....	36
Instrucciones de Instalación.....	37
Invertir el Sentido de la Puerta.....	38
Instrucciones de Uso.....	39
Limpieza Y Mantenimiento	40
Preparación Para El Almacenamiento A Largo Plazo	40
Limpieza Del Refrigerador	40
Mover El Refrigerador.....	41
Solución De Problemas.....	42
Garantía Del Fabricante.....	43

ESPECIFICACIONES TÉCNICAS

NUM. DE MODELO:	AB-1000
VOLTAJE:	110V-120V
NIVEL DE RUIDO:	42dB
FRECUENCIA:	60Hz
CONSUMO DE ENERGÍA:	60W
CAPACIDAD DE LATAS:	100 Latas
CAPACIDAD DE ALMACENAMIENTO:	2.4 Pies Cúbicos
RANGO DE TEMPERATURA:	37°F - 64°F
REFRIGERANTE:	R600a

REGISTRE SU PRODUCTO EN LÍNEA

¡Registre su producto Newair en línea hoy!

Aproveche todos los beneficios que ofrece el registro de productos:



Servicio y soporte

Diagnostique y resuelva problemas de servicio de forma más rápida y precisa



Notificaciones

Manténgase actualizado sobre seguridad y actualizaciones del sistema por medio de notificaciones



Promociones especiales

Inscríbase para recibir promociones y ofertas de Newair

Registrar la información de tu producto en línea de forma segura y en menos de 2 minutos:

newair.com/register

Le recomendamos que adjunte una copia de su recibo de compra a continuación y registre la siguiente información, que se encuentra en la placa de identificación del fabricante en la parte posterior de la unidad. Necesitará esta información si es necesario ponerse en contacto con el fabricante para consultas de servicio.

Fecha de Compra: _____

Número de Serie: _____

Número del modelo: _____

ADVERTENCIAS E INFORMACIÓN DE SEGURIDAD

ADVERTENCIAS

Para reducir el riesgo de incendio, descarga eléctrica o lesiones al usar su electrodoméstico, siga estas precauciones básicas:

Antes de usar el aparato, lea este manual de usuario para asegurarse de que obtiene el máximo beneficio de él.

- Este aparato no está diseñado para que lo utilicen personas (incluidos niños) con capacidades físicas, sensoriales o mentales reducidas, a menos que estén bajo la supervisión de una persona responsable de su seguridad.
- Este aparato puede ser utilizado por niños de 8 años o más bajo la supervisión de un adulto. Asegúrese de que los niños no jueguen con el aparato.
- Los niños no deben realizar la limpieza ni el mantenimiento del aparato.
- Si el cable de alimentación está dañado, debe ser reemplazado por el fabricante o un técnico calificado para evitar un peligro.
- Para evitar un peligro debido a la inestabilidad del aparato, debe instalarse de acuerdo con las instrucciones.
- Al colocar el aparato, asegúrese de que el cable de alimentación no esté enredado o dañado.
- No utilice extensiones o regletas múltiples para el aparato.
- Mantenga las aberturas de ventilación libres de obstrucciones.
- No utilice dispositivos mecánicos u otros medios para acelerar el proceso de descongelación, a menos que se recomiende en este manual.
- No dañe el circuito del refrigerante.
- No utilice aparatos eléctricos dentro de los compartimentos de almacenamiento de bebidas del aparato.
- No almacene sustancias explosivas como latas de aerosol dentro de este aparato.
- Este aparato está diseñado para ser utilizado en aplicaciones domésticas y similares, como áreas de cocina para el personal en tiendas, oficinas y otros entornos residenciales de trabajo o similares.
- Los niños de 3 a 8 años pueden cargar y descargar aparatos de refrigeración bajo la supervisión de un adulto.

- Para evitar que las bebidas se echen a perder, respete las siguientes instrucciones:
 - Abrir la puerta durante períodos prolongados puede provocar un aumento significativo de la temperatura en los compartimentos del aparato.
 - Limpiar con regularidad las superficies que puedan entrar en contacto con bebidas y sistemas de drenaje accesibles.
 - Si el aparato de refrigeración se deja vacío durante períodos prolongados, apáguelo, descongele, limpie, seque y deje la puerta abierta para evitar que se forme moho dentro del aparato.

Nota: Este aparato contiene refrigerante inflamable R600a y un agente espumante ciclopentano. Evite el fuego de contacto cuando lo transporte y lo use.

Asegúrese de que un técnico profesional realice cualquier reparación o servicio cuando sea necesario. Envíelo a la estación de eliminación local designada para desechar el aparato apropiadamente.

Desecho correcto de este producto



Este símbolo en el producto, o en su empaque, indica que este producto no puede ser tratado como basura doméstica. En su lugar, debe llevarse al punto para el reciclaje de equipos eléctricos y electrónicos. Si se asegura de que este producto se desecha correctamente, ayudará a prevenir posibles consecuencias negativas para el medio ambiente y la salud humana, que de otro modo podrían ser causadas por el manejo inadecuado de los desechos de este producto. Para obtener información más detallada sobre el reciclaje de este producto, comuníquese con su ayuntamiento, el servicio de eliminación de desechos domésticos o la tienda donde compró el producto.

- GUARDE ESTAS INSTRUCCIONES -

LISTA DE PARTES

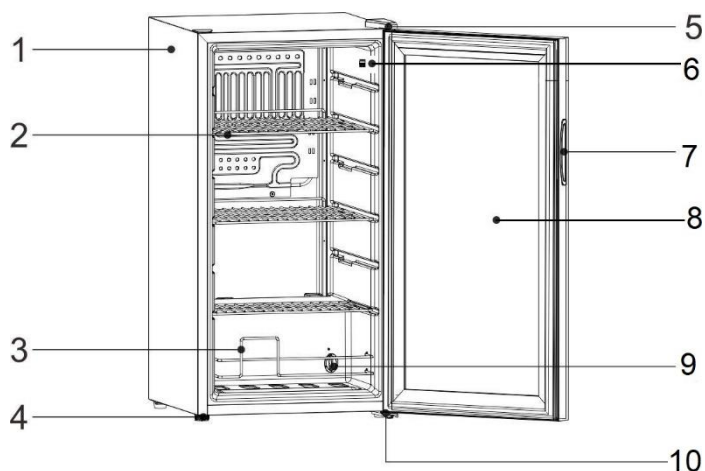

- | | |
|----------------------------------|---------------------------|
| 1. Gabinete | 6. Interruptor |
| 2. Repisa | 7. Puerta de vidrio |
| 3. Barra de retención | 8. Manija de la puerta |
| 4. Pie nivelador | 9. Control de temperatura |
| 5. Bisagra superior de la puerta | 10. Bisagra inferior |

DIAGRAMA DE CABLEADO

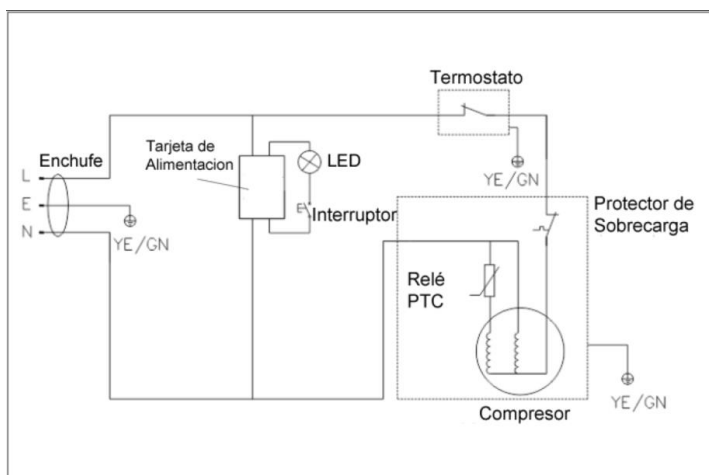

INSTRUCCIONES DE INSTALACIÓN

- Este electrodoméstico está diseñado para instalarse independientemente y no debe estar empotrado.
- Coloque su electrodoméstico en un piso que sea lo suficientemente fuerte para soportar el aparato cuando esté completamente cargado. Para nivelar su electrodoméstico, ajuste las patas niveladoras en la parte inferior del electrodoméstico.
- Deje al menos 4 pulgadas (10 cm) de espacio entre la parte superior, la parte posterior y los lados del electrodoméstico, lo que permite la circulación de aire adecuada para enfriar el compresor y el condensador.
- Ubique el aparato lejos de la luz solar directa y fuentes de calor (estufa, calentador, radiador, etc.). La luz solar directa puede afectar el revestimiento acrílico y las fuentes de calor pueden aumentar el consumo eléctrico. Las temperaturas ambientales extremadamente frías también pueden hacer que la unidad no funcione correctamente.
- Evite colocar el aparato en áreas húmedas o donde pueda estar cerca del contacto con el agua.
- Conecte la unidad a un tomacorriente exclusivo de pared con conexión a tierra correctamente instalado. No corte ni retire bajo ninguna circunstancia la tercera clavija (tierra) del cable de alimentación. Cualquier pregunta relacionada con la alimentación y / o la conexión a tierra debe dirigirse a un electricista certificado o un centro de servicio autorizado.
- Después de enchufar el electrodoméstico a un tomacorriente de pared, deje que se enfríe durante 2-3 horas antes de colocar cualquier artículo en el compartimiento.
- Para encender la luz LED interna, use el interruptor interior localizado dentro de la unidad del lado derecho.

INVERTIR EL SENTIDO DE LA PUERTA

Herramientas: Destornillador plano, destornillador estrella

PRECAUCIÓN: Antes de empezar, desconecte el refrigerador de la corriente.

Para remover la puerta:

1. Utilizando un destornillador plano, remueva cuidadosamente la cobertura plástica de la bisagra.
2. Utilizando un desatornillador estrella, remueva los tornillos y remueva la bisagra superior. Mantenga las partes juntas y póngalas a un lado.
3. Levante la puerta de la bisagra inferior y ponga la puerta a un lado.
4. Remueva la bisagra inferior removiendo los tornillos con un destornillador estrella.

Para reinstalar la puerta:

1. Utilizando un destornillador plano, remueva la cobertura de la esquina contraria de la parte superior frontal del refrigerador. Póngalos a un lado.
2. Instale la bisagra inferior en la esquina contraria y apriete con tornillos. Posicione la puerta en la bisagra inferior.
3. Alinee la puerta en la bisagra inferior e instale la bisagra superior.
4. Presione las coberturas en sus orificios correspondientes en el inserto de bisagra original.

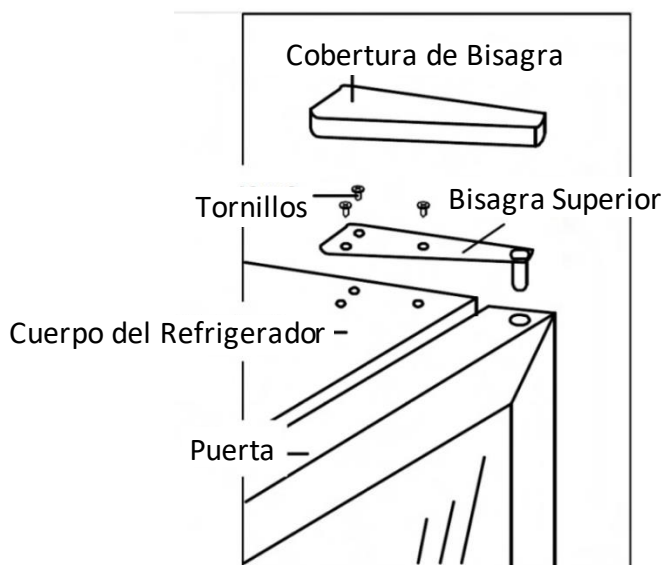

INSTRUCCIONES DE OPERACIÓN

Configuración del control de temperatura

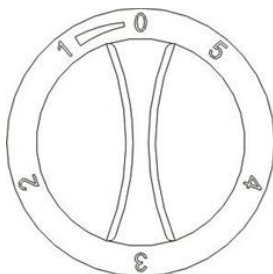

1. Las marcas en la perilla de control de temperatura no representan el valor de temperatura específico, sino el nivel de aumento o disminución de la temperatura. El nivel 5 significa la temperatura más baja y el nivel 1 significa la más alta. Los usuarios pueden ajustar la perilla de control de temperatura según sus necesidades.
2. Si la temperatura ambiente es alta y la perilla de control de temperatura está en "5", el compresor funcionará continuamente.
3. Antes de apagar el refrigerador, ajuste la perilla a "0".
4. Si se corta la alimentación del refrigerador, espere al menos 5 minutos para reiniciar. Si se enciende antes de este tiempo, es posible que el refrigerador no funcione correctamente.
5. Cuando la perilla de control de temperatura esté en "0", el compresor dejará de funcionar, pero no se cortará el suministro de energía del refrigerador.

LIMPIEZA Y MANTENIMIENTO

PREPARACIÓN PARA EL ALMACENAMIENTO A LARGO PLAZO

Si el frigorífico no se utilizará durante mucho tiempo, será necesario descongelar la unidad y secar completamente el interior.

1. Desconecte el refrigerador de la fuente de alimentación quitando el enchufe de la toma de corriente.

ADVERTENCIA: No toque el enchufe con las manos mojadas. Nunca desenchufe la unidad tirando del cable.

2. Deje la puerta abierta hasta que la unidad esté completamente seca por dentro. Coloque una toalla en la parte inferior del interior de la unidad para evitar fugas al piso.

PRECAUCIÓN: Guarde la unidad fuera del alcance de los niños. Si tiene niños, es posible que desee tomar precauciones adicionales, como quitar la puerta.

LIMPIEZA DEL REFRIGERADOR

- Desconéctese de la corriente y retire todos los elementos, incluidos los estantes.
- Limpie el interior con una solución de agua tibia y bicarbonato de sodio. La solución debe contener aproximadamente 2 cucharadas de bicarbonato de sodio en un litro de agua.
- Limpia los estantes con una solución de detergente suave.
- Limpia el exterior del refrigerador con agua tibia y un detergente líquido suave.
- No use un estropajo o un cepillo de acero en la superficie de acero inoxidable. Estos erosionarán el acero inoxidable y lo oxidarán.

PRECAUCIÓN: Si no desconecta el aparato antes de limpiarlo, podría provocar una descarga eléctrica o lesiones.

MOVER EL REFRIGERADOR

- Retire todos los elementos del interior del aparato.
- Deje la puerta abierta hasta que la unidad esté completamente seca por dentro. Coloque una toalla en la parte inferior del interior de la unidad para evitar fugas al piso.
- Asegure firmemente las repisas dentro de la unidad y cierre la puerta con cinta adhesiva.
- Gire las patas ajustables hacia arriba en la base para evitar dañarlas.
- Mantenga el refrigerador erguido durante todo el transporte.

SOLUCIÓN DE PROBLEMAS

Puede intentar resolver los siguientes problemas sencillos por su cuenta. Si necesita más ayuda, comuníquese con el servicio de atención al cliente.

Problema	Posibles causas y solución
El refrigerador no funciona	<ul style="list-style-type: none"> ● Compruebe si el aparato está conectado a la alimentación o si el enchufe está en contacto sólido. ● Compruebe si el voltaje es demasiado bajo. ● Compruebe si hay un corte de energía o se han disparado los circuitos.
La luz no enciende	<ul style="list-style-type: none"> ● Compruebe si el refrigerador está conectado a la fuente de alimentación o si la bombilla está dañada. ● Si es necesario, reemplace la bombilla.
Ruidos fuertes	<ul style="list-style-type: none"> ● Compruebe si el suelo está nivelado y si el refrigerador se encuentra sobre una superficie estable. ● Compruebe si el producto está en contacto con paredes u objetos externos. ● Zumbido: El compresor puede producir zumbidos durante el funcionamiento y los zumbidos son fuertes, especialmente al arrancar o detenerse. Esto es normal. ● Crujido: el refrigerante que fluye dentro del aparato puede producir crujidos, lo cual es normal.

<p>La temperatura interna no es lo suficientemente fría</p>	<ul style="list-style-type: none">• Es posible que la puerta no esté siendo cerrada correctamente, se abra con frecuencia o durante demasiado tiempo.• El ajuste de temperatura puede ser inadecuado, intente ajustar el ajuste de temperatura.• El aparato puede estar expuesto a la luz solar directa o demasiado cerca de otras fuentes de calor.• Puede haber una mala disipación de calor si no hay suficiente espacio de enfriamiento alrededor del producto.
--	--

GARANTÍA DEL FABRICANTE

Este aparato está cubierto por una garantía limitada del fabricante. Durante un año a partir de la fecha original de compra, el fabricante reparará o reemplazará cualquier pieza de este electrodoméstico que demuestre tener defectos de materiales y mano de obra, siempre que el electrodoméstico se haya utilizado en las condiciones de funcionamiento normales previstas por el fabricante.

Términos de garantía:

Durante el primer año, cualquier componente de este electrodoméstico que se encuentre defectuoso debido a los materiales o la mano de obra será reparado o reemplazado, a discreción del fabricante, sin cargo para el comprador original. El comprador será responsable de los gastos de traslado o transporte.

Exclusiones de garantía:

La garantía no se aplicará si el daño es causado por cualquiera de los siguientes:

- Fallo de alimentación
- Daños durante el transporte o al mover el aparato
- Suministro de energía inadecuado, como bajo voltaje, cableado doméstico defectuoso o fusibles inadecuados
- Accidente, alteración, mal uso o abuso del aparato como el uso de accesorios no aprobados, circulación de aire inadecuada en la habitación o condiciones de funcionamiento anormales (temperaturas extremas)
- Uso en aplicaciones comerciales o industriales
- Incendio, daños por agua, robo, guerra, disturbios, hostilidad o casos fortuitos como huracanes, inundaciones, etc.
- Uso de fuerza o daño causado por influencias externas
- Aparatos parcial o totalmente desmontados
- Exceso de desgaste por parte del usuario

Obtención del servicio:

Cuando haga un reclamo de garantía, tenga disponible la factura de compra original con la fecha de compra. Una vez confirmado que su electrodoméstico es elegible para el servicio de garantía, todas las reparaciones serán realizadas por un centro de reparación autorizado de Newair™. El comprador será responsable de los gastos de traslado o transporte. Las piezas y / o unidades de reemplazo serán nuevas, refabricadas o reacondicionadas y están sujetas a la discreción del fabricante. Para soporte técnico y servicio de garantía, envíe un correo electrónico a support@newairusa.com.