

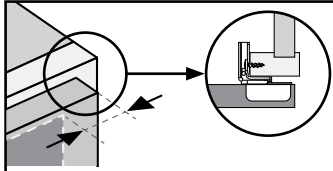

**LIMITED LIFETIME WARRANTY**  
**GARANTIE À VIE LIMITÉE**  
**GARANTIA DE POR VIDA LIMITADA**

**COMPACT**  
 SERIES - SÉRIE - SERIE

**EUROPEAN STYLE HINGE**  
**CHARNIÈRE DE STYLE EUROPÉEN**  
**BISAGRA DE ESTILO EUROPEO**



**1-1/4" OVERLAY**

For door thickness of 5/8" or 3/4"

**RECOUVREMENT DE 32 MM**

Pour porte de 16 ou 19 mm d'épaisseur

**RECUBRIMIENTO DE 32 MM**

Para puertas de 16 o 19 mm de espesor

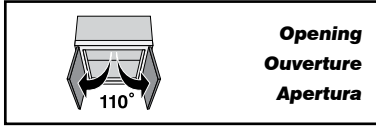

**Opening**  
**Ouverture**  
**Apertura**

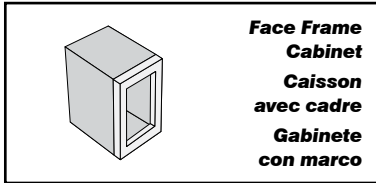

**Face Frame Cabinet**  
**Caisson avec cadre**  
**Gabinete con marco**

**Package contents:**  
 • 1 hinge  
 • Mounting screws

**Contenu de l'emballage :**  
 • 1 charnière  
 • Vis d'installation

**Contenido del paquete:**  
 • 1 bisagra  
 • Tornillos de instalación

MADE IN USA  
 FABRIQUÉ AUX É-U  
 HECHO EN EE.UU.

PRINTED IN CANADA  
 IMPRIMÉ AU CANADA  
 IMPRESO EN EL CANADÁ



**LIFETIME AND LIMITED WARRANTY**

Blum, Inc. ("BLUM") warrants its hinges against defects in material and workmanship for as long as the original consumer-purchaser owns the product. BLUM will send the original consumer-purchaser, without charge, a new BLUM hinge to replace any defective BLUM hinge subject to this warranty. This warranty is a warranty of replacement only. BLUM specially does not cover hinges which have been incorrectly installed, exposed to loads in excess of specifications, abused or used for purposes other than that for which they are intended. To obtain a replacement, you should, within 30 days of discovery of the defect, remove the defective hinge and mail it to the address below. Enclose a letter explaining the defect, with either the name of the outlet where the hinge was purchased, or a copy of the proof of purchase. Allow approximately (4) weeks for delivery of the replacement.

**GARANTIE À VIE ET GARANTIE LIMITÉE**

Blum, Inc. («BLUM») garantit les charnières de sa marque contre tout matériel défectueux et défaut d'exécution tant que ledit produit restera la propriété de son acheteur ou consommateur initial. BLUM enverra gratuitement à l'acheteur ou consommateur initial une nouvelle charnière pour remplacer toute charnière BLUM défectueuse et couverte par la garantie. La présente garantie ne constitue qu'une garantie de remplacement. BLUM ne garantit ni l'enlèvement de la charnière défectueuse, ni l'installation d'une nouvelle charnière. La présente garantie ne couvre pas les charnières qui ont été mal installées, qui ont été soumises à des charges supérieures à celles prescrites ou qui ont été utilisées ou mal utilisées, qui ont été soumises à des charges supérieures à celles prescrites ou qui ont été utilisées ou mal utilisées à des fins autres que celles pour lesquelles elles avaient été prévues. La présente garantie ne couvre que les charnières BLUM montées sur des plaques de marques BLUM. Si vous constatez un défaut dans votre charnière, veuillez la faire parvenir, dans les 30 jours après la découverte du défaut, à l'adresse apparaissant ci-dessous. Veuillez y joindre une lettre expliquant la nature du défaut, en précisant le nom du magasin où vous avez acheté la charnière ou en y annexant une copie de la preuve d'achat. Il faut prévoir environ quatre (4) semaines pour la livraison de la charnière de rechange.

**GARANTIA DE POR VIDA Y GARANTIA LIMITADA**

Blum, Inc. ("BLUM") garantiza las bisagras que produce contra defectos del material y de su manufacturación mientras el producto le pertenezca al propietario original. BLUM enviara al propietario original, sin costo alguno, una nueva bisagra Blum para reemplazar cualquier bisagra defectuosa, que esté cubierta por esta garantía cubre solamente el reemplazo de la pieza. BLUM específicamente no cubre ni la remoción de la bisagra dañada ni la instalación de la nueva bisagra. Esta garantía no cubre bisagras que hayan sido instaladas de manera incorrecta, expuestas a cargas superiores de las indicadas en las especificaciones del producto, o sujetas a uso inadecuado no acorde con el propósito para el que fueron diseñadas. Para obtener una bisagra de reemplazo, Ud. Debe remover la bisagra defectuosa y enviarla por correo a cualquiera de las direcciones abajo indicadas en un lapso de 30 días a partir del momento cuando noto el defecto. Incluya una explicación por escrito del defecto e indique el lugar donde fue comprado el producto, o anexas copia del recibo de compra. El envío del producto de reemplazo puede tardar aproximadamente cuatro (4) semanas.

**INSTALLATION**

Use a 1-3/8" (35 mm) drill bit to make a hole 1/2" (13 mm) deep as follows:

- A** 1/8" from side of door.
- B** 1/5 from door height.

Insert the box.  
 Secure with screws.

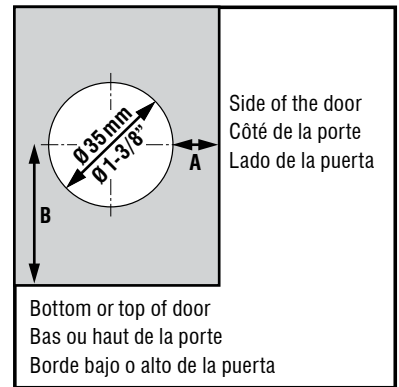

**INSTALLATION**

À l'aide d'une mèche de 35 mm de diamètre, percez un trou de 13 mm de profondeur comme suit:

- A** 3 mm du côté de la porte.
- B** 1/5 de la hauteur de la porte.

Insérez le boîtier.  
 Vissez-le en place.

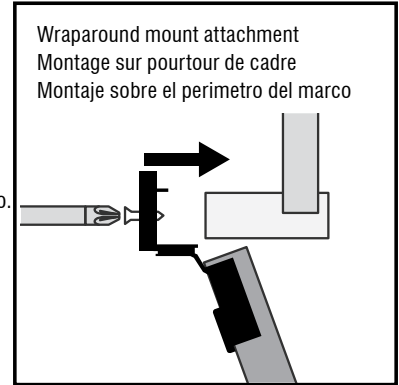

**INSTALACIÓN**

Haga una perforación de 13 mm de profundidad con una mecha de taladrar de 35 mm de diámetro. El hueco debe hacerse a:

- A** 3 mm del lado de la puerta.
- B** 1/5 de la altura de la puerta.

Insérte la caja.  
 Fijela con los tornillos.

**ADJUSTMENTS**  
**AJUSTEMENTS**  
**AJUSTES**

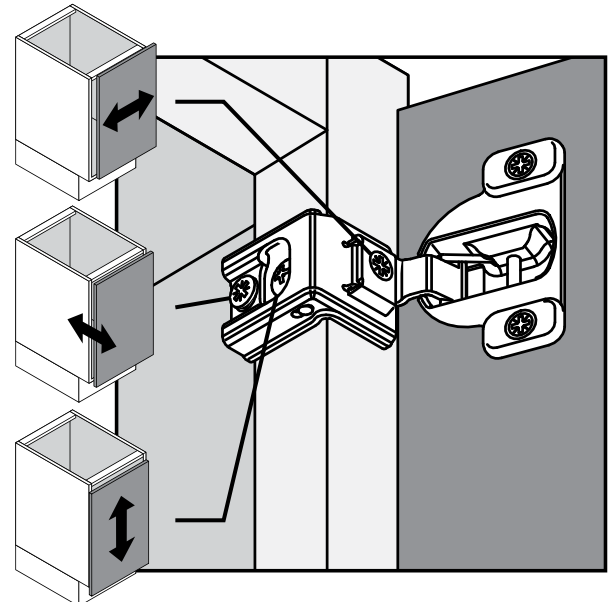

CTBP39C35520180U-190615



**MONTRÉAL**  
 Quincaillerie Richelieu Ltée  
 Service à la clientèle  
 7900, boulevard Henri-Bourassa Ouest  
 Montréal (Québec) H4S 1V4  
**CANADA**

**CHICAGO**  
 Richelieu America Ltd  
 Customer Service  
 6350 Church Road  
 Hanover Park IL 60133  
**UNITED STATES**

www.richelieu.com