

# KOBALT®

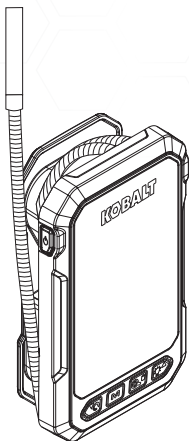

ITEM #4882347

## 4.3-in Compact Digital Inspection Camera

MODEL #SIC430KB

**Español p. 000**

KOBALT® and logo design are trademarks or registered trademarks of LF, LLC. All rights reserved.

### ATTACH YOUR RECEIPT HERE

Serial Number \_\_\_\_\_ Purchase Date \_\_\_\_\_



**Questions, problems, missing parts?** Before returning to your retailer, call our customer service department at 888-3KOBALT (888-356-2258), 8 a.m. - 8 p.m., EST, Monday - Sunday. You could also contact us at [partsplus@lowes.com](mailto:partsplus@lowes.com).

## TABLE OF CONTENTS

---

Package Contents.....	3
Safety Instructions .....	3
Battery Safety .....	6
Product Overview.....	6
General Operation .....	7
Maintenance.....	7
Warranty.....	8

## PRODUCT SPECIFICATIONS

---

SPECIFICATIONS	
Display Resolution	480*272
Camera size	9mm
Camera resolution	640*480
Camera head waterproof level	IP67
Lighting	6 Adjustable LEDs
Operating Temperature	32 to 113°F(0 to 45°C)
Power	4*AA Batteries

## PACKAGE CONTENTS

---

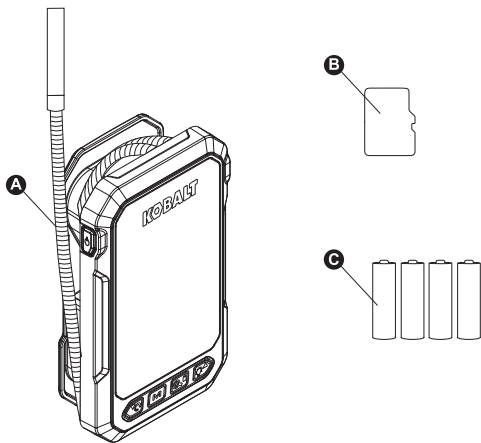

PART	DESCRIPTION	QUANTITY
A	4.3-in Compact Digital Inspection Camera	1
B	32GB Micro SD Card	1
C	AA battery	4

## SAFETY INSTRUCTIONS

---

Read all safety warnings and instructions. Failure to follow the warnings and instructions may result in electric shock, fire and/or serious injury.

## **WORK AREA SAFETY**

- Keep your work area clean and well lit.
- Operate equipment in a well-ventilated work area.
- Do not operate equipment in explosive atmospheres, such as in the presence of flammable liquids, gases or dust.
- Keep a fire extinguisher suitable for gasoline/chemical/electrical fires nearby.
- Keep bystanders, children and visitors away while operating equipment.
- This product is not a toy. Do not allow children to play with or near this item.
- Use as intended only.
- Inspect before every use; do not use if parts are loose or damaged.

## **ELECTRICAL SAFETY**

- Before inspecting walls, shut off the circuit breakers to the whole house.
- Before inspecting pipes that may contain an electric charge, have them checked by a qualified electrician.
- Before inspecting an engine, turn off the automobile.
- Do not use equipment while standing in water.
- Avoid body contact with grounded surfaces such as pipes, radiators, ranges and refrigerators.
- Do not expose equipment to rain or wet conditions.
- Do not place the Imager Head and Cable into any place that may contain a live electric charge or moving parts, which increases the risk of electric shock.
- Make sure your hands are dry before operating equipment.

## **PERSONAL SAFETY**

- Wear ANSI-approved safety goggles during use.
- Stay alert, watch what you are doing and use common sense when operating equipment.
- Do not use equipment while you are tired or under the influence of drugs, alcohol or medication.
- Do not overreach. Keep proper footing and balance at all times.
- Do not use equipment for personal inspection or medical use in any way.
- People with pacemakers should consult their physician(s) before use. Electromagnetic fields in close proximity to heart pacemaker could cause pacemaker interference or pacemaker failure.

## **EQUIPMENT SAFETY**

- Do not force equipment. Use the correct equipment for your application.
- Do not use equipment if the switch does not turn it ON and OFF.
- Disconnect the batteries from the equipment before making any adjustments, changing accessories, or storing.
- Store equipment out of the reach of children.





This device complies with part 15 of the FCC Rules.

Operation is subject to the following two conditions:

- (1) This device may not cause harmful interference, and
- (2) this device must accept any interference received, including interference that may cause undesired operation.

NOTE: This equipment has been tested and found to comply with the limits for a Class B digital device, pursuant to part 15 of the FCC Rules. These limits are designed to provide reasonable protection against harmful interference in a residential installation. This equipment generates, uses and can radiate radio frequency energy and, if not installed and used in accordance with the instructions, may cause harmful interference to radio communications. However, there is no guarantee that interference will not occur in a particular installation. If this equipment does cause harmful interference to radio or television reception, which can be determined by turning the equipment off and on, the user is encouraged to try to correct the interference by one or more of the following measures:

- Reorient or relocate the receiving antenna.
- Increase the separation between the equipment and receiver.
- Connect the equipment into an outlet on a circuit different from that to which the receiver is connected.
- Consult the dealer or an experienced radio/TV technician for help.

## BATTERY SAFETY

- Keep batteries away from children and pets.
- Please pay attention to the positive and negative battery marks and install accordingly. Unit will not function if incorrect polarity exists.
- Please use alkaline batteries for best performance.
- Do not mix old and new batteries. Replace **all** batteries at the same time with new batteries of the same brand and type.
- If storing for extended time, remove batteries before storage to prevent possible damage.

## PRODUCT OVERVIEW

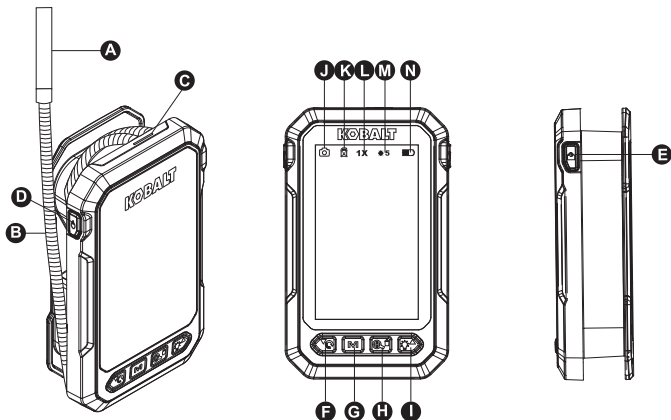

PART	DESCRIPTION
A	Camera head
B	Cable
C	Micro SD Card Slot
D	Power
E	Capture/OK
F	Flip/Down Arrow
G	Mode Switch
H	Zoom/Delete

PART	DESCRIPTION
I	Light/Up Arrow
J	Mode
K	No Card Indicator
L	Zoom Level
M	LED Brightness
N	Battery Indicator

## GENERAL OPERATION

---

### Installing Micro SD Card

- Insert the card into the slot making sure the contacts are facing towards you and the angled portion of the card is facing down.
- Micro SD cards can only be installed one way – do not force.

### Installing Batteries

- Open battery cover.
- Insert batteries properly.
- Close Battery Cover.

### Turn on/off

- Long press Power button to turn on equipment.
- When equipment is turned on, long press Power button to power off.

### Live Viewing

- Press Light/Up Arrow button to adjust brightness.
- Press Zoom/Delete button to zoom.
- Press Flip/Down Arrow button to flip image horizontally and vertically.

### Capturing Images

- Press Mode Switch button to change to Camera mode.
- Press Capture/OK button to capture image.

### Capturing videos

- Press Mode Switch button to change to Video mode.
- Press Capture/OK button to start recording, press Capture/OK button again to stop.

### Playback and Delete

- Press Mode Switch button to change to Playback mode.
- Press Light/Up Arrow and Flip/Down Arrow buttons to navigate through files.
- For Video, press Capture/OK button to play, press Capture/OK button again to stop.
- To delete file, press Zoom/Delete button, "Delete?" will show on screen, press Light/Up Arrow and Flip/Down Arrow buttons to select file, and press Zoom/Delete button again to delete.

## MAINTENANCE

---

- Remove battery before cleaning.
- Always clean the Camera Dead and Cable after use with mild soap or mild detergent.
- Gently clean the display screen, camera body and buttons with a clean dry cloth.

## WARRANTY

---

For 1 year from the date of purchase, the product is warranted for the original purchaser to be free from defects in material and workmanship. This guarantee does not cover damage due to abuse, normal wear, improper maintenance, neglect, unauthorized repair/alteration, or expendable parts and accessories expected to become unusable after a reasonable period of use.

If you think your product meets the above guarantee criteria, please return it to the place of purchase with valid proof of purchase and the defective product will be repaired or replaced at no charge. This guarantee gives you specific legal rights, and you may also have other rights that vary from state to state.

# KOBALT®

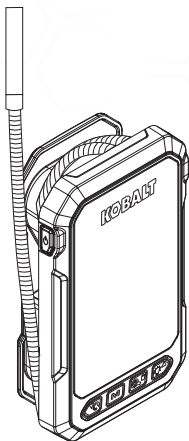

ARTÍCULO #4882347

**Cámara digital compacta  
para inspecciones de  
10,92 cm**

MODELO #SIC430KB

**Español p. 000**

KOBALT® y el diseño del logotipo son marcas comerciales o marcas registradas de LF, LLC. Todos los derechos reservados.

**ADJUNTE SU RECIBO AQUÍ**

Número de serie \_\_\_\_\_ Fecha de compra \_\_\_\_\_



**¿Preguntas, problemas, piezas faltantes?** Antes de volver a la tienda, llame a nuestro Departamento de Servicio al Cliente al 888-3KOBALT (888-356-2258), de lunes a domingo, de 8 a.m. a 8 p.m., hora estándar del Este. También puede ponerse en contacto con nosotros en [partsplus@lowes.com](mailto:partsplus@lowes.com) o visitar [www.lowespartsplus.com](http://www.lowespartsplus.com).

AS22409

## ÍNDICE

---

Contenido del paquete .....	11
Instrucciones de seguridad .....	11
Seguridad de la batería .....	14
Descripción general del producto .....	14
Funcionamiento general .....	15
Mantenimiento .....	15
Garantía.....	16

## ESPECIFICACIONES DEL PRODUCTO

---

ESPECIFICACIONES	
Resolución de la pantalla	480*272
Tamaño de la cámara	9 mm
Resolución de la cámara	640*480
Nivel impermeable del cabezal de la cámara	IP67
Iluminación	6 LED ajustables
Temperatura de funcionamiento	0 °C a 45 °C (32 °F a 113 °F)
Alimentación	4* baterías AA

## CONTENIDO DEL PAQUETE

---

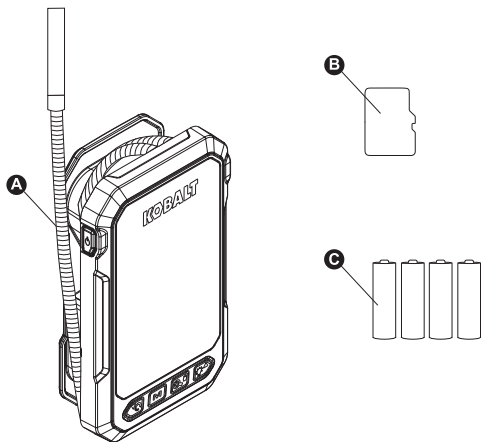

PIEZA	DESCRIPCIÓN	CANTIDAD
A	Cámara digital compacta para inspecciones de 10,92 cm	1
B	Tarjeta micro SD de 32 GB	1
C	Batería AA	4

## INSTRUCCIONES DE SEGURIDAD

---

Lea todas las advertencias de seguridad y las instrucciones. No seguir las advertencias y las instrucciones podría provocar descargas eléctricas, incendios o lesiones graves.

## **SEGURIDAD EN EL ÁREA DE TRABAJO**

- Mantenga el área de trabajo limpia y bien iluminada.
- Opere el equipo en un área bien ventilada.
- No utilice el equipo en atmósferas en las que exista riesgo de explosión, como por ejemplo en presencia de líquidos inflamables, gases o polvo.
- Mantenga cerca un extintor de incendios adecuado para incendios causados por gasolina, productos químicos y desperfectos eléctricos.
- Mantenga a los transeúntes, niños y visitas alejados cuando el equipo esté en funcionamiento.
- Este producto no es un juguete. No permita que los niños jueguen con este artículo ni cerca de él.
- Utilícelo solo según lo previsto.
- Inspeccione el producto antes de cada uso, no lo use si hay piezas sueltas o dañadas.

## **SEGURIDAD ELÉCTRICA**

- Antes de inspeccionar las paredes, apague los interruptores de circuito de toda la casa.
- Antes de inspeccionar tuberías que puedan contener carga eléctrica, haga que un electricista calificado las revise.
- Antes de inspeccionar un motor, apague el automóvil.
- No use el equipo mientras está parado sobre agua.
- Evite el contacto del cuerpo con superficies con puesta a tierra, como tuberías, radiadores, extractores o refrigeradores.
- No exponga el equipo a la lluvia o a condiciones de humedad.
- No coloque el cabezal de imagen y el cable en ningún lugar que pueda contener una carga eléctrica activa o piezas móviles, ya que esto aumenta el riesgo de descarga eléctrica.
- Asegúrese de tener las manos secas antes de operar el equipo.

## **SEGURIDAD PERSONAL**

- Use gafas de seguridad aprobadas por ANSI durante el uso del equipo.
- Manténgase alerta, preste atención a lo que hace y utilice el sentido común cuando utilice el equipo.
- No utilice el equipo si está cansado o bajo la influencia de drogas, alcohol o medicamentos.
- No se extienda demasiado. Mantenga una postura y un equilibrio adecuados en todo momento.
- No use el equipo para una inspección personal o con fines médicos de ninguna manera.
- Las personas que tengan marcapasos deben consultar a su médico antes de usar este producto. Los campos electromagnéticos cercanos a un marcapasos cardíaco pueden causar interferencias o hacer que el marcapasos deje de funcionar.

## **SEGURIDAD DEL EQUIPO**

- No fuerce el equipo. Utilice el equipo adecuado para su aplicación.
- No use el equipo si el interruptor no lo enciende o apaga.
- Desconecte las baterías del equipo antes de realizarle cualquier ajuste, cambiar accesorios o almacenarlo.
- Almacene el equipo fuera del alcance de los niños.





Este dispositivo cumple con la sección 15 de las reglas de la FCC.

El funcionamiento está sujeto a las siguientes dos condiciones:

- (1) Este dispositivo no debe causar interferencia perjudicial y
- (2) este dispositivo deberá aceptar cualquier interferencia recibida, incluida la interferencia que pudiese causar la operación no deseada.

NOTA: este equipo se probó y se verificó que cumple con los límites para un dispositivo digital de clase B, conforme a la sección 15 de las reglas de la FCC. Estos límites están diseñados para proporcionar protección razonable contra interferencias perjudiciales en una instalación residencial. Este equipo genera, utiliza y puede irradiar energía de radiofrecuencia y, si no se instala ni se usa de acuerdo con las instrucciones, puede causar interferencias perjudiciales para las comunicaciones de radio. Sin embargo, no se garantiza que no se producirán interferencias en una instalación en especial. Si este equipo genera una interferencia perjudicial para la recepción de radio o televisión, que se puede determinar apagando y encendiendo el equipo, se recomienda al usuario que intente corregir la interferencia con una o más de las siguientes medidas:

- Reoriente o reubique la antena de recepción.
- Aumente la separación entre el equipo y el receptor.
- Conecte el equipo a un tomacorriente de un circuito distinto al que usa el receptor.
- Solicite ayuda al distribuidor o a un técnico con experiencia en radio/TV.

## SEGURIDAD DE LA BATERÍA

- Mantenga las baterías lejos de niños y mascotas.
- Preste atención a las marcas de batería positivas y negativas, e instélasas según corresponda. La unidad no funcionará si existe una polaridad incorrecta.
- Utilice baterías alcalinas para un mejor rendimiento.
- No mezcle baterías antiguas con nuevas. Reemplace todas las baterías al mismo tiempo con baterías del mismo tipo y marca.
- Si almacena el producto durante un periodo prolongado, retire las baterías antes del almacenamiento para evitar posibles daños.

## DESCRIPCIÓN GENERAL DEL PRODUCTO

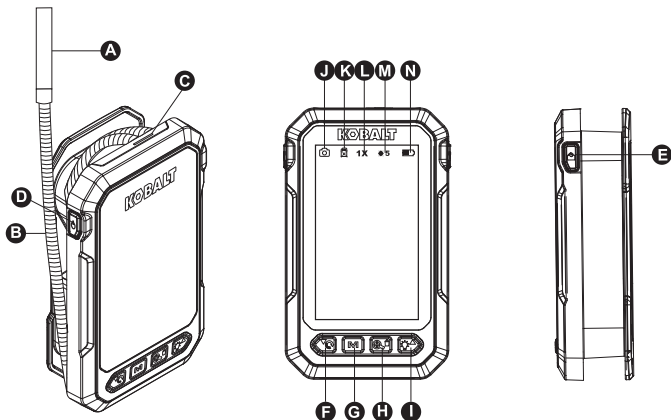

PIEZA	DESCRIPCIÓN
A	Cabezal de la cámara
B	Cable
C	Ranura para la tarjeta micro SD
D	Alimentación
E	Capturar/aceptar
F	Voltear/flecha hacia abajo
G	Interruptor de modo
H	Acercamiento/eliminar

PIEZA	DESCRIPCIÓN
I	Luz/flecha hacia arriba
J	Modo
K	Indicador de que no hay tarjeta
L	Nivel de acercamiento
M	Brillo del LED
N	Indicador de la batería

## **FUNCIONAMIENTO GENERAL**

---

### **Instalación de la tarjeta micro SD**

- Inserte la tarjeta en la ranura asegurándose de que los contactos miren hacia usted y que la parte angulada de la tarjeta mire hacia abajo.
- Las tarjetas micro SD solo se pueden instalar de una manera, no las fuerce.

### **Instalación de las baterías**

- Abra la cubierta de las baterías.
- Coloque las baterías correctamente.
- Cierre la cubierta de las baterías.

### **Encendido/apagado**

- Mantenga presionado el botón de encendido para encender el equipo.
- Cuando el equipo está encendido, mantenga presionado el botón de encendido para apagarlo.

### **Visualización en vivo**

- Presione el botón Luz/flecha hacia arriba para ajustar el brillo.
- Presione el botón Acercamiento/eliminar para acercar.
- Presione el botón Voltrear/flecha hacia abajo para voltear la imagen horizontal y verticalmente.

### **Captura de imágenes**

- Presione el botón del interruptor de modo para cambiar al modo de cámara.
- Presione el botón Capturar/aceptar para capturar la imagen.

### **Captura de videos**

- Presione el botón del interruptor de modo para cambiar al modo de video.
- Presione el botón Capturar/aceptar para comenzar a grabar; presione el botón Capturar/aceptar nuevamente para detener.

### **Reproducir y eliminar**

- Presione el botón del interruptor de modo para cambiar al modo de reproducción.
- Presione los botones Luz/flecha hacia arriba y Voltrear/flecha hacia abajo para navegar por los archivos.
- Para video, presione el botón Capturar/aceptar para reproducir; presione el botón Capturar/aceptar nuevamente para detener.
- Para borrar el archivo, presione el botón Acercar/eliminar, se mostrará "¿Eliminar?" en la pantalla, presione los botones Luz/flecha hacia arriba y Voltrear/flecha hacia abajo para seleccionar el archivo, y presione el botón Acercar/eliminar nuevamente para eliminarlo.

## **MANTENIMIENTO**

---

- Retire la batería antes de la limpieza.
- Siempre limpie el cabezal de la cámara y el cable después de usarlos con jabón suave o detergente suave.
- Limpie suavemente la pantalla, el cuerpo de la cámara y los botones con un paño limpio y seco.

## GARANTÍA

---

Este producto tiene cobertura de garantía contra defectos en materiales y mano de obra por 1 año a partir de la fecha de compra para el comprador original. Esta garantía no cubre daños debidos al maltrato, desgaste normal, mantenimiento inadecuado, negligencia, reparaciones o alteraciones no autorizadas o piezas y accesorios prescindibles que se espera que resulten inutilizables después de un período de uso razonable.

Si cree que este producto cumple con la garantía mencionada anteriormente, devuelva el producto al lugar donde lo compró con un comprobante de compra válido y el producto defectuoso se reparará o reemplazará sin cargo. Esta garantía le otorga derechos legales específicos, pero también podría tener otros derechos que varían según el estado.