

INSTALLATION INSTRUCTIONS

CARE AND MAINTENANCE

Models:

2394, 2395, 2396, 2397

Observe Local Plumbing and Building Codes

1 FRAMING INSTRUCTIONS

Note recess is 1527 x 762mm (60-1/8 x 30"). Cut a 229 x 305mm (9 x 12") hole in sub floor for drain, centered 464mm (18-1/4") as shown for below floor rough. Locate studs as required, then ensure rough opening dimensions are proper and supports are plumb and square.

* Install stringer as shown (346mm [13-5/8"] for through the floor drain or 435mm [17-1/8"] for above the floor drain.)

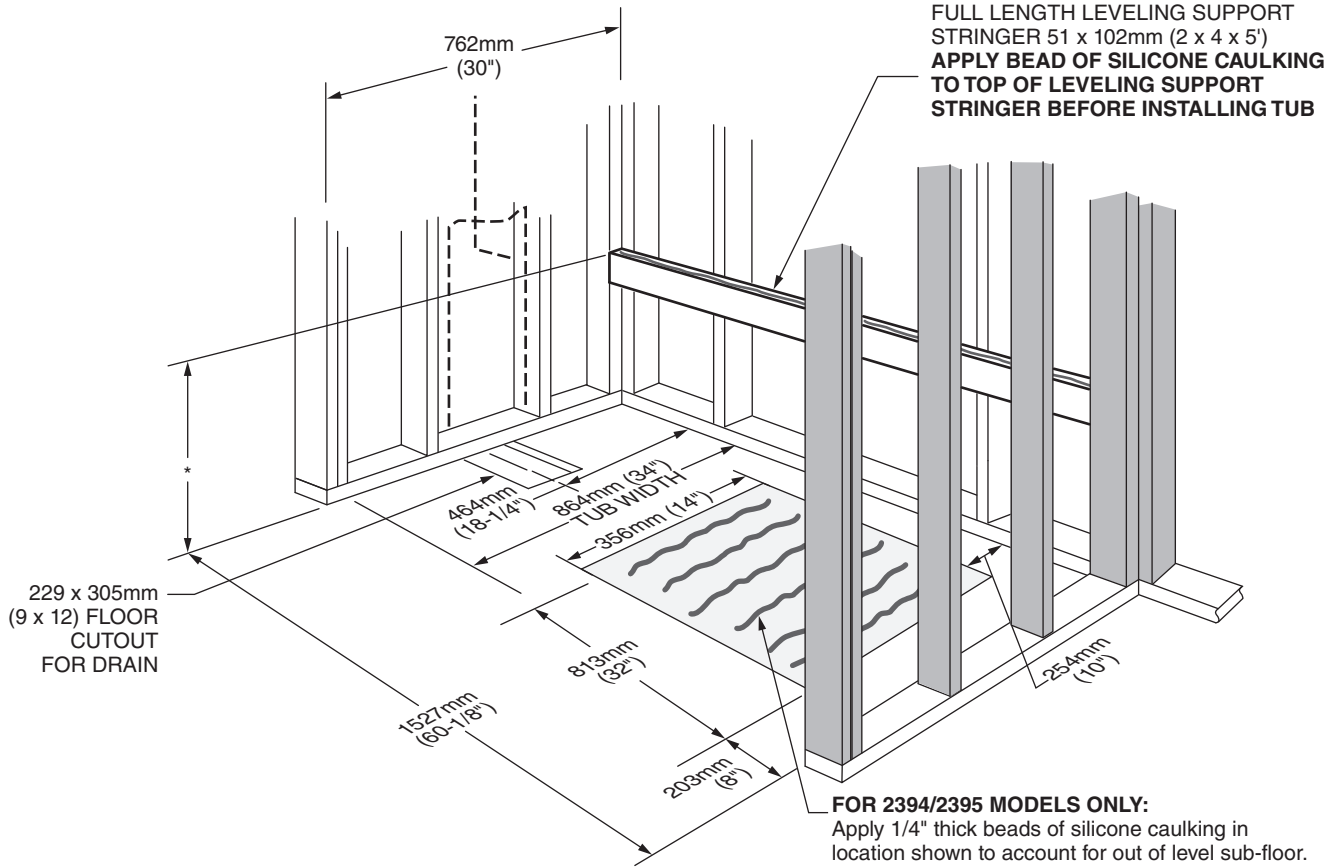

2 DRAIN

Install the overflow and drain assembly onto the tub per manufacturer's instructions.

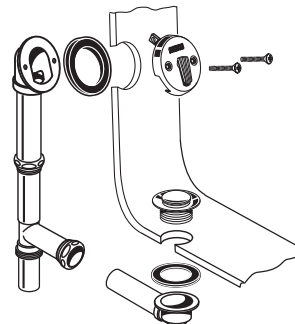

SAVE FOR FUTURE USE

3 INSTALLATION - BEDDING MATERIAL (MORTAR, SANDMIX, ETC.) IS ACCEPTABLE SUB FLOOR MUST BE STRUCTURALLY SOUND & FREE OF MOVEMENT / FLEXING

The tub is provided with an integral base for easier installation. Position the bath on the floor and slide into place until the tub is resting on the rear stringer. The base does not need to contact the floor for proper installation. The base on the 2396 and 2397 models is raised above the floor to facilitate drain installation. Check level, front to back and side to side. Also check drain clearance hole in sub floor. To secure the tub to wood studs, use sheet rock screws with washers immediately above the flange of the tub. To secure the tub to steel studs, use drywall screws and flat washers. (See Step 4)

Caution: Take Extra Care When Driving Nails or Screws To Avoid Damaging The Tub.

The tile or similar finished floor will be butted against the bottom of the tub apron also holding the tub in place.

NOTE: Warranty will be voided if the drain is installed after the tub has been set in place.

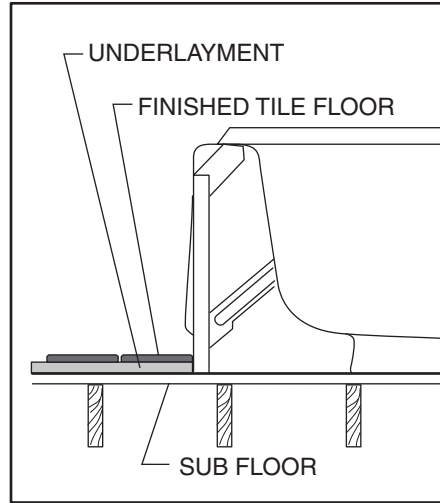
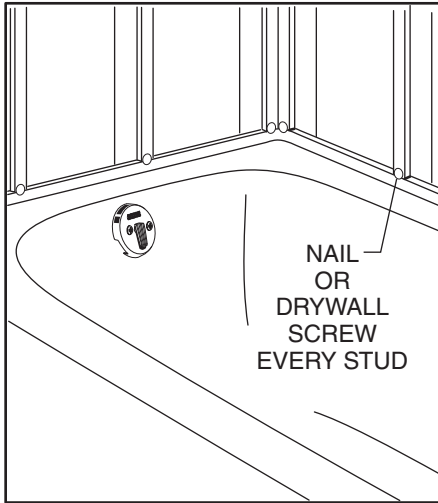

4

Below is shown typical cross sections of the tub rim showing typical wall constructions.

WOOD STUDS

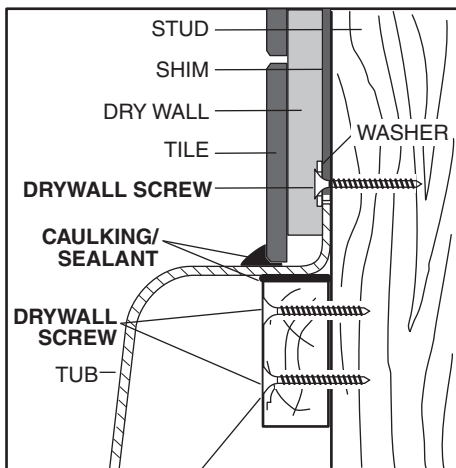

STEEL STUDS

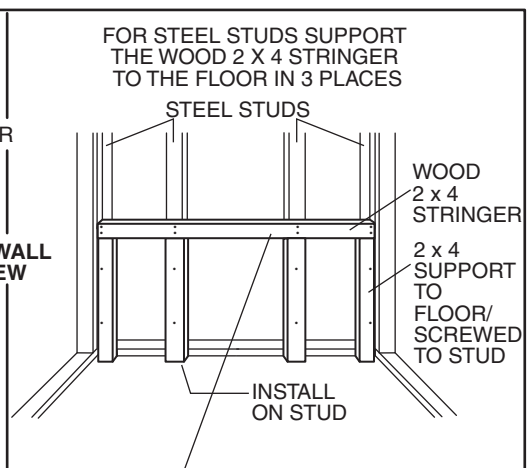
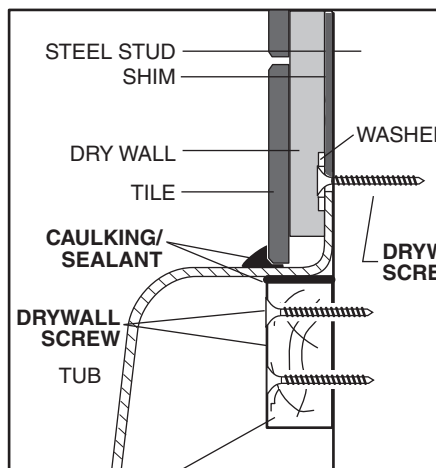

51 x 102mm (2 x 4) WOOD STRINGER FULL LENGTH

5 ROUGHING-IN

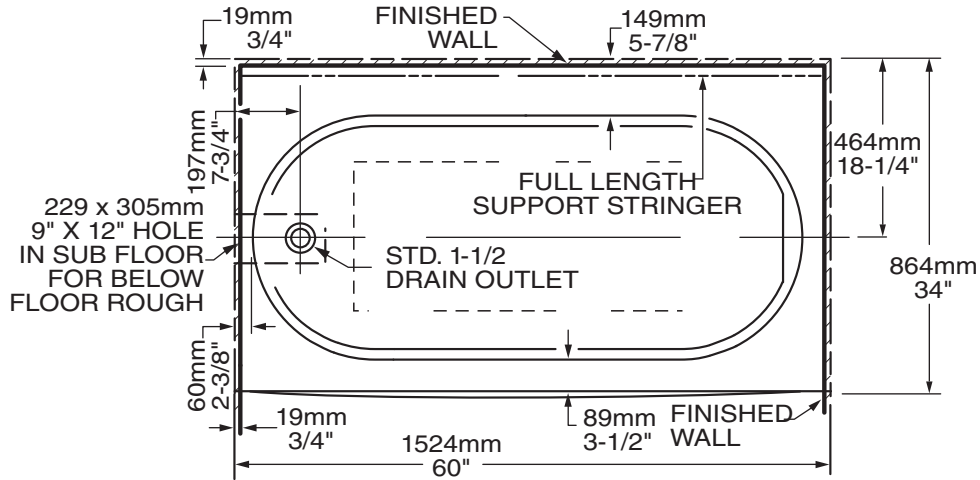

**LEFT HAND TUB ILLUSTRATED
RIGHT HAND TUB IS REVERSED**

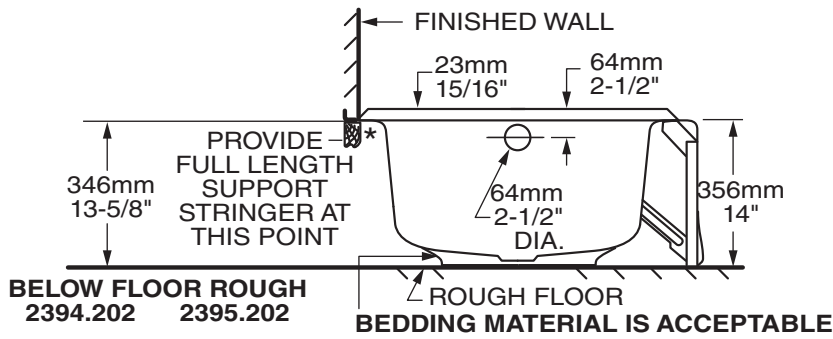

BELOW FLOOR ROUGH
2394.202 2395.202

BEDDING MATERIAL IS ACCEPTABLE

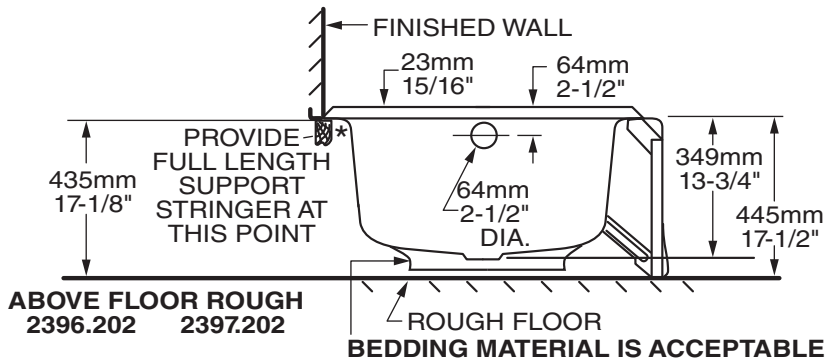

ABOVE FLOOR ROUGH
2396.202 2397.202

BEDDING MATERIAL IS ACCEPTABLE

*** PLUMBER NOTE: PROVIDE FULL LENGTH SUPPORT STRINGER AT THIS POINT**

INSTRUCCIONES DE INSTALACIÓN CUIDADO Y MANTENIMIENTO

Modelos

2394, 2395, 2396, 2397

Siga los códigos locales de nivelación y construcción

1 INSTRUCCIONES DEL ARMAZÓN

Tome en cuenta que el hueco es de 1,527 x 762 mm (60-1/8 x 30"). Corte un orificio de 229 x 305 mm (9 x 12) por debajo del suelo para el drenaje, centrado a 464 mm (18-1/4) conforme se muestra para el área debajo del suelo acabado. Coloque los pernos conforme se requiera, luego asegúrese de que las dimensiones de la abertura acabada sean adecuadas y que los soportes estén nivelados y cuadrados.

* Instale el travesaño como se muestra (346 mm [13-5/8] para cuando pase por el drenaje del suelo ó 435 mm [17-1/8] para cuando se instale por encima del drenaje del suelo).

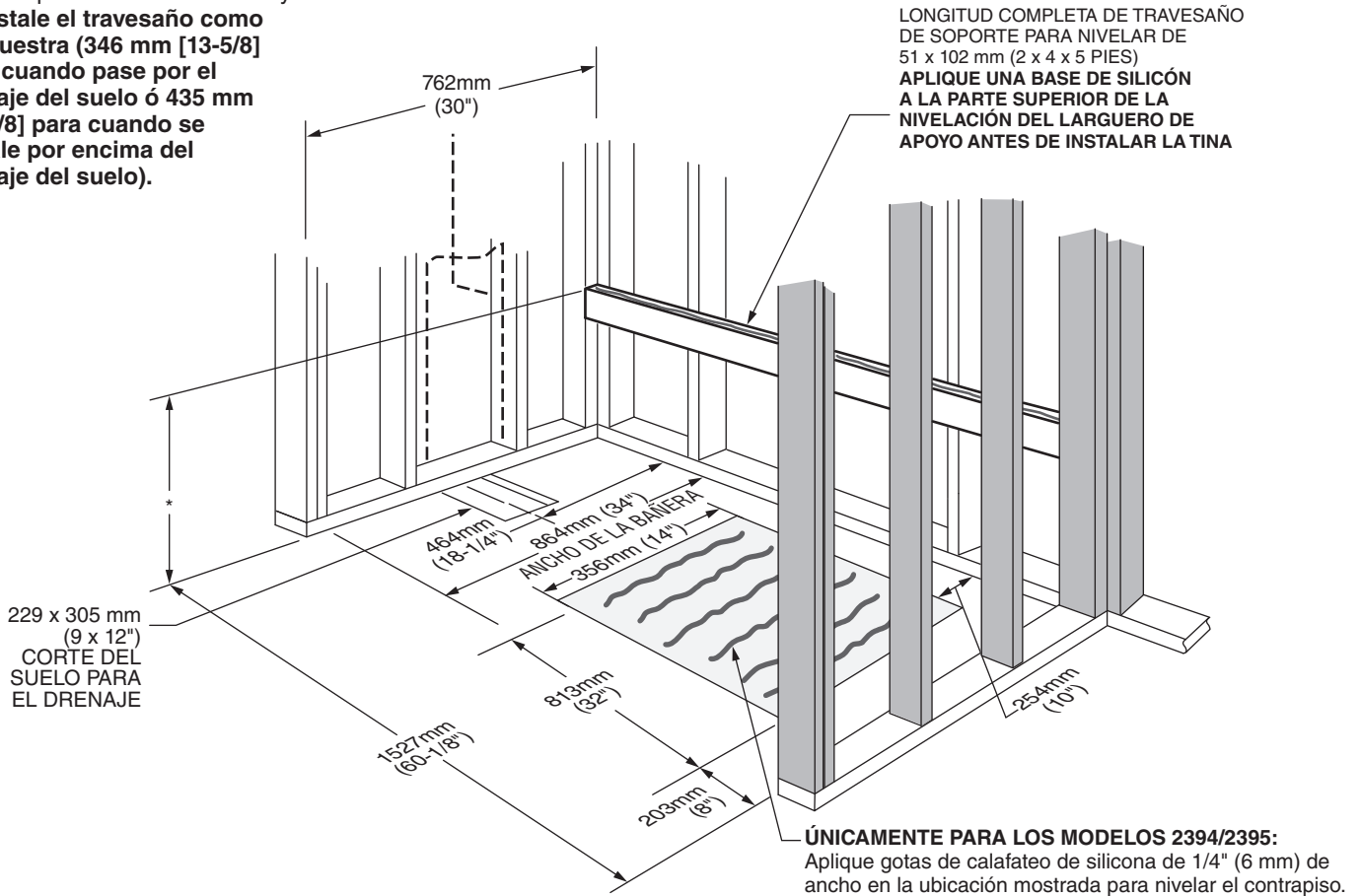

2 DRENAJE

Instale el conjunto de rebosadero y drenaje sobre la bañera según las instrucciones del fabricante.

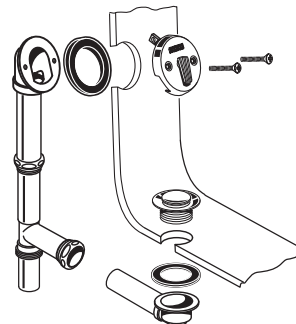

GUARDE ESTAS INSTRUCCIONES PARA UN USO FUTURO

3 INSTALACIÓN - EL MATERIAL DE CAMA (MORTERO, SANDMIX, ETC.) ES ACEPTABLE EL SUBSUELO DEBE DE ESTAR ESTRUCTURALMENTE SIN FALLAS Y LIBRE DE MOVIMIENTO/FLEXIÓN.

La bañera se provee con una base integral para facilitar su instalación. Coloque la bañera sobre el suelo y deslícela a su posición hasta que descansa sobre el travesaño posterior. La base no necesita estar en contacto con el piso para tener una instalación adecuada. La base, en los modelos 2396 y 2397, esta arriba del nivel del piso para facilitar la instalación del desagüe. Verifique el nivel, del frente a la parte posterior y de lado a lado. Asimismo, verifique el orificio del espacio del drenaje por debajo del suelo. Para asegurar la bañera con pernos de madera, Use tornillos para placas de yeso con empaques en la parte superior de la brida de la bañera. Para fijar la tina a los montantes de acero, use tornillos para placa de yeso y arandelas planas. (Ver el paso 4)

Precaución: Tenga mucho cuidado al introducir los remaches o tornillos para evitar que se dañe la bañera.

La loseta o material similar del suelo acabado estará contra la parte inferior del revestimiento de la bañera, lo cual también la sostendrá en su lugar.

NOTA: La garantía quedará sin efecto si el desagüe se instala después de que la tina se haya fijado en su lugar.

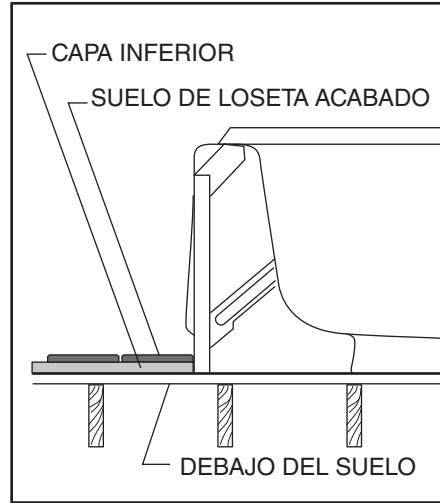

4 A continuación se muestran las secciones transversales del borde de la bañera y las construcciones de pared características.

PERNOS DE MADERA

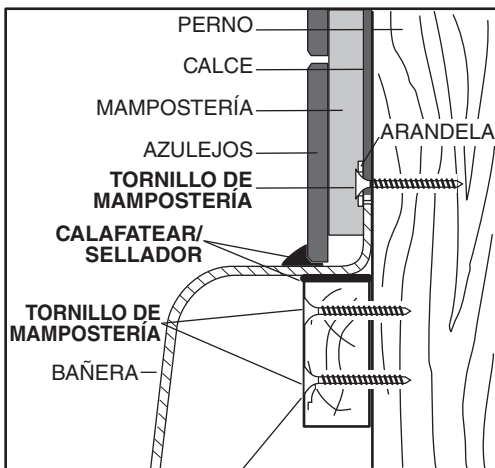

PERNOS DE ACERO

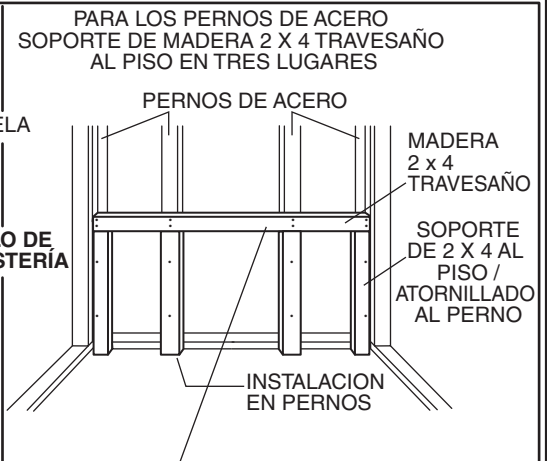
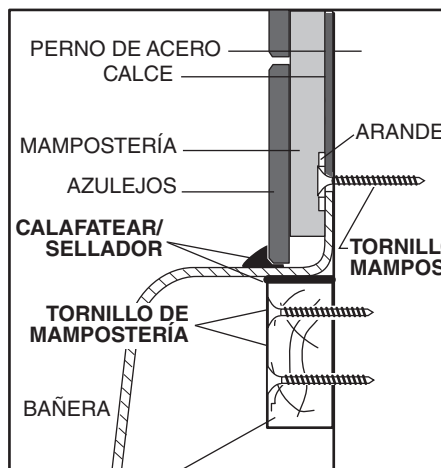

51 x 102 mm (2 x 4) MADERA TRAVESAÑO DE LONGITUD COMPLETA

INSTRUCTIONS D'INSTALLATION SOINS ET ENTRETIEN

American
Standard

Modèles :

2394, 2395, 2396, 2397

Respecter les codes locaux de plomberie et du bâtiment

1 INSTRUCTIONS D'ENCADREMENT

Prendre note que la cavité est de 1527 x 762 mm (60 1/8 x 30 po). Découper un trou de 229 x 305 mm (9 x 12 po) dans le sous-plancher pour le drain, centrer à 464mm (18 1/4 po) tel qu'illustré pour l'installation sur plancher non fini. Localiser les structures, puis s'assurer que les dimensions des ouvertures sont correctes et que les supports sont d'aplomb et d'équerre.

* Installer la traverse comme illustrée à 346 mm [13 5/8po] pour le drainage par le plancher ou à 435 mm [17 1/8] pour le drainage au-dessus du plancher.

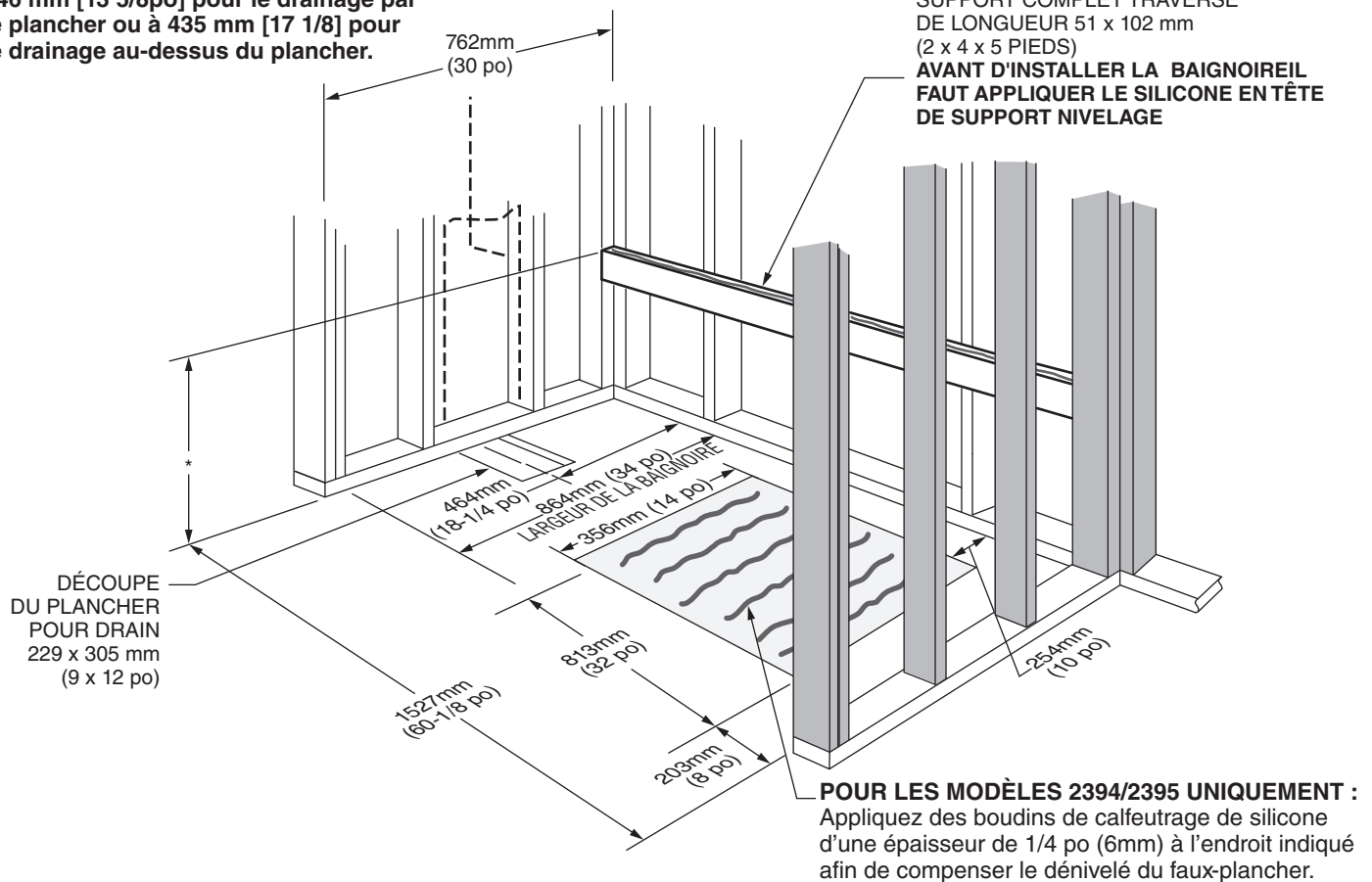

2 DRAIN

Installer dans le bain l'ensemble drain et trop plein selon les instructions du fabricant.

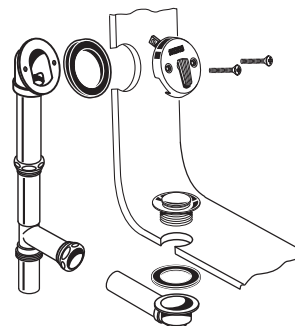

3 INSTALLATION - LE MATERIEL DE LITERIE (LE MORTIER, SANDMIX, ETC.) EST ACCEPTABLE SOUS-PLANCHER DOIT ÊTRE STRUCTURELLEMENT SAIN ET EXEMPT DE MOUVEMENT / FLEXION

La baignoire est fournie avec une base intégrale afin de faciliter son installation. Positionner la baignoire sur le plancher et la glisser en place jusqu'à ce que la cuve repose sur la traverse arrière. La base n'a pas besoin d'être installée en contact avec le sol. La base sur les modèles 2396 et 2397 est plus haute que le sol afin de faciliter l'installation de l'évacuation. Vérifier le niveau, de l'avant à l'arrière et d'un côté à l'autre. Vérifier également le dégagement du trou de drainage dans le sous-plancher. Pour fixer la baignoire à la structure de bois, utiliser des vis gyproc avec rondelle juste au-dessus du rebord de la baignoire. Pour fixer la baignoire à la structure en acier, utilisez des vis à cloison sèche et des rondelles plates.

(Voir l'étape 4)

Avertissement : Prendre des précautions supplémentaires lorsque vous utilisez des clous ou des vis afin d'éviter d'endommager la baignoire.

Le carrelage ou une finition similaire sera appuyée contre le bas du tablier de la baignoire retenant également la baignoire en place.

REMARQUE : La garantie sera annulée si le renvoi est installé après la mise en place de la baignoire.

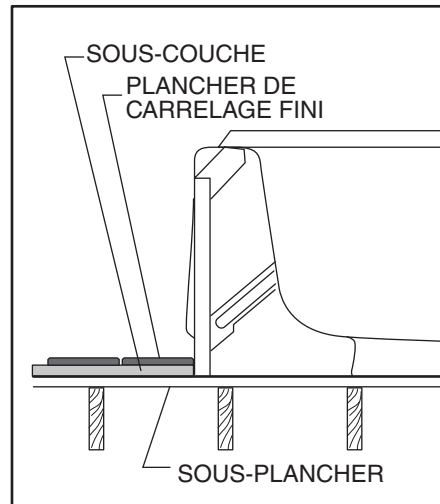

4 Ci-dessous sont illustrées des sections transversales caractéristiques du rebord de cuve démontrant les constructions typiques de murs.

STRUCTURES DE BOIS

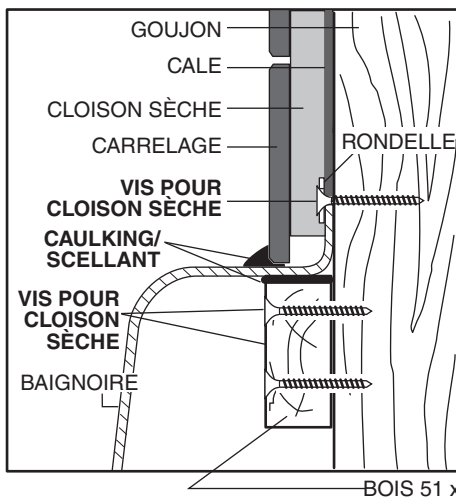

STRUCTURES EN ACIER

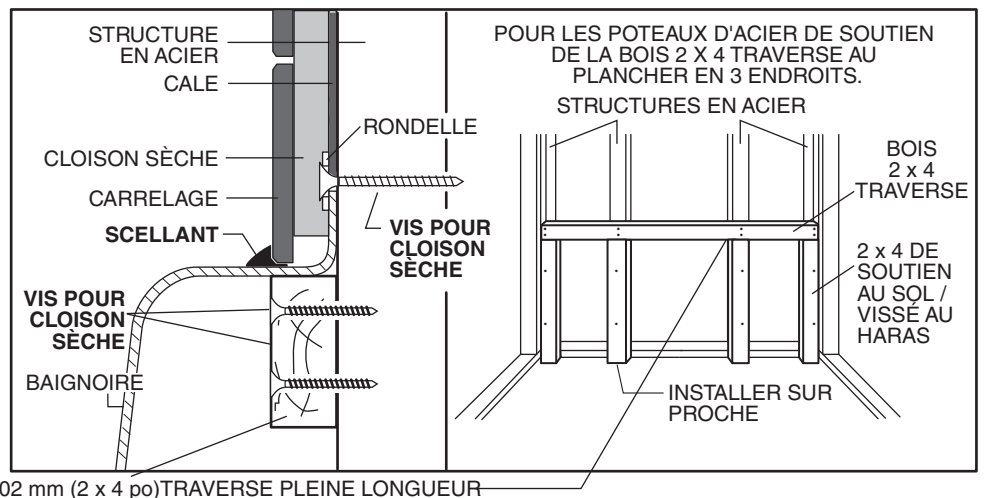

BOIS 51 x 102 mm (2 x 4 po) TRAVERSE PLEINE LONGUEUR

5 DIMENSIONS BRUTE

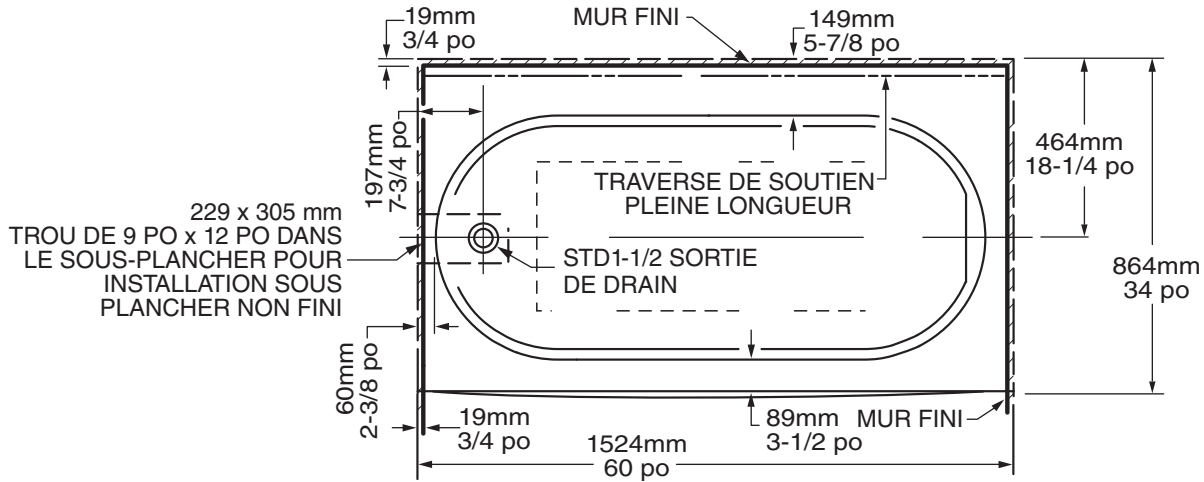

**BAIGNOIRE CÔTÉ GAUCHE
ILLUSTRÉE BAIGNOIRE DE
CÔTÉ DROIT INVERSÉE**

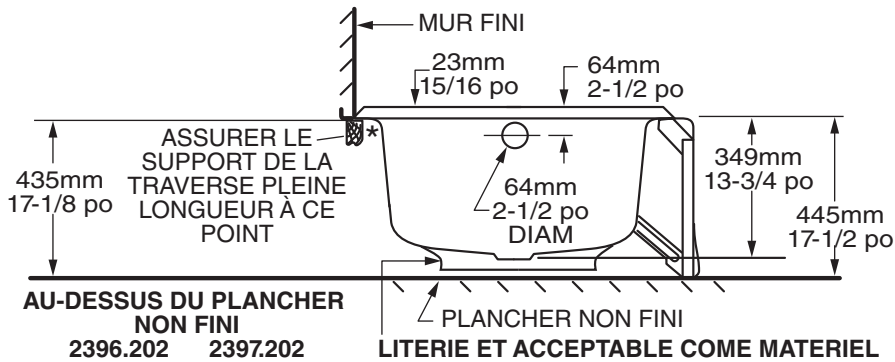
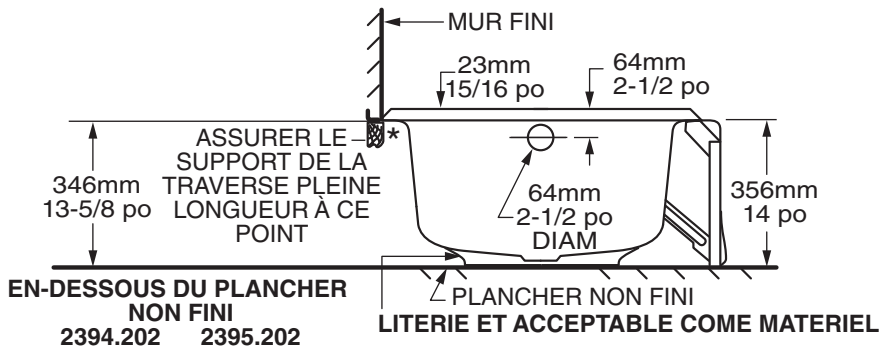

***REMARQUE À L'INTENTION DU PLOMBIER : ASSURER LE SUPPORT
DE LA TRaverse PLEINE LONGUEUR À CE POINT**