

VEVOR

Affordable. Reliable. Home Improvement.

Frozen Drink Maker

Model:ISM2623D

VEVOR

Affordable. Reliable. Home Improvement.

Frozen Drink Maker

MODEL:ISM2623D

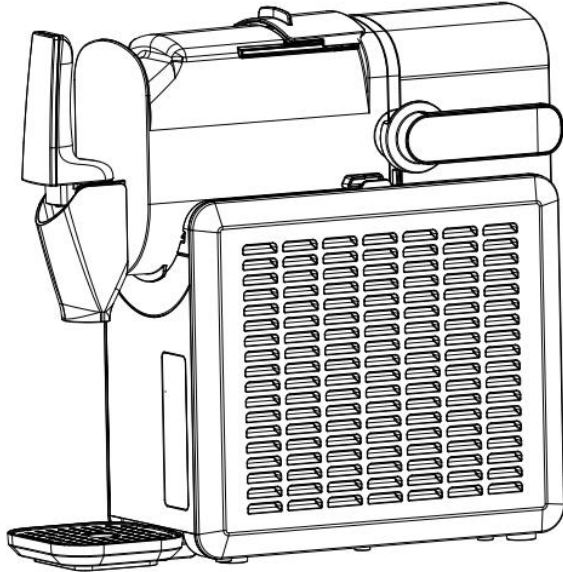

This is the original instruction, please read all manual instructions carefully before operating. VEVOR reserves a clear interpretation of our user manual. The appearance of the product shall be subject to the product you received. Please forgive us that we won't inform you again if there are any technology or software updates on our product.

IMPORTANT NOTICES

When using an electrical appliance, basic safety precautions should always be followed to reduce the risk of fire, electric shock, and/or injury, including the following:

1. Read all instructions before using.

2.Remove all packing material and carefully check your frozen drink maker to ensure it is in good condition and that there is no damage to the frozen drink maker or power cord and plug.

3.If the supply cord is damaged, it must be replaced by the manufacturer or its service agent or a similarly qualified person in order to avoid a hazard.

4.This appliance is not intended for use by persons (including children) with reduced physical, sensory or mental capabilities, or lack of experience and knowledge, unless they have been given supervision or instruction concerning use of the appliance by a person responsible for their safety. Children should be supervised to ensure that they do not play with the appliance.

This appliance can be used by children aged from 8 years and above and persons with reduced physical, sensory or mental capabilities or lack of experience and knowledge if they have been given supervision or instruction concerning use of the appliance in a safe way and understand the hazards involved. Children shall not play with the appliance. Cleaning and user maintenance shall not be made by children without supervision.

5.This appliance is intended to be used in household and similar applications such as

–staff kitchen areas in shops, offices and other working environments;

–farm houses and by clients in hotels, motels and other residential type environments;

–bed and breakfast type environments.

6.–Warning: Do not store explosive substances such as aerosol cans with a flammable propellant in this appliance.

–Warning: Keep ventilation openings, in the appliance enclosure or in the built-in structure, clear of obstruction.

–Warning: Do not use mechanical devices or other means to accelerate the defrosting process, other than those recommended by the manufacturer.

–Warning: Do not damage the refrigerant circuit.

–Warning: Do not use electrical appliances inside the food storage compartments of the appliance, unless they are of the type recommended

by the manufacturer.

–WARNING: When positioning the appliance, ensure the supply cord is not trapped or damaged.

–WARNING: Do not locate multiple portable socket-outlets or portable power supplies at the rear of the appliance.

–WARNING : When disposing of the appliance, do so only at an authorized waste disposal centre. Do not expose to flame.

–WARNING: fill with potable ingredients only.

7.The refrigerant (R290) is flammable.



Caution: risk of fire / Flammable materials

The refrigerant propane (R290) is contained within the refrigerant circuit of the appliance, a natural gas with a high level of environmental compatibility, which is nevertheless flammable. During transportation and installation of the appliance, ensure that none of the components of the refrigerant circuit becomes damaged.

If the refrigerant circuit should be damaged:

- Avoid opening flames and sources of ignition.
- Thoroughly ventilate the room in which the appliance is situated.

8.Before using the frozen drink maker for the first time, please wait 2 hours after positioning it, and keep the transparent lid open for at least 2 hours

9.Pure water is not allowed to be used on this unit, spring water is recommended.

10.Ensure the voltage is compliant with the voltage range stated on the rating label, and ensure the earthing of the socket is in good condition.

11.Do not upend this product or incline it over a 45° angle.

12.To protect against risk of electric shock, do not pour water on cord, plug and ventilation, immerse the appliance in water or any other liquid.

13.Unplug the appliance after using or before cleaning.

- 14.Keep the appliance 8cm from other objects to ensure the good heat releasing.
- 15.Do not use the accessories which are not recommended by Manufacturer.
- 16.Do not use the appliance close by flames, hot plates or stoves.
- 17.Do not switch on the power button frequently (ensure 5min. interval at least) to avoid the damage of compressor.
- 18.Do not use outdoors.
- 19.Never clean with scouring powders or hard implements.
- 20.Please keep the instruction manual.
- 21.To avoid contamination of food, please respect the following instructions:
 - Opening the door for long periods can cause a significant increase of the temperature in the compartments of the appliance.
 - Clean regularly surfaces that can come in contact with food and accessible drainage systems.
 - Clean water tanks if they have not been used for 48 h; flush the water system connected to a water supply if water has not been drawn for 5 days.
 - If the refrigerating appliance is left empty for long periods, switch off, defrost, clean, dry, and leave the door open to prevent mould developing within the appliance.
- 22.Regarding the information pertaining to the use of the appliance, please refer to the paragraphs below.
23. Component parts shall be replaced with like components and that servicing shall be done by factory authorized service personnel, so as to minimize the risk of possible ignition due to incorrect parts or improper service.
- 24.When service personnel during service operations, if it is possible to touch the motor metal enclosure/electrical control box cover, please power off for service operations.
- 25.Do not put your fingers into the discharge opening as this may cause danger.

SPECIFICATIONS

Model Number: ISM2623D

Effective volume: 2.6L (using volume: 1.9L)

Voltage: AC120V /60 Hz

Power Consumption: 200 W

Protection against electric shock: I

Climate Type: N/SN

N.W: 10.4kg

G.W: 13kg

Max overall dimensions (L*W*H): 429X177X424mm

Packing Dimensions (L*W*H): 535X281X562mm

FEATURE

- 1.Touch buttons, LED display, simple operation, reliable, convenient and worry-free;
- 2.Plastic shell, transparent water tank, beautiful and fashionable appearance;
- 3.The thickness of the smoothie can be adjusted;
- 4.There are five types of beverage smoothie production modes plus cleaning mode;
- 5.The parts are detachable, easy to clean, hygienic and safe.
- 6.The power management mode of this product is: off mode. Power consumption: Max 0.5W
The product enters off mode after 10 minutes of no user operation (after the main function ends).

PRODUCT INSTRUCTION

1)Structure

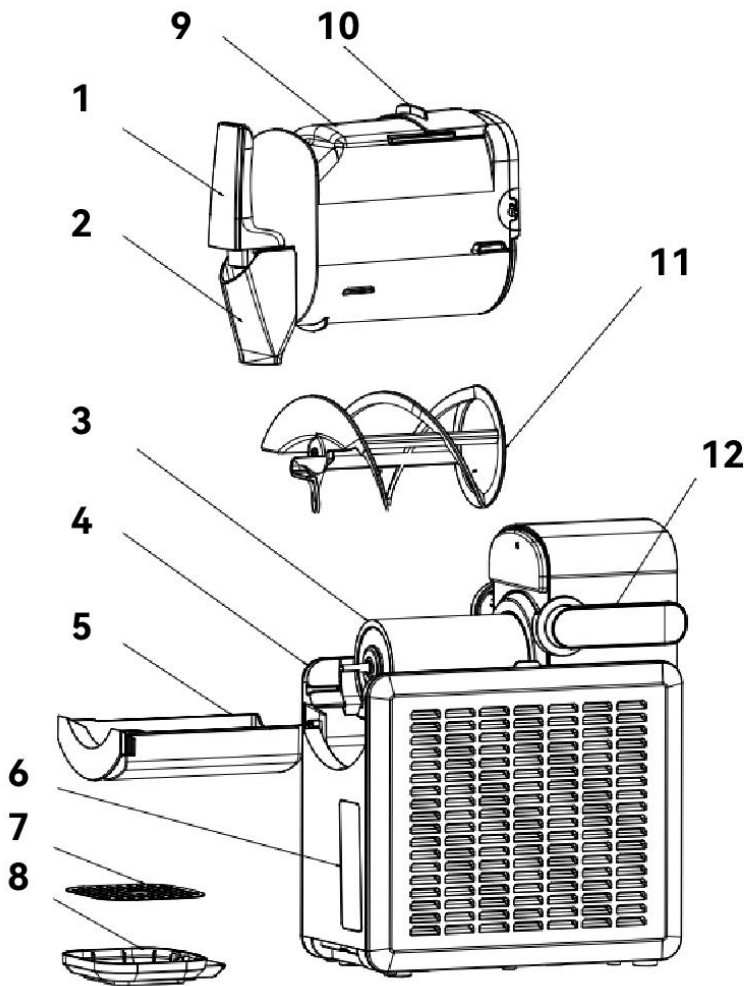

1. Handle	7. Decorative plate
2. Outlet port cover	8. Drip tray
3. Evaporator	9. Charging barrel
4. Housing	10. Charging barrel top lid
5. Water tank	11. Stirring blades
6. Control panel	12. Locked barrel switch

2)Control panel

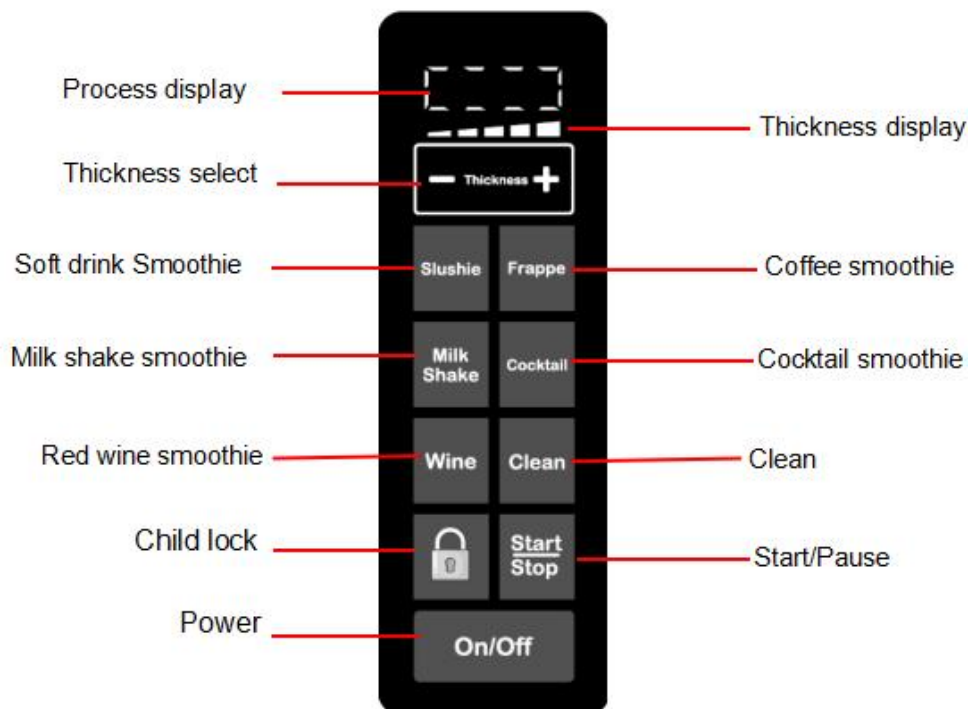

OPERATION INSTRUCTION

NOTE: Before use, please thoroughly wash and wipe off all components that come into contact with liquid, including evaporator, loading barrel, mixing blade, etc. Before cleaning, it is necessary to ensure that the power cord plug is disconnected from the socket. When using the machine, please keep it flat on a horizontal surface to ensure that the compressor of the machine is working properly.

a. Please install the drip tray when using it for the first time, as shown in the figure:

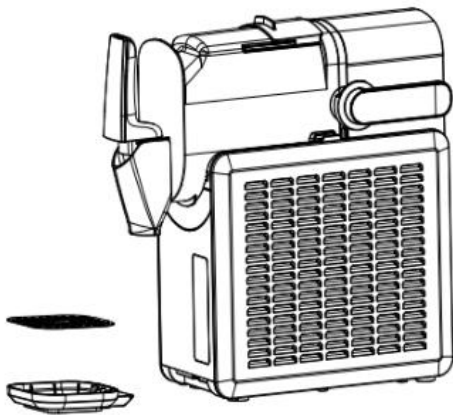

Before installation

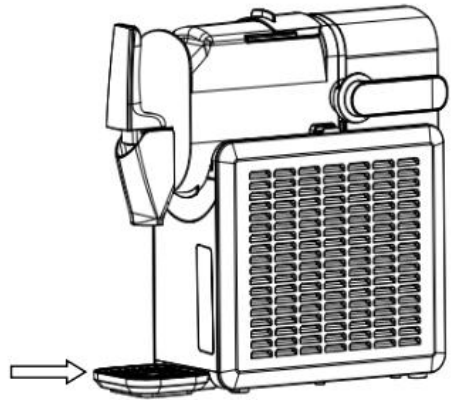

Once the tray cover is attached to the drip tray, push it to the right into the bottom position as shown

After installation

b. Before discharging and operation, the mixing fan blade and the charging barrel must be assembled and locked, as shown in the figure:

The open state of the charging barrel

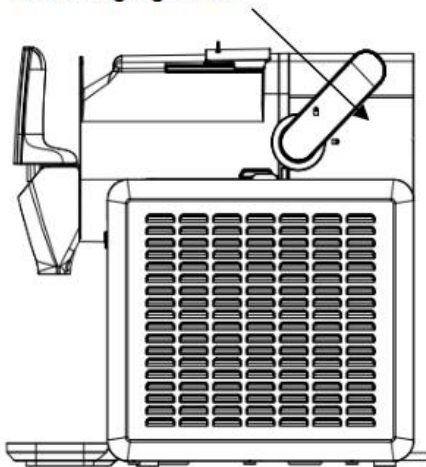

Before installation

The closed state of the charging barrel switch

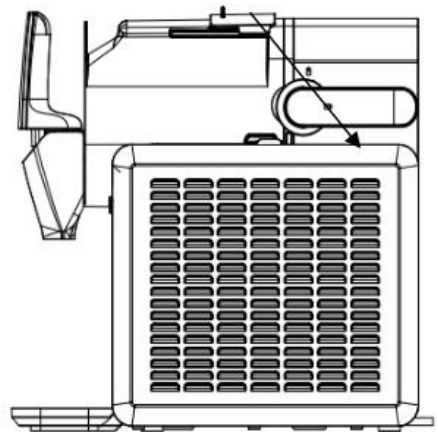

After installation

OPERATION STEPS

1. Check the charging barrel before pouring the material into the charging barrel to ensure that the charging barrel is installed in place (see the "cleaning" part for the disassembly and assembly steps, please install the drip tray before using it for the first time), open the top cover of the charging barrel, and then slowly pour the material into the charging barrel (as shown in Figure 1), and the liquid capacity should be between the Minimum and Max water levels (as shown in Figure 2).

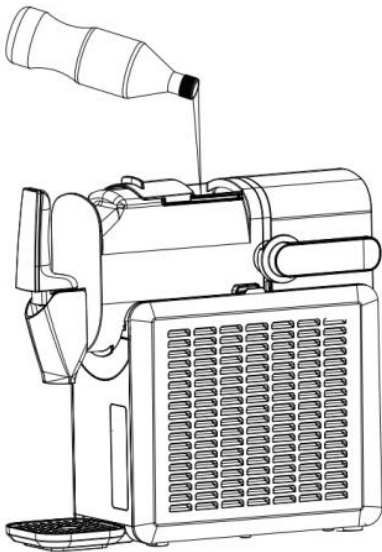

Figure 1

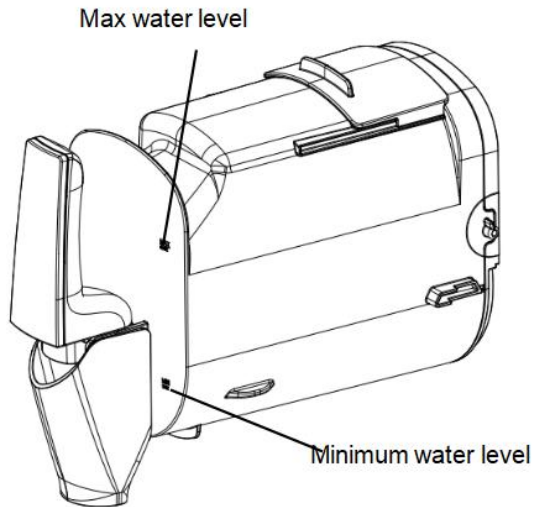

Figure 2

2. Then close the top lid of the charging barrel.

3. a. Plug in the power supply, touch the power(on/off)button to power on, the function selection icons are half bright and the selected icon is all bright.

b. Select the corresponding function mode by touching the icon.

c. Smoothie thickness selection by "-" or "+". There are 5 bars in the thickness indicator, and the higher the number of bars, the lower the temperature after the smoothie is formed. Touch "-" once to reduce by 1 bar,

the minimum is 1 bar; Touch "+" once to increase by 1 bar, up to a maximum of 5 bars. Default 3 bars for first time use, non-first time use will automatically select the last used mode.

d. Touch the Start/Stop icon, the machine starts to work, at this time only the selected mode icon is bright. At the same time, the child lock function will automatically take effect after 10s, and the indicator light at the child lock icon will be on, the machine cannot be operated at this time. Press and hold the child lock icon for 3s to turn off the child lock function, and the indicator light at the child lock icon will be off. Now the machine can be operated. Touch the start/pause icon to pause or start the machine. Please touch the power icon to power off.

4. After the smoothie is ready, the buzzer will sound for 3 seconds. The display shows COOL. The machine enters the insulation state, and the machine is running in the set temperature cycle. At this time, place the cup under the discharge port, operate the discharge handle, and enjoy the smoothie.

5. After the insulation state is turned on, if there is no other operation, the machine will keep the insulation state.

6. Clean the machine: If you want to clean the machine, please pour clean water into the charging barrel to the maximum water level, the water temperature should not exceed 50 degrees Celsius or 122 degrees Fahrenheit, and select the washing mode to clean the machine after turning on the machine. For more information about the operation of the cleaning mode, see step 3 above, and the cleaning time is 4 minutes by default. After cleaning, drain the water in the barrel. If the barrel is not clean after one cleaning, the operation can be repeated. To clean the barrel thoroughly, remove the barrel as described in Cleaning Part below.

PROTECTION FUNCTION

a. Motor protection function: During the working process of the machine, in order to prevent the blending motor from stalling due to the smoothie becoming harder and harder, the software will monitor the motor and stop

the motor working automatically when necessary to ensure the life of the stirring motor.

b.Compressor protection function: In order to prevent the compressor from starting frequently, during the refrigeration process, if the compressor is turned on again within less than 3 minutes after working and turned off, the compressor may have about 3 minutes of protection time. However, if you unplug the power cord for more than 20 seconds and then plug it in, and then start the machine, it will start again by default and there is no delay.

c.Charging barrel assembly falling off protection device: In order to prevent the operation of the compressor and stirring motor from abnormally or causing injury to the human body after the charging barrel falls off or is taken out, the charging barrel assembly has a contact switch with the main body of the machine. The machine cannot be started and OPEN is displayed after the charging barrel assembly falls off or is taken out.

TIPS

1.In order to avoid increased mixing load and overflow after ingredients expansion, the ingredients should not exceed the maximum capacity water level. For accurate temperature control and normal operation, the ingredients needed to be added to the minimum capacity water level (see Figure 2). The machine makes the best smoothies when it is loaded with the maximum capacity, so please try to make smoothies according to the maximum capacity.

2.The completion time of machine work varies due to various factors such as environmental temperature, initial ingredients temperature, sugar content, and soft hardness adjustment.

3.The ingredients must be made with the Brix (percentage of sugar content) greater than 6%; Alcohol must be higher than 4% and less than 16%, otherwise do not use the machine.

If Brix > 6% and the machine jams, increase the sugar content appropriately.

If Brix is high, use the cocktail/red wine program to make smoothies.

4. Pouring the pre cooled ingredients into the loading barrel can further improve the production efficiency.
5. If you use natural fruit juices, it is recommended to filter them to prevent the solid parts contained in them from blocking the discharge faucet.
6. When making the smoothie, do not stop the mixing motor, as it may cause the mixing to fail when the liquid solidifies or freezes before restarting.
7. Condensation on the outside of the charging barrel is normal in wet weather or during long working hours.
8. When making smoothies, if there is unusual noise during blending or the blending blades are stuck, please add more sugar; or check whether the mode and cooling settings are correct.
9. The discharge port cover has a specific direction for installation. Please install it in the correct order.

CLEANING

Disassemble

Pour in clean tap water before disassembly, start the cleaning mode for about 4 minutes, and then drain the liquid in the charging barrel

1. Unplug the power connection, turn the charging barrel switch to the unlocking position (as shown in Figure 3), remove the charging barrel, and then take out the mixing fan blade to clean it and dry it with a towel.
2. Pull out the drip tray, pour out the liquid inside, clean it and dry it with a towel.
3. Outlet port cleaning: Take out the outlet cover (Figure 4), press and hold the outlet bracket fastening position (Figure 5), then open the barrel handle, and then take off the outlet assembly (Figure 6), clean it, and put it back in the order of disassembling and assembling.
4. Wipe the evaporator and the rear sealing ring with a clean towel. Note that the sealing ring cannot be disassembled, nor can it be pulled forcefully, so as not to cause water leakage due to its deformation and cause the machine to be scrapped.

The unlocking position

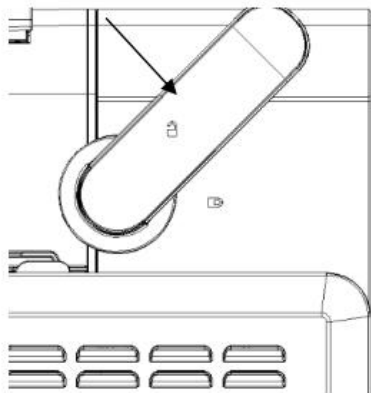

Figure 3

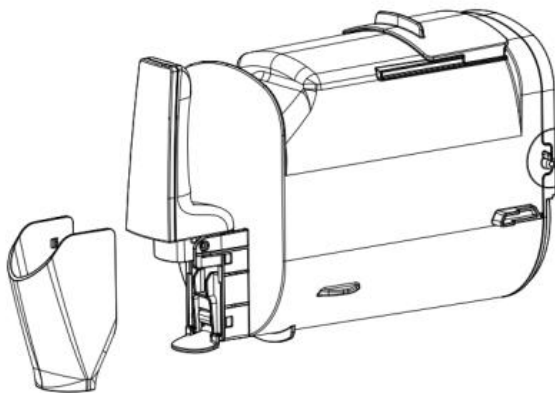

Figure 4

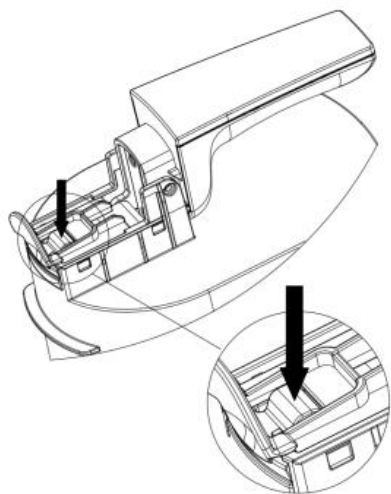

Figure 5

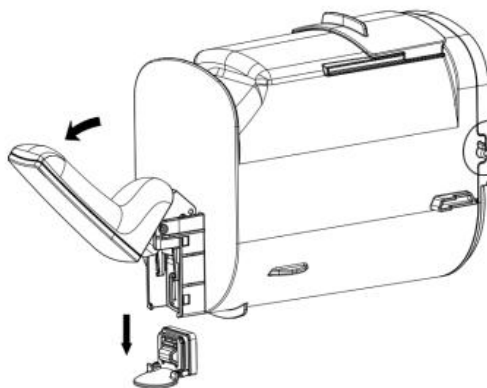

Figure 6

Cleaning

The filling barrel, mixing fan blades and drip tray are all dishwasher safe and hand washed as follows:

5. Prepare about 8L of warm water (about 40-50 degrees) and specific

detergent in a basin, follow the manufacturer's instructions to avoid too much detergent damaging the parts to be cleaned.

6. Use a suitable brush and thoroughly wash all parts that touch the material with a cleaning solution.

7. Rinse all cleaned parts with running water.

8. Use a soft brush to clean the evaporator cylinder and the sealing ring at the rear of it.

9. Finally, dry the surface of the cleaned parts with a dry towel or air.

Installation Precautions

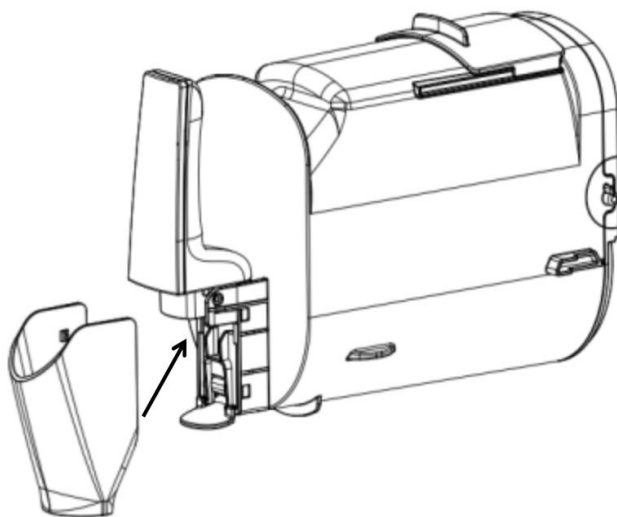

Please follow the arrow indication on the diagram: Install it at a 45-degree upward angle (not horizontally) to prevent interference with the sealing gasket at the discharge port.

ELECTRICAL DIAGRAM

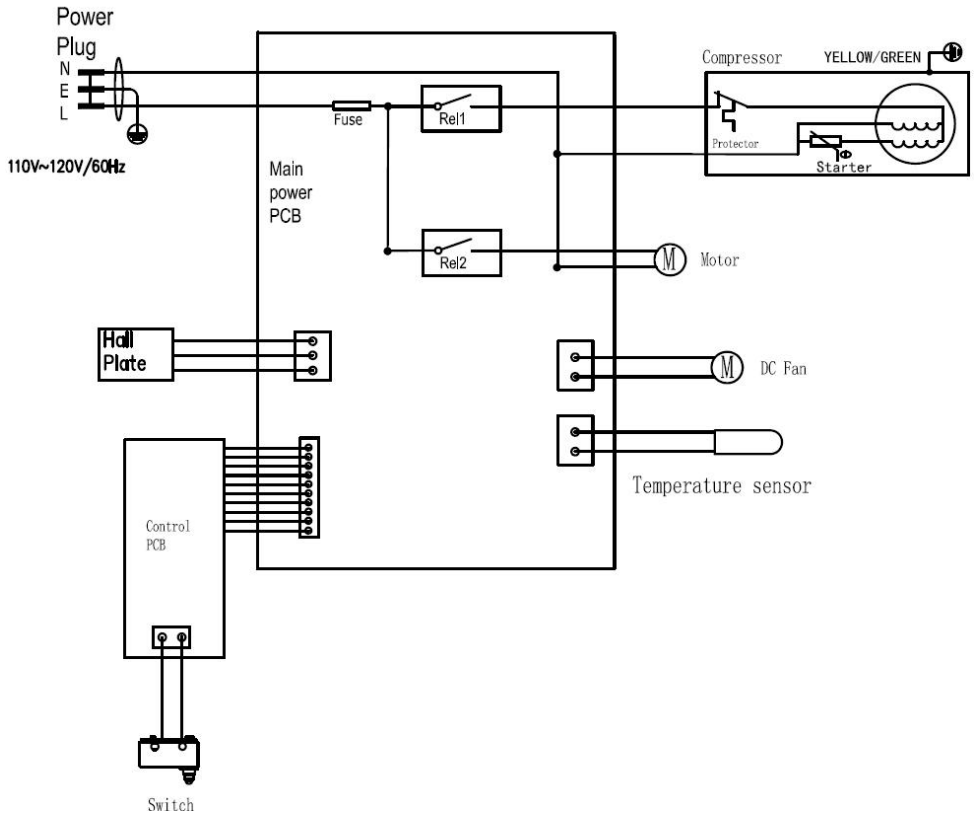

MAINTENANCE

Caution: The plug must be removed before cleaning to avoid electric shock.

- (1) Clean the charging barrel components, water tray, mixing blades, etc. in a timely manner after use to avoid odor.
- (2) When cleaning, please use a damp cloth to scrub, do not use abrasive cleaning ball to scrub.
- (3) Wipe the transparent lid with a dampened cloth. Remove the dirty on the body or other places with a dampened cloth, and do not pour water on cord, plug and ventilation, immerse the appliance in water or any other liquid
- (4) Allow drying thoroughly with a dry cloth, then return the component to the home position.

COMMON PROBLEM & SOLUTIONS

No.	Problems	Cause analysis	Solution
1	Stirring fan blade scraping	Use of ingredients with low sugar content causing the evaporator to freeze or setting the temperature too low causing the smoothie to be too hard	Replacement of materials with higher sugar content
		Check that the mixing fan blades are correctly assembled or deformed	Correct assembly of the mixing fan blade
		The mixing fan blades deformed	Replacement of new mixing fan blades
2	Display shows OPEN	Barrel not assembled in place, poor contact between barrel assembly and microswitch	Reassemble the barrel, make sure the mixing fan blade is assembled correctly before assembling the barrel, make sure it is installed correctly and lock the barrel switch, if the problem is not solved after reassembling, please send it to the professional maintenance site for repair.

3	Display shows E1	Sensor short circuit	Power off and unplugged before re-power on, if the problem is not solved, please send a professional repair point maintenance
4	Display shows E2	Sensor open circuit	Power off and unplugged before re-power on, if the problem is not solved, please send a professional repair point maintenance
5	Display shows E3	Motor stalled or faulty hall	Power off and unplugged before re-power on, if the problem is not solved, please send a professional repair point maintenance

AFTER SALES SERVICE

One-year warranty service is available from the date of purchase. The date of purchase of the invoice or after-sales service warranty card is subject to the warranty service. The problems you encounter when using our company's home automatic Frozen drink maker can be helped and resolved through the service hotline. We provide technical advice free of charge.

- Any of the following conditions is not covered by the warranty:
 - 1) Components are damaged due to improper use, maintenance and storage;
 - 2) Damage caused by non-Guangdong Welly maintenance personnel or designated personnel to disassemble the product by themselves.
 - 3) No purchase invoice or purchase invoice does not match the product;
 - 4) Damage caused by force majeure;
 - 5) Exceeding the warranty period.
- ★ If you find any quality problems, please contact the service center or

special maintenance service point for repair. Do not disassemble it yourself. The company will not bear any responsibility for quality problems or accidents caused by self-disassembly.

★ If the product is not under warranty, the maintenance fee will be waived and only the parts fee will be charged. Manufacturer reserves the right of final interpretation of the above commitments.

Subject to the Actual Product:

Drip tray	1	User manual	1
Drip tray cover			1
Sealing ring on the discharge port			1
Fixed pin for discharge outlet handle			1



This marking indicates that this product should not be disposed with other household wastes throughout the EU. To prevent possible harm to the environment or human health from uncontrolled waste disposal, recycle it responsibly to promote the sustainable reuse of material resources. To return your used device, please use the return and collection systems or contact the retailer where the product was purchased. They can take this product for environmental safe recycling.



Scan the QR code to get support



VEVOR

Affordable. Reliable. Home Improvement.

Machine à boissons glacées

Modèle : ISM2 623 D

VEVOR

Affordable. Reliable. Home Improvement.

Frozen Drink Maker

MODÈLE : ISM2 623 D

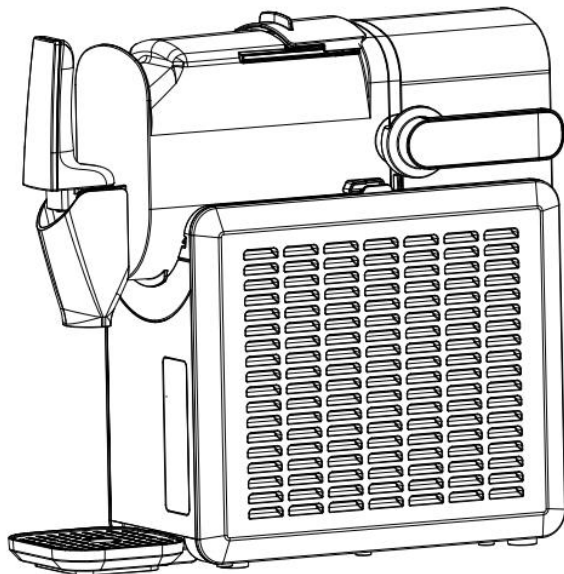

Ceci est le mode d'emploi d'origine. Veuillez lire attentivement l'intégralité du manuel avant utilisation. VEVOR se réserve le droit d'interpréter clairement ce manuel d'utilisation. L'apparence du produit dépend du produit que vous avez reçu. Veuillez nous excuser pour les éventuelles mises à jour technologiques ou logicielles.

AVIS IMPORTANTS

Lors de l'utilisation d'un appareil électrique, des précautions de sécurité de base doivent toujours être suivies pour réduire le risque d'incendie, de choc électrique et/ou de blessure, notamment les suivantes :

1. Lisez toutes les instructions avant utilisation.

2. Retirez tout le matériel d'emballage et vérifiez soigneusement votre machine à boissons glacées pour s'assurer qu'il est en bon état et qu'il n'y a aucun dommage au fabricant de boissons glacées ou au cordon d'alimentation et à la prise.

3. Si le cordon d'alimentation est endommagé, il doit être remplacé par le fabricant, son agent de service ou une personne de qualification similaire afin d'éviter tout danger.

4. Cet appareil n'est pas destiné à être utilisé par des personnes (y compris les enfants) à mobilité réduite, capacités sensorielles ou mentales, ou manque d'expérience et de connaissances, à moins qu'ils n'aient été sous la supervision ou les instructions concernant l'utilisation de l'appareil par une personne responsable leur sécurité. Les enfants doivent être surveillés pour s'assurer qu'ils ne jouent pas avec l'appareil.

Cet appareil peut être utilisé par des enfants de 8 ans et plus et par des personnes ayant des capacités physiques, sensorielles ou mentales réduites, ou manquant d'expérience et de connaissances, à condition qu'ils soient sous surveillance ou aient reçu des instructions concernant l'utilisation de l'appareil en toute sécurité et qu'ils comprennent les dangers encourus. Les enfants ne doivent pas jouer avec l'appareil. Le nettoyage et l'entretien ne doivent pas être effectués par des enfants sans surveillance.

5. Cet appareil est destiné à être utilisé dans des applications domestiques et similaires telles que

–espaces de cuisine pour le personnel dans les magasins, les bureaux et autres lieux de travail environnements;

–les fermes et par les clients des hôtels, motels et autres environnements de type résidentiel;

–environnements de type chambres d'hôtes .

6. – Avertissement : Ne stockez pas de substances explosives telles que des bombes aérosols contenant un propulseur inflammable dans cet appareil.

–Avertissement : Gardez les ouvertures de ventilation, dans l'enceinte de l'appareil ou dans la structure intégrée, sans obstruction .

–Avertissement : N'utilisez pas de dispositifs mécaniques ou d'autres

moyens pour accélérer le processus de dégivrage, autres que ceux recommandés par le fabricant .

–Attention : Ne pas endommager le circuit frigorifique.

–Avertissement : N'utilisez pas d'appareils électriques à l'intérieur des compartiments de stockage des aliments de l'appareil, sauf s'ils sont du type recommandé par le fabricant .

– AVERTISSEMENT : Lors du positionnement de l'appareil, assurez-vous que le cordon d'alimentation n'est pas coincé ou endommagé.

– AVERTISSEMENT : Ne placez pas plusieurs prises de courant portables ou blocs d'alimentation portables à l'arrière de l'appareil.

– AVERTISSEMENT : Lors de la mise au rebut de l'appareil, faites-le uniquement dans un centre de collecte agréé. Ne pas exposer au feu.

–ATTENTION : remplir uniquement avec des ingrédients potables.

7. Le réfrigérant (R 290) est inflammable.



Attention : risque d'incendie / Matières inflammables

Le circuit frigorifique de l'appareil contient du propane (R 290), un gaz naturel hautement respectueux de l'environnement, mais néanmoins inflammable. Lors du transport et de l'installation de l'appareil, veillez à ce qu'aucun composant du circuit frigorifique ne soit endommagé.

Si le circuit frigorifique est endommagé :

- Évitez les flammes nues et les sources d'inflammation.
- Aérez soigneusement la pièce dans laquelle se trouve l'appareil.

8. Avant d'utiliser la machine à boissons glacées pour la première fois, veuillez attendre 2 heures après l'avoir positionnée et garder le couvercle transparent ouvert pendant au moins 2 heures.

9. L'utilisation d'eau pure sur cet appareil n'est pas autorisée ; l'eau de source est recommandée.

10. Assurez-vous que la tension est conforme à la plage de tension

indiquée sur l'étiquette signalétique et assurez-vous que la mise à la terre de la prise est en bon état.

11. Ne renversez pas ce produit et ne l'inclinez pas à plus de 45°.

12. Pour éviter tout risque de choc électrique, ne versez pas d'eau sur le cordon, la fiche et la ventilation, n'immergez pas l'appareil dans l'eau ou tout autre liquide.

13. Débranchez l'appareil après utilisation ou avant de le nettoyer.

14. Maintenez l'appareil à 8 cm des autres objets pour assurer une bonne diffusion de la chaleur.

15. N'utilisez pas d'accessoires qui ne sont pas recommandés par le fabricant.

16. N'utilisez pas l'appareil à proximité de flammes, de plaques chauffantes ou de poêles.

17. N'allumez pas fréquemment le bouton d'alimentation (assurez-vous d'un intervalle d'au moins 5 minutes) pour éviter d'endommager le compresseur.

18. Ne pas utiliser à l'extérieur.

19. Ne jamais nettoyer avec des poudres à récurer ou des outils durs.

20. Veuillez conserver le manuel d'instructions.

21. Pour éviter la contamination des aliments, veuillez respecter les consignes suivantes :

– L'ouverture prolongée de la porte peut provoquer une augmentation significative de la température dans les compartiments de l'appareil.

– Nettoyer régulièrement les surfaces pouvant entrer en contact avec les aliments et les systèmes de drainage accessibles.

– Nettoyer les réservoirs d'eau s'ils n'ont pas été utilisés depuis 48 h ; rincer le système d'eau raccordé à une alimentation en eau si l'eau n'a pas été puisée depuis 5 jours.

– Si l'appareil de réfrigération reste vide pendant de longues périodes, éteignez-le, dégivrez-le, nettoyez-le, séchez-le et laissez la porte ouverte pour éviter la formation de moisissures à l'intérieur de l'appareil.

22. Concernant les informations relatives à l'utilisation de l'appareil, veuillez vous référer aux paragraphes ci-dessous.

23. Les composants doivent être remplacés par des composants similaires et l'entretien doit être effectué par un personnel de service agréé par l'usine, afin de minimiser le risque d'inflammation possible due à des pièces incorrectes ou à un entretien inapproprié.

24. Lorsque le personnel de service pendant les opérations de maintenance, s'il est possible de toucher le boîtier métallique du moteur/le couvercle du boîtier de commande électrique, veuillez couper l'alimentation pour les opérations de maintenance.

25. Ne mettez pas vos doigts dans l'ouverture de décharge car cela pourrait entraîner un danger.

SPÉCIFICATIONS S

Numéro de modèle : I S M 2 623 D

Volume utile : 2,6 L (volume d' utilisation : 1,9 L)

tension: CA 120 V / 60 Hz

Consommation d'énergie : 2 0 0 W

Protection contre les chocs électriques : I

Type de climat : N/SN

NO : 10,4 kg

Poids net : 1,3 kg

Dimensions hors tout maximales (L*I* H) : 429 X 17 7X 4 24mm

Dimensions de l'emballage (L*I*H) : 535 X 2 81 X 5 62 mm

FONCTIONNALITÉ

1. Boutons tactiles, affichage LED, fonctionnement simple, fiable, pratique et sans souci ;
2. Coque en plastique, réservoir d'eau transparent, apparence belle et à la mode ;
3. L'épaisseur du smoothie peut être ajustée ;
4. Il existe cinq types de modes de production de smoothies ainsi qu'un mode de nettoyage ;
5. Les pièces sont détachables, faciles à nettoyer, hygiéniques et sûres.

6. Le mode de gestion de l'alimentation de ce produit est : arrêt.
Consommation : 0,5 W maximum.
Le produit passe en mode arrêt après 10 minutes sans opération de l'utilisateur (après la fin de la fonction principale).

INSTRUCTIONS SUR LE PRODUIT

1) Structure

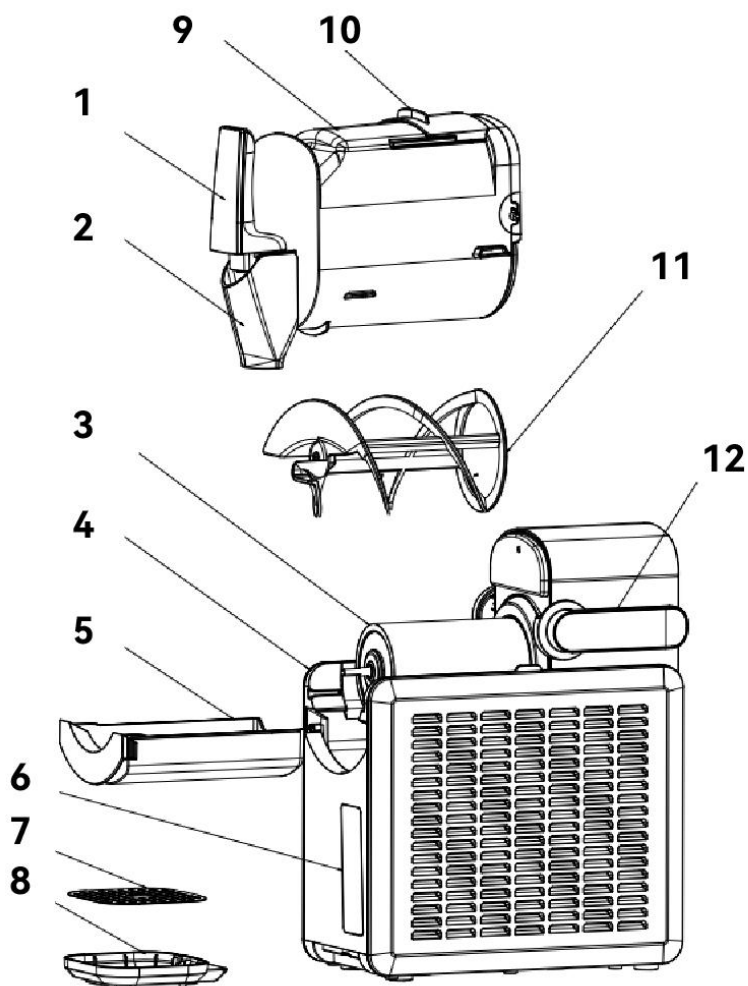

<ul style="list-style-type: none"> 1. Poignée 2. Couvercle du port de sortie 3. Évaporateur 4. Logement 5. Réservoir d'eau 6. Panneau de contrôle 	<ul style="list-style-type: none"> 7. Assiette décorative 8. Bac d'égouttage 9. Barillet de chargement 10. Couvercle supérieur du barillet de chargement 11. Lames d'agitation 1 2. Interrupteur à barillet verrouillé
---	--

2) Panneau de contrôle

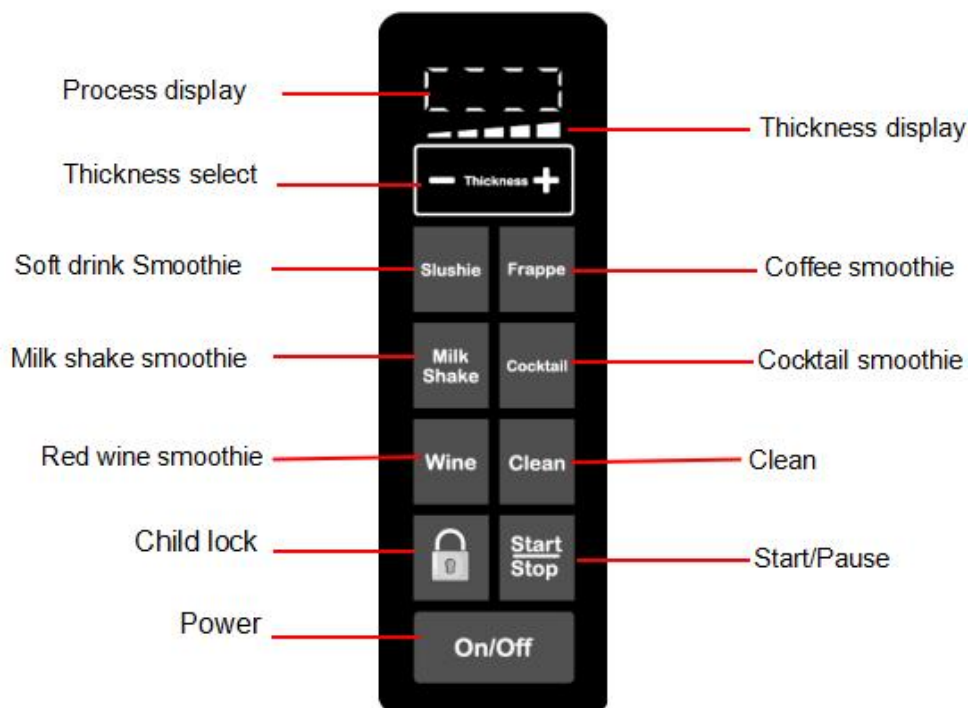

INSTRUCTIONS D'UTILISATION

NOTE: Avant utilisation, veuillez laver et essuyer soigneusement tous les composants en contact avec le liquide, y compris l'évaporateur, le réservoir de chargement, la lame de mélange, etc. Avant le nettoyage, assurez-vous que le cordon d'alimentation est débranché de la prise. Lors de l'utilisation, veuillez maintenir l'appareil à plat sur une surface horizontale pour garantir le bon fonctionnement du compresseur.

a. Veuillez installer le bac d'égouttage lors de la première utilisation, comme indiqué sur la figure :

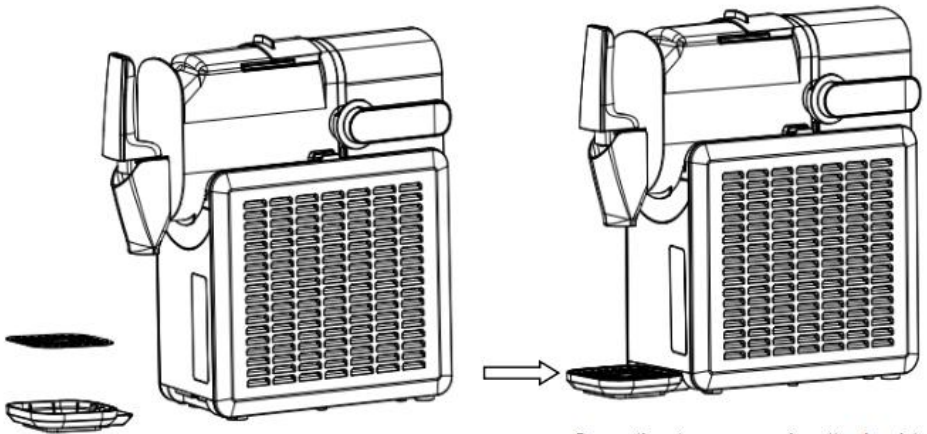

Avant l'installation

Once the tray cover is attached to the drip tray, push it to the right into the bottom position as shown

Après l'installation

b. Avant le déchargement et le fonctionnement, la pale du ventilateur de mélange et le barillet de chargement doivent être assemblés et verrouillés, comme indiqué sur la figure :

The open state of
the charging barrel

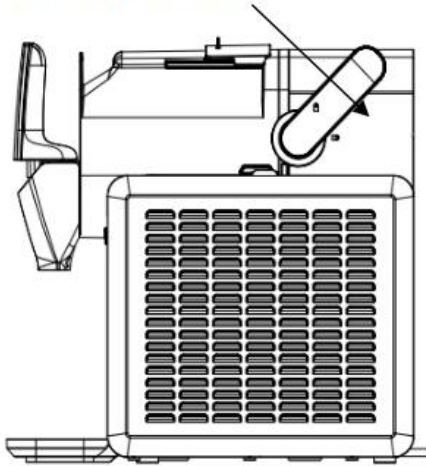

Before installation

The closed state of the
charging barrel switch

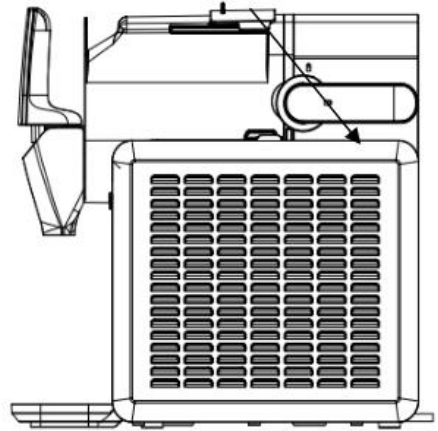

After installation

ÉTAPES DE L' OPÉRATION

1. Vérifiez le barillet de chargement avant de verser le matériau dans le barillet de chargement pour vous assurer que le barillet de chargement est installé en place (voir la partie « nettoyage » pour les étapes de démontage et de montage, veuillez installer le bac d'égouttage avant de l'utiliser pour la première fois), ouvrez le couvercle supérieur du barillet de chargement, puis versez lentement le matériau dans le barillet de chargement (comme indiqué sur la figure 1), et la capacité du liquide doit être comprise entre les niveaux d'eau minimum et maximum (comme indiqué sur la figure 2).

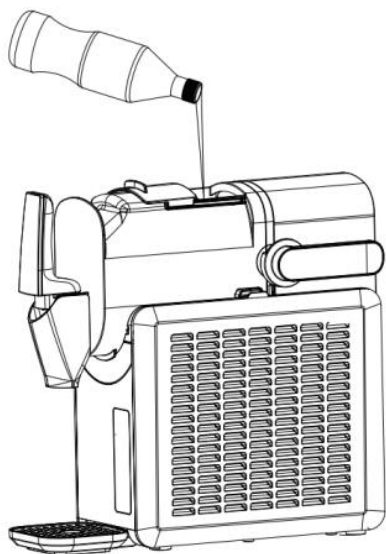

Figure 1

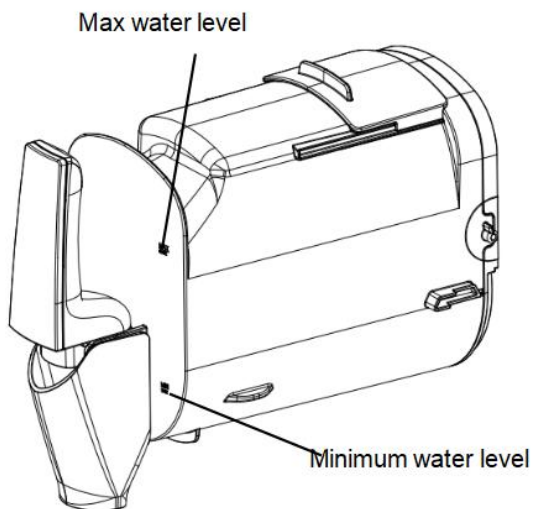

Figure 2

2. Fermez ensuite le couvercle supérieur du barillet de chargement.
3. a. Branchez l'alimentation, appuyez sur le bouton d'alimentation (marche/arrêt) pour allumer, les icônes de sélection de fonction sont à moitié lumineuses et l'icône sélectionnée est entièrement lumineuse.
 - b. Sélectionnez le mode de fonction correspondant en touchant l'icône.
 - c. Sélection de l'épaisseur du smoothie par « - » ou « + ». L'indicateur d'épaisseur comporte 5 barres. Plus le nombre de barres est élevé, plus la température est basse après la préparation du smoothie. Appuyez une fois sur « - » pour réduire d'une barre (minimum : 1 barre) ; appuyez une fois sur « + » pour augmenter d'une barre (maximum : 5 barres). La valeur par défaut est de 3 barres lors de la première utilisation. Si vous n'utilisez pas le mode précédent, le mode sélectionné sera automatiquement le dernier mode utilisé.
 - d. Appuyez sur l' icône Marche/Arrêt pour démarrer la machine. Seule l'icône du mode sélectionné s'allume. La sécurité enfant s'active automatiquement au bout de 10 secondes et le voyant correspondant s'allume. La machine est alors inutilisable. Maintenez l'icône pendant 3 secondes pour la désactiver. Le voyant correspondant s'éteint. La machine

est alors prête à fonctionner. Appuyez sur l'icône Marche/Pause pour mettre la machine en pause ou la démarrer. Appuyez sur l'icône Marche/Arrêt pour l'éteindre.

4. Une fois le smoothie prêt, le buzzer retentit pendant 3 secondes. L'écran affiche « COOL ». La machine passe en mode d'isolation et fonctionne à la température programmée. Placez alors le gobelet sous l'orifice de sortie, actionnez la poignée et dégustez votre smoothie.

5. Une fois l'état d'isolation activé, s'il n'y a aucune autre opération, la machine conservera l'état d'isolation .

6. Nettoyage de la machine : Pour nettoyer la machine, versez de l'eau propre dans le réservoir jusqu'au niveau maximum. La température de l'eau ne doit pas dépasser 50 °C (122 °F). Après la mise en marche, sélectionnez le mode de lavage. Pour plus d'informations sur le fonctionnement du mode de nettoyage, reportez-vous à l'étape 3 ci-dessus. Le temps de nettoyage par défaut est de 4 minutes. Après le nettoyage, videz l'eau du réservoir. Si le réservoir n'est pas propre après un nettoyage, répétez l'opération. Pour un nettoyage complet du réservoir, retirez-le comme décrit dans la section « Nettoyage » ci-dessous.

FONCTION DE PROTECTION

a. Fonction de protection du moteur : pendant le processus de fonctionnement de la machine, afin d'éviter que le moteur de mélange ne cale en raison du fait que le smoothie devient de plus en plus dur, le logiciel surveillera le moteur et arrêtera automatiquement le fonctionnement du moteur lorsque cela est nécessaire pour assurer la durée de vie du moteur d'agitation.

b. Fonction de protection du compresseur : Afin d'éviter les démarrages fréquents du compresseur pendant le processus de réfrigération, si le compresseur est remis en marche moins de 3 minutes après avoir été mis hors tension , il peut bénéficier d'une protection d'environ 3 minutes. Cependant, si vous débranchez le cordon d'alimentation pendant plus de 20 secondes, puis le rebranchez et démarrez l'appareil, il redémarrera

automatiquement sans délai.

c. Dispositif de protection contre la chute de l'ensemble du barillet de chargement : Afin d'empêcher le fonctionnement anormal du compresseur et du moteur d'agitation ou de provoquer des blessures au corps humain après la chute ou le retrait du barillet de chargement , l' ensemble du barillet de chargement dispose d'un interrupteur de contact avec le corps principal de la machine . La machine ne peut pas être démarrée et OPEN s'affiche après que l'ensemble du canon de chargement tombe ou est retiré.

CONSEILS

1. Afin d'éviter une charge de mélange excessive et un débordement après l'expansion des ingrédients, ceux-ci ne doivent pas dépasser le niveau d'eau maximal. Pour un contrôle précis de la température et un fonctionnement normal, les ingrédients doivent être ajoutés jusqu'au niveau minimal d'eau (voir figure 2). La machine produit de meilleurs smoothies lorsqu'elle est chargée à sa capacité maximale ; veuillez donc à préparer des smoothies en fonction de cette capacité.
2. Le temps d'achèvement du travail de la machine varie en fonction de divers facteurs tels que la température ambiante, la température initiale des ingrédients, la teneur en sucre et le réglage de la dureté molle.
3. Les ingrédients doivent être réalisés avec un Brix (pourcentage de sucre) supérieur à 6% ; L'alcool doit être supérieur à 4% et inférieur à 16%, sinon ne pas utiliser la machine.
Si Brix > 6% et que la machine se bloque, augmentez la teneur en sucre en conséquence.
Si le Brix est élevé, utilisez le programme cocktail/vin rouge pour préparer des smoothies.
4. Verser les ingrédients pré-refroidis dans le baril de chargement peut encore améliorer l'efficacité de la production.
5. Si vous utilisez des jus de fruits naturels, il est recommandé de les filtrer pour éviter que les parties solides qu'ils contiennent ne bloquent le robinet

de vidange.

6. Lors de la préparation du smoothie, n'arrêtez pas le moteur de mixage, car cela pourrait entraîner l'échec du mixage lorsque le liquide se solidifie ou gèle avant de redémarrer.

7. La condensation à l'extérieur du canon de chargement est normale par temps humide ou pendant de longues heures de travail.

8. Lors de la préparation de smoothies, s'il y a un bruit inhabituel pendant le mixage ou si les lames de mixage sont bloquées, veuillez ajouter plus de sucre ; ou vérifiez si le mode et les réglages de refroidissement sont corrects.

9. Le couvercle de l'orifice de refoulement doit être installé dans un sens spécifique. Veuillez le monter dans le bon ordre.

NETTOYAGE

Démonter

Versez de l'eau propre du robinet avant le démontage, démarrez le mode nettoyage pendant environ 4 minutes, puis vidangez le liquide dans le barillet de chargement

1. Débranchez la connexion d'alimentation, tournez l'interrupteur du barillet de charge en position de déverrouillage (comme indiqué sur la figure 3), retirez le barillet de charge, puis retirez la pale du ventilateur de mélange pour la nettoyer et la sécher avec une serviette.

2. Retirez le bac d'égouttage , versez le liquide à l'intérieur, nettoyez-le et séchez-le avec une serviette.

3. Nettoyage de l'orifice de sortie : Retirez le couvercle de la sortie (Figure 4), appuyez et maintenez la position de fixation du support de sortie (Figure 5), puis ouvrez la poignée du barillet, puis retirez la sortie assemblage (Figure 6), nettoyez-le et remettez-le dans l'ordre de démontage et de remontage.

4. Essayez l'évaporateur et le joint d'étanchéité arrière avec un chiffon propre. Notez que le joint d'étanchéité ne peut être ni démonté ni tiré avec force, afin d'éviter toute fuite d'eau due à sa déformation et la mise au

rebut de l'appareil.

La position de déverrouillage

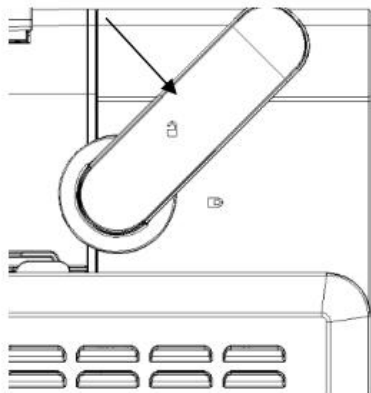

Figure 3

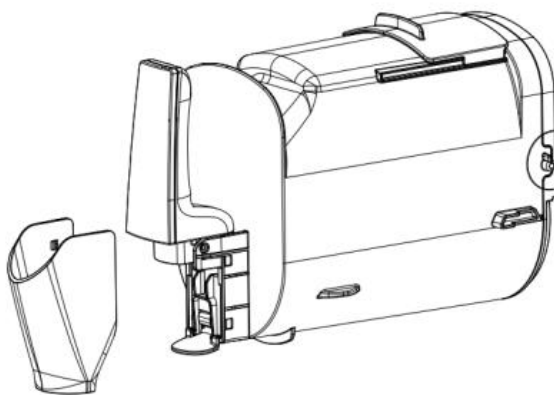

Figure 4

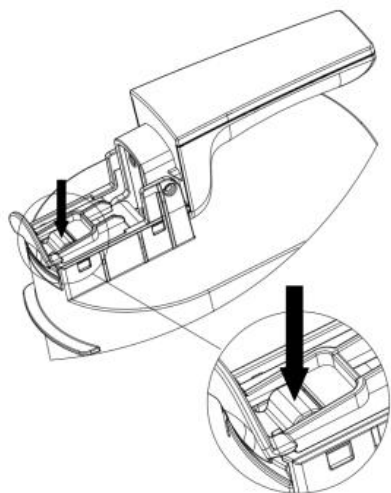

Figure 5

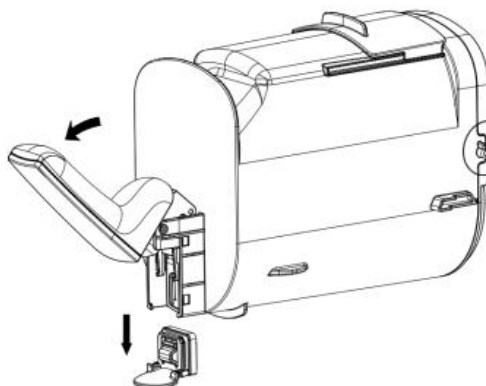

Figure 6

Nettoyage

Le baril de remplissage, les pales du ventilateur de mélange et le bac d'égouttage peuvent tous être lavés au lave-vaisselle et à la main comme

suit :

5. Préparez environ 8L d'eau tiède (environ 40-50 degrés) et du détergent spécifique dans une baignoire, suivez les instructions du fabricant pour éviter que trop de détergent n'abîme les pièces à nettoyer.

6. Utilisez une brosse adaptée et lavez soigneusement toutes les pièces en contact avec le matériau avec une solution nettoyante.

7. Rincez toutes les pièces nettoyées à l' eau courante.

8. Utilisez une brosse douce pour nettoyer le cylindre de l'évaporateur et la bague d'étanchéité à l'arrière de celui-ci .

9. Enfin, séchez la surface des pièces nettoyées avec une serviette sèche ou à l'air.

Précautions d'installation

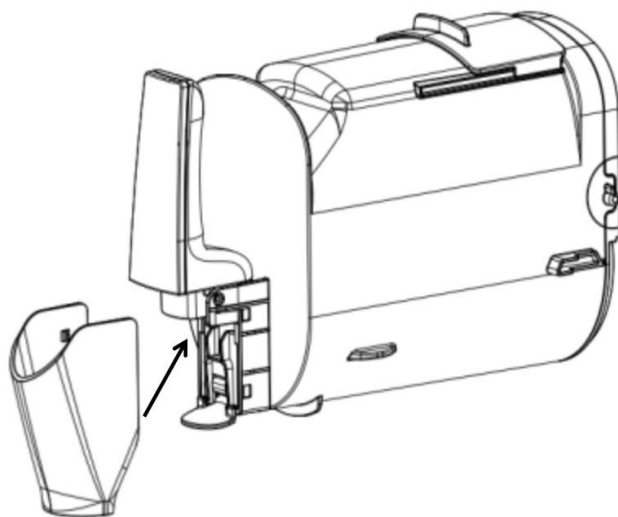

Please follow the arrow indication on the diagram: Install it at a 45-degree upward angle (not horizontally) to prevent interference with the sealing gasket at the discharge port.

SCHÉMA ÉLECTRIQUE M

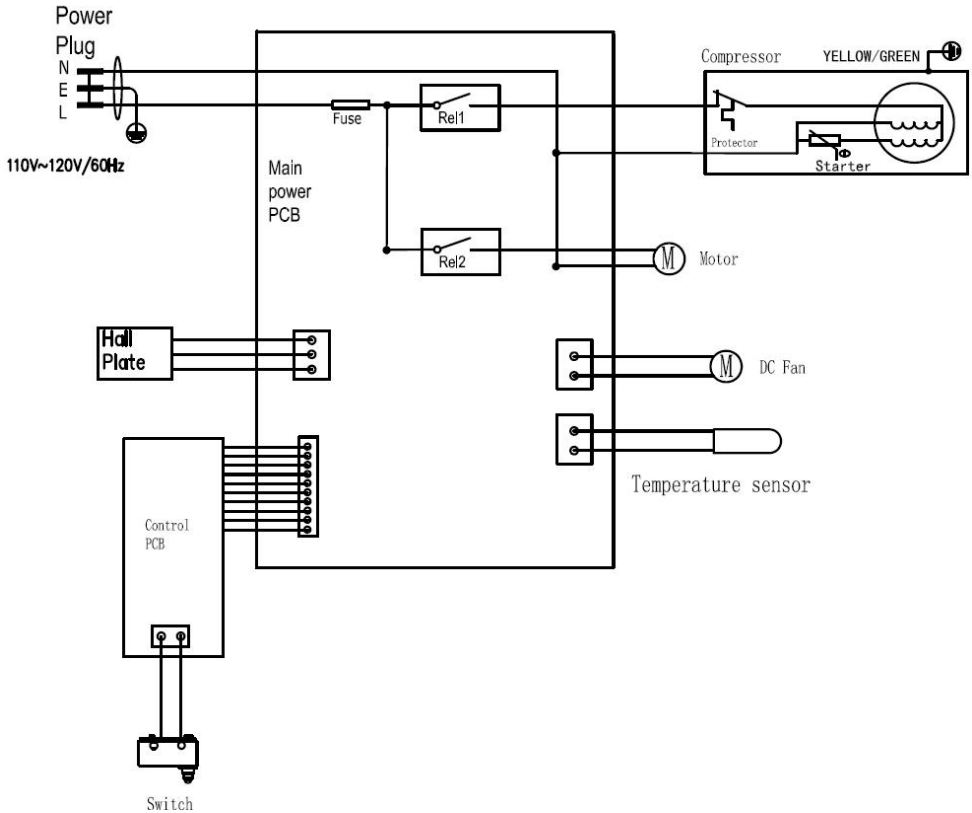

ENTRETIEN

Attention : La fiche doit être retirée avant le nettoyage pour éviter tout choc électrique.

- (1) Nettoyez les composants du barillet de chargement, le bac à eau, les lames de mélange, etc. en temps opportun après utilisation pour éviter les odeurs.
- (2) Lors du nettoyage, veuillez utiliser un chiffon humide pour frotter, n'utilisez pas de boule de nettoyage abrasive pour frotter.
- (3) Essayez le couvercle transparent avec un chiffon humide. Nettoyez

les saletés sur le boîtier ou ailleurs avec un chiffon humide. Ne versez pas d'eau sur le cordon, la prise et les grilles d'aération, et n'immergez pas l'appareil dans l'eau ou tout autre liquide.

(4) Laissez sécher complètement avec un chiffon sec, puis remettez le composant en position initiale.

PROBLÈMES COURANTS ET SOLUTIONS

Non.	Problèmes	Analyse des causes	Solution
1	Raclage des pales du ventilateur d'agitation	Utilisation d'ingrédients à faible teneur en sucre contenu provoquant le gel de l'évaporateur ou réglage de la température trop bas rendant le smoothie trop dur	Remplacement des matières à plus forte teneur en sucre
		Vérifiez que les pales du ventilateur de mélange sont correctement assemblées ou déformées	Montage correct de la pale du ventilateur de mélange
		Les pales du ventilateur de mélange sont déformées	Remplacement des nouvelles pales du ventilateur de mélange

2	L'écran affiche OP EN	Barillet non assemblé en place, mauvais contact entre l'ensemble barillet et le micro-interrupteur	Remontez le baril, assurez-vous que la pale du ventilateur de mélange est correctement assemblée avant d'assembler le baril, assurez-vous qu'elle est correctement installée et verrouillez l'interrupteur du baril, si le problème n'est pas résolu après le remontage, veuillez l'envoyer au site de maintenance professionnel pour réparation.
3	L'écran affiche E1	Court-circuit du capteur	Éteignez et débranchez l'appareil avant de le rallumer. Si le problème n'est pas résolu, veuillez envoyer un point de réparation professionnel.
4	L'écran affiche E2	Circuit ouvert du capteur	Éteignez et débranchez l'appareil avant de le rallumer. Si le problème n'est pas résolu, veuillez envoyer un point de réparation professionnel.
5	L'écran affiche E3	Moteur calé ou défectueux dans le hall	Éteignez et débranché avant rallumez, si le problème n'est pas résolu, veuillez envoyer un point de réparation professionnel

			maintenance
--	--	--	-------------

SERVICE APRÈS - VENTE

La garantie est valable un an à compter de la date d'achat. La date d'achat, la facture ou la carte de garantie du service après-vente sont valables. Pour toute question concernant l'utilisation de notre machine à boissons glacées automatique, veuillez contacter notre service client. Nos conseils techniques sont gratuits.

● Aucune des conditions suivantes n'est couverte par la garantie :

- 1) Les composants sont endommagés en raison d'une utilisation, d'un entretien et d'un stockage inappropriés ;
- 2) Dommages causés par du personnel de maintenance non affilié à Guangdong Welly ou par du personnel désigné pour démonter le produit par lui-même.
- 3) Absence de facture d'achat ou facture d'achat ne correspondant pas au produit ;
- 4) Dommages causés par un cas de force majeure ;
- 5) Dépassement de la période de garantie .

★ En cas de problème de qualité, veuillez contacter le centre de service ou le point de maintenance spécialisé pour réparation. Ne démontez pas l'appareil vous-même. L'entreprise décline toute responsabilité en cas de problème de qualité ou d'accident dû à un démontage manuel.

★ Si le produit n'est pas sous garantie, les frais de maintenance seront supprimés et seuls les frais de pièces seront facturés. Le fabricant se réserve le droit d'interpréter les engagements ci-dessus.

Sous réserve du produit réel :

Bac d'égouttage	1	Manuel d'utilisation	1
Couvercle du bac d'égouttage			1
Bague d'étanchéité sur l'orifice de refoulement			1
Goupille fixe pour poignée de sortie de décharge			1



Ce marquage indique que ce produit ne doit pas être jeté avec les autres déchets ménagers dans l'UE. Pour éviter tout risque pour l'environnement ou la santé humaine lié à une élimination incontrôlée des déchets, recyclez-le de manière responsable afin de promouvoir une réutilisation durable des ressources matérielles. Pour retourner votre appareil usagé, veuillez utiliser les systèmes de retour et de collecte ou contacter le revendeur où vous avez acheté le produit. Ce dernier pourra le reprendre pour un recyclage respectueux de l'environnement.



Scannez le code QR pour obtenir du soutien



VEVOR

Affordable. Reliable. Home Improvement.

Gefrorener Getränkezubereiter

Modell: ISM2 623 D

VEVOR

Affordable. Reliable. Home Improvement.

Frozen Drink Maker

MODELL : ISM2 623 D

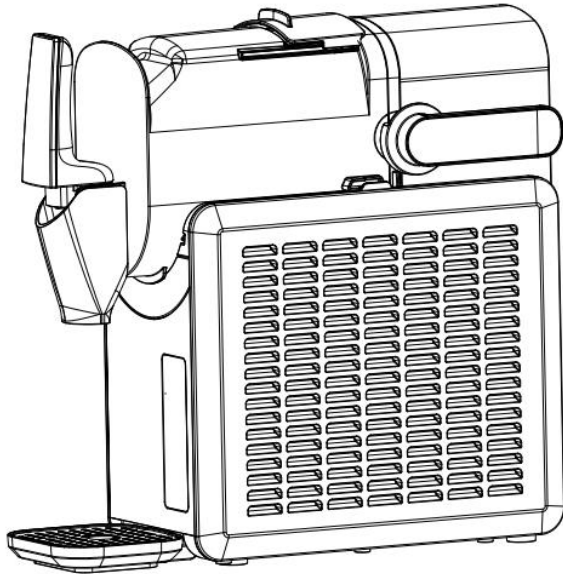

Dies ist die Originalanleitung. Bitte lesen Sie alle Anweisungen sorgfältig durch, bevor Sie das Gerät in Betrieb nehmen. VEVOR behält sich eine klare Auslegung unserer Bedienungsanleitung vor. Das Aussehen des Produkts hängt vom gelieferten Produkt ab. Bitte haben Sie Verständnis dafür, dass wir Sie nicht erneut über Technologie- oder Software-Updates informieren.

WICHTIGE HINWEISE

Bei der Verwendung eines Elektrogeräts sollten immer grundlegende Sicherheitsvorkehrungen getroffen werden, um das Risiko von Bränden, Stromschlägen und/oder Verletzungen zu verringern. Dazu gehören die

folgenden:

1. Lesen Sie vor der Verwendung alle Anweisungen.
2. Entfernen Sie sämtliches Verpackungsmaterial und Überprüfen Sie sorgfältig Ihren Gefriergetränkhersteller um sicherzustellen, dass es in gutem Zustand ist und dass weder der Gefriergetränkbereiter noch das Netzkabel und der Stecker beschädigt sind.
3. Wenn das Netzkabel beschädigt ist, muss es vom Hersteller oder seinem Kundendienst oder einer ähnlich qualifizierten Person ersetzt werden, um Gefahren zu vermeiden.
4. Dieses Gerät ist nicht für die Verwendung durch Personen (einschließlich Kinder) mit eingeschränkter körperlicher, sensorischer oder geistiger Fähigkeiten oder Mangel an Erfahrung und Wissen, es sei denn, sie wurden unter Aufsicht oder Einweisung in die Verwendung des Geräts durch eine für die ihre Sicherheit. Kinder sollten beaufsichtigt werden, um sicherzustellen, dass sie nicht mit dem Gerät spielen.

Dieses Gerät kann von Kindern ab 8 Jahren und von Personen mit eingeschränkten physischen, sensorischen oder geistigen Fähigkeiten oder mangelnder Erfahrung und Kenntnis verwendet werden, sofern sie beaufsichtigt werden oder eine Einweisung in die sichere Verwendung des Geräts erhalten haben und die damit verbundenen Gefahren verstehen. Kinder dürfen nicht mit dem Gerät spielen. Reinigung und Wartung dürfen nicht von Kindern ohne Aufsicht durchgeführt werden.

5. Dieses Gerät ist für den Einsatz im Haushalt und ähnlichen Anwendungen vorgesehen, wie z. B.

–Personalküchenbereiche in Geschäften, Büros und anderen Arbeitsstätten Umgebungen;

–Bauernhöfe und von Kunden in Hotels, Motels und anderen Wohnumgebungen;

–Bed & Breakfast-Umgebungen .

6. –Warnung: Lagern Sie keine explosiven Stoffe wie Aerosoldosen mit brennbarem Treibmittel in diesem Gerät.

–Warnung: Halten Sie Lüftungsöffnungen im Gerätegehäuse oder in die eingebaute Struktur, frei von Hindernissen .

–Warnung: Verwenden Sie keine mechanischen Geräte oder andere Mittel, um den Abtauvorgang zu beschleunigen, außer denen, die vom Hersteller empfohlen werden .

–Achtung: Beschädigen Sie den Kältemittelkreislauf nicht.

–Warnung: Verwenden Sie in den Lebensmittelaufbewahrungsfächern des Geräts keine Elektrogeräte, es sei denn, es handelt sich um den vom Hersteller empfohlenen Typ .

–WARNUNG: Achten Sie beim Aufstellen des Geräts darauf, dass das Netzkabel nicht eingeklemmt oder beschädigt wird.

–WARNUNG: Platzieren Sie keine Mehrfachsteckdosen oder tragbaren Netzteile an der Rückseite des Geräts.

– WARNUNG : Entsorgen Sie das Gerät ausschließlich über eine autorisierte Abfallentsorgungsstelle. Setzen Sie es keinen offenen Flammen aus.

–WARNUNG: Nur mit trinkbaren Zutaten füllen.

7. Das Kältemittel (R 290) ist brennbar.



Vorsicht: Brandgefahr / Brennbare Materialien

das Kältemittel Propan (R 290), ein Erdgas mit hoher Umweltverträglichkeit, das jedoch brennbar ist. Achten Sie beim Transport und der Installation des Gerätes darauf, dass keine Komponenten des Kältemittelkreislaufs beschädigt werden.

Sollte der Kältemittelkreislauf beschädigt sein:

- Offene Flammen und Zündquellen vermeiden.
- Lüften Sie den Raum, in dem sich das Gerät befindet, gründlich.

8. Bevor Sie den Frozen Drink Maker zum ersten Mal verwenden, warten Sie bitte 2 Stunden nach dem Aufstellen und lassen Sie den transparenten Deckel mindestens 2 Stunden lang geöffnet Std.

9. Für dieses Gerät darf kein reines Wasser verwendet werden,

Quellwasser wird empfohlen.

10. Stellen Sie sicher, dass die Spannung dem auf dem Typenschild angegebenen Spannungsbereich entspricht und dass die Erdung der Steckdose in gutem Zustand ist.

11. Stellen Sie dieses Produkt nicht auf den Kopf und neigen Sie es nicht über einen Winkel von 45°.

12. Um die Gefahr eines Stromschlags zu vermeiden, gießen Sie kein Wasser auf Kabel, Stecker und Belüftung und tauchen Sie das Gerät nicht in Wasser oder andere Flüssigkeiten.

13. Ziehen Sie nach dem Gebrauch oder vor der Reinigung den Netzstecker des Geräts.

14. Halten Sie das Gerät 8 cm von anderen Objekten entfernt, um eine gute Wärmeabgabe zu gewährleisten.

15. Verwenden Sie kein Zubehör, das nicht vom Hersteller empfohlen wird.

16. Verwenden Sie das Gerät nicht in der Nähe von Flammen, Kochplatten oder Herden.

17. Schalten Sie den Netzschalter nicht zu häufig ein (mindestens alle 5 Minuten), um eine Beschädigung des Kompressors zu vermeiden.

18. Nicht im Freien verwenden.

19. Reinigen Sie niemals mit Scheuerpulver oder harten Gegenständen.

20. Bitte bewahren Sie die Bedienungsanleitung auf.

21. Um eine Kontamination der Lebensmittel zu vermeiden, beachten Sie bitte die folgenden Hinweise:

– Längeres Öffnen der Tür kann zu einem deutlichen Temperaturanstieg in den Fächern des Geräts führen.

– Reinigen Sie regelmäßig Oberflächen, die mit Lebensmitteln in Berührung kommen können, und zugängliche Abwassersysteme.

– Reinigen Sie die Wassertanks, wenn sie 48 Stunden lang nicht benutzt wurden. Spülen Sie das an die Wasserversorgung angeschlossene Wassersystem, wenn 5 Tage lang kein Wasser entnommen wurde.

– Bei längerem Leerstand des Kühlgeräts das Gerät ausschalten, abtauen, reinigen, trocknen und die Tür offen lassen, um Schimmelbildung im Gerät zu vermeiden.

22. Informationen zur Verwendung des Geräts finden Sie in den folgenden Abschnitten.

23. Komponententeile müssen durch gleichwertige Komponenten ersetzt werden und die Wartung muss von autorisiertem Wartungspersonal des Werks durchgeführt werden, um das Risiko einer möglichen Entzündung durch falsche Teile oder unsachgemäße Wartung zu minimieren.

24. Wenn das Wartungspersonal während der Wartungsarbeiten die Möglichkeit hat, das Metallgehäuse des Motors/die Abdeckung des elektrischen Steuerkastens zu berühren, schalten Sie bitte für die Wartungsarbeiten den Strom aus.

25. Stecken Sie Ihre Finger nicht in die Auslassöffnung, da dies zu Gefahren führen kann.

SPEZIFIKATION S

Modellnummer: I S M 2 623 D

Nutzvolumen : 2,6 l (Nutzvolumen: 1,9 l)

Stromspannung: AC120V / 60 Hz

Energieverbrauch: 2 0 0 W

Schutz gegen elektrischen Schlag: I

Klimatyp: N/SN

NW : 10,4 kg

GW : 1 3 kg

Maximale Gesamtabmessungen (L*B*H) : 429 X 17 7 X 4 24 mm

Verpackungsabmessungen (L*B*H) : 535 X 2 81 X 5 62 mm

BESONDERHEIT

1. Touch-Tasten, LED-Anzeige, einfache Bedienung, zuverlässig, bequem und sorgenfrei;
2. Kunststoffschale, transparenter Wassertank, schönes und modisches Aussehen;
3. Die Dicke des Smoothies kann angepasst werden;
4. Es gibt fünf Arten von Getränke-Smoothie-Produktionsmodi plus

Reinigungsmodus;

5. Die Teile sind abnehmbar, leicht zu reinigen, hygienisch und sicher.

6. Der Energieverwaltungsmodus dieses Produkts ist: Aus-Modus.

Stromverbrauch: Max. 0,5 W

Das Produkt wechselt nach 10 Minuten ohne Benutzerbedienung in den Aus-Modus (nachdem die Hauptfunktion beendet ist).

PRODUKTANLEITUNG

1) Struktur

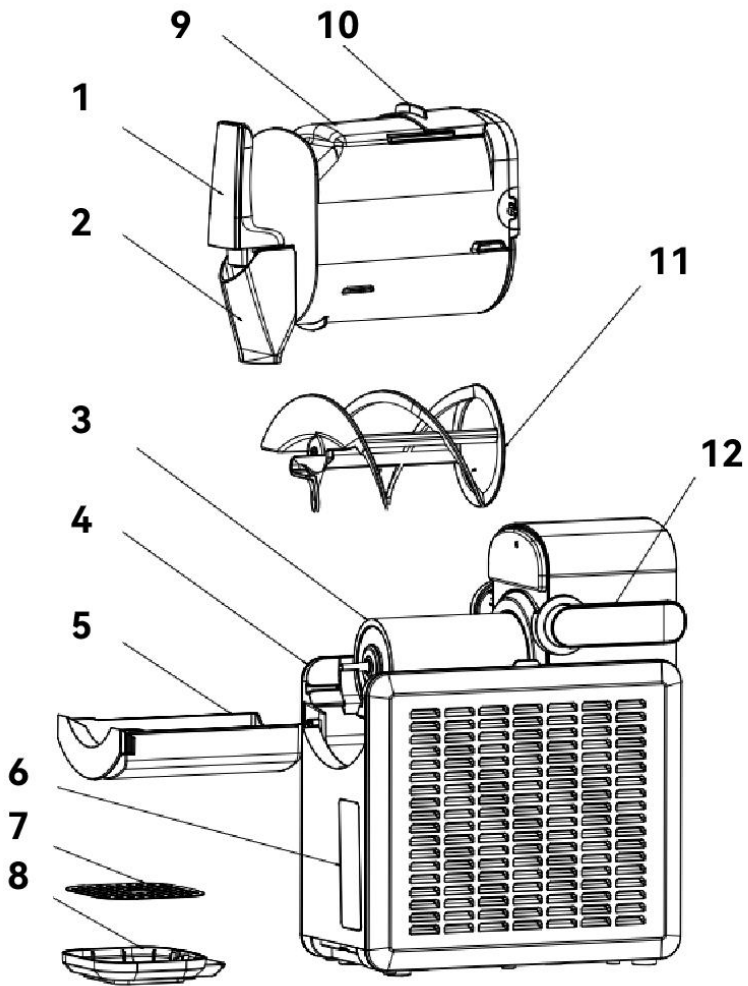

<p>1. Griff 2. Abdeckung des Auslassanschlusses 3. Verdampfer 4. Wohnen 5. Wassertank 6. Bedienfeld</p>	<p>7. Dekorativer Teller 8. Tropfschale 9. Laderohr 10. Deckel des Ladebehälters 11. Rührblätter 12. Gesperrter Zylinderschalter</p>
--	---

2) Bedienfeld

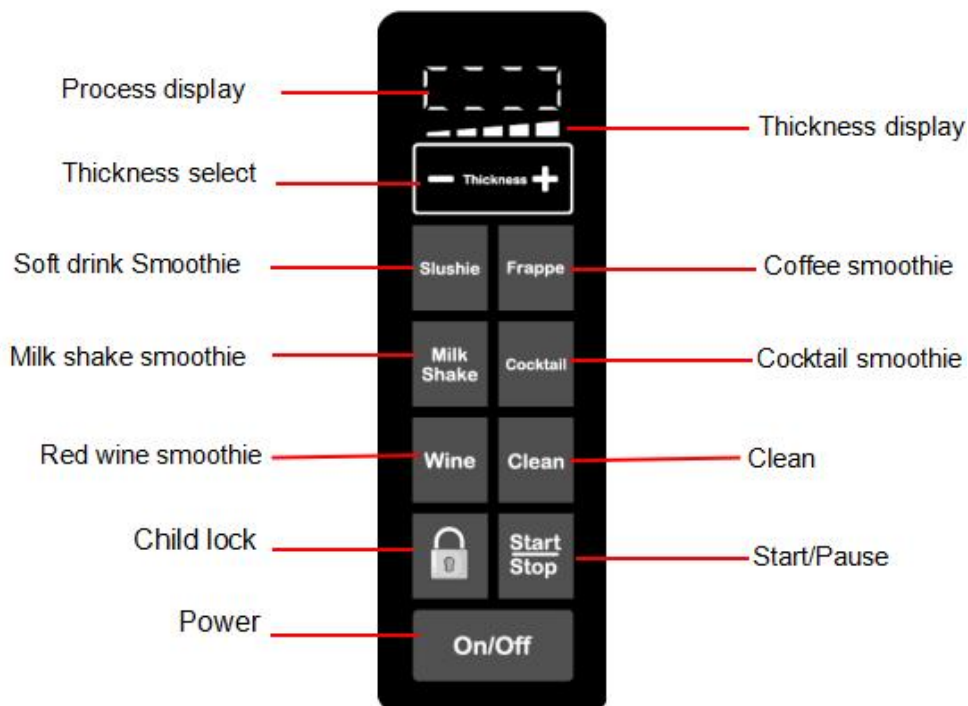

BEDIENUNGSANLEITUNG

NOTIZ: Vor dem Gebrauch alle Komponenten, die mit Flüssigkeit in Berührung kommen, wie Verdampfer, Füllbehälter, Mischer usw., gründlich waschen und abwischen. Vor der Reinigung muss der Netzstecker aus der Steckdose gezogen werden. Stellen Sie die Maschine während des Gebrauchs flach auf eine waagerechte Fläche, um die ordnungsgemäße Funktion des Kompressors zu gewährleisten.

a. Bitte installieren Sie die Tropfschale bei der ersten Verwendung, wie in der Abbildung gezeigt:

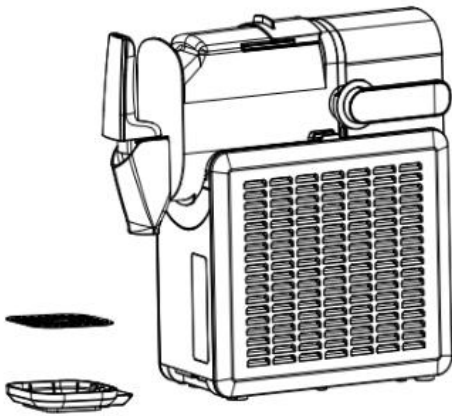

Vor der Installation

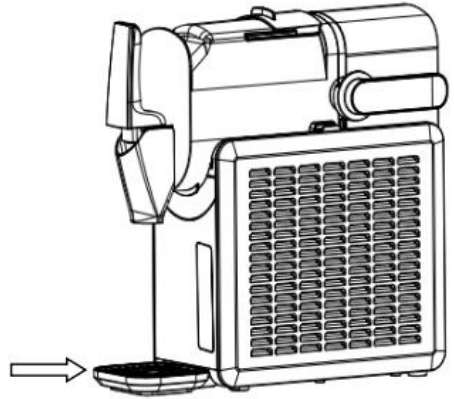

Once the tray cover is attached to the drip tray, push it to the right into the bottom position as shown

Nach der Installation

b. Vor dem Entladen und Betrieb müssen das Mischgebläseblatt und das Ladefass wie in der Abbildung gezeigt zusammengebaut und verriegelt werden:

The open state of
the charging barrel

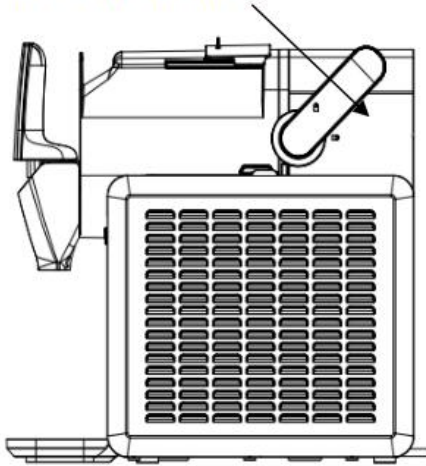

Before installation

The closed state of the
charging barrel switch

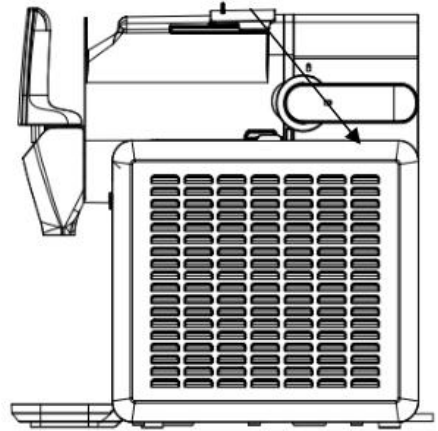

After installation

BEDIENUNGSSCHRITTE

1. Überprüfen Sie den Füllbehälter, bevor Sie das Material in den Füllbehälter gießen, um sicherzustellen, dass der Füllbehälter an seinem Platz installiert ist (siehe Abschnitt „Reinigung“ für die Schritte zur Demontage und Montage. Installieren Sie die Tropfschale vor der ersten Verwendung). Öffnen Sie die obere Abdeckung des Füllbehälters und gießen Sie das Material dann langsam in den Füllbehälter (wie in Abbildung 1 gezeigt). Die Flüssigkeitskapazität sollte zwischen dem minimalen und maximalen Wasserstand liegen (wie in Abbildung 2 gezeigt).

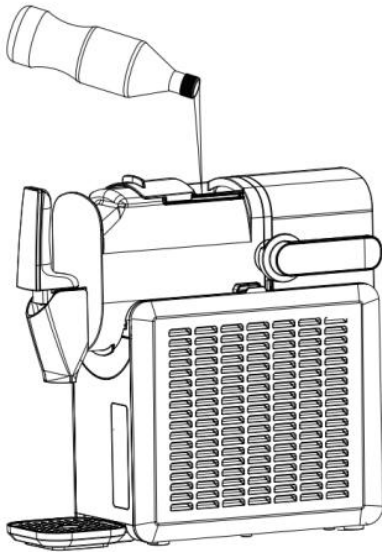

Figure 1

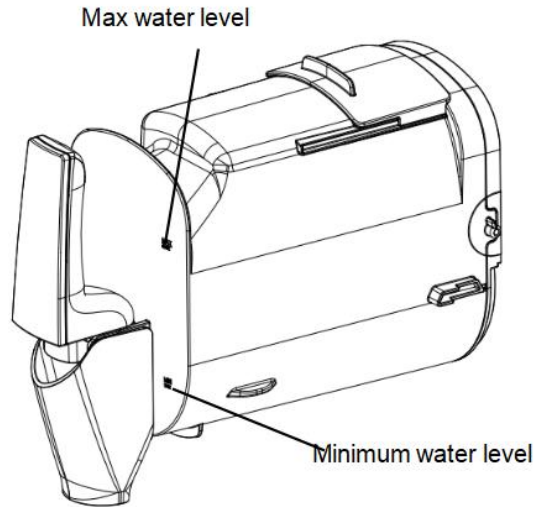

Figure 2

2. Schließen Sie anschließend den oberen Deckel des Ladebehälters.
3. a. Schließen Sie das Netzteil an und berühren Sie die Ein- /Aus - Taste, um das Gerät einzuschalten. Die Funktionsauswahlsymbole leuchten halb und das ausgewählte Symbol leuchtet ganz.
- b. Wählen Sie den entsprechenden Funktionsmodus durch Berühren des Symbols aus.
- c. Die Smoothie-Dicke lässt sich mit „-“ oder „+“ einstellen. Die Dickeanzeige besteht aus 5 Balken. Je höher die Anzahl der Balken, desto niedriger ist die Temperatur nach der Zubereitung des Smoothies. Berühren Sie einmal „-“, um die Temperatur um 1 Balken zu verringern (mindestens 1 Balken); berühren Sie einmal „+“, um die Temperatur um 1 Balken zu erhöhen (maximal 5 Balken). Bei der ersten Verwendung sind standardmäßig 3 Balken eingestellt. Bei nicht-erster Verwendung wird automatisch der zuletzt verwendete Modus ausgewählt.
- d. Berühren Sie das Start/Stop -Symbol. Die Maschine beginnt zu arbeiten. Zu diesem Zeitpunkt leuchtet nur das Symbol für den ausgewählten Modus. Gleichzeitig wird die Kindersicherung nach 10 Sekunden automatisch aktiviert . Die Kontrollleuchte am

Kindersicherungssymbol leuchtet. Die Maschine kann jetzt nicht bedient werden. Halten Sie das Kindersicherungssymbol 3 Sekunden lang gedrückt, um die Kindersicherung zu deaktivieren. Die Kontrollleuchte am Kindersicherungssymbol erlischt. Die Maschine kann jetzt bedient werden. Berühren Sie das Start/Pause-Symbol, um die Maschine anzuhalten oder zu starten. Berühren Sie das Ein-/Aus-Symbol, um sie auszuschalten.

4. Sobald der Smoothie fertig ist, ertönt ein dreisekündiger Summer. Das Display zeigt „COOL“ an. Die Maschine schaltet in den Isolierzustand und läuft im eingestellten Temperaturzyklus. Stellen Sie nun den Becher unter die Auslassöffnung, betätigen Sie den Auslasshebel und genießen Sie den Smoothie.

5. Nachdem der Isolationszustand eingeschaltet wurde, behält die Maschine den Isolationszustand bei, sofern keine andere Operation ausgeführt wird .

6. Maschine reinigen: Füllen Sie zur Reinigung sauberes Wasser bis zum maximalen Füllstand in den Füllbehälter. Die Wassertemperatur sollte 50 Grad Celsius nicht überschreiten. Schalten Sie die Maschine anschließend ein und wählen Sie den Waschmodus. Weitere Informationen zur Funktionsweise des Reinigungsmodus finden Sie in Schritt 3 oben. Die Standardreinigungszeit beträgt 4 Minuten. Lassen Sie nach der Reinigung das Wasser aus dem Behälter ab. Sollte der Behälter nach einer Reinigung nicht sauber sein, kann der Vorgang wiederholt werden. Um den Behälter gründlich zu reinigen, entfernen Sie ihn wie im Abschnitt „Reinigung“ unten beschrieben.

SCHUTZFUNKTION

a. Motorschutzfunktion: Um zu verhindern, dass der Mixmotor während des Betriebs der Maschine blockiert, weil der Smoothie immer härter wird, überwacht die Software den Motor und stoppt den Motor bei Bedarf automatisch, um die Lebensdauer des Rührmotors zu gewährleisten.

b. Kompressorschutzfunktion: Um zu verhindern, dass der Kompressor während des Kühlvorgangs häufig anläuft, kann der Kompressor, wenn er

innerhalb von weniger als 3 Minuten nach dem Betrieb wieder eingeschaltet und ausgeschaltet wird, eine Schutzzeit von etwa 3 Minuten haben. Wenn Sie jedoch das Netzkabel länger als 20 Sekunden ausstecken, es dann wieder einstecken und die Maschine dann starten, startet sie standardmäßig wieder und es gibt keine Verzögerung.

c. Schutzvorrichtung gegen Herunterfallen der Fülltrommelbaugruppe: Um zu verhindern, dass der Kompressor und der Rührmotor abnormal arbeiten oder Verletzungen am menschlichen Körper verursachen, nachdem die Fülltrommel heruntergefallen oder herausgenommen wurde, verfügt die Fülltrommelbaugruppe über einen Kontaktschalter, der mit dem Hauptkörper der Maschine verbunden ist. Die Maschine lässt sich nicht starten und OPEN wird angezeigt, nachdem die Ladetrommelbaugruppe abgefallen oder herausgenommen wurde.

TIPPS

1. Um eine erhöhte Mischlast und ein Überlaufen nach der Ausdehnung der Zutaten zu vermeiden, sollten die Zutaten den maximalen Wasserstand nicht überschreiten. Für eine genaue Temperaturregelung und einen normalen Betrieb müssen die Zutaten bis zum minimalen Wasserstand hinzugefügt werden (siehe Abbildung 2). Die Maschine macht die besten Smoothies, wenn sie mit der maximalen Kapazität befüllt ist. Versuchen Sie daher, Smoothies entsprechend der maximalen Kapazität zuzubereiten.

2. Die Fertigstellungszeit der Maschinenarbeit variiert aufgrund verschiedener Faktoren wie Umgebungstemperatur, Temperatur der Ausgangszutaten, Zuckergehalt und Einstellung der Weichhärte.

3. Die Zutaten müssen einen Brix-Wert (Zuckergehalt) von über 6 % aufweisen. Der Alkoholgehalt muss über 4 % und unter 16 % liegen. Andernfalls darf die Maschine nicht verwendet werden.

Wenn $\text{Brix} > 6\%$ ist und die Maschine klemmt, erhöhen Sie den Zuckergehalt entsprechend.

Wenn der Brix-Wert hoch ist, verwenden Sie das

Cocktail-/Rotweinprogramm, um Smoothies zuzubereiten.

4. Das Einfüllen der vorgekühlten Zutaten in das Ladefass kann die Produktionseffizienz weiter verbessern.

5. Bei der Verwendung von natürlichen Fruchtsäften empfiehlt es sich, diese zu filtern, um zu verhindern, dass die darin enthaltenen festen Bestandteile den Ablasshahn verstopfen.

6. Stoppen Sie den Mixmotor während der Smoothie-Zubereitung nicht, da dies zu einem Misserfolg des Mixvorgangs führen kann, wenn die Flüssigkeit erstarrt oder gefriert, bevor sie erneut gestartet werden kann.

7. Bei nassem Wetter oder langen Arbeitszeiten ist Kondensation an der Außenseite des Ladebehälters normal .

8. Wenn beim Zubereiten von Smoothies ungewöhnliche Geräusche auftreten oder die Mixklingen stecken bleiben, geben Sie bitte mehr Zucker hinzu oder überprüfen Sie, ob die Modus- und Kühleinstellungen korrekt sind.

9. Für die Installation der Auslassöffnungsabdeckung gilt eine bestimmte Richtung. Bitte installieren Sie sie in der richtigen Reihenfolge.

REINIGUNG

Zerlegen

Vor der Demontage sauberes Leitungswasser einfüllen, den Reinigungsmodus für ca. 4 Minuten starten und anschließend die Flüssigkeit im Ladebehälter ablassen

1. Ziehen Sie den Netzstecker, drehen Sie den Schalter des Ladebehälters in die Entriegelungsposition (siehe Abbildung 3), entfernen Sie den Ladebehälter und nehmen Sie dann das Mischlüfterblatt heraus, um es zu reinigen und mit einem Handtuch zu trocknen.

2. Ziehen Sie die Tropfschale heraus , gießen Sie die Flüssigkeit aus dem Inneren, reinigen Sie sie und trocknen Sie sie mit einem Handtuch.

3. Reinigung des Auslassanschlusses: Nehmen Sie die Auslassabdeckung ab (Abbildung 4), drücken und halten Sie die Befestigungsposition der Auslasshalterung (Abbildung 5), öffnen Sie dann den Fassgriff und

nehmen Sie dann den Auslass ab Baugruppe (Abbildung 6), reinigen Sie sie und setzen Sie sie in der Reihenfolge der Demontage und Montage wieder ein.

4. Wischen Sie den Verdampfer und den hinteren Dichtungsring mit einem sauberen Tuch ab. Beachten Sie, dass der Dichtungsring weder zerlegt noch mit Gewalt herausgezogen werden darf, um zu verhindern, dass durch seine Verformung Wasser austritt und die Maschine verschrottet wird.

Die Entriegelungsposition

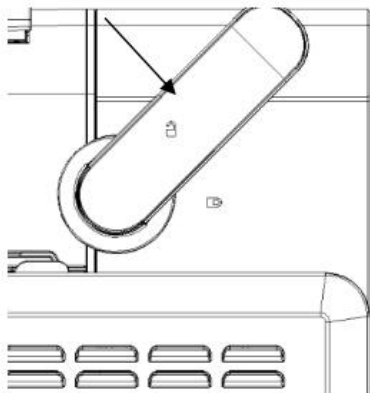

Figure 3

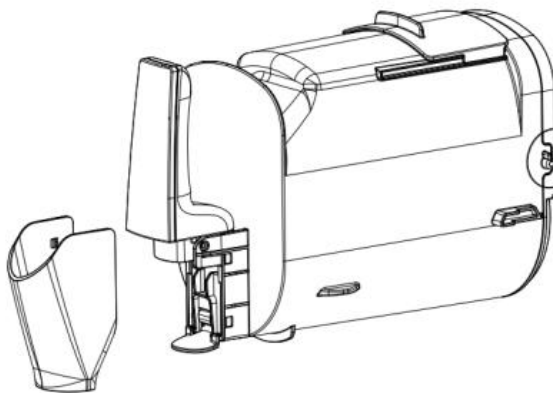

Figure 4

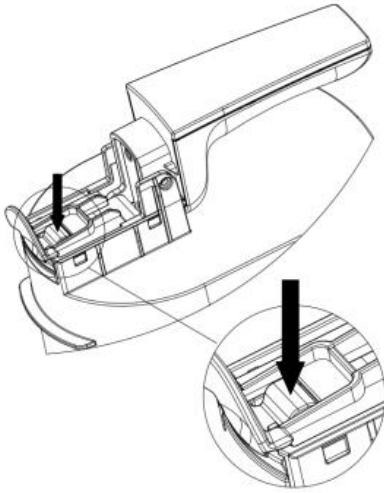

Figure 5

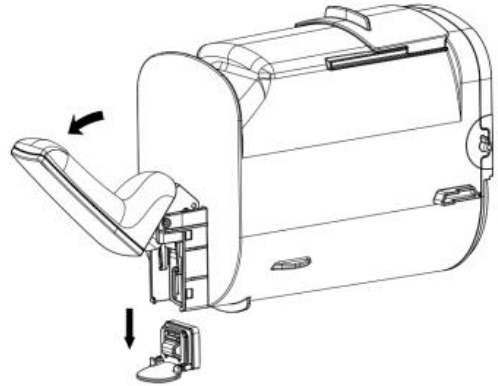

Figure 6

Reinigung

Der Einfüllbehälter, die Rührflügel und die Auffangschale sind spülmaschinenfest und können wie folgt von Hand gespült werden:

5. Bereiten Sie etwa 8 l warmes Wasser (ca. 40 - 50 Grad) und ein spezielles Reinigungsmittel in einem Becken vor. Befolgen Sie die Anweisungen des Herstellers, um zu vermeiden, dass zu viel Reinigungsmittel die zu reinigenden Teile beschädigt.
6. Verwenden Sie eine geeignete Bürste und waschen Sie alle Teile, die mit dem Material in Berührung kommen, gründlich mit einer Reinigungslösung.
7. Spülen Sie alle gereinigten Teile unter fließendem Wasser ab.
8. Reinigen Sie den Verdampferzylinder und den Dichtungsring an der Rückseite mit einer weichen Bürste .
9. Trocknen Sie abschließend die Oberfläche der gereinigten Teile mit einem trockenen Handtuch oder an der Luft.

Vorsichtsmaßnahmen bei der Installation

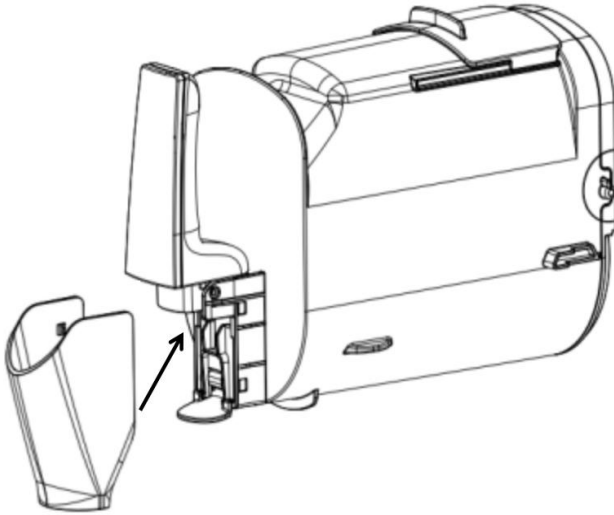

Please follow the arrow indication on the diagram: Install it at a 45-degree upward angle (not horizontally) to prevent interference with the sealing gasket at the discharge port.

ELEKTRISCHER DIAGRAMM

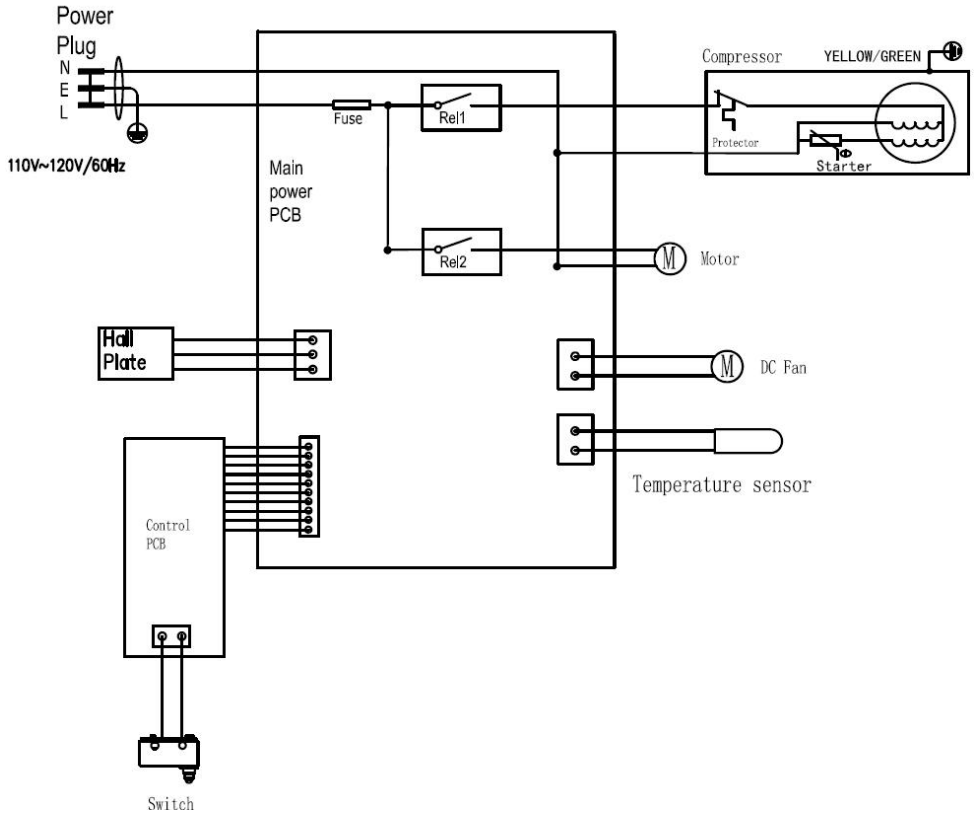

WARTUNG

Achtung: Um einen Stromschlag zu vermeiden, muss vor der Reinigung der Stecker gezogen werden.

(1) Reinigen Sie die Komponenten des Füllbehälters, die Wasserschale, die Mischblätter usw. rechtzeitig nach dem Gebrauch, um Geruchsbildung zu vermeiden.

(2) Verwenden Sie zum Reinigen ein feuchtes Tuch und keine Scheuerkugeln.

(3) Wischen Sie den transparenten Deckel mit einem feuchten Tuch ab. Entfernen Sie den Schmutz vom Gehäuse oder anderen Stellen mit einem feuchten Tuch. Gießen Sie kein Wasser auf Kabel, Stecker und Lüftung und tauchen Sie das Gerät nicht in Wasser oder andere Flüssigkeiten.

(4) Mit einem trockenen Tuch gründlich trocknen lassen, dann das Bauteil wieder in die Ausgangsposition zurückbringen.

HÄUFIGE PROBLEME UND LÖSUNGEN

NEIN.	Probleme	Ursachenanalyse	Lösung
1	Schaben der Rührflügel	Verwendung von Zutaten mit niedrigem Zuckergehalt Inhalt, der zum Einfrieren des Verdampfers führt, oder eine zu niedrige Temperatur, wodurch der Smoothie zu hart wird	Ersatz von Materialien mit höherem Zuckergehalt
		Überprüfen Sie, ob die Mischlüfterblätter richtig montiert oder verformt sind	Korrekte Montage des Mischlüfterflügels
		Die Mischlüfterblätter verformten sich	Austausch neuer Mischlüfterblätter

2	Anzeige zeigt OPEN	Lauf nicht richtig montiert, schlechter Kontakt zwischen Laufbaugruppe und Mikroschalter	Bauen Sie das Fass wieder zusammen. Stellen Sie vor dem Zusammenbau des Fasses sicher, dass das Mischgebläseblatt richtig montiert ist. Stellen Sie sicher, dass es richtig installiert ist und verriegeln Sie den Fassschalter. Wenn das Problem nach dem Zusammenbau nicht gelöst ist, senden Sie es zur Reparatur an die professionelle Wartungsstelle.
3	Anzeige E1	Sensorkurzschluss	Schalten Sie das Gerät aus und ziehen Sie den Netzstecker, bevor Sie es wieder einschalten. Wenn das Problem nicht gelöst ist, senden Sie bitte eine professionelle Reparaturstelle an die Wartung.
4	Anzeige E2	Sensor offener Stromkreis	Schalten Sie das Gerät aus und ziehen Sie den Netzstecker, bevor Sie es wieder einschalten. Wenn das Problem nicht gelöst ist, senden Sie bitte eine professionelle Reparaturstelle an die Wartung.

5	Anzeige E3	Motor blockiert oder defekte Halle	Ausschalten und vorher ausgesteckt wieder einschalten, wenn das Problem nicht gelöst ist, senden Sie bitte einen professionellen Reparaturpunkt Wartung
---	---------------	------------------------------------	---

KUNDENDIENST

Ab Kaufdatum gilt eine einjährige Garantie. Maßgeblich für die Garantie ist das Kaufdatum der Rechnung oder der Garantiekarte. Bei Problemen mit unserem automatischen Gefriergetränkzubereiter für den Heimgebrauch hilft Ihnen unsere Service-Hotline gerne weiter. Wir bieten Ihnen kostenlose technische Beratung.

- Die folgenden Bedingungen sind nicht durch die Garantie abgedeckt :
 - 1) Komponenten werden durch unsachgemäße Verwendung, Wartung und Lagerung beschädigt;
 - 2) Schäden, die durch Wartungspersonal verursacht wurden, das nicht zu Guangdong Welly gehört oder nicht dazu befugt ist, das Produkt selbst zu zerlegen.
 - 3) Keine Kaufrechnung oder Kaufrechnung passt nicht zum Produkt;
 - 4) Schäden, die durch höhere Gewalt verursacht wurden;
 - 5) Überschreitung der Garantiezeit .

★ Sollten Sie Qualitätsprobleme feststellen, wenden Sie sich bitte zur Reparatur an das Servicecenter oder eine spezielle Wartungsstelle. Zerlegen Sie das Gerät nicht selbst. Das Unternehmen übernimmt keine Verantwortung für Qualitätsprobleme oder Unfälle, die durch die Selbsterlegung verursacht werden.

★ Wenn für das Produkt keine Garantie besteht, entfällt die Wartungsgebühr und es wird nur die Ersatzteilgebühr berechnet. Der Hersteller behält sich das Recht auf die endgültige Auslegung der oben genannten Verpflichtungen vor.

Abhängig vom tatsächlichen Produkt:

Tropfschale	1	Benutzerhandbuch	1
Tropfschalenabdeckung			1
Dichtring am Druckstutzen			1
Fester Stift für den Auslaufgriff			1



Diese Kennzeichnung weist darauf hin, dass dieses Produkt innerhalb der EU nicht mit dem Hausmüll entsorgt werden darf.

Um mögliche Schäden für Umwelt und Gesundheit durch unkontrollierte Abfallentsorgung zu vermeiden, recyceln Sie es verantwortungsvoll und fördern Sie so die nachhaltige Wiederverwendung von Materialressourcen. Um Ihr Altgerät zurückzugeben, nutzen Sie bitte die Rückgabe- und Sammelsysteme oder wenden Sie sich an den Händler, bei dem Sie das Produkt gekauft haben. Dieser kann das Produkt einem umweltgerechten Recycling zuführen.



Scannen Sie den QR-Code um
Unterstützung zu erhalten



VEVOR

Affordable. Reliable. Home Improvement.

Macchina per bevande ghiacciate

Modello: ISM2 623 D

VEVOR

Affordable. Reliable. Home Improvement.

Frozen Drink Maker

MODELLO : ISM2 623 D

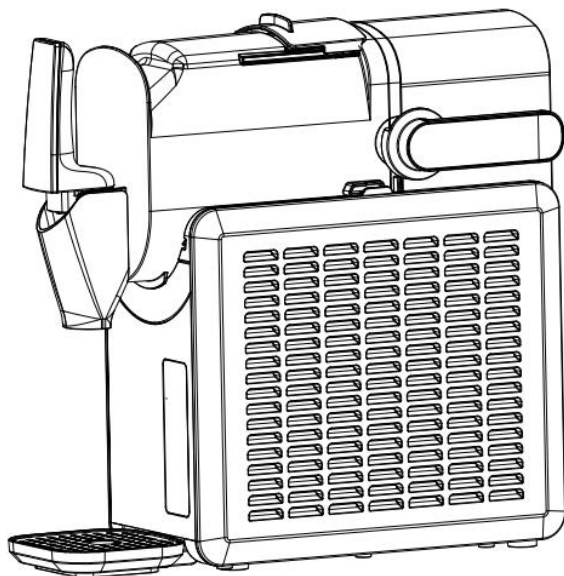

Queste sono le istruzioni originali, si prega di leggere attentamente tutte le istruzioni del manuale prima dell'uso. VEVOR si riserva la piena interpretazione del proprio manuale utente. L'aspetto del prodotto dipenderà dal prodotto ricevuto. Vi preghiamo di non informarvi più in caso di aggiornamenti tecnologici o software sul nostro prodotto.

AVVISI IMPORTANTI

Quando si utilizza un elettrodomestico, è necessario seguire sempre le precauzioni di sicurezza di base per ridurre il rischio di incendi, scosse elettriche e/o lesioni, tra cui:

1. Leggere tutte le istruzioni prima dell'uso.

2. Rimuovere tutto il materiale di imballaggio e controlla attentamente il tuo produttore di bevande ghiacciate per assicurarsi che sia in buone condizioni e che non vi siano danni al produttore di bevande ghiacciate o al cavo di alimentazione e alla spina.

3. Se il cavo di alimentazione è danneggiato, deve essere sostituito dal produttore, dal suo agente di assistenza o da una persona parimenti qualificata per evitare pericoli.

4. Questo apparecchio non è destinato all'uso da parte di persone (bambini compresi) con ridotte capacità fisiche, capacità sensoriali o mentali, o mancanza di esperienza e conoscenza, a meno che non siano stati supervisionati o istruzioni riguardanti l'uso dell'apparecchio da parte di una persona responsabile la loro sicurezza. I bambini devono essere sorvegliati per assicurarsi che non giochino con l'apparecchio.

Questo apparecchio può essere utilizzato da bambini di età pari o superiore a 8 anni e da persone con capacità fisiche, sensoriali o mentali ridotte o con mancanza di esperienza e conoscenza, a condizione che siano supervisionati o abbiano ricevuto istruzioni sull'uso sicuro dell'apparecchio e ne comprendano i pericoli. I bambini non devono giocare con l'apparecchio. La pulizia e la manutenzione da parte dell'utente non devono essere eseguite da bambini senza supervisione.

5. Questo apparecchio è destinato all'uso domestico e ad applicazioni simili, come

– aree cucina per il personale in negozi, uffici e altri luoghi di lavoro ambienti;

–case coloniche e dai clienti di hotel, motel e altri ambienti di tipo residenziale;

–ambienti tipo bed and breakfast .

6. – Avvertenza: non conservare sostanze esplosive come bombolette spray con propellente infiammabile in questo apparecchio.

–Avvertenza: Mantenere le aperture di ventilazione, nell'involucro dell'apparecchio o in la struttura integrata, libera da ostacoli .

–Avvertenza: Non utilizzare dispositivi meccanici o altri mezzi per accelerare il processo di sbrinamento, diversi da quelli raccomandati dal

produttore .

– Attenzione: non danneggiare il circuito refrigerante.

– Attenzione: Non utilizzare apparecchi elettrici all'interno dei vani porta-alimenti dell'apparecchio, a meno che non siano del tipo raccomandato dal produttore .

–ATTENZIONE: Quando si posiziona l'apparecchio, assicurarsi che il cavo di alimentazione non rimanga incastrato o danneggiato.

–ATTENZIONE: Non posizionare più prese di corrente portatili o alimentatori portatili sul retro dell'apparecchio.

– ATTENZIONE : Per lo smaltimento dell'apparecchio, rivolgersi esclusivamente a un centro di smaltimento rifiuti autorizzato. Non esporre a fiamme libere.

–ATTENZIONE: riempire solo con ingredienti potabili.

7. Il refrigerante (R 290) è infiammabile.



Attenzione: rischio di incendio / Materiali infiammabili

Il circuito frigorifero dell'apparecchio contiene il refrigerante propano (R 290), un gas naturale con un elevato livello di compatibilità ambientale, ma comunque infiammabile. Durante il trasporto e l'installazione dell'apparecchio, assicurarsi che nessuno dei componenti del circuito frigorifero venga danneggiato.

Se il circuito refrigerante dovesse danneggiarsi:

- Evitare fiamme libere e fonti di accensione.
- Aerare bene la stanza in cui si trova l'apparecchio.

8. Prima di utilizzare il produttore di bevande ghiacciate per la prima volta, attendere 2 ore dopo averlo posizionato e tenere aperto il coperchio trasparente per almeno 2 ore

9. Non è consentito utilizzare acqua pura su questa unità; si consiglia l'uso di acqua di sorgente.

10. Assicurarsi che la tensione sia conforme all'intervallo di tensione indicato sull'etichetta dei dati nominali e che la messa a terra della presa sia in buone condizioni.
11. Non capovolgere il prodotto né inclinarlo oltre un angolo di 45°.
12. Per proteggersi dal rischio di scosse elettriche, non versare acqua sul cavo, sulla spina e sulla ventilazione, né immergere l'apparecchio in acqua o in altri liquidi.
13. Scollegare l'apparecchio dopo l'uso o prima della pulizia.
14. Tenere l'apparecchio a 8 cm da altri oggetti per garantire un buon rilascio del calore.
15. Non utilizzare accessori non raccomandati dal produttore.
16. Non utilizzare l'apparecchio vicino a fiamme libere, piastre riscaldanti o fornelli.
17. Non accendere il compressore frequentemente (assicurarsi che l'intervallo sia di almeno 5 minuti) per evitare danni al compressore.
18. Non utilizzare all'aperto.
19. Non pulire mai con detersivi in polvere o utensili duri.
20. Conservare il manuale di istruzioni.
21. Per evitare la contaminazione degli alimenti, si prega di rispettare le seguenti istruzioni:
 - L'apertura prolungata della porta può causare un aumento significativo della temperatura nei compartimenti dell'elettrodomestico.
 - Pulire regolarmente le superfici che possono entrare in contatto con gli alimenti e i sistemi di drenaggio accessibili.
 - Pulire i serbatoi dell'acqua se non sono stati utilizzati per 48 ore; sciacquare l'impianto idrico collegato alla rete idrica se non si preleva acqua per 5 giorni.
 - Se l'apparecchio frigorifero rimane vuoto per lunghi periodi, spegnerlo, sbrinarlo, pulirlo, asciugarlo e lasciare la porta aperta per evitare la formazione di muffa all'interno dell'apparecchio.
22. Per quanto riguarda le informazioni relative all'uso dell'apparecchio, si prega di fare riferimento ai paragrafi seguenti.
23. I componenti devono essere sostituiti con componenti simili e la

manutenzione deve essere effettuata da personale di assistenza autorizzato dalla fabbrica, in modo da ridurre al minimo il rischio di possibile accensione dovuta a componenti non corretti o a manutenzione impropria.

24. Se durante le operazioni di assistenza il personale addetto tocca l'involucro metallico del motore/coperchio della scatola di controllo elettrico, spegnere l'apparecchio per effettuare le operazioni di assistenza.

25. Non inserire le dita nell'apertura di scarico poiché ciò potrebbe causare pericoli.

SPECIFICHE S

Numero di modello: I S M 2 623 D

Volume effettivo : 2,6 L (volume di utilizzo: 1,9 L)

voltaggio: AC120V / 60 Hz

Consumo energetico: 2 0 0 0

Protezione contro le scosse elettriche: I

Tipo di clima: N/SN

NO : 10,4 kg

Peso lordo : 1,3 kg

Dimensioni massime complessive (L*W* H) : 429 X 17 7X 4 24mm

Dimensioni dell'imballaggio (L*W*H) : 535 X 2 81 X5 62 mm

CARATTERISTICA

1. Pulsanti touch, display LED, funzionamento semplice, affidabile, comodo e senza preoccupazioni;
2. Guscio in plastica, serbatoio dell'acqua trasparente, aspetto bello e alla moda;
3. È possibile regolare lo spessore del frullato;
4. Sono disponibili cinque tipi di modalità di produzione di frullati di bevande più la modalità di pulizia;
5. Le parti sono staccabili, facili da pulire, igieniche e sicure.
6. La modalità di gestione dell'alimentazione di questo prodotto è: modalità

spenta. Consumo energetico: max 0,5 W.

Il prodotto entra in modalità di spegnimento dopo 10 minuti di inattività da parte dell'utente (dopo il termine della funzione principale).

ISTRUZIONI DEL PRODOTTO

1) Struttura

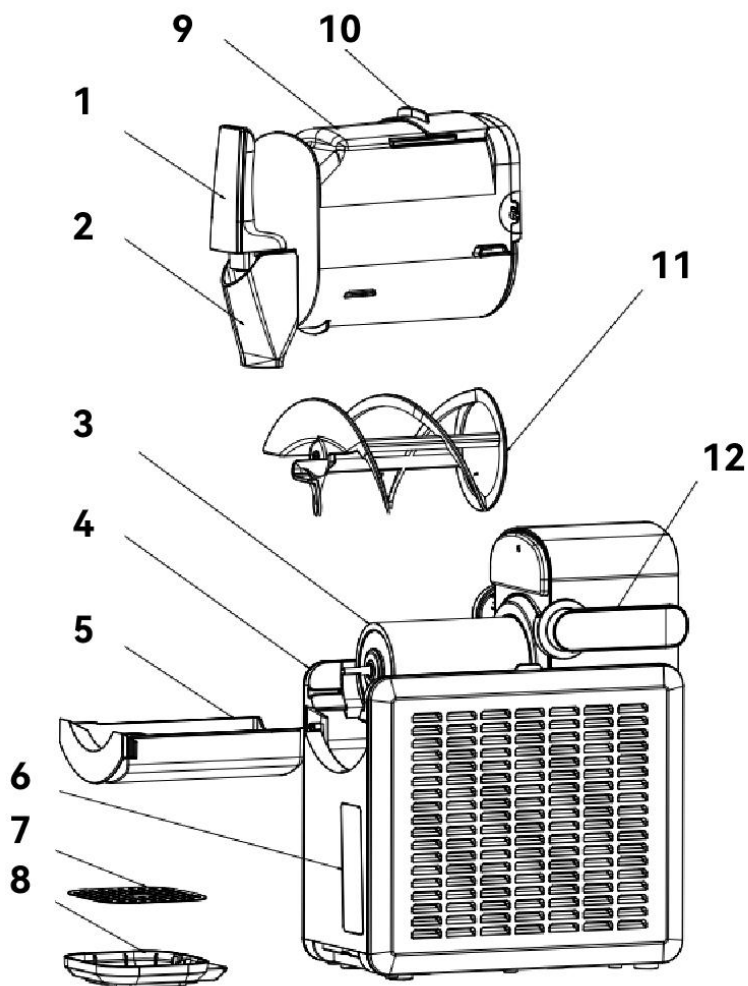

<ul style="list-style-type: none"> 1. Maniglia 2. Coperchio della porta di uscita 3. Evaporatore 4. Alloggiamento 5. Serbatoio dell'acqua 6. Pannello di controllo 	<ul style="list-style-type: none"> 7. Piatto decorativo 8. Vassoio raccogli-gocce 9. Canna di caricamento 10. Coperchio superiore del barile di ricarica 11. Lame di agitazione 1 2. Interruttore a barilotto bloccato
--	--

2) Pannello di controllo

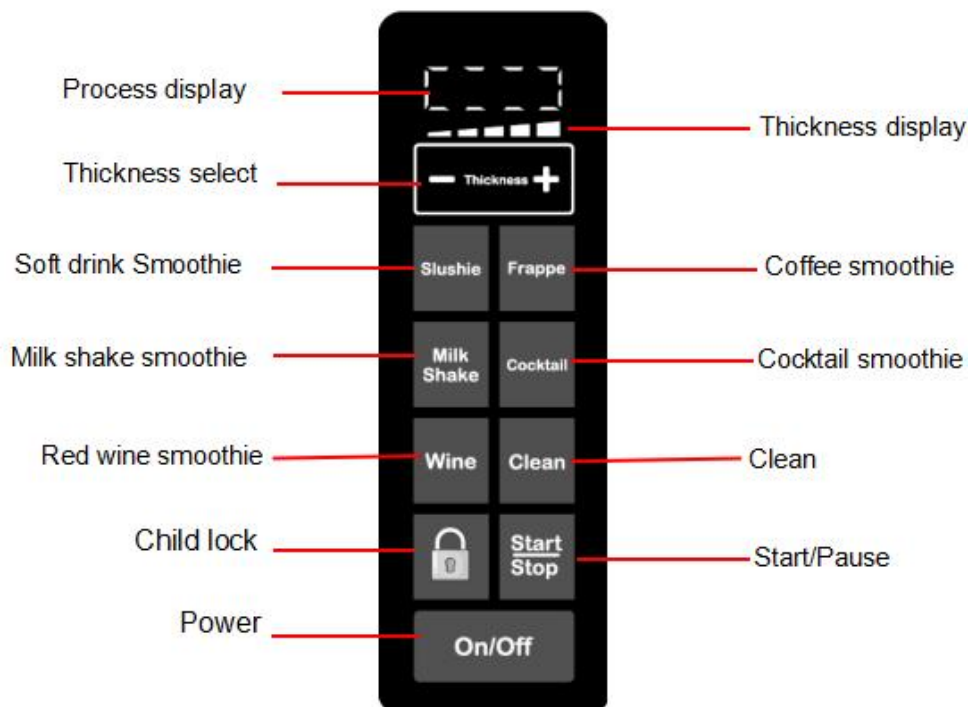

ISTRUZIONI PER L'USO

NOTA: Prima dell'uso, lavare e asciugare accuratamente tutti i componenti che entrano in contatto con il liquido, inclusi evaporatore, serbatoio di carico, pala di miscelazione, ecc. Prima della pulizia, assicurarsi che la spina del cavo di alimentazione sia scollegata dalla presa di corrente. Quando si utilizza la macchina, tenerla in posizione orizzontale per garantire il corretto funzionamento del compressore.

a. Installare la vaschetta raccogli gocce quando si utilizza l'apparecchio per la prima volta, come mostrato nella figura:

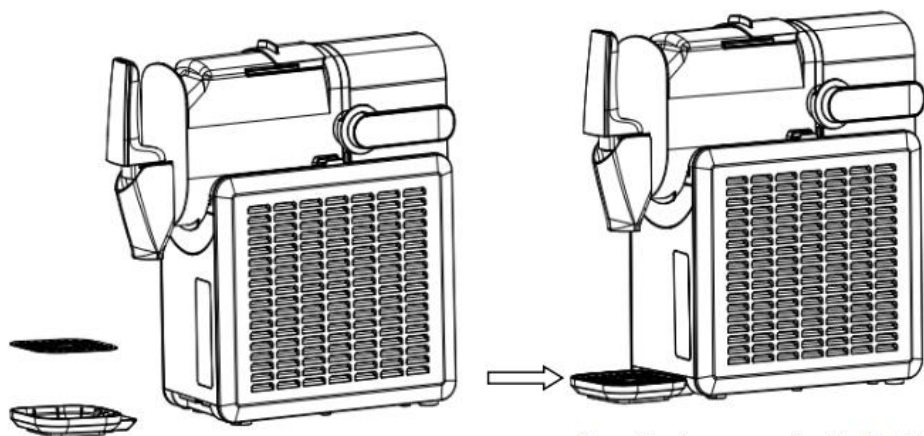

Prima dell'installazione

Once the tray cover is attached to the drip tray, push it to the right into the bottom position as shown

Dopo l'installazione

b. Prima dello scarico e del funzionamento, la pala del ventilatore di miscelazione e il barile di caricamento devono essere assemblati e bloccati, come mostrato nella figura:

The open state of
the charging barrel

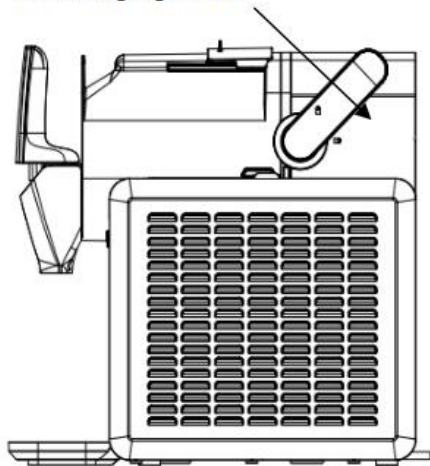

Before installation

The closed state of the
charging barrel switch

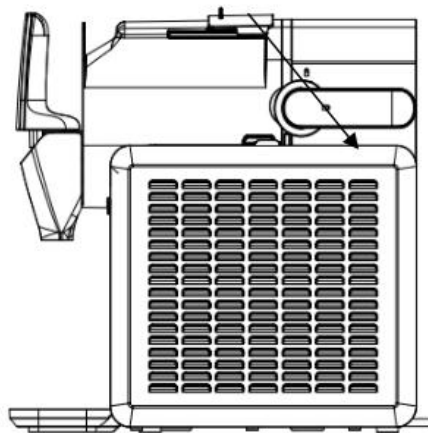

After installation

FASI OPERATIVE

1. Controllare il barile di ricarica prima di versarvi il materiale per assicurarsi che sia installato correttamente (vedere la parte "pulizia" per le fasi di smontaggio e montaggio; installare la vaschetta raccogli-gocce prima di utilizzarlo per la prima volta), aprire il coperchio superiore del barile di ricarica, quindi versare lentamente il materiale nel barile di ricarica (come mostrato nella Figura 1); la capacità del liquido deve essere compresa tra i livelli minimo e massimo dell'acqua (come mostrato nella Figura 2).

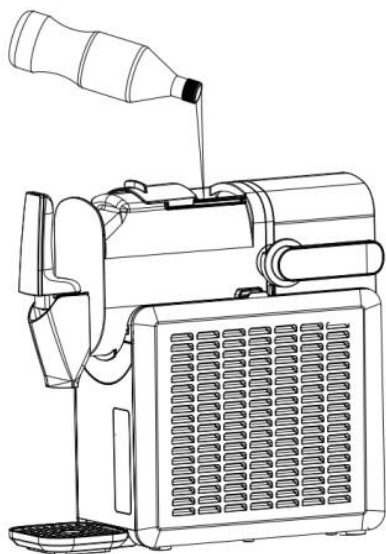

Figure 1

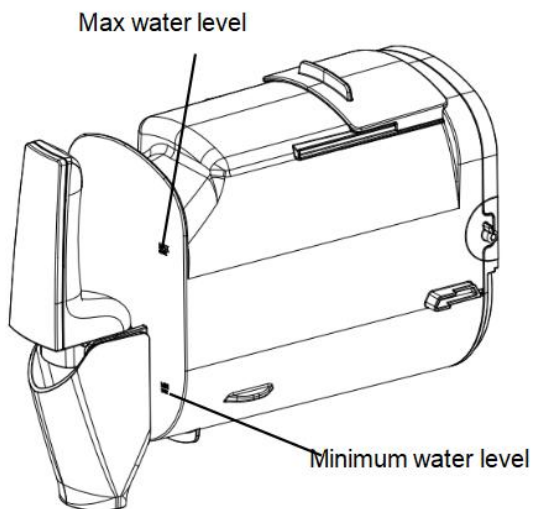

Figure 2

2. Quindi chiudere il coperchio superiore del barilotto di ricarica.
 3. a. Collegare l'alimentatore, toccare il pulsante di accensione (on/off) per accendere, le icone di selezione delle funzioni sono illuminate a metà e l'icona selezionata è completamente illuminata.
 - b. Selezionare la modalità di funzione corrispondente toccando l'icona.
 - c. Selezione dello spessore del frullato tramite "-" o "+". L'indicatore di spessore è composto da 5 barre e maggiore è il numero di barre, minore sarà la temperatura dopo la preparazione del frullato. Toccare "-" una volta per ridurre di 1 barra, il minimo è 1 barra; toccare "+" una volta per aumentare di 1 barra, fino a un massimo di 5 barre. 3 barre predefinite per il primo utilizzo; in caso di utilizzo successivo verrà selezionata automaticamente l'ultima modalità utilizzata.
 - d. Toccare l' icona Avvio/Arresto , la macchina inizia a funzionare; in questo momento è accesa solo l'icona della modalità selezionata.
- Contemporaneamente, la funzione di blocco bambini entrerà automaticamente in funzione dopo 10 secondi e la spia dell'icona di blocco bambini si accenderà; la macchina non può essere utilizzata in questo momento. Tenere premuta l'icona di blocco bambini per 3 secondi per

disattivare la funzione di blocco bambini e la spia dell'icona di blocco bambini si spegnerà. Ora la macchina può essere utilizzata. Toccare l'icona Avvio/Pausa per mettere in pausa o avviare la macchina. Toccare l'icona di accensione per spegnerla.

4. Quando il frullato è pronto, il cicalino suonerà per 3 secondi. Il display mostrerà COOL. La macchina entra in modalità di isolamento e funziona secondo il ciclo di temperatura impostato. A questo punto, posizionare il bicchiere sotto la porta di scarico, azionare la maniglia di scarico e gustare il frullato.

5. Dopo aver attivato lo stato di isolamento, se non vengono eseguite altre operazioni, la macchina manterrà lo stato di isolamento .

6. Pulizia della macchina: se si desidera pulire la macchina, versare acqua pulita nel serbatoio di ricarica fino al livello massimo, la temperatura dell'acqua non deve superare i 50 gradi Celsius o 122 gradi Fahrenheit e selezionare la modalità di lavaggio per pulire la macchina dopo averla accesa. Per ulteriori informazioni sul funzionamento della modalità di pulizia, vedere il passaggio 3 sopra; il tempo di pulizia predefinito è di 4 minuti. Dopo la pulizia, scaricare l'acqua nel serbatoio. Se il serbatoio non è pulito dopo una pulizia, è possibile ripetere l'operazione. Per pulire a fondo il serbatoio, rimuoverlo come descritto nella sezione Pulizia di seguito.

FUNZIONE DI PROTEZIONE

a. Funzione di protezione del motore: durante il funzionamento della macchina, per evitare che il motore di miscelazione si blocchi a causa dell'aumento della consistenza del frullato, il software monitorerà il motore e ne arresterà automaticamente il funzionamento quando necessario per garantirne la durata.

b. Funzione di protezione del compressore: per evitare che il compressore si avvii frequentemente durante il processo di refrigerazione, se il compressore viene riacceso entro 3 minuti dal suo funzionamento e poi spento , il compressore potrebbe avere un tempo di protezione di circa 3

minuti. Tuttavia, se si scollega il cavo di alimentazione per più di 20 secondi, lo si ricollega e si riavvia la macchina, questa si riavvierà automaticamente senza alcun ritardo.

c. Dispositivo di protezione contro la caduta del gruppo cilindro di carica: per evitare che il compressore e il motore di agitazione funzionino in modo anomalo o che causino lesioni al corpo umano dopo che il cilindro di carica cade o viene estratto, il gruppo cilindro di carica è dotato di un interruttore di contatto con il corpo principale della macchina. La macchina non può essere avviata e viene visualizzato OPEN dopo che il gruppo della canna di caricamento cade o viene estratto.

SUGGERIMENTI

1. Per evitare un carico di miscelazione eccessivo e il traboccamento degli ingredienti dopo l'espansione, gli ingredienti non devono superare il livello massimo di acqua consentito. Per un controllo accurato della temperatura e un funzionamento normale, gli ingredienti devono essere aggiunti fino al livello minimo di acqua consentito (vedere Figura 2). La macchina prepara i frullati migliori quando è caricata alla massima capacità, quindi si prega di cercare di preparare frullati in base alla capacità massima.

2. Il tempo di completamento del lavoro della macchina varia in base a vari fattori, quali la temperatura ambientale, la temperatura iniziale degli ingredienti, il contenuto di zucchero e la regolazione della durezza del prodotto.

3. Gli ingredienti devono essere realizzati con un grado Brix (percentuale di zucchero) superiore al 6%; l'alcol deve essere superiore al 4% e inferiore al 16%, altrimenti non utilizzare la macchina.

Se il Brix è > 6% e la macchina si inceppa, aumentare opportunamente il contenuto di zucchero.

Se il valore Brix è alto, utilizzare il programma cocktail/vino rosso per preparare frullati.

4. Versare gli ingredienti preraffreddati nel contenitore di carico può migliorare ulteriormente l'efficienza produttiva.

5. Se si utilizzano succhi di frutta naturali, si consiglia di filtrarli per evitare che le parti solide in essi contenute ostruiscano il rubinetto di scarico.
6. Quando si prepara il frullato, non fermare il motore di miscelazione, poiché potrebbe interrompere la miscelazione quando il liquido si solidifica o congela prima di riavviarsi.
7. La formazione di condensa sulla parte esterna del cilindro di ricarica è normale in caso di tempo umido o durante lunghe ore di lavoro.
8. Se durante la preparazione dei frullati si sente un rumore insolito o le lame sono bloccate, aggiungere altro zucchero oppure verificare che la modalità e le impostazioni di raffreddamento siano corrette.
9. Il coperchio della porta di scarico ha una direzione specifica per l'installazione. Si prega di installarlo nell'ordine corretto.

PULIZIA

Smontare

Versare acqua di rubinetto pulita prima dello smontaggio, avviare la modalità di pulizia per circa 4 minuti, quindi scaricare il liquido nel serbatoio di ricarica

1. Scollegare il collegamento di alimentazione, ruotare l'interruttore del cilindro di ricarica in posizione di sblocco (come mostrato nella Figura 3), rimuovere il cilindro di ricarica, quindi estrarre la pala della ventola di miscelazione per pulirla e asciugarla con un asciugamano.
2. Estrarre la vaschetta raccogli-gocce , versare il liquido contenuto al suo interno, pulirla e asciugarla con un panno.
3. Pulizia della porta di uscita: rimuovere il coperchio della presa (Figura 4), premere e tenere premuta la posizione di fissaggio della staffa della presa (Figura 5), quindi aprire la maniglia del barilotto e rimuovere la presa montaggio (Figura 6), pulirlo e rimetterlo nell'ordine di smontaggio e montaggio.
4. Pulire l'evaporatore e l'anello di tenuta posteriore con un panno pulito. Si noti che l'anello di tenuta non può essere smontato né tirato con forza, per evitare perdite d'acqua dovute alla sua deformazione e la conseguente

rottamazione della macchina.

La posizione di sblocco

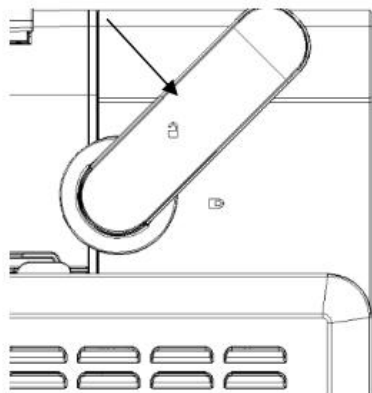

Figure 3

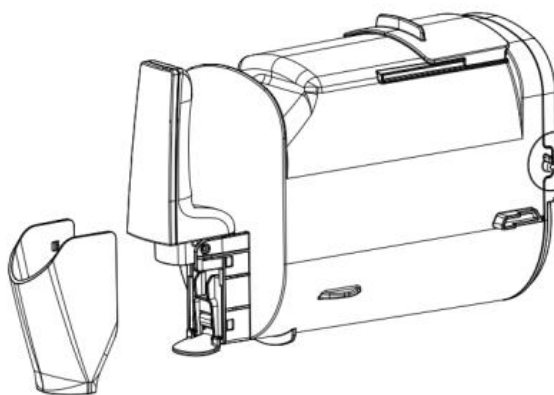

Figure 4

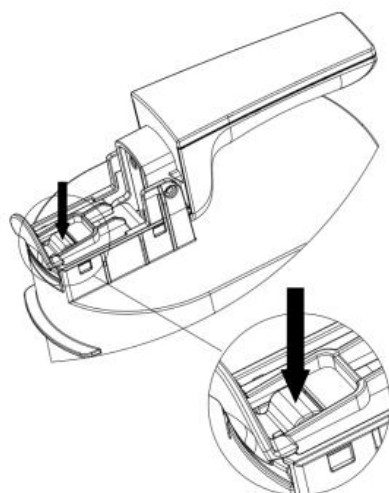

Figure 5

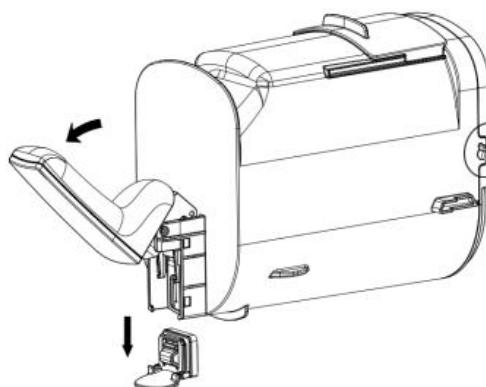

Figure 6

Pulizia

Il contenitore di riempimento, le pale del ventilatore di miscelazione e la vaschetta raccogli-gocce sono tutti lavabili in lavastoviglie e lavabili a mano

come segue:

5. Preparare in una bacinella circa 8 litri di acqua tiepida (circa 40-50 gradi) e detersivo specifico, seguire le istruzioni del produttore per evitare che una quantità eccessiva di detersivo danneggi le parti da pulire.
6. Utilizzare una spazzola adatta e lavare accuratamente tutte le parti a contatto con il materiale con una soluzione detergente.
7. Risciacquare tutte le parti pulite con acqua corrente.
8. Utilizzare una spazzola morbida per pulire il cilindro dell'evaporatore e l'anello di tenuta nella parte posteriore .
9. Infine, asciugare la superficie delle parti pulite con un panno asciutto o con aria.

Precauzioni di installazione

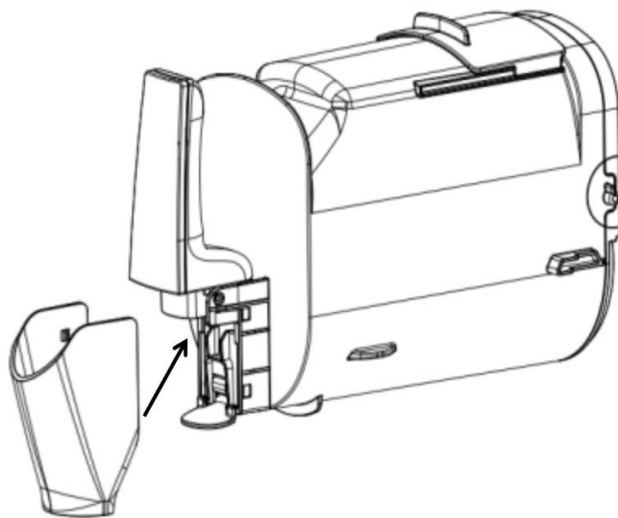

Please follow the arrow indication on the diagram: Install it at a 45-degree upward angle (not horizontally) to prevent interference with the sealing gasket at the discharge port.

SCHEMA ELETTRICO M

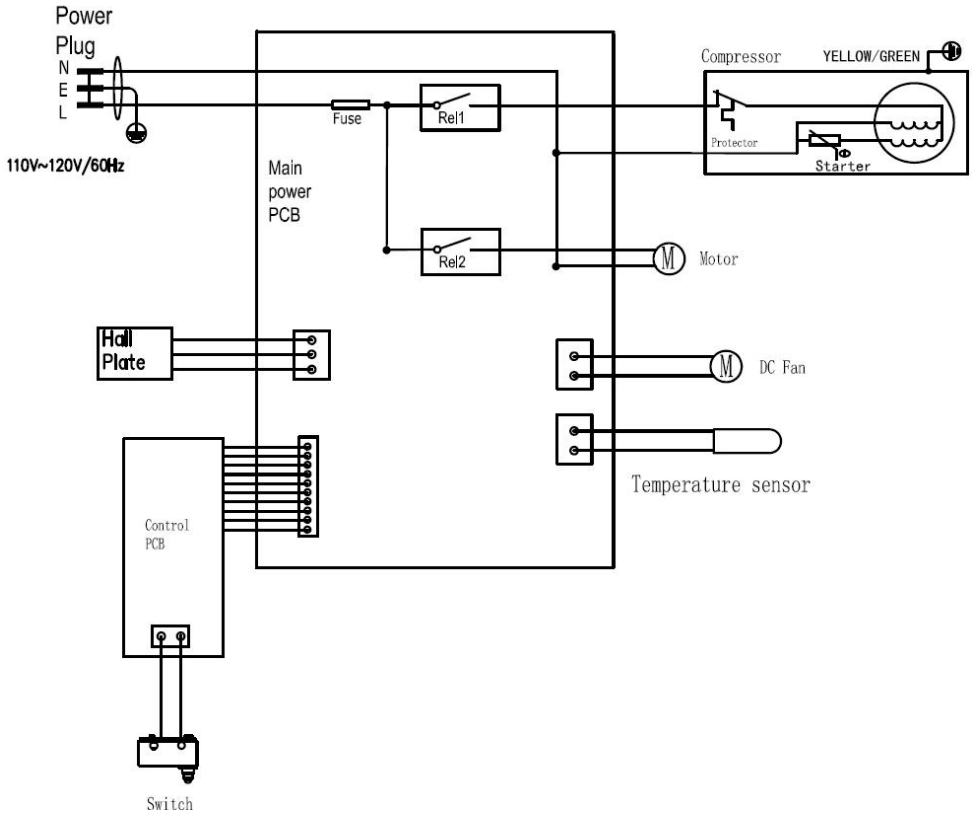

MANUTENZIONE

Attenzione: prima di pulire, rimuovere la spina per evitare scosse elettriche.

(1) Pulire tempestivamente i componenti del serbatoio di ricarica, il vasoio dell'acqua, le lame di miscelazione, ecc. dopo l'uso per evitare odori.

(2) Durante la pulizia, utilizzare un panno umido per strofinare, non utilizzare palline abrasive per strofinare.

(3) Pulire il coperchio trasparente con un panno umido. Rimuovere lo sporco dal corpo o da altre parti con un panno umido e non versare acqua

sul cavo, sulla spina e sulla ventilazione, immergere l'apparecchio in acqua o altri liquidi.

(4) Lasciare asciugare bene con un panno asciutto, quindi riportare il componente nella posizione iniziale.

PROBLEMI COMUNI E SOLUZIONI

NO.	Problemi	Analisi delle cause	Soluzione
1	Raschiamento della pala del ventilatore di agitazione	Utilizzo di ingredienti a basso contenuto di zucchero contenuto che causa il congelamento dell'evaporatore o impostando una temperatura troppo bassa che rende il frullato troppo duro	Sostituzione di materiali con un contenuto di zucchero più elevato
		Controllare che le pale del ventilatore di miscelazione siano correttamente montate o deformate	Corretto montaggio della pala del ventilatore di miscelazione
		Le pale del ventilatore di miscelazione si sono deformate	Sostituzione delle nuove pale del ventilatore di miscelazione

2	Il display mostra OP EN	Canna non montata in posizione, scarso contatto tra il gruppo canna e il microinterruttore	Rimontare la canna, assicurarsi che la pala della ventola di miscelazione sia montata correttamente prima di montare la canna, assicurarsi che sia installata correttamente e bloccare l'interruttore della canna, se il problema non si risolve dopo il rimontaggio, inviarla al sito di manutenzione professionale per la riparazione.
3	Il display mostra E1	Cortocircuito del sensore	Spegner e scollegare prima di riaccendere, se il problema non viene risolto, inviare un punto di riparazione professionale per la manutenzione
4	Il display mostra E2	Circuito aperto del sensore	Spegner e scollegare prima di riaccendere, se il problema non viene risolto, inviare un punto di riparazione professionale per la manutenzione
5	Il display mostra E3	Motore in stallo o sala difettosa	Spegner e scollegato prima riaccendere, se il problema non viene risolto, inviare un punto di

			riparazione professionale alla manutenzione
--	--	--	--

SERVIZIO POST -VENDITA

Il servizio di garanzia è valido per un anno a partire dalla data di acquisto. La data di acquisto, la fattura o la scheda di garanzia del servizio post-vendita sono soggette al servizio di garanzia. I problemi riscontrati durante l'utilizzo del nostro produttore automatico di bevande ghiacciate per uso domestico possono essere risolti tramite la hotline di assistenza. Forniamo consulenza tecnica gratuita.

● Nessuna delle seguenti condizioni è coperta dalla garanzia :

- 1) I componenti sono danneggiati a causa di un uso, una manutenzione e una conservazione impropri;
- 2) Danni causati da personale di manutenzione non appartenente a Guangdong Welly o da personale incaricato di smontare autonomamente il prodotto.
- 3) Nessuna fattura di acquisto o la fattura di acquisto non corrisponde al prodotto;
- 4) Danni causati da forza maggiore;
- 5) Superamento del periodo di garanzia .

★ In caso di problemi di qualità, contattare il centro assistenza o un centro di manutenzione speciale per la riparazione. Non smontare il prodotto da soli. L'azienda non si assume alcuna responsabilità per problemi di qualità o incidenti causati dallo smontaggio fai da te.

★ Se il prodotto non è in garanzia, il costo della manutenzione non verrà addebitato e verrà addebitato solo il costo dei ricambi. Il produttore si riserva il diritto di interpretazione finale degli impegni di cui sopra.

Soggetto al prodotto effettivo:

vassoio raccogliocce	1	Manuale utente	1
Coperchio del vassoio raccogliocce			1

Anello di tenuta sulla porta di scarico	1
Perno fisso per maniglia di scarico	1



Questo marchio indica che questo prodotto non deve essere smaltito insieme agli altri rifiuti domestici in tutta l'UE. Per prevenire possibili danni all'ambiente o alla salute umana derivanti dallo smaltimento incontrollato dei rifiuti, riciclarlo responsabilmente per promuovere il riutilizzo sostenibile delle risorse materiali. Per restituire il dispositivo usato, utilizzare i sistemi di restituzione e raccolta differenziata o contattare il rivenditore presso il quale è stato acquistato il prodotto. Il rivenditore può ritirare il prodotto per un riciclaggio ecocompatibile.



Scansiona il codice QR per ottenere supporto



VEVOR

Affordable. Reliable. Home Improvement.

Máquina para hacer bebidas congeladas

Modelo: ISM2 623 D

VEVOR

Affordable. Reliable. Home Improvement.

Frozen Drink Maker

MODELO : ISM2 623 D

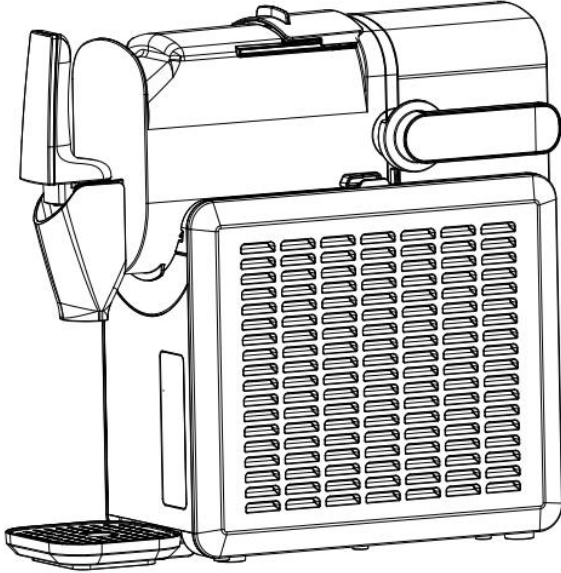

Estas son las instrucciones originales; lea atentamente todas las instrucciones del manual antes de utilizarlo. VEVOR se reserva el derecho de interpretar su manual de usuario. La apariencia del producto dependerá del producto que haya recibido. Le rogamos que nos disculpe si no le informamos de nuevo si hay actualizaciones tecnológicas o de software en nuestro producto.

AVISOS IMPORTANTES

Al utilizar un aparato eléctrico, siempre se deben seguir precauciones básicas de seguridad para reducir el riesgo de incendio, descarga eléctrica y/o lesiones, incluidas las siguientes:

1. Lea todas las instrucciones antes de usar.
2. Retire todo el material de embalaje y Revise cuidadosamente su máquina para preparar bebidas congeladas para garantizar que esté en buenas condiciones y que no haya daños en la máquina para preparar bebidas congeladas ni en el cable de alimentación ni en el enchufe.
3. Si el cable de alimentación está dañado, debe ser reemplazado por el fabricante o su agente de servicio o una persona igualmente calificada para evitar un peligro.
4. Este aparato no está diseñado para ser utilizado por personas (incluidos niños) con discapacidades físicas, capacidades sensoriales o mentales, o falta de experiencia y conocimientos, a menos que hayan sido haya recibido supervisión o instrucciones sobre el uso del aparato por parte de una persona responsable su seguridad. Se debe supervisar a los niños para garantizar que no jueguen con el aparato.
Este aparato puede ser utilizado por niños mayores de 8 años y personas con discapacidades físicas, sensoriales o mentales, o con falta de experiencia y conocimientos, siempre que reciban supervisión o instrucciones sobre su uso seguro y comprendan los riesgos. Los niños no deben jugar con el aparato. La limpieza y el mantenimiento no deben ser realizados por niños sin supervisión.
5. Este aparato está diseñado para usarse en aplicaciones domésticas y similares, como
 - áreas de cocina para el personal en tiendas, oficinas y otros lugares de trabajo entornos;
 - casas rurales y por clientes en hoteles, moteles y otros entornos de tipo residencial;
 - ambientes tipo bed and breakfast .
6. –Advertencia: No almacene sustancias explosivas como latas de aerosol con propelente inflamable en este aparato.
 - Advertencia: Mantenga las aberturas de ventilación, en el gabinete del aparato o en La estructura incorporada, libre de obstrucciones .
 - Advertencia: No utilice dispositivos mecánicos u otros medios para acelerar el proceso de descongelación, distintos de los recomendados por

el fabricante .

–Advertencia: No dañe el circuito refrigerante.

–Advertencia: No utilice aparatos eléctricos dentro de los compartimentos de almacenamiento de alimentos del aparato, a menos que sean del tipo recomendado por el fabricante .

–ADVERTENCIA: Al colocar el aparato, asegúrese de que el cable de alimentación no quede atrapado ni dañado.

–ADVERTENCIA: No coloque varias tomas de corriente portátiles ni fuentes de alimentación portátiles en la parte trasera del aparato.

ADVERTENCIA : Al desechar el aparato, hágalo únicamente en un punto limpio autorizado. No lo exponga al fuego.

–ADVERTENCIA: Llenar únicamente con ingredientes potables.

7. El refrigerante (R 290) es inflamable.



Precaución: riesgo de incendio / Materiales inflamables

circuito refrigerante del aparato contiene propano (R 290), un gas natural con un alto nivel de compatibilidad ambiental, pero inflamable. Durante el transporte y la instalación del aparato, asegúrese de que ningún componente del circuito refrigerante sufra daños.

Si el circuito refrigerante está dañado:

- Evite las llamas abiertas y las fuentes de ignición.
- Ventile completamente la habitación en la que se encuentra el aparato.

8. Antes de utilizar la máquina para preparar bebidas congeladas por primera vez, espere 2 horas después de colocarla y mantenga la tapa transparente abierta durante al menos 2 horas. horas

9. No se permite utilizar agua pura en esta unidad, se recomienda agua de manantial.

10. Asegúrese de que el voltaje cumpla con el rango de voltaje indicado en la etiqueta de clasificación y asegúrese de que la conexión a tierra del

enchufe esté en buenas condiciones.

11. No voltee este producto ni lo incline más de 45°.

12. Para protegerse contra el riesgo de descarga eléctrica, no vierta agua sobre el cable, el enchufe ni la ventilación, ni sumerja el aparato en agua ni en ningún otro líquido.

13. Desenchufe el aparato después de usarlo o antes de limpiarlo.

14. Mantenga el aparato a 8 cm de otros objetos para garantizar una buena liberación de calor.

15. No utilice accesorios que no estén recomendados por el fabricante.

16. No utilice el aparato cerca de llamas, placas calientes o estufas.

17. No encienda el botón de encendido con frecuencia (asegúrese de hacerlo cada 5 minutos como mínimo) para evitar dañar el compresor.

18. No utilizar en exteriores.

19. Nunca limpie con detergentes abrasivos ni con utensilios duros.

20. Conserve el manual de instrucciones.

21. Para evitar la contaminación de los alimentos, respete las siguientes instrucciones:

– Abrir la puerta durante periodos prolongados puede provocar un aumento significativo de la temperatura en los compartimentos del aparato.

– Limpiar periódicamente las superficies que puedan entrar en contacto con alimentos y los sistemas de drenaje accesibles.

– Limpiar los tanques de agua si no se han utilizado durante 48 h; enjuagar el sistema de agua conectado a una toma de agua si no se ha extraído agua durante 5 días.

– Si el aparato frigorífico va a estar vacío durante largos periodos, apáguelo, descongélelo, límpielo, séquelo y deje la puerta abierta para evitar que se forme moho en el interior del aparato.

22. Respecto a la información relativa al uso del aparato, consulte los párrafos siguientes.

23. Los componentes deberán ser reemplazados por componentes similares y el mantenimiento deberá ser realizado por personal de servicio autorizado de fábrica, a fin de minimizar el riesgo de posible ignición

debido a piezas incorrectas o servicio inadecuado.

24. Cuando el personal de servicio esté realizando operaciones de servicio, si es posible tocar la cubierta de la caja de control eléctrico/carcasa metálica del motor, apague el dispositivo para realizar dichas operaciones.

25. No introduzca los dedos en la abertura de descarga ya que esto puede causar peligro.

ESPECIFICACIÓN S

Número de modelo: I S M 2 623 D

Volumen efectivo : 2,6 L (volumen de uso: 1,9 L)

Voltaje: CA 120 V / 60 Hz

Consumo de energía: 2000 W

Protección contra descargas eléctricas: I

Tipo de clima: N/SN

NO : 10,4 kilogramos

Peso neto : 1,3 kg

Dimensiones máximas totales (Largo*Ancho* Alto) : 429 x 17,7 x 4,24 mm

Dimensiones del embalaje (L*An*Al) : 535 X 281 X 562 mm

CARACTERÍSTICA

1. Botones táctiles, pantalla LED, operación simple, confiable, conveniente y sin preocupaciones;
2. Carcasa de plástico, tanque de agua transparente, apariencia hermosa y moderna;
3. Se puede ajustar el espesor del batido;
4. Hay cinco tipos de modos de producción de batidos de bebidas más el modo de limpieza;
5. Las piezas son desmontables, fáciles de limpiar, higiénicas y seguras.
6. El modo de administración de energía de este producto es apagado.

Consumo máximo: 0,5 W.

El producto entra en modo apagado después de 10 minutos de inactividad

por parte del usuario (después de que finaliza la función principal).

INSTRUCCIONES DEL PRODUCTO

1) Estructura

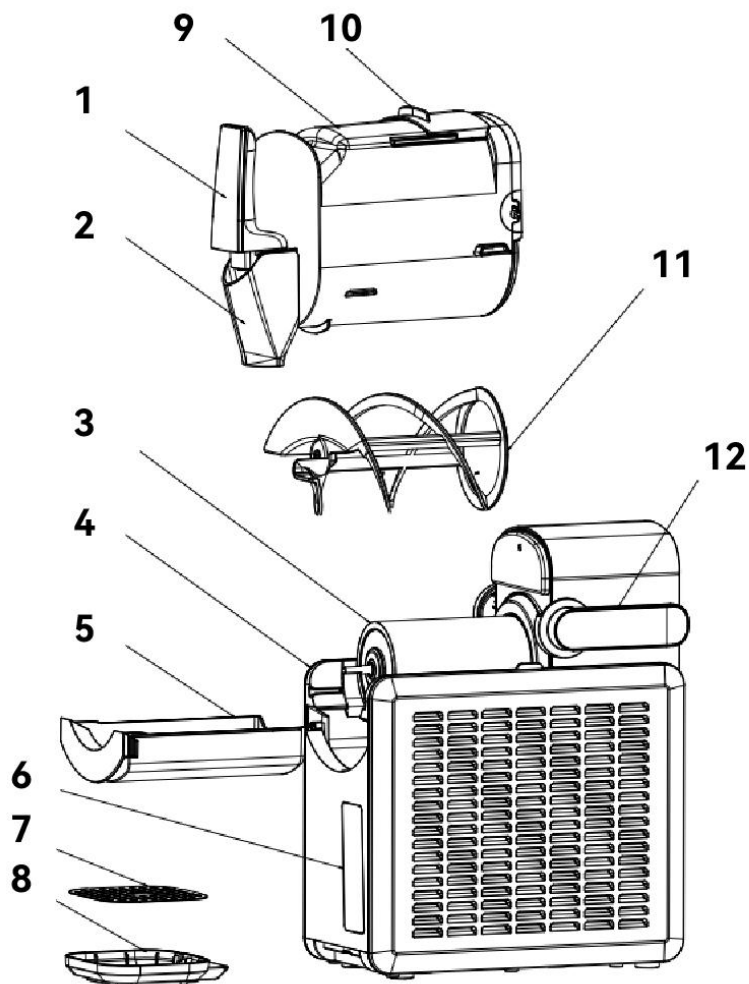

1. Mango

2. Tapa del puerto de salida

7. Plato decorativo

8. Bandeja de goteo

3. Evaporador	9. Cañón de carga
4. Vivienda	10. Tapa superior del barril de carga
5. Tanque de agua	11. Cuchillas agitadoras
6. Panel de control	1 2. Interruptor de barril bloqueado

2) Panel de control

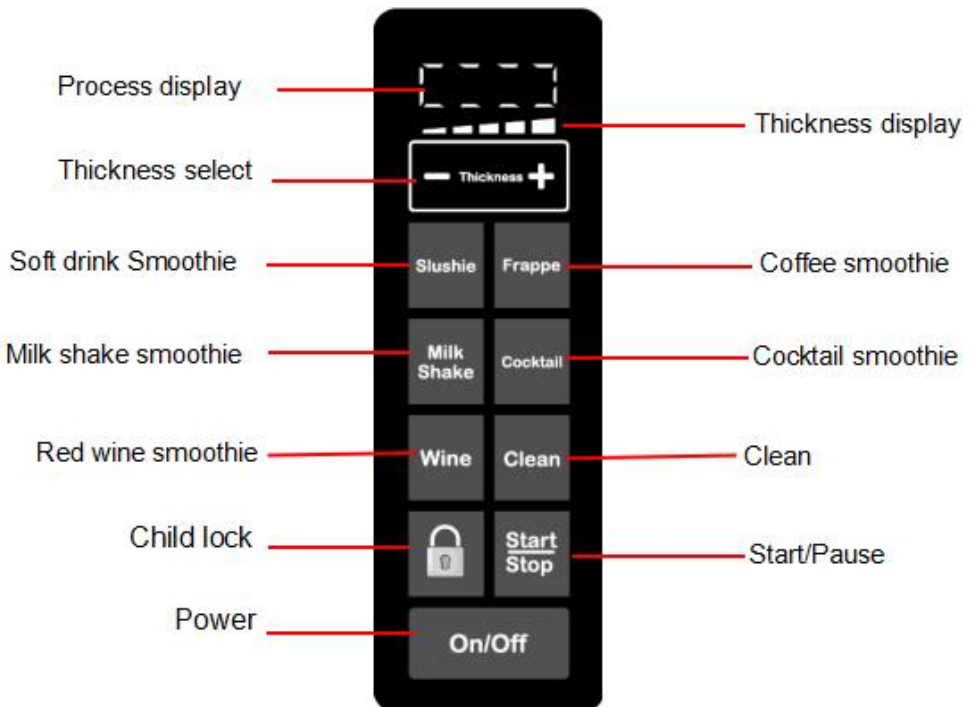

INSTRUCCIONES DE OPERACIÓN

NOTA: Antes de usar, lave y seque bien todos los componentes que entren en contacto con el líquido, incluyendo el evaporador, el cilindro de

carga , la cuchilla mezcladora, etc. Antes de limpiar, asegúrese de que el cable de alimentación esté desenchufado. Al usar la máquina, colóquela sobre una superficie horizontal para garantizar el correcto funcionamiento del compresor.

a. Instale la bandeja de goteo al utilizarla por primera vez, como se muestra en la figura.

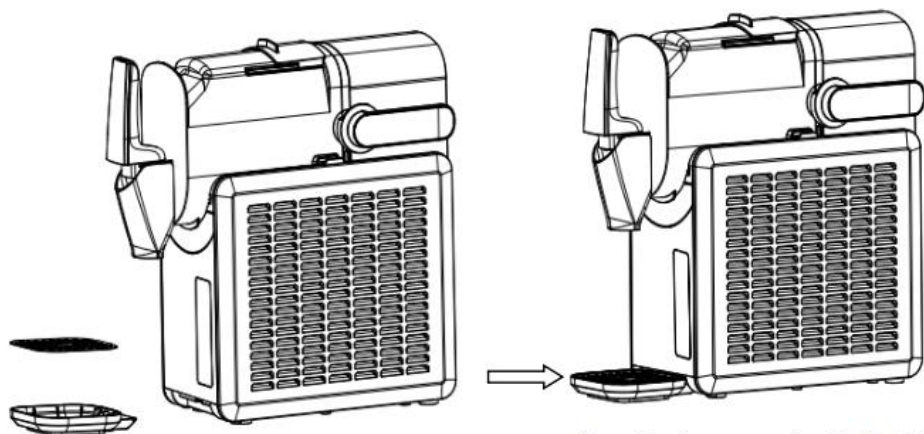

Antes de la instalación

Once the tray cover is attached to the drip tray, push it to the right into the bottom position as shown

Después de la instalación

ensamblar y bloquear el aspa del ventilador mezclador y el tambor de carga , como se muestra en la figura.

The open state of
the charging barrel

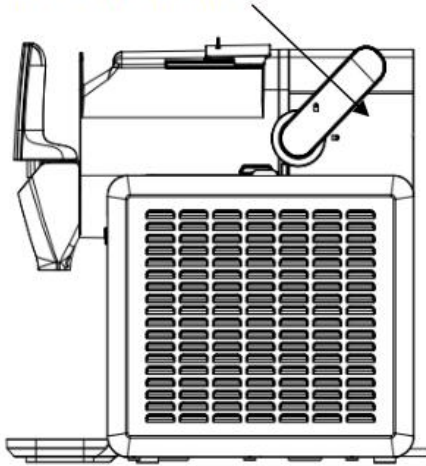

Before installation

The closed state of the
charging barrel switch

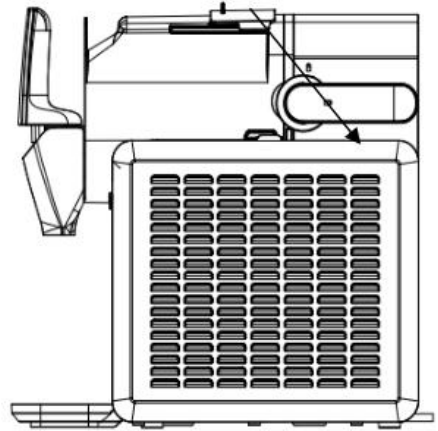

After installation

PASOS DE LA OPERACIÓN

1. Compruebe el tambor de carga antes de verter el material para asegurarse de que esté correctamente instalado (consulte la sección de "limpieza" para ver los pasos de desmontaje y montaje; instale la bandeja de goteo antes del primer uso). Abra la tapa superior del tambor de carga y vierta lentamente el material en él (como se muestra en la Figura 1). El volumen de líquido debe estar entre los niveles mínimo y máximo de agua (como se muestra en la Figura 2).

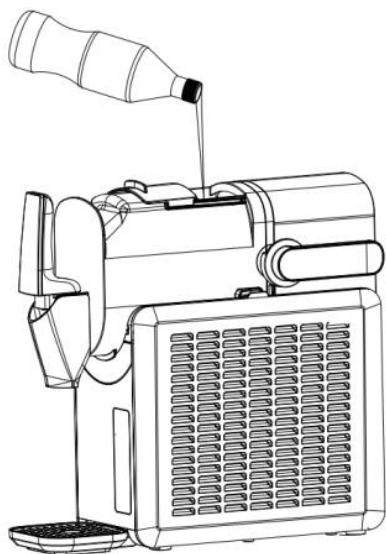

Figure 1

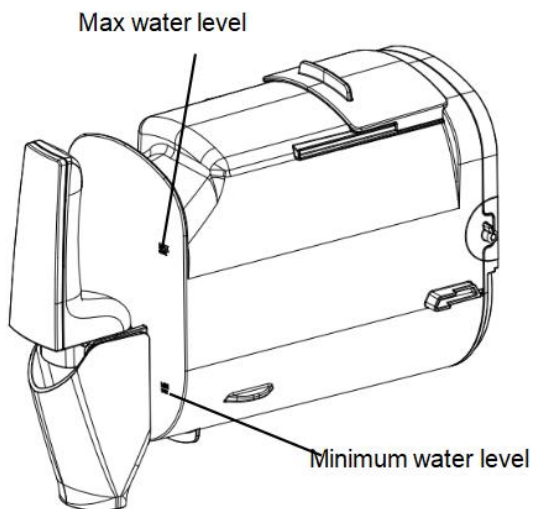

Figure 2

2. Luego cierre la tapa superior del cilindro de carga.

3. a. Conecte la fuente de alimentación, toque el botón de encendido (encendido/apagado) para encender, los íconos de selección de función estarán medio brillantes y el ícono seleccionado estará completamente brillante.

b. Seleccione el modo de función correspondiente tocando el icono.

c. Selección del grosor del batido mediante "-" o "+". El indicador de grosor muestra 5 barras; cuantas más, menor será la temperatura una vez preparado el batido. Pulse "-" una vez para reducir 1 barra (mínimo 1 barra); pulse "+" una vez para aumentar 1 barra (máximo 5 barras). El valor predeterminado es 3 barras la primera vez que se usa; si no es la primera vez, se seleccionará automáticamente el último modo utilizado.

d. Toque el icono de Inicio/Detención para que la máquina comience a funcionar. En este momento, solo se iluminará el icono del modo seleccionado. Al mismo tiempo, la función de bloqueo para niños se activará automáticamente después de 10 s y la luz indicadora del icono se encenderá. La máquina no se puede usar en este momento. Mantenga presionado el icono de bloqueo para niños durante 3 s para desactivar la

función. La luz indicadora del icono se apagará. Ahora puede usar la máquina. Toque el icono de Inicio/Pausa para pausar o iniciar la máquina. Toque el icono de encendido para apagarla.

4. Una vez listo el batido, la alarma sonará durante 3 segundos. La pantalla mostrará "COOL". La máquina entra en modo de aislamiento y funciona en el ciclo de temperatura establecido. En ese momento, coloque el vaso debajo del puerto de descarga, accione la manija de descarga y disfrute del batido.

5. Después de activar el estado de aislamiento, si no se realiza ninguna otra operación, la máquina mantendrá el estado de aislamiento .

6. Limpie la máquina: Si desea limpiarla, vierta agua limpia en el depósito de carga hasta el nivel máximo. La temperatura del agua no debe superar los 50 °C o 122 °F. Después de encenderla, seleccione el modo de lavado. Para más información sobre el funcionamiento del modo de limpieza, consulte el paso 3 anterior. El tiempo de limpieza predeterminado es de 4 minutos. Después de la limpieza, vacíe el depósito. Si el depósito no queda limpio después de una limpieza, puede repetir la operación. Para limpiarlo a fondo, retírelo como se describe en la sección de limpieza a continuación.

FUNCIÓN DE PROTECCIÓN

a. Función de protección del motor: Durante el proceso de trabajo de la máquina, para evitar que el motor de mezcla se atasque debido a que el batido se vuelve cada vez más duro, el software monitoreará el motor y detendrá su funcionamiento automáticamente cuando sea necesario para asegurar la vida útil del motor de mezcla.

b. Función de protección del compresor: Para evitar que el compresor arranque con frecuencia durante el proceso de refrigeración, si se enciende de nuevo en menos de 3 minutos después de su uso y se apaga , puede tener un tiempo de protección de aproximadamente 3 minutos. Sin embargo, si desenchufa el cable de alimentación durante más de 20 segundos, lo vuelve a enchufar y, a continuación, enciende la

máquina, esta se reiniciará automáticamente sin demora.

c. Dispositivo de protección contra caídas del conjunto del barril de carga: Para evitar que el compresor y el motor de agitación funcionen de manera anormal o provoquen lesiones al cuerpo humano después de que el barril de carga se caiga o se extraiga, el conjunto del barril de carga tiene un interruptor de contacto con el cuerpo principal de la máquina. La máquina no se puede iniciar y se muestra ABIERTO después de que el conjunto del cañón de carga se cae o se retira.

CONSEJOS

1. Para evitar un aumento de la carga de mezcla y el desbordamiento tras la expansión de los ingredientes, estos no deben exceder el nivel máximo de agua. Para un control preciso de la temperatura y un funcionamiento normal, los ingredientes deben añadirse hasta el nivel mínimo de agua (véase la Figura 2). La máquina prepara los mejores batidos cuando está cargada a su máxima capacidad, así que intente prepararlos según la capacidad máxima.

2. El tiempo de finalización del trabajo de la máquina varía debido a varios factores, como la temperatura ambiental, la temperatura de los ingredientes iniciales, el contenido de azúcar y el ajuste de dureza suave.

3. Los ingredientes deben estar elaborados con un grado Brix (porcentaje de contenido de azúcar) mayor a 6%; el alcohol debe ser mayor a 4% y menor a 16%, de lo contrario no utilice la máquina.

Si Brix > 6% y la máquina se atasca, aumente el contenido de azúcar adecuadamente.

Si el grado Brix es alto, utilice el programa de cóctel/vino tinto para preparar batidos.

4. Verter los ingredientes preenfriados en el barril de carga puede mejorar aún más la eficiencia de producción.

5. Si utiliza jugos de frutas naturales, se recomienda filtrarlos para evitar que las partes sólidas contenidas en ellos bloqueen el grifo de descarga.

6. Al preparar el batido, no detenga el motor de mezcla, ya que puede

provocar que la mezcla falle cuando el líquido se solidifique o se congele antes de reiniciarse.

7. La condensación en el exterior del barril de carga es normal en climas húmedos o durante largas horas de trabajo.

8. Al preparar batidos, si se produce un ruido inusual durante el licuado o las cuchillas están atascadas, agregue más azúcar o verifique si el modo y la configuración de enfriamiento son correctos.

9. La tapa del puerto de descarga tiene una dirección de instalación específica. Instálela en el orden correcto.

LIMPIEZA

Desmontar

Vierta agua limpia del grifo antes de desmontar, inicie el modo de limpieza durante unos 4 minutos y luego drene el líquido en el barril de carga.

1. Desconecte la conexión de alimentación, gire el interruptor del barril de carga a la posición de desbloqueo (como se muestra en la Figura 3), retire el barril de carga y luego saque la paleta del ventilador de mezcla para limpiarla y séquela con una toalla.

2. Extraiga la bandeja de goteo , vierta el líquido del interior, límpiela y séquela con una toalla.

3. Limpieza del puerto de salida: Retire la cubierta de la salida (Figura 4), presione y mantenga presionada la posición de fijación del soporte de la salida (Figura 5), luego abra la manija del barril y luego retire la salida. montaje (Figura 6), límpielo y vuelva a colocarlo en el orden de desmontaje y montaje.

4. Limpie el evaporador y el anillo de sellado trasero con una toalla limpia. Tenga en cuenta que el anillo de sellado no se puede desmontar ni tirar con fuerza para evitar fugas de agua por deformación y el desguace de la máquina.

La posición de desbloqueo

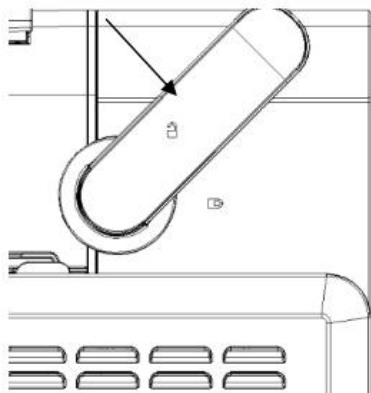

Figure 3

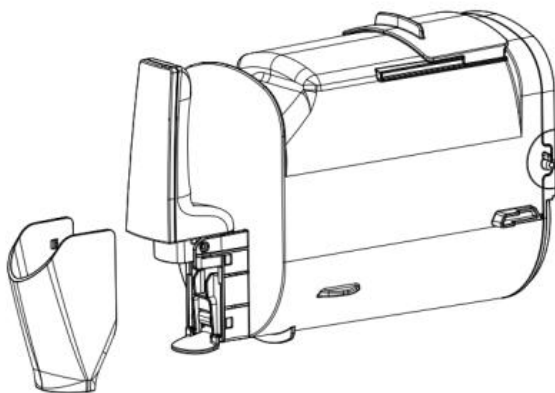

Figure 4

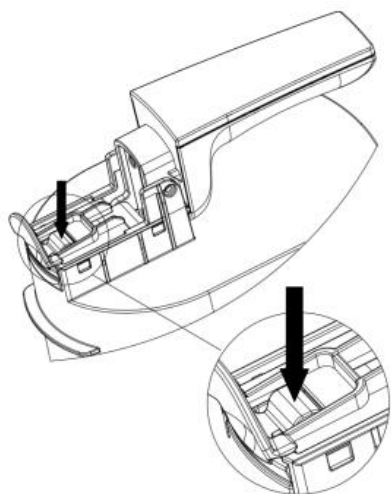

Figure 5

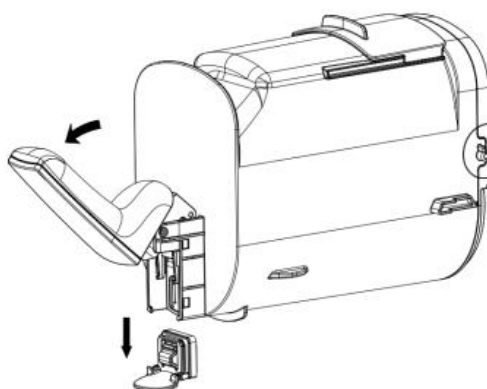

Figure 6

Limpieza

El barril de llenado, las aspas del ventilador mezclador y la bandeja de goteo son aptos para lavavajillas y se pueden lavar a mano de la siguiente manera:

5. Prepare unos 8L de agua tibia (unos 40-50 grados) y detergente

específico en un barreño, siga las instrucciones del fabricante para evitar que demasiado detergente dañe las piezas a limpiar.

6. Utilice un cepillo adecuado y lave bien todas las partes que entren en contacto con el material con una solución limpiadora.

7. Enjuague todas las piezas limpias con agua corriente.

8. Utilice un cepillo suave para limpiar el cilindro del evaporador y el anillo de sellado en la parte trasera del mismo .

9. Finalmente, seque la superficie de las piezas limpias con una toalla seca o al aire.

Precauciones de instalación

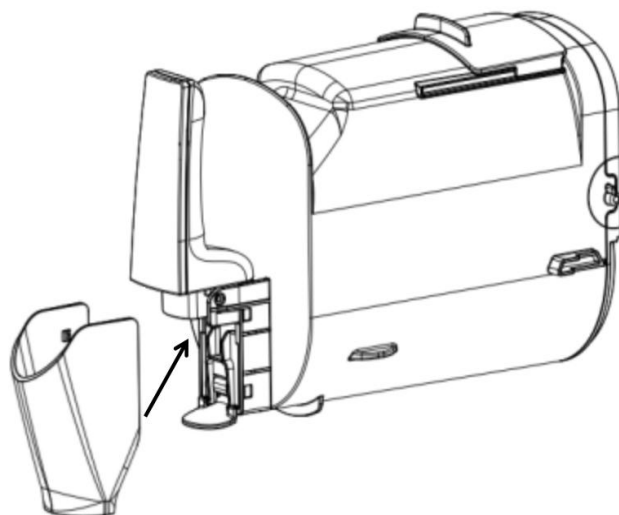

Please follow the arrow indication on the diagram: Install it at a 45-degree upward angle (not horizontally) to prevent interference with the sealing gasket at the discharge port.

ESQUEMA ELÉCTRICO M

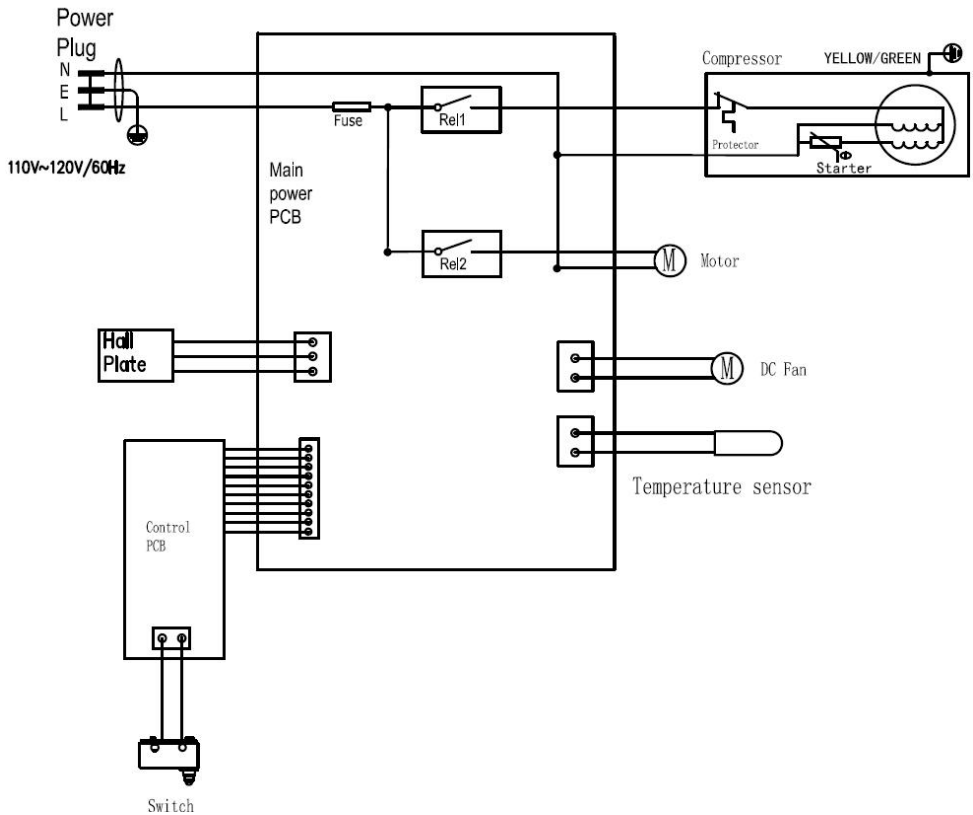

MANTENIMIENTO

Precaución: Se debe quitar el enchufe antes de limpiar para evitar descargas eléctricas.

(1) Limpie los componentes del barril de carga, la bandeja de agua, las cuchillas mezcladoras, etc. de manera oportuna después de su uso para evitar olores.

(2) Al limpiar, utilice un paño húmedo para frotar, no utilice una bola de limpieza abrasiva para frotar.

(3) Limpie la tapa transparente con un paño húmedo. Limpie la suciedad del cuerpo u otras zonas con un paño húmedo. No vierta agua sobre el cable, el enchufe ni los conductos de ventilación, ni sumerja el aparato en agua ni en ningún otro líquido.

(4) Deje secar completamente con un paño seco, luego regrese el componente a la posición inicial.

PROBLEMAS COMUNES Y SOLUCIONES

No.	Problemas	Análisis de causa	Solución
1	Raspado de las aspas del ventilador agitador	<p>Uso de ingredientes con bajo contenido de azúcar contenido que provoca que el evaporador se congele o que la temperatura se configure demasiado baja, lo que provoca que el batido quede demasiado duro</p>	<p>Sustitución de materiales con mayor contenido de azúcar</p>
		<p>Compruebe que las palas del ventilador mezclador estén correctamente montadas o deformadas</p>	<p>Montaje correcto de las palas del ventilador mezclador</p>
		<p>Las aspas del ventilador mezclador se deformaron</p>	<p>Sustitución de nuevas aspas del ventilador mezclador</p>

2	La pantalla muestra OP EN	Cañón no ensamblado en su lugar, mal contacto entre el conjunto del cañón y el microinterruptor	Vuelva a ensamblar el barril, asegúrese de que la paleta del ventilador de mezcla esté ensamblada correctamente antes de ensamblar el barril, asegúrese de que esté instalado correctamente y bloquee el interruptor del barril, si el problema no se resuelve después del reensamblaje, envíelo al sitio de mantenimiento profesional para su reparación.
3	La pantalla muestra E1	Cortocircuito del sensor	Apague y desenchufe antes de volver a encender, si el problema no se resuelve, envíe un punto de mantenimiento de reparación profesional.
4	La pantalla muestra E2	Circuito abierto del sensor	Apague y desenchufe antes de volver a encender, si el problema no se resuelve, envíe un punto de mantenimiento de reparación profesional.
5	La pantalla muestra E3	Motor parado o sala defectuosa	Apagar y desenchufado antes Vuelva a encenderlo, si el problema no se resuelve, envíe un punto de mantenimiento de

			reparación profesional.
--	--	--	-------------------------

SERVICIO POSTVENTA

El servicio de garantía de un año está disponible desde la fecha de compra. La fecha de compra de la factura o la tarjeta de garantía del servicio posventa está sujeta a la garantía. Si tiene algún problema al usar la máquina automática de bebidas heladas para el hogar de nuestra empresa , puede contactarnos a través de la línea directa de servicio. Ofrecemos asesoramiento técnico gratuito.

- Ninguna de las siguientes condiciones está cubierta por la garantía :
 - 1) Los componentes están dañados debido a un uso, mantenimiento y almacenamiento inadecuados;
 - 2) Daños causados por personal de mantenimiento no perteneciente a Guangdong Welly o personal designado para desmontar el producto por sí mismo.
 - 3) No existe factura de compra o la factura de compra no coincide con el producto;
 - 4) Daños causados por fuerza mayor;
 - 5) Exceder el período de garantía .



★ Si detecta algún problema de calidad, póngase en contacto con el centro de servicio o con un punto de mantenimiento especializado para su reparación. No lo desmonte usted mismo. La empresa no se responsabiliza de los problemas de calidad ni de los accidentes causados por el desmontaje.

★ Si el producto no está cubierto por la garantía, se eximirá el costo de mantenimiento y solo se cobrará el costo de las piezas. El fabricante se reserva el derecho de interpretación final de los compromisos anteriores.

Sujeto al producto real:

Bandeja de goteo	1	Manual de usuario	1
Tapa de la bandeja de goteo			1

Anillo de sellado en el puerto de descarga	1
Pasador fijo para manija de salida de descarga	1

 	<p>Esta marca indica que este producto no debe desecharse con otros residuos domésticos en toda la UE. Para evitar posibles daños al medio ambiente o a la salud humana derivados de la eliminación incontrolada de residuos, recíclelo de forma responsable para promover la reutilización sostenible de los recursos materiales. Para devolver su dispositivo usado, utilice los sistemas de devolución y recogida o póngase en contacto con el vendedor donde lo adquirió. Ellos podrán reciclarlo de forma respetuosa con el medio ambiente.</p>
--	--

	<p>Escanee el código QR para obtener apoyo</p>
---	--



VEVOR

Affordable. Reliable. Home Improvement.

Producent mrożonych napojów

Model: ISM2 623 D

VEVOR

Affordable. Reliable. Home Improvement.

Frozen Drink Maker

MO DEL: ISM2 623 D

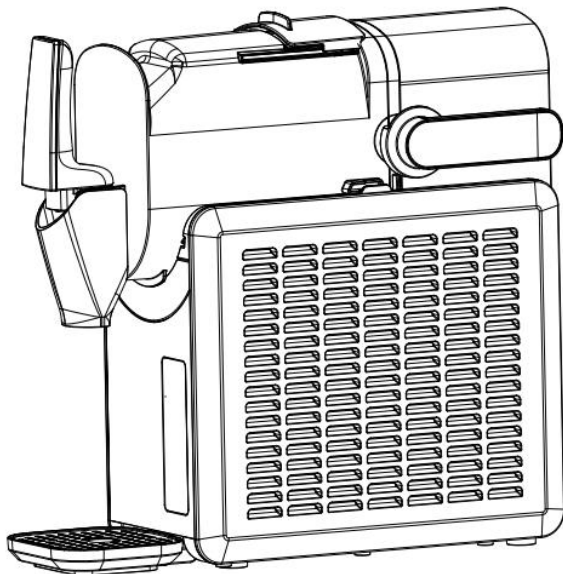

To jest oryginalna instrukcja obsługi. Przed użyciem prosimy o dokładne zapoznanie się z treścią instrukcji. Firma VEVOR zastrzega sobie prawo do jednoznacznej interpretacji niniejszej instrukcji obsługi. Wygląd produktu zależy od stanu, w jakim go otrzymali Państwo. Prosimy o wyrozumiałość, ale nie będziemy Państwa ponownie informować o aktualizacjach technologicznych lub oprogramowania naszego produktu.

WAŻNE INFORMACJE

Podczas korzystania z urządzeń elektrycznych należy zawsze przestrzegać podstawowych zasad bezpieczeństwa, aby zminimalizować ryzyko pożaru, porażenia prądem i/lub obrażeń ciała, w tym:

1. Przed użyciem należy przeczytać wszystkie instrukcje.
2. Usuń wszystkie materiały opakowaniowe i dokładnie sprawdź swój mrożony ekspres do napojów aby upewnić się, że jest w dobrym stanie i że nie ma uszkodzeń urządzenia do zamrażania napojów, przewodu zasilającego ani wtyczki.
3. Jeśli przewód zasilający jest uszkodzony, musi zostać wymieniony przez producenta, jego przedstawiciela serwisowego lub osobę o podobnych kwalifikacjach, aby uniknąć zagrożenia.
4. Urządzenie nie jest przeznaczone do użytku przez osoby (w tym dzieci) o ograniczonej sprawności fizycznej, zdolności sensorycznych lub umysłowych albo brak doświadczenia i wiedzy, chyba że zostały zapewniony nadzór lub instrukcje dotyczące korzystania z urządzenia przez osobę odpowiedzialną za ich bezpieczeństwo. Dzieci powinny znajdować się pod nadzorem, aby mieć pewność, że nie bawią się urządzeniem.

To urządzenie może być używane przez dzieci w wieku od 8 lat oraz osoby o ograniczonej sprawności fizycznej, sensorycznej lub umysłowej, a także osoby nieposiadające odpowiedniego doświadczenia i wiedzy, pod warunkiem, że będą one nadzorowane lub poinstruowane w zakresie bezpiecznego korzystania z urządzenia i rozumieją związane z tym zagrożenia. Dzieci nie powinny bawić się urządzeniem. Czyszczenie i konserwacja urządzenia przez użytkownika nie powinny być wykonywane przez dzieci bez nadzoru.

5. Urządzenie to jest przeznaczone do użytku domowego i podobnych zastosowań, takich jak:

- kuchnie dla pracowników w sklepach, biurach i innych miejscach pracy środowiska;
- w domach gospodarczych oraz przez klientów w hotelach, motelach i innych środowiska typu mieszkalnego;
- środowiska typu Bed and Breakfast .

6. – Ostrzeżenie: W tym urządzeniu nie należy przechowywać substancji wybuchowych, takich jak puszki aerozolu z łatwopalnym propelentem.

- Ostrzeżenie: Nie zasłaniaj otworów wentylacyjnych w obudowie

urządzenia ani w wbudowana struktura, wolna od przeszkód .

– Ostrzeżenie: Nie należy używać urządzeń mechanicznych ani innych środków przyspieszających proces rozmrażania, poza tymi zalecanymi przez producenta .

–Ostrzeżenie: Nie uszkadzaj układu chłodniczego.

– Ostrzeżenie: Nie należy używać urządzeń elektrycznych wewnątrz komór urządzenia przeznaczonych do przechowywania żywności, chyba że są to urządzenia zalecane przez producenta .

–OSTRZEŻENIE: Ustawiając urządzenie, należy upewnić się, że przewód zasilający nie jest przytrzaśnięty ani uszkodzony.

–OSTRZEŻENIE: Nie należy umieszczać przenośnych gniazdek wielokrotnych ani przenośnych zasilaczy z tyłu urządzenia.

– OSTRZEŻENIE : Utylizację urządzenia należy przeprowadzać wyłącznie w autoryzowanym punkcie utylizacji odpadów. Nie wystawiać na działanie ognia.

–OSTRZEŻENIE: napełniać wyłącznie produktami nadającymi się do picia.

7. Czynniki chłodniczy (R 290) jest łatwopalny.



Uwaga: ryzyko pożaru / Materiały łatwopalne

W obiegu chłodniczym urządzenia znajduje się czynnik chłodniczy propan (R 290), gaz ziemny o wysokim stopniu kompatybilności środowiskowej, który jest jednak łatwopalny. Podczas transportu i instalacji urządzenia należy upewnić się, że żaden z elementów obiegu chłodniczego nie ulegnie uszkodzeniu.

W przypadku uszkodzenia układu chłodniczego:

- Unikać otwartego ognia i źródeł zapłonu.
- Dokładnie przewietrzyć pomieszczenie, w którym znajduje się urządzenie.

8. Przed pierwszym użyciem urządzenia do przygotowywania mrożonych

napojów należy odczekać 2 godziny po jego ustawieniu i pozostawić przezroczystą pokrywę otwartą przez co najmniej 2 godziny. godziny 9. W urządzeniu nie wolno używać czystej wody, zaleca się stosowanie wody źródlanej.

10. Upewnij się, że napięcie jest zgodne z zakresem napięcia podanym na tabliczce znamionowej i że uziemienie gniazdka jest w dobrym stanie.

11. Nie przewracaj produktu ani nie nachylaj go pod kątem większym niż 45°.

12. Aby uniknąć ryzyka porażenia prądem elektrycznym, nie polewaj wodą przewodu zasilającego, wtyczki ani otworów wentylacyjnych, nie zanurzaj urządzenia w wodzie ani innym płynie.

13. Po użyciu lub przed czyszczeniem odłącz urządzenie od zasilania.

14. Aby zapewnić dobre odprowadzanie ciepła, urządzenie należy trzymać w odległości 8 cm od innych przedmiotów.

15. Nie należy używać akcesoriów, które nie są zalecane przez producenta.

16. Nie należy używać urządzenia w pobliżu otwartego ognia, gorących płyt lub pieców.

17. Nie włączaj zbyt często przycisku zasilania (należy zachować co najmniej 5-minutową przerwę), aby uniknąć uszkodzenia sprężarki.

18. Nie stosować na zewnątrz.

19. Nigdy nie czyść proszkami do szorowania ani twardymi narzędziami.

20. Proszę zachować instrukcję obsługi.

21. Aby uniknąć zanieczyszczenia żywności, należy przestrzegać następujących instrukcji:

– Otwarcie drzwi na dłuższy czas może spowodować znaczny wzrost temperatury w komorach urządzenia.

– Regularnie czyść powierzchnie, które mogą mieć kontakt z żywnością, a także dostępne systemy odpływowe.

– Wyczyść zbiorniki na wodę, jeśli nie były używane przez 48 godzin; przepłucz instalację wodną podłączoną do sieci wodociągowej, jeśli woda nie była pobierana przez 5 dni.

– Jeżeli urządzenie chłodnicze nie będzie używane przez dłuższy czas,

należy je wyłączyć, rozmrozić, wyczyścić, osuszyć i pozostawić drzwi otwarte, aby zapobiec rozwojowi pleśni w urządzeniu.

22. Informacje dotyczące użytkowania urządzenia znajdują się w poniższych akapitach.

23. Części składowe należy wymieniać na podobne, a czynności serwisowe należy powierzyć autoryzowanemu personelowi serwisowemu producenta, aby zminimalizować ryzyko ewentualnego zapłonu spowodowanego zastosowaniem niewłaściwych części lub niewłaściwą obsługą.

24. Jeśli podczas wykonywania czynności serwisowych personel serwisowy może dotknąć metalowej obudowy silnika/pokrywy skrzynki sterowniczej, należy wyłączyć zasilanie na czas wykonywania czynności serwisowych.

25. Nie wkładaj palców do otworu wylotowego, gdyż może to spowodować niebezpieczeństwo.

SPECYFIKACJA S

Numer modelu: I S M 2 623 D

Objętość efektywna : 2,6 l (objętość użytkowa: 1,9 l)

Voltaż: AC120V / 60 Hz

Pobór mocy: 2 0 0 W

Ochrona przed porażeniem prądem elektrycznym: I

Typ klimatu: N/SN

Północny zachód : 10,4 kg

Waga netto : 1 3 kg

Maksymalne wymiary całkowite (Dł.*Sz.* Wys.) : 429 x 17 7 x 4 24 mm

Wymiary opakowania (dł. x szer . x wys.) : 535 x 281 x 562 mm

FUNKCJA

1. Przyciski dotykowe, wyświetlacz LED, prosta obsługa, niezawodność, wygoda i bezproblemowość;
2. Obudowa z tworzywa sztucznego, przezroczysty zbiornik na wodę,

piękny i modny wygląd;

3. Gęstość koktajlu można regulować;

4. Istnieje pięć trybów produkcji napojów typu smoothie plus tryb czyszczenia;

5. Części są rozłączalne, łatwe do czyszczenia, higieniczne i bezpieczne.

6. Tryb zarządzania energią tego produktu to: tryb wyłączony. Pobór mocy: maks. 0,5 W.

Produkt wyłącza się po 10 minutach bezczynności użytkownika (po zakończeniu głównej funkcji).

INSTRUKCJA PRODUKTU

1) Struktura

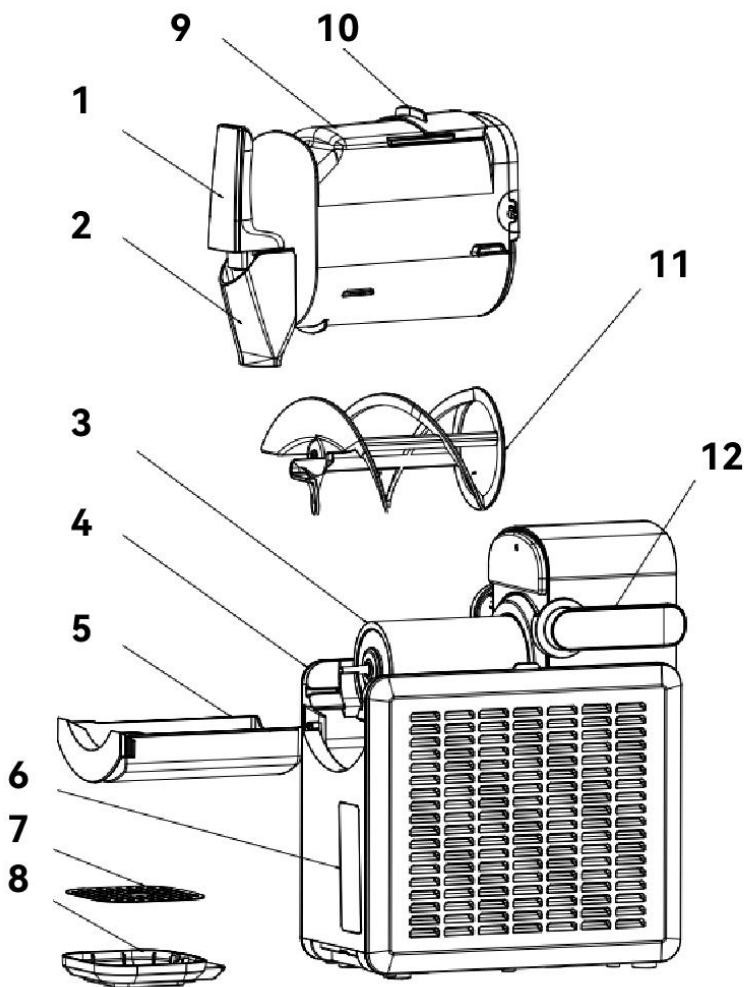

1. Uchwyt	7. Talerz dekoracyjny
2. Pokrywa portu wyjściowego	8. Tacka ociekowa
3. Parownik	9. Ładowanie lufy
4. Mieszkalnictwo	10. Górna pokrywa lufy ładującej
5. Zbiornik na wodę	11. Łopatki mieszające
6. Panel sterowania	12. Przełącznik blokady lufy

2) Panel sterowania

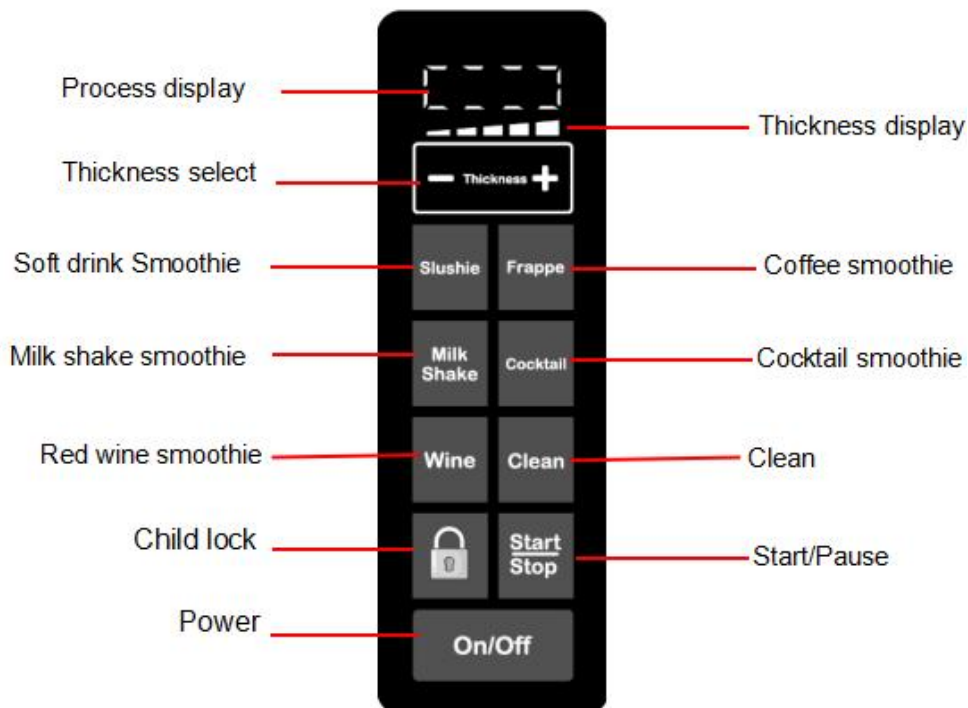

INSTRUKCJA OBSŁUGI

NOTATKA: Przed użyciem należy dokładnie umyć i wytrzeć wszystkie elementy mające kontakt z cieczą, w tym parownik, zbiornik załadowczy, mieszadło itp. Przed czyszczeniem należy upewnić się, że wtyczka przewodu zasilającego jest odłączona od gniazdka. Podczas użytkowania urządzenia należy je ustawić płasko na poziomej powierzchni, aby zapewnić prawidłowe działanie sprężarki.

Przy pierwszym użyciu należy zamontować tackę ociekową, tak jak pokazano na rysunku:

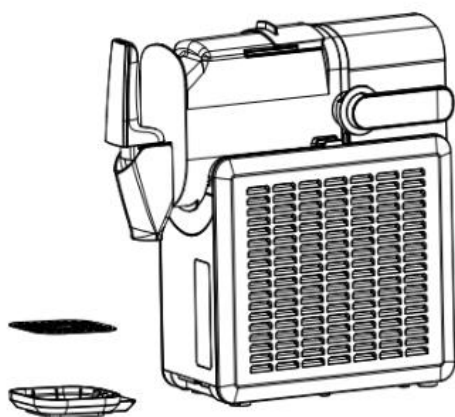

Przed instalacją

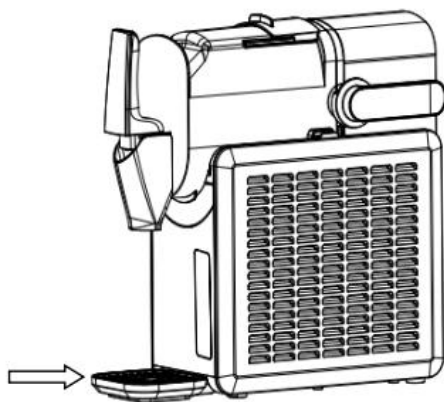

Once the tray cover is attached to the drip tray, push it to the right into the bottom position as shown

Po instalacji

zmontować i zablokować łopatkę wentylatora mieszającego i bęben załadowczy , jak pokazano na rysunku:

The open state of the charging barrel

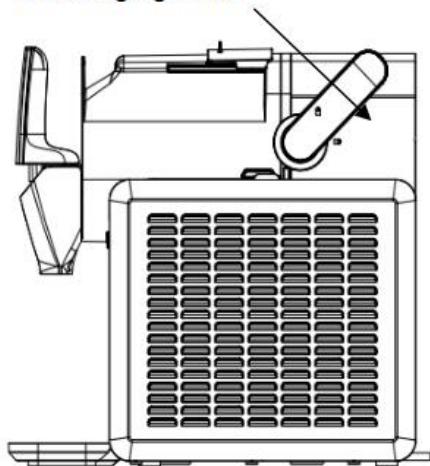

Before installation

The closed state of the charging barrel switch

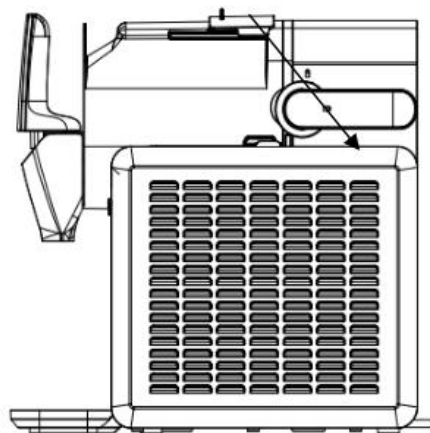

After installation

KROKI OPERACYJNE

1. Przed wsypaniem materiału do beczki ładującej sprawdź, czy beczka ładująca jest prawidłowo zamontowana (patrz część „czyszczenie” , aby zapoznać się z krokami demontażu i montażu; przed pierwszym użyciem zamontuj tackę ociekową), otwórz górną pokrywę beczki ładującej, a następnie powoli wsymp materiał do beczki ładującej (jak pokazano na rysunku 1). Objętość cieczy powinna mieścić się między poziomami minimalnym i maksymalnym (jak pokazano na rysunku 2).

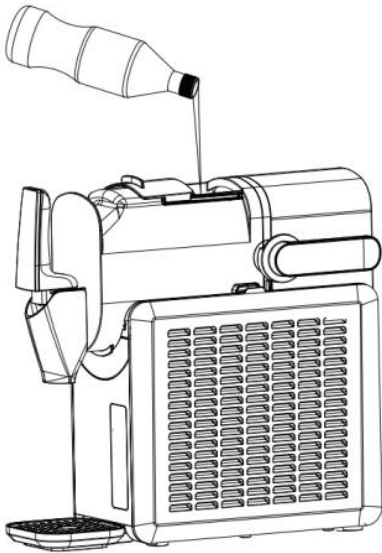

Figure 1

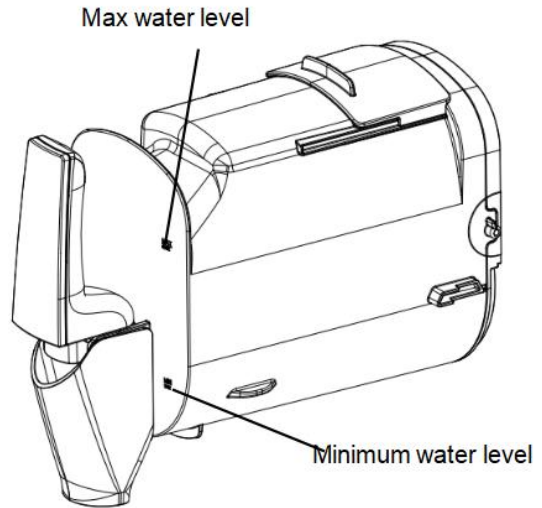

Figure 2

2. Następnie zamknij górną pokrywę komory załadowczej.

3. a. Podłącz zasilanie, dotknij przycisku zasilania (włącz/wyłącz) , aby włączyć urządzenie. Ikony wyboru funkcji będą w połowie jasne, a wybrana ikona będzie cała jasna.

b. Wybierz odpowiedni tryb funkcji dotykając ikony.

c. Wybór gęstości smoothie za pomocą „-” lub „+”. Wskaźnik gęstości zawiera 5 pasków, a im większa ich liczba, tym niższa temperatura po

przygotowaniu smoothie. Dotknij „-” raz, aby zmniejszyć o 1 pasek, minimalnie 1 pasek; Dotknij „+” raz, aby zwiększyć o 1 pasek, maksymalnie 5 pasków. Domyślnie 3 paski przy pierwszym użyciu, przy kolejnych użyciach automatycznie zostanie wybrany ostatnio używany tryb.

d. Dotknij ikony Start/Stop , aby uruchomić urządzenie. W tym momencie świeci się tylko ikona wybranego trybu. Jednocześnie funkcja blokady rodzicielskiej automatycznie włączy się po 10 sekundach , a kontrolka przy ikonie blokady rodzicielskiej zaświeci się. W tym momencie nie można korzystać z urządzenia. Naciśnij i przytrzymaj ikonę blokady rodzicielskiej przez 3 sekundy, aby wyłączyć funkcję blokady rodzicielskiej. Kontrolka przy ikonie blokady rodzicielskiej zgaśnie. Teraz można korzystać z urządzenia. Dotknij ikony Start/Pauza, aby wstrzymać lub uruchomić urządzenie. Dotknij ikony zasilania, aby wyłączyć urządzenie.

4. Gdy smoothie będzie gotowe, brzęczyk zabrzmie przez 3 sekundy. Na wyświetlaczu pojawi się komunikat COOL. Urządzenie przejdzie w tryb izolacji i będzie pracować w cyklu ustawionej temperatury. W tym momencie umieść kubek pod otworem wylotowym, naciśnij uchwyt wylotowy i delektuj się smoothie.

5. Po włączeniu stanu izolacji, jeśli nie zostanie wykonana żadna inna operacja, maszyna utrzyma stan izolacji .

6. Czyszczenie urządzenia: Aby wyczyścić urządzenie, wlej czystą wodę do bębna załadowczego do maksymalnego poziomu. Temperatura wody nie powinna przekraczać 50 stopni Celsjusza (122 stopni Fahrenheita), a następnie po włączeniu urządzenia wybierz tryb mycia. Więcej informacji na temat trybu czyszczenia znajduje się w kroku 3 powyżej. Domyślny czas czyszczenia wynosi 4 minuty. Po czyszczeniu spuść wodę z bębna. Jeśli bęben nie jest czysty po pierwszym czyszczeniu, czynność można powtórzyć. Aby dokładnie wyczyścić bęben, wyjmij go zgodnie z opisem w części „Czyszczenie” poniżej.

FUNKCJA OCHRONNA

- a. Funkcja ochrony silnika: Aby zapobiec zatrzymaniu się silnika miksującego podczas pracy urządzenia, gdy smoothie staje się coraz twardsze, oprogramowanie monitoruje silnik i w razie potrzeby automatycznie go zatrzymuje, aby wydłużyć żywotność silnika mieszającego.
- b. Funkcja ochrony sprężarki: Aby zapobiec częstemu uruchamianiu się sprężarki podczas procesu chłodzenia, jeśli sprężarka zostanie ponownie włączona w czasie krótszym niż 3 minuty po zakończeniu pracy i wyłączona, sprężarka może mieć około 3 minut zabezpieczenia. Jeśli jednak odłączysz przewód zasilający na dłużej niż 20 sekund, a następnie ponownie go podłączysz i uruchomisz urządzenie, urządzenie uruchomi się ponownie domyślnie, bez opóźnienia.
- c. Zabezpieczenie przed wypadnięciem zespołu beczki ładującej: Aby zapobiec nieprawidłowej pracy sprężarki i silnika mieszającego lub obrażeniom ciała człowieka po wypadnięciu lub wyjęciu beczki ładującej, zespół beczki ładującej jest wyposażony w przełącznik stykowy z korpusem głównym maszyny. Nie można uruchomić maszyny a po odpadnięciu lub wyjęciu zespołu lufy ładującej wyświetla się komunikat OPEN.

PORADY

1. Aby uniknąć nadmiernego obciążenia mieszania i przepętnienia po rozprężeniu składników, ilość składników nie powinna przekraczać maksymalnego poziomu wody. Aby zapewnić precyzyjną kontrolę temperatury i prawidłową pracę, składniki należy dodawać do minimalnego poziomu wody (patrz rysunek 2). Urządzenie przygotowuje najlepsze koktajle, gdy jest załadowane do maksymalnej pojemności, dlatego należy starać się przygotowywać koktajle zgodnie z maksymalną pojemnością.
2. Czas trwania obróbki mechanicznej zależy od różnych czynników, takich jak temperatura otoczenia, początkowa temperatura składników, zawartość cukru i regulacja twardości miękkiej.

3. Składniki muszą mieć stopień Brix (procentową zawartość cukru) większy niż 6%; zawartość alkoholu musi być większa niż 4% i mniejsza niż 16%. W przeciwnym razie nie należy używać urządzenia. Jeżeli Brix > 6% i maszyna się zacina, należy odpowiednio zwiększyć zawartość cukru. Jeśli Brix jest wysoki, użyj programu do koktajli/czerwonego wina, aby przygotować smoothie.
4. Wsyphywanie wstępnie schłodzonych składników do beczki załadowniczej może dodatkowo zwiększyć wydajność produkcji.
5. Jeśli używasz naturalnych soków owocowych, zaleca się ich filtrowanie, aby zapobiec zatykaniu kranu odpływowego przez zawarte w nich cząstki stałe.
6. Podczas przygotowywania smoothie nie zatrzymuj silnika miksera, ponieważ może to spowodować przerwanie miksowania, gdy płyn stwardnieje lub zamrznie przed ponownym uruchomieniem.
7. Kondensacja pary wodnej na zewnątrz lufy ładującej jest zjawiskiem normalnym w czasie deszczowej pogody lub podczas długich godzin pracy.
8. Jeśli podczas przygotowywania koktajli słychać nietypowe dźwięki lub ostrza blendera się zacinają, należy dodać więcej cukru lub sprawdzić, czy tryb i ustawienia chłodzenia są prawidłowe.
9. Pokrywa otworu wylotowego ma określony kierunek montażu. Należy ją zamontować w odpowiedniej kolejności.

CZYSZCZENIE

Demontować

Przed demontażem wlej czystą wodę z kranu, uruchom tryb czyszczenia na około 4 minuty, a następnie wylej płyn z bębna ładującego

1. Odłącz przewód zasilający, ustaw przełącznik bębna ładującego w pozycji odblokowanej (jak pokazano na rysunku 3), wyjmij bęben ładujący, a następnie wyjmij łopatkę wentylatora mieszającego, aby ją wyczyścić i osuszyć ręcznikiem.

2. Wyciągnij tackę ociekową , wylej płyn, wyczyść ją i osusz ręcznikiem.
3. Czyszczenie otworu wylotowego: Zdjąć pokrywę otworu wylotowego (rysunek 4), nacisnąć i przytrzymać pozycję mocowania wspornika otworu wylotowego (rysunek 5), następnie otworzyć uchwyt lufy i zdjąć otwór wylotowy zmontuj (rysunek 6), wyczyść i złóż z powrotem w kolejności demontażu i montażu.

4. Wytrzyj parownik i tylny pierścień uszczelniający czystą ściereczką.

Pamiętaj, że pierścienia uszczelniającego nie można zdemontować ani wyciągnąć na siłę, aby uniknąć wycieku wody z powodu jego odkształcenia i nie doprowadzić do złomowania urządzenia.

Pozycja odblokowania

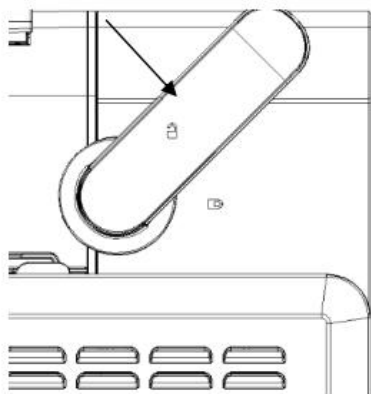

Figure 3

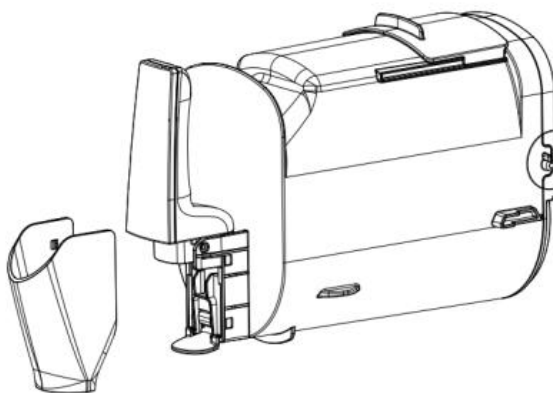

Figure 4

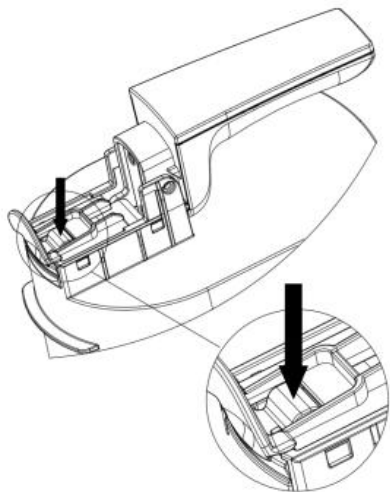

Figure 5

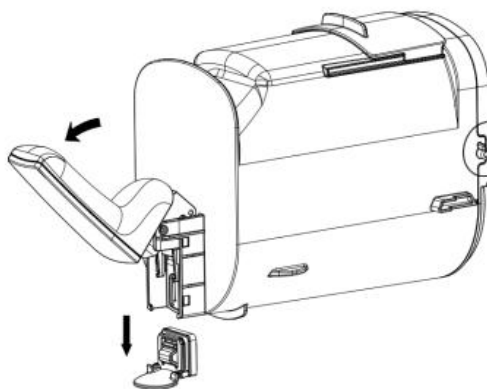

Figure 6

Czyszczenie

napełniający , łopatki wentylatora mieszającego i tacka ociekowa nadają się do mycia w zmywarce i ręcznie, wykonując następujące czynności:

5. Przygotuj w misce około 8 l ciepłej wody (około 40-50 stopni) i odpowiedni detergent. Postępuj zgodnie z instrukcjami producenta, aby zbyt duża ilość detergentu nie uszkodziła czyszczonych części.
6. Za pomocą odpowiedniej szczotki dokładnie umyj wszystkie części mające styczność z materiałem roztworem czyszczącym.
7. Wypłucz wszystkie wyczyszczone części bieżącą wodą.
8. Za pomocą miękkiej szczotki wyczyść cylinder parownika i pierścień uszczelniający z tyłu .
9. Na koniec osusz powierzchnię czyszczonych części suchym ręcznikiem lub powietrzem.

Środki ostrożności podczas instalacji

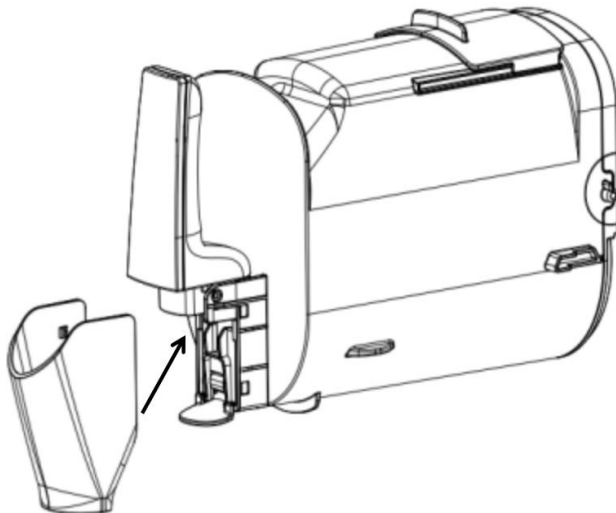

Please follow the arrow indication on the diagram: Install it at a 45-degree upward angle (not horizontally) to prevent interference with the sealing gasket at the discharge port.

SCHEMAT ELEKTRYCZNY M

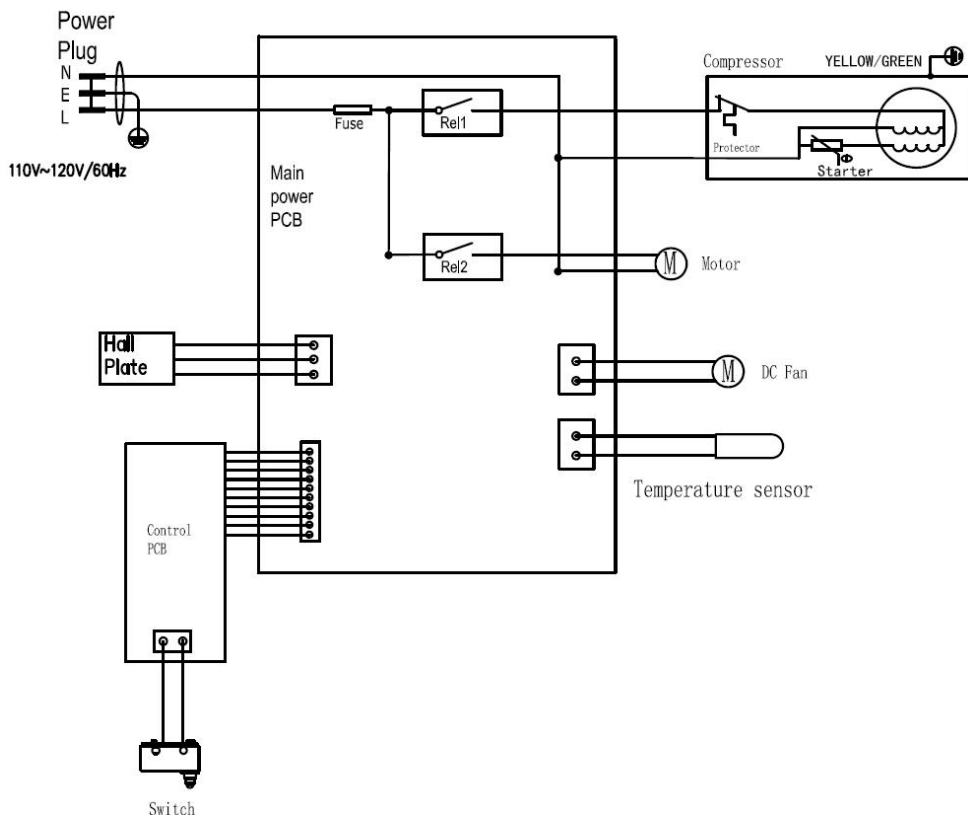

KONSERWACJA

Uwaga: Aby uniknąć porażenia prądem, przed czyszczeniem należy wyjąć wtyczkę z gniazdka.

(1) Po każdym użyciu należy w odpowiednim czasie wyczyścić elementy bębna załadownego, tackę na wodę, mieszadła itp., aby uniknąć nieprzyjemnego zapachu.

(2) Do czyszczenia należy używać wilgotnej ściereczki, nie należy używać szorstkiej kulki czyszczącej.

(3) Przetrzyj przezroczystą pokrywę wilgotną ściereczką. Zabrudzenia na obudowie i innych miejscach usuń wilgotną ściereczką. Nie polewaj wodą przewodu, wtyczki ani otworów wentylacyjnych, nie zanurzaj urządzenia w wodzie ani żadnym innym płynie.

(4) Pozostawić do dokładnego wyschnięcia suchą szmatką, a następnie umieścić element w pozycji wyjściowej.

CZĘSTE PROBLEMY I ROZWIĄZANIA

NIE.	Problemy	Analiza przyczyn	Rozwiązanie
1	Mieszający łopatką wentylatora skrobiąca	Stosowanie składników o niskiej zawartości cukru zawartość powodująca zamarznięcie parownika lub ustawienie zbyt niskiej temperatury powodujące, że smoothie jest zbyt twarde	Zastępowanie materiałów o wyższej zawartości cukru
		Sprawdź, czy łopatki wentylatora mieszającego są prawidłowo zamontowane lub odkształcone	Prawidłowy montaż łopatki wentylatora mieszającego
		Łopatki wentylatora mieszającego uległy deformacji	Wymiana nowych łopatek wentylatora mieszającego

2	Na wyświetlaczu pojawia się OP EN	Bęben nie został zmontowany na swoim miejscu, słaby kontakt pomiędzy zespołem bębna a mikroprzełącznikiem	Złóż ponownie lufę, upewnij się, że łopatki wentylatora mieszającego są prawidłowo zmontowane, upewnij się, że są prawidłowo zainstalowane i zablokuj przełącznik lufy. Jeśli problem nie ustąpi po ponownym złożeniu, wyślij urządzenie do profesjonalnego serwisu w celu naprawy.
3	Na wyświetlaczu pojawia się E1	Zwarcie czujnika	Przed ponownym włączeniem wyłącz zasilanie i odłącz je od zasilania. Jeżeli problem nie zostanie rozwiązany, wyślij zgłoszenie do profesjonalnego punktu serwisowego.
4	Na wyświetlaczu pojawia się E2	Otwarty obwód czujnika	Przed ponownym włączeniem wyłącz zasilanie i odłącz je od zasilania. Jeżeli problem nie zostanie rozwiązany, wyślij zgłoszenie do profesjonalnego punktu serwisowego.
5	Na wyświetlaczu pojawia się	Zablokowany silnik lub uszkodzona hala	Wyłącz i odłączony wcześniej włącz ponownie, jeśli problem

	E3		nie zostanie rozwiązany, wyślij do profesjonalnego punktu serwisowego
--	----	--	---

SERWIS POSPRZEDAŻOWY E

Roczna gwarancja obowiązuje od daty zakupu. Okres gwarancji liczony jest od daty zakupu, na fakturze lub karcie gwarancyjnej. W przypadku problemów, które wystąpią podczas korzystania z domowej automatycznej maszyny do mrożonych napojów naszej firmy, można skontaktować się z infolinią serwisową. Udzielamy bezpłatnej porady technicznej.

● Gwarancja nie obejmuje następujących przypadków :

- 1) Elementy ulegają uszkodzeniu na skutek niewłaściwego użytkowania, konserwacji i przechowywania;
- 2) Uszkodzenia spowodowane przez personel konserwacyjny spoza Guangdong Welly lub personel wyznaczony do samodzielnego demontażu produktu.
- 3) Brak faktury zakupu lub faktura zakupu nie odpowiada produktowi;
- 4) Szkody powstałe na skutek siły wyższej;
- 5) Przekroczenie okresu gwarancji .

★ W przypadku stwierdzenia jakichkolwiek problemów z jakością, prosimy o kontakt z centrum serwisowym lub specjalistycznym punktem serwisowym w celu naprawy. Nie należy demontować produktu samodzielnie. Firma nie ponosi odpowiedzialności za problemy z jakością ani wypadki spowodowane samodzielnym demontażem.

★ Jeśli produkt nie jest objęty gwarancją, opłata za konserwację zostanie zniesiona, a naliczona zostanie jedynie opłata za części. Producent zastrzega sobie prawo do ostatecznej interpretacji powyższych zobowiązań.

Z zastrzeżeniem rzeczywistego produktu:

Tacka ociekowa	1	Instrukcja obsługi	1
Pokrywa tacki ociekowej			1

Pierścień uszczelniający na otworze wylotowym	1
Stały sworzeń do uchwytu wylotu spustowego	1



To oznaczenie oznacza, że tego produktu nie należy wyrzucać razem z innymi odpadami domowymi w całej UE. Aby zapobiec potencjalnym szkodom dla środowiska lub zdrowia ludzkiego wynikającym z niekontrolowanego usuwania odpadów, należy go poddawać recyklingowi w sposób odpowiedzialny, promując zrównoważone ponowne wykorzystanie zasobów materialnych.

Aby zwrócić zużyte urządzenie, należy skorzystać z systemu zwrotu i zbiórki lub skontaktować się ze sprzedawcą, u którego produkt został zakupiony. Sprzedawca może oddać produkt do recyklingu w sposób bezpieczny dla środowiska.



Zeskanuj kod QR aby uzyskać wsparcie



VEVOR

Affordable. Reliable. Home Improvement.

Bevroren drankmaker

Model: ISM2 623 D

VEVOR

Affordable. Reliable. Home Improvement.

Frozen Drink Maker

MODEL : ISM2 623 D

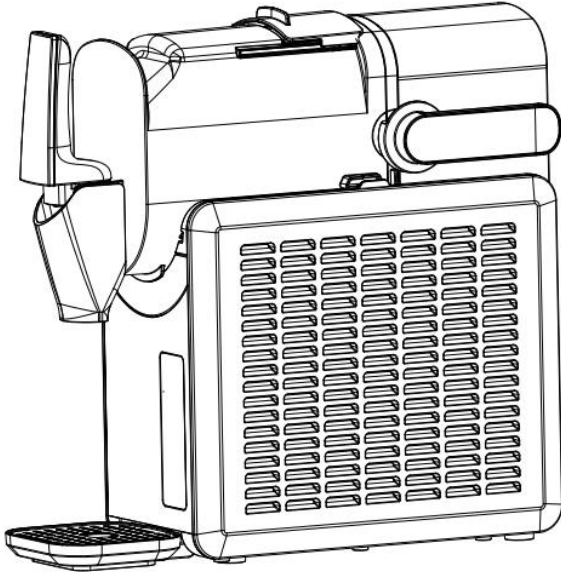

Dit is de originele handleiding. Lees alle instructies zorgvuldig door voordat u het product gebruikt. VEVOR behoudt zich het recht voor om de gebruiksaanwijzing duidelijk te interpreteren. Het uiterlijk van het product is afhankelijk van het product dat u hebt ontvangen. Neemt u het ons niet kwalijk dat we u niet meer op de hoogte stellen van eventuele technologische of software-updates voor ons product.

BELANGRIJKE MEDEDELINGEN

Bij het gebruik van een elektrisch apparaat moeten altijd de volgende basisveiligheidsmaatregelen in acht worden genomen om het risico op brand, elektrische schokken en/of letsel te verkleinen. Hiertoe behoren

onder andere de volgende maatregelen:

1. Lees alle instructies vóór gebruik.

2. Verwijder al het verpakkingsmateriaal en Controleer uw bevroren drankmaker zorgvuldig om er zeker van te zijn dat het apparaat in goede staat verkeert en dat er geen schade is aan het apparaat voor bevroren dranken of aan het netsnoer en de stekker.

3. Indien het netsnoer beschadigd is, dient dit vervangen te worden door de fabrikant, een serviceagent of een persoon met vergelijkbare kwalificaties om gevaar te voorkomen.

4. Dit apparaat is niet bedoeld voor gebruik door personen (inclusief kinderen) met een beperkte fysieke, zintuiglijke of mentale vermogens, of gebrek aan ervaring en kennis, tenzij ze zijn onder toezicht of met instructies over het gebruik van het apparaat is geplaatst door een persoon die verantwoordelijk is voor hun veiligheid. Kinderen moeten onder toezicht staan om ervoor te zorgen dat ze niet met het apparaat spelen.

Dit apparaat kan worden gebruikt door kinderen vanaf 8 jaar en personen met beperkte fysieke, sensorische of mentale capaciteiten of gebrek aan ervaring en kennis, mits zij onder toezicht staan of instructies hebben gekregen over het veilige gebruik van het apparaat en de gevaren ervan begrijpen. Kinderen mogen niet met het apparaat spelen. Reiniging en onderhoud door de gebruiker mogen niet door kinderen zonder toezicht worden uitgevoerd.

5. Dit apparaat is bedoeld voor gebruik in huishoudelijke en soortgelijke toepassingen, zoals

–personeelskeukens in winkels, kantoren en andere werkruimten omgevingen;

–boerderijen en door klanten in hotels, motels en andere residentiële omgevingen;

–bed and breakfast-achtige omgevingen .

6. –Waarschuwing: Bewaar geen explosieve stoffen, zoals spuitbussen met een brandbaar drijfgas, in dit apparaat.

–Waarschuwing: Zorg ervoor dat er ventilatieopeningen in de behuizing van het apparaat of in de de ingebouwde structuur, vrij van obstakels .

–Waarschuwing: Gebruik geen mechanische apparaten of andere middelen om het ontdooiproces te versnellen, behalve die welke door de fabrikant worden aanbevolen .

–Waarschuwing: Beschadig het koelcircuit niet.

– Waarschuwing: Gebruik geen elektrische apparaten in de voedselcompartimenten van het apparaat, tenzij ze van het type zijn dat door de fabrikant wordt aanbevolen .

–WAARSCHUWING: Zorg ervoor dat het netsnoer niet bekneeld of beschadigd raakt wanneer u het apparaat neerzet.

–WAARSCHUWING: Plaats niet meerdere draagbare stopcontacten of draagbare voedingen aan de achterkant van het apparaat.

– WAARSCHUWING : Lever het apparaat uitsluitend in bij een erkend afvalverwerkingscentrum. Stel het niet bloot aan open vuur.

–WAARSCHUWING: vul de fles alleen met drinkbare ingrediënten.

7. Het koelmiddel (R 290) is ontvlambaar.



Let op: brandgevaar / Ontvlambare materialen

Het koelmiddel propaan (R 290) bevindt zich in het koelcircuit van het apparaat, een aardgas met een hoge milieuvriendelijkheid, dat desondanks ontvlambaar is. Zorg ervoor dat tijdens het transport en de installatie van het apparaat geen onderdelen van het koelcircuit beschadigd raken.

Indien het koelmiddelcircuit beschadigd raakt:

- Vermijd het openen van vlammen en ontstekingsbronnen.
- Zorg ervoor dat de ruimte waarin het apparaat zich bevindt, goed geventileerd wordt.

8. Voordat u de bevroren drankmaker voor de eerste keer gebruikt, dient u 2 uur te wachten nadat u deze hebt geplaatst en het transparante deksel minimaal 2 uur open te houden. uren

9. Het gebruik van zuiver water is niet toegestaan op dit apparaat, bronwater wordt aanbevolen.
10. Zorg ervoor dat de spanning overeenkomt met het spanningsbereik dat op het typeplaatje staat vermeld en dat de aarding van het stopcontact in goede staat is.
11. Kantel dit product niet en laat het niet meer dan 45° hellen.
12. Om het risico op een elektrische schok te voorkomen, mag u geen water op het snoer, de stekker of de ventilatie gieten en het apparaat niet onderdompelen in water of een andere vloeistof.
13. Haal de stekker van het apparaat uit het stopcontact na gebruik of voordat u het schoonmaakt.
14. Houd het apparaat 8 cm uit de buurt van andere voorwerpen, zodat de warmte goed kan ontsnappen.
15. Gebruik geen accessoires die niet door de fabrikant worden aanbevolen.
16. Gebruik het apparaat niet in de buurt van open vuur, hete platen of fornuizen.
17. Schakel de aan/uit-knop niet te vaak in (zorg ervoor dat u deze met een interval van ten minste 5 minuten uitschakelt) om schade aan de compressor te voorkomen.
18. Niet buitenshuis gebruiken.
19. Maak nooit schoon met schuurmiddelen of harde voorwerpen.
20. Bewaar de gebruiksaanwijzing.
21. Om besmetting van voedsel te voorkomen, verzoeken wij u de volgende instructies in acht te nemen:
 - Als u de deur gedurende langere tijd open laat staan, kan de temperatuur in de compartimenten van het apparaat aanzienlijk stijgen.
 - Reinig regelmatig oppervlakken die in contact kunnen komen met voedsel en toegankelijke afvoersystemen.
 - Maak de watertanks schoon als ze 48 uur lang niet zijn gebruikt; spoel het op een waterleiding aangesloten watersysteem door als er 5 dagen lang geen water is afgetapt.
 - Als het koelapparaat gedurende langere tijd leeg blijft staan, schakel het

dan uit, laat het ontdooien, maak het schoon, droog het en laat de deur openstaan om te voorkomen dat er schimmel in het apparaat ontstaat.

22. Voor informatie over het gebruik van het apparaat verwijzen wij u naar de onderstaande paragrafen.

23. Componenten dienen te worden vervangen door soortgelijke componenten en het onderhoud dient te worden uitgevoerd door door de fabriek geautoriseerd onderhoudspersoneel, om het risico op mogelijke ontsteking als gevolg van onjuiste onderdelen of onjuist onderhoud tot een minimum te beperken.

24. Als het onderhoudspersoneel tijdens onderhoudswerkzaamheden de metalen behuizing van de motor/het deksel van de elektrische schakelkast kan aanraken, schakel het apparaat dan uit voor onderhoudswerkzaamheden.

25. Steek uw vingers niet in de uitwerpopening, aangezien dit gevaarlijk kan zijn.

SPECIFICATIES

Modelnummer: I S M 2 623 D

Effectief volume : 2,6 l (gebruikmakend van volume: 1,9 l)

Spanning: AC120V / 60 Hz

Stroomverbruik: 2 0 0 W

Bescherming tegen elektrische schokken: I

Klimaattype: N/SN

NW : 10,4 kg

GW : 1,3 kg

Maximale totale afmetingen (L*B* H) : 429 X 17,7 X 4,24 mm

Verpakkingsafmetingen (L*B*H) : 535 x 2,81 x 5,62 mm

FUNCTIE

1. Aanraakknoppen, LED-display, eenvoudige bediening, betrouwbaar, handig en zorgeloos;

2. Kunststof behuizing, transparante watertank, mooi en modieus uiterlijk;

3. De dikte van de smoothie is aan te passen;
 4. Er zijn vijf soorten smoothie-productiemodi plus een reinigingsmodus;
 5. De onderdelen zijn afneembaar, gemakkelijk schoon te maken, hygiënisch en veilig.
 6. De energiebeheermodus van dit product is: uit-modus. Stroomverbruik: maximaal 0,5 W.
- Het product schakelt over naar de uit-modus als het 10 minuten lang niet door de gebruiker wordt bediend (nadat de hoofdfunctie is beëindigd).

PRODUCTINSTRUCTIES

1) Structuur

2) Bedieningspaneel

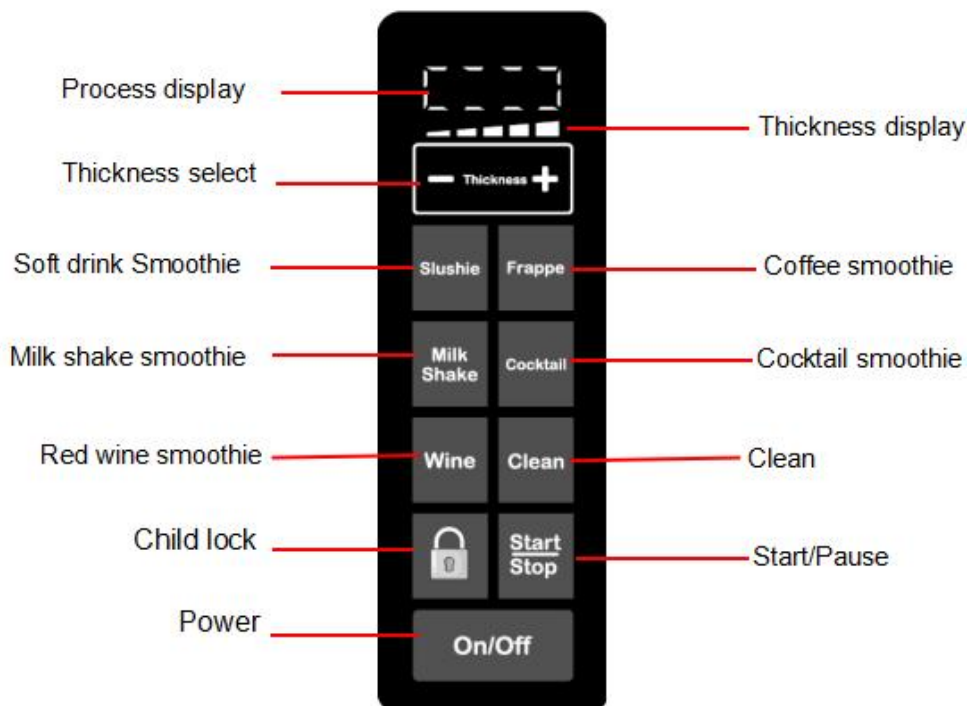

BEDIENINGSINSTRUCTIES

OPMERKING: Was en veeg voor gebruik alle onderdelen die in contact komen met vloeistof grondig af, inclusief de verdamper, het vulvat, het mengblad, enz. Voordat u het apparaat reinigt, moet u ervoor zorgen dat de stekker uit het stopcontact is. Leg het apparaat tijdens gebruik plat op een horizontale ondergrond om ervoor te zorgen dat de compressor goed werkt.

a. Installeer de lekbak bij het eerste gebruik, zoals weergegeven in de afbeelding:

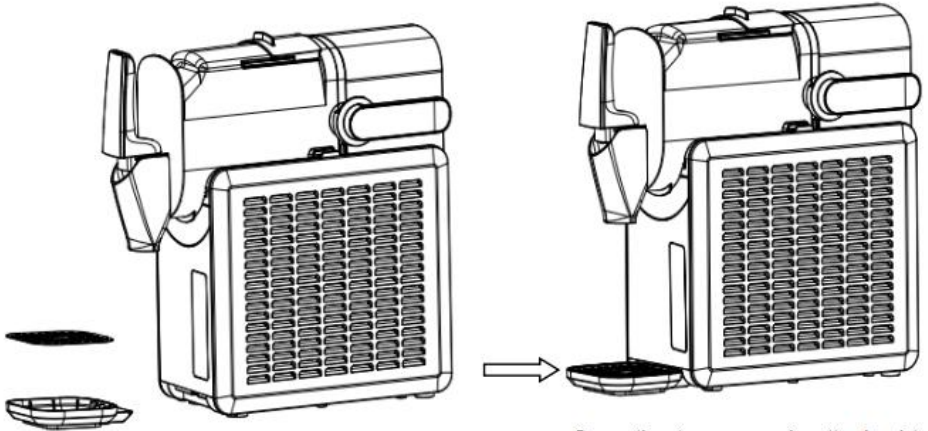

Voor installatie

Na installatie

b. Voordat u gaat ontladen en werken, moeten het mengventilatorblad en de vulcilinder worden gemonteerd en vergrendeld, zoals weergegeven in de afbeelding:

The open state of
the charging barrel

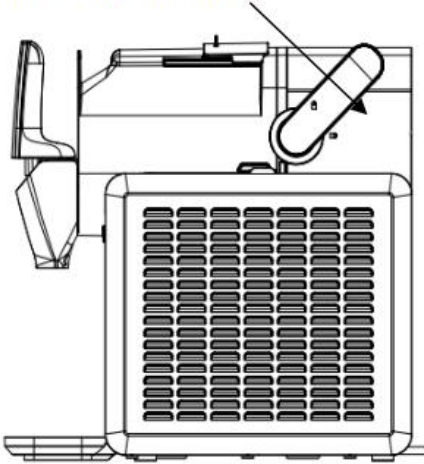

Before installation

The closed state of the
charging barrel switch

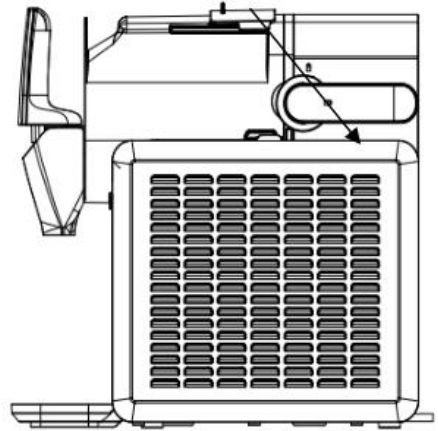

After installation

BEDIENINGSSTAPPEN

1. Controleer het laadvat voordat u het materiaal erin giet, om er zeker van te zijn dat het laadvat op zijn plaats is geïnstalleerd (zie het gedeelte 'reinigen' voor de demontage- en montageschappen, installeer de lekbak voordat u deze voor het eerst gebruikt), open de bovenklep van het laadvat en giet vervolgens langzaam het materiaal in het laadvat (zoals weergegeven in Afbeelding 1). De vloeistofcapaciteit moet tussen het minimale en maximale waterniveau liggen (zoals weergegeven in Afbeelding 2).

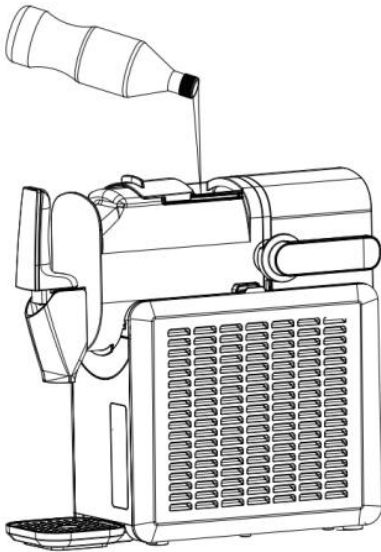

Figure 1

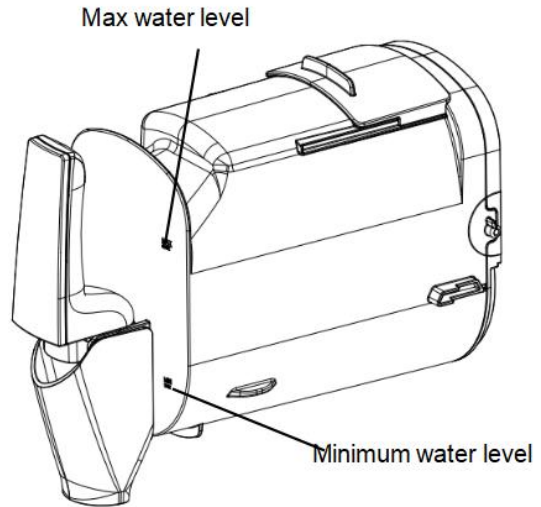

Figure 2

2. Sluit vervolgens het bovenste deksel van de laadcilinder.

3. a. Sluit de voeding aan en raak de aan /uit - knop aan om het apparaat in te schakelen. De functieselectie-iconen zijn half opgelicht en het geselecteerde icoon is helemaal opgelicht.

b. Selecteer de overeenkomstige functiemodus door het pictogram aan te raken.

c. Selectie van de dikte van de smoothie met "-" of "+". De dikte-indicator heeft 5 streepjes en hoe hoger het aantal streepjes, hoe lager de temperatuur na het vormen van de smoothie. Raak "-" één keer aan om met 1 streepje te verlagen, het minimum is 1 streepje; raak "+" één keer aan om met 1 streepje te verhogen, tot een maximum van 5 streepjes. Standaard 3 streepjes bij het eerste gebruik; bij niet-eerste gebruik wordt automatisch de laatst gebruikte modus geselecteerd.

d. Raak het Start/Stop- pictogram aan. Het apparaat begint te werken. Op dat moment brandt alleen het pictogram van de geselecteerde modus. Tegelijkertijd wordt de kinderslotfunctie na 10 seconden automatisch geactiveerd en gaat het indicatielampje bij het kinderslotpictogram branden. Het apparaat kan op dat moment niet worden bediend. Houd het

kinderslotpictogram 3 seconden ingedrukt om de kinderslotfunctie uit te schakelen. Het indicatielampje bij het kinderslotpictogram gaat uit. Het apparaat kan nu worden bediend. Raak het start/pauze-pictogram aan om het apparaat te pauzeren of te starten. Raak het aan/uit-pictogram aan om het apparaat uit te schakelen.

4. Zodra de smoothie klaar is, klinkt er 3 seconden lang een zoemer. Op het display verschijnt COOL. Het apparaat schakelt over naar de isolatiemodus en draait op de ingestelde temperatuercyclus. Plaats nu de beker onder de afvoeropening, bedien de afvoerhendel en geniet van de smoothie.

5. Nadat de isolatiestatus is ingeschakeld, zal de machine de isolatiestatus behouden als er geen andere bewerking wordt uitgevoerd .

6. Reinig het apparaat: Als u het apparaat wilt reinigen, giet u schoon water in de vulopening tot het maximale waterniveau. De watertemperatuur mag niet hoger zijn dan 50 graden Celsius of 122 graden Fahrenheit. Selecteer de wasmodus om het apparaat te reinigen nadat u het hebt ingeschakeld. Zie stap 3 hierboven voor meer informatie over de werking van de reinigingsmodus. De reinigingstijd is standaard 4 minuten. Laat na het reinigen het water uit de opening lopen. Als de opening na één reiniging niet schoon is, kunt u de handeling herhalen. Om de opening grondig te reinigen, verwijdert u deze zoals beschreven in het onderstaande gedeelte 'Reiniging'.

BESCHERMINGSFUNCTIE

a. Motorbeveiligingsfunctie: Tijdens het werkproces van de machine wordt voorkomen dat de blendermotor vastloopt doordat de smoothie steeds harder wordt. De software bewaakt de motor en stopt de motor automatisch wanneer dat nodig is om de levensduur van de roermotor te verlengen.

b. Compressorbeveiligingsfunctie: Om te voorkomen dat de compressor tijdens het koelproces te vaak start, kan de compressor, als deze binnen 3 minuten na gebruik weer wordt ingeschakeld en weer wordt

uitgeschakeld , ongeveer 3 minuten beschermingstijd hebben. Als u echter de stekker langer dan 20 seconden uit het stopcontact haalt, hem er vervolgens weer insteekt en het apparaat vervolgens start, start het apparaat standaard opnieuw op zonder vertraging.

c. Beveiliging tegen vallen van het laadvat: Om te voorkomen dat de werking van de compressor en de roermotor abnormaal verloopt of dat er letsel aan het menselijk lichaam wordt veroorzaakt nadat het laadvat is gevallen of verwijderd , heeft het laadvat een contactschakelaar met het hoofdgedeelte van de machine . De machine kan niet worden gestart en OPEN wordt weergegeven nadat de laadcilinder eraf is gevallen of eruit is gehaald.

TIPS

1. Om een verhoogde mengbelasting en overlopen na uitzetting van de ingrediënten te voorkomen, mogen de ingrediënten het maximale waterniveau niet overschrijden. Voor een nauwkeurige temperatuurregeling en normale werking moeten de ingrediënten worden toegevoegd tot het minimale waterniveau (zie afbeelding 2). De machine maakt de beste smoothies wanneer deze is gevuld met de maximale capaciteit, dus probeer smoothies te maken op basis van de maximale capaciteit.

2. De voltooiingstijd van het machinewerk varieert vanwege verschillende factoren, zoals de omgevingstemperatuur, de temperatuur van de oorspronkelijke ingrediënten, het suikergehalte en de aanpassing van de zachte hardheid.

3. De ingrediënten moeten gemaakt zijn met een Brix-gehalte (suikerpercentage) van meer dan 6%. Het alcoholpercentage moet hoger zijn dan 4% en lager dan 16%, anders mag u de machine niet gebruiken. Als Brix > 6% is en de machine vastloopt, verhoog dan het suikergehalte dienovereenkomstig.

Als de Brix hoog is, gebruik dan het cocktail-/rode wijnprogramma om smoothies te maken.

4. Door de voorgekoelde ingrediënten in de laadcilinder te gieten , kan de productie-efficiëntie verder worden verbeterd.
5. Als u natuurlijke vruchtensappen gebruikt, is het raadzaam deze te filteren om te voorkomen dat de vaste deeltjes die erin zitten de afvoerkraan verstoppem.
6. Stop de mixmotor niet tijdens het maken van de smoothie, want anders kan het mixen mislukken doordat de vloeistof stolt of bevriest voordat het apparaat opnieuw kan worden gestart.
7. Condensatie aan de buitenkant van de laadcilinder is normaal bij nat weer of tijdens lange werkuren.
8. Als u tijdens het maken van smoothies ongebruikelijke geluiden hoort of als de blendermessen vastzitten, voeg dan meer suiker toe of controleer of de modus- en koelinstellingen correct zijn.
9. De afvoerpoortafdekking heeft een specifieke installatierichting. Installeer deze in de juiste volgorde.

SCHOONMAAK

Demonteren

Giet er voor het demonteren schoon kraanwater in, start de reinigingsmodus gedurende ongeveer 4 minuten en laat vervolgens de vloeistof in de laadcilinder leeglopen

1. Haal de stekker uit het stopcontact, zet de schakelaar van de laadcilinder in de ontgrendelde stand (zoals weergegeven in Afbeelding 3), verwijder de laadcilinder en haal vervolgens het mengventilatorblad eruit om het schoon te maken en droog het af met een handdoek.
2. Haal de lekbak eruit , giet de vloeistof eruit, maak hem schoon en droog hem af met een handdoek.
3. Reiniging van de uitlaatpoort: Verwijder het uitlaatdeksel (Figuur 4), druk op de bevestigingspositie van de uitlaatbeugel (Figuur 5) en houd deze ingedrukt, open vervolgens de handgreep van de cilinder en verwijder vervolgens de uitlaatpoort. assemblage (Figuur 6), maak het schoon en plaats het terug in de volgorde van demontage en montage.

4. Veeg de verdamer en de achterste afdichtring af met een schone handdoek. Let op: de afdichtring mag niet worden gedemonteerd of met kracht worden losgetrokken, om te voorkomen dat er water lekt door de vervorming en de machine moet worden gesloopt.

De ontgrendelingspositie

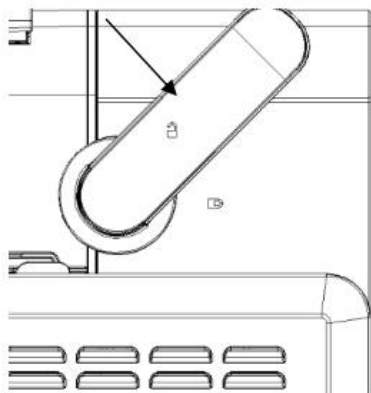

Figure 3

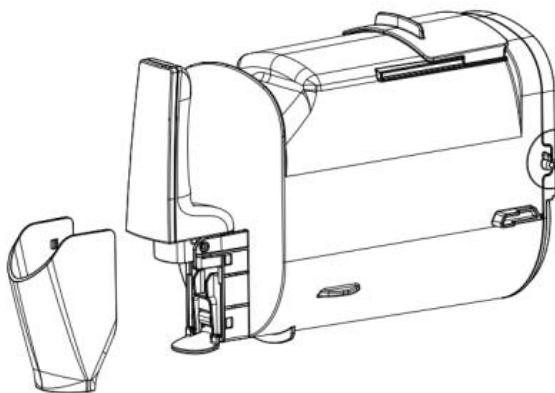

Figure 4

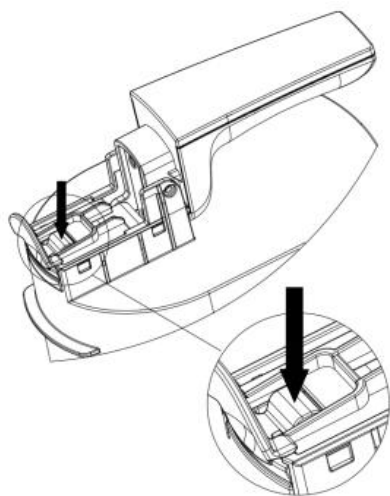

Figure 5

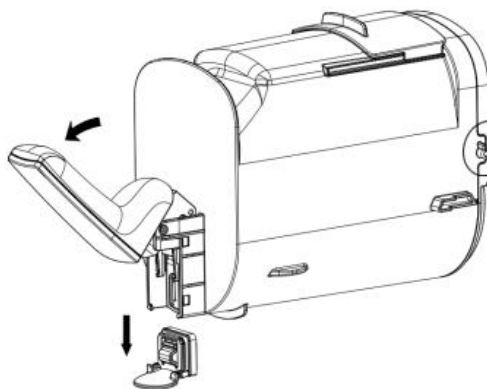

Figure 6

Schoonmaak

De vulcilinder, de mengventilatorbladen en de lekbak zijn vaatwasmachinebestendig en dienen als volgt met de hand te worden afgewassen:

5. Doe ongeveer 8 liter warm water (ongeveer 40-50 graden) en een speciaal reinigingsmiddel in een bak. Volg de instructies van de fabrikant om te voorkomen dat te veel reinigingsmiddel de te reinigen onderdelen beschadigt.
6. Gebruik een geschikte borstel en was grondig alle onderdelen die in contact komen met het materiaal met een reinigungsoplossing.
7. Spoel alle gereinigde onderdelen af onder stromend water.
8. Gebruik een zachte borstel om de verdampercilinder en de afdichtring aan de achterkant ervan schoon te maken .
9. Droog ten slotte het oppervlak van de gereinigde onderdelen af met een droge handdoek of aan de lucht.

Installatievoorzorgsmaatregelen

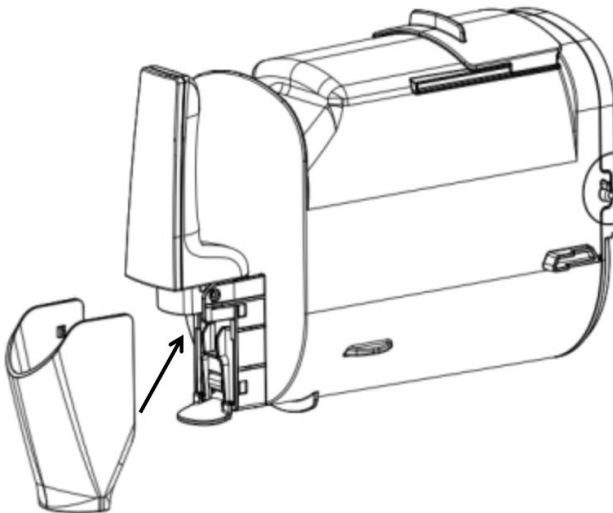

Please follow the arrow indication on the diagram: Install it at a 45-degree upward angle (not horizontally) to prevent interference with the sealing gasket at the discharge port.

ELEKTRISCH SCHEMA M

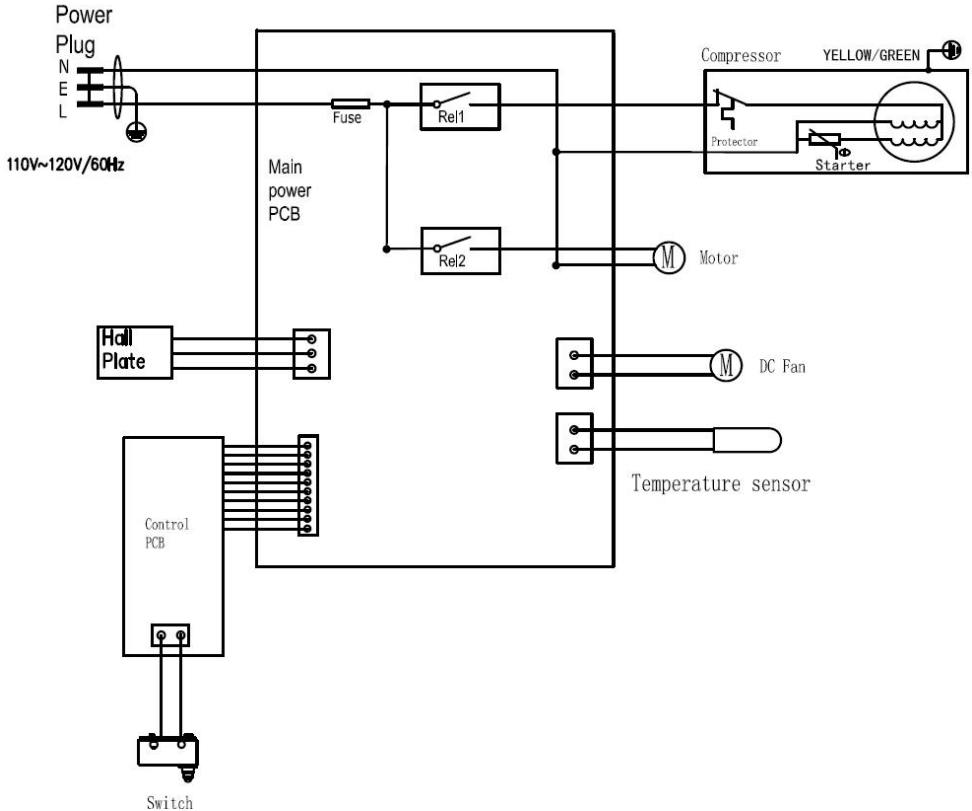

ONDERHOUD

Let op: Voordat u het apparaat reinigt, moet u de stekker verwijderen om een elektrische schok te voorkomen.

(1) Maak de onderdelen van de laadcilinder, de waterbak, de mengbladen, enz. tijdig schoon na gebruik om geurvorming te voorkomen.

(2) Gebruik bij het schoonmaken een vochtige doek om te schrobben,

gebruik geen schurende schoonmaakbal om te schrobben.

(3) Veeg het transparante deksel af met een vochtige doek. Verwijder vuil op de behuizing of andere plaatsen met een vochtige doek en giet geen water over het snoer, de stekker en de ventilatieopeningen. Dompel het apparaat niet onder in water of een andere vloeistof.

(4) Laat het geheel goed drogen met een droge doek en plaats het onderdeel vervolgens terug in de uitgangspositie.

VEELVOORKOMENDE PROBLEMEN EN OPLOSSINGEN

Nee	Problemen	Oorzaakanalys e	Oplossing
1	Roeren van het schrapen van de ventilatorblade n	Gebruik van ingrediënten met weinig suiker inhoud waardoor de verdamper bevriest of de temperatuur te laag wordt ingesteld waardoor de smoothie te hard wordt	Vervanging van materialen met een hoger suikergehalte
		Controleer of de bladen van de mengventilator correct zijn gemonteerd of vervormd	Correcte montage van het mengventilatorblad

		De bladen van de mengventilator zijn vervormd	Vervanging van nieuwe mengventilatorbladen
2	Display toont OP EN	Vat niet op zijn plaats gemonteerd, slecht contact tussen vatconstructie en microschakelaar	Zet het vat weer in elkaar. Controleer of het mengventilatorblad correct is gemonteerd voordat u het vat monteert. Controleer of het correct is geïnstalleerd en vergrendel de vatschakelaar. Als het probleem na het opnieuw monteren niet is opgelost, stuur het vat dan ter reparatie naar een professionele onderhoudslocatie.
3	Display toont E1	Kortsluiting sensor	Schakel het apparaat uit en haal de stekker eruit voordat u het opnieuw inschakelt. Als het probleem niet is opgelost, stuur dan een professioneel reparatiepuntonderhoudsbedrijf.
4	Display toont E2	Sensor open circuit	Schakel het apparaat uit en haal de stekker eruit voordat u het opnieuw inschakelt. Als het probleem niet is opgelost, stuur dan een professioneel reparatiepuntonderhoudsbedrijf.
5	Display toont	Motor	Uitschakelen en losgekoppeld

	E3	vastgelopen of defect hal	voor Schakel het apparaat opnieuw in. Als het probleem niet is opgelost, stuur dan een professioneel reparatiepuntonderhoudsbedrijf
--	----	---------------------------	---

SERVICE NA VERKOOP

U krijgt één jaar garantie vanaf de aankoopdatum. De aankoopdatum op de factuur of de garantiekaart van de aftersaleservice is van toepassing op de garantie. Problemen die u ondervindt bij het gebruik van onze automatische Frozen-drankenmachine voor thuisgebruik kunnen worden opgelost via de servicehotline. Wij bieden gratis technisch advies.

• Elk van de volgende omstandigheden valt niet onder de garantie :

1) Componenten beschadigd zijn door onjuist gebruik, onderhoud en opslag;

2) Schade veroorzaakt door onderhoudspersoneel dat niet van Guangdong Welly is of door aangewezen personeel dat het product zelf heeft gedemonteerd.

3) Er is geen aankoopfactuur aanwezig of de aankoopfactuur komt niet overeen met het product;

4) Schade veroorzaakt door overmacht;

5) Overschrijding van de garantietermijn .

★ Als u kwaliteitsproblemen constateert, neem dan contact op met het servicecentrum of een speciaal onderhoudspunt voor reparatie.

Demonteer het product niet zelf. Het bedrijf is niet aansprakelijk voor kwaliteitsproblemen of ongevallen veroorzaakt door zelfdemontage.

★ Indien het product niet onder de garantie valt, worden de onderhoudskosten kwijtgescholden en worden alleen de onderdelen in rekening gebracht. De fabrikant behoudt zich het recht voor om bovenstaande afspraken definitief te interpreteren.

Onder voorbehoud van het daadwerkelijke product:

Lekbak	1	Gebruikershandleiding	1
Lekbakdeksel			1
Afdichtring op de afvoerpoort			1
Vaste pen voor afvoerhendel			1



Deze markering geeft aan dat dit product niet met ander huishoudelijk afval in de EU mag worden weggegooid. Om mogelijke schade aan het milieu of de menselijke gezondheid door ongecontroleerde afvalverwerking te voorkomen, recycleer u het product op verantwoorde wijze om het duurzame hergebruik van grondstoffen te bevorderen. Om uw gebruikte apparaat te retourneren, kunt u gebruikmaken van de retour- en inzamelsystemen of contact opnemen met de winkel waar u het product heeft gekocht. Zij kunnen dit product innemen voor milieuvriendelijke recycling.



Scan de QR-code om ondersteuning te krijgen



VEVOR

Affordable. Reliable. Home Improvement.

Frysdryckesmaskin

Modell: ISM2 623 D

VEVOR

Affordable. Reliable. Home Improvement.

Frozen Drink Maker

MODELL : ISM2 623 D

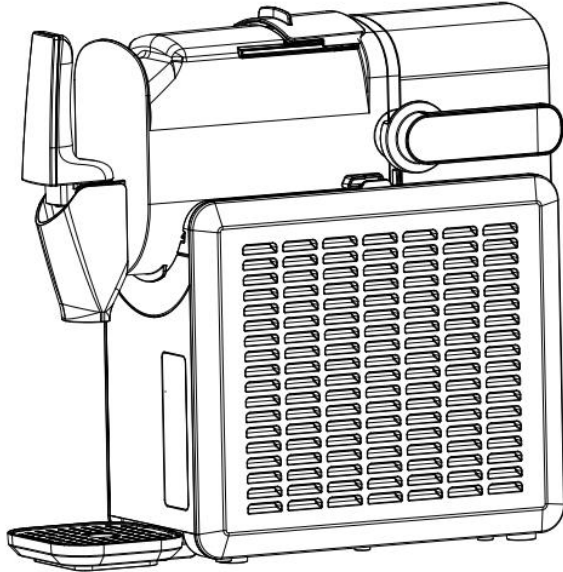

Detta är originalinstruktionerna, vänligen läs alla instruktioner noggrant innan du använder produkten. VEVOR förbehåller sig en tydlig tolkning av vår användarmanual. Produktens utseende ska vara beroende av den produkt du mottagit. Vi ber om ursäkt för att vi inte kommer att informera dig igen om det finns några teknik- eller programuppdateringar för vår produkt.

VIKTIGA MEDDELANDEN

Vid användning av elektriska apparater bör grundläggande säkerhetsåtgärder alltid följas för att minska risken för brand, elektriska stötar och/eller skador, inklusive följande:

1. Läs alla instruktioner före användning.
2. Ta bort allt förpackningsmaterial och kontrollera din frysbryggare noggrant för att säkerställa att den är i gott skick och att det inte finns några skador på frysbryggaren eller nätsladden och kontakten.
3. Om nätsladden är skadad måste den bytas ut av tillverkaren, dess servicerepresentant eller en liknande kvalificerad person för att undvika fara.
4. Denna apparat är inte avsedd att användas av personer (inklusive barn) med nedsatt fysisk, sensoriska eller mentala förmågor, eller brist på erfarenhet och kunskap, såvida de inte har under uppsikt eller instruktioner gällande användningen av apparaten av en person som ansvarar för deras säkerhet. Barn bör övervakas för att säkerställa att de inte leker med apparaten.

Denna apparat kan användas av barn från 8 år och uppåt och personer med nedsatt fysisk, sensorisk eller mental förmåga eller bristande erfarenhet och kunskap om de har fått handledning eller instruktioner om hur apparaten används på ett säkert sätt och förstår de risker som är förknippade med den. Barn får inte leka med apparaten. Rengöring och underhåll får inte utföras av barn utan handledning.

5. Denna apparat är avsedd att användas i hushållet och liknande tillämpningar som t.ex.

- personalkök i butiker, kontor och andra arbetsplatser miljöer;
- bondgårdar och av kunder på hotell, motell och andra bostadsmiljöer;
- miljöer av typen bed and breakfast .

6. –Varning: Förvara inte explosiva ämnen som aerosolburkar med brandfarligt drivmedel i denna apparat.

- Varning: Håll ventilationsöppningarna i apparatens hölje eller i den inbyggda strukturen, fri från hinder .

- Varning: Använd inte mekaniska anordningar eller andra metoder för att påskynda upptiningsprocessen, annat än de som rekommenderas av tillverkaren .

- Varning: Skada inte köldmediekretsen.

- Varning: Använd inte elektriska apparater inuti apparatens

matförvaringsfacken, såvida de inte är av den typ som rekommenderas av tillverkaren .

–VARNING: Se till att nätsladden inte är klämd eller skadad när du placerar apparaten.

–VARNING: Placera inte flera bärbara uttag eller bärbara strömförsörjningar på baksidan av apparaten.

– VARNING : När du kasserar apparaten, gör det endast på en auktoriserad återvinningscentral. Utsätt inte för öppen låga.

–VARNING: Fyll endast med drickbara ingredienser.

7. Köldmediet (R 290) är brandfarligt.



Varning: brandrisk / brandfarliga material

Köldmediet propan (R 290) finns i apparatens köldmediekrets, en naturgas med hög miljövänlighet som ändå är brandfarlig. Se till att inga komponenter i köldmediekretsen skadas under transport och installation av apparaten.

Om köldmediekretsen skulle skadas:

- Undvik öppna lågor och antändningskällor.
- Vädra noggrant rummet där apparaten står.

8. Innan du använder frysbyggaren för första gången, vänta 2 timmar efter att du har placerat den och håll det genomskinliga locket öppet i minst 2 timmar.

9. Rent vatten får inte användas på denna enhet, källvatten rekommenderas.

10. Se till att spänningen överensstämmer med det spänningsområde som anges på märkskylten och se till att uttagets jordning är i gott skick.

11. Vänd inte produkten upp och ner och luta den inte i 45° vinkel.

12. För att skydda mot risk för elektriska stötar, håll inte vatten på sladden, kontakten eller ventilationen, och doppa inte apparaten i vatten eller någon

annan vätska.

13. Dra ur sladden till apparaten efter användning eller före rengöring.

14. Håll apparaten 8 cm från andra föremål för att säkerställa god värmeavledning.

15. Använd inte tillbehör som inte rekommenderas av tillverkaren.

16. Använd inte apparaten i närheten av öppen låga, kokplattor eller spisar.

17. Slå inte på strömbrytaren ofta (se till att det är minst 5 minuters mellanrum) för att undvika att kompressorn skadas.

18. Använd inte utomhus.

19. Rengör aldrig med skurmedel eller hårda föremål.

20. Vänligen spara bruksanvisningen.

21. För att undvika kontaminering av livsmedel, vänligen följ följande instruktioner:

– Om luckan öppnas under längre perioder kan temperaturen i apparatens facken stiga avsevärt.

– Rengör regelbundet ytor som kan komma i kontakt med livsmedel och tillgängliga dräneringssystem.

– Rengör vattentankarna om de inte har använts på 48 timmar; spola vattensystemet som är anslutet till en vattenförsörjning om vatten inte har tappats på 5 dagar.

– Om kylskåpet lämnas tomt under längre perioder, stäng av det, tina av det, rengör det, torka det och lämna dörren öppen för att förhindra mögelbildning inuti kylskåpet.

22. Angående information om användningen av apparaten, se styckena nedan.

23. Komponenter ska bytas ut mot liknande komponenter och service ska utföras av fabriksauktoriserad servicepersonal för att minimera risken för eventuell antändning på grund av felaktiga delar eller felaktig service.

24. Om det är möjligt att vidröra motorns metallhölje/elstyrenhetens lock under servicearbete, vänligen stäng av strömmen för service.

25. Stoppa inte in fingrarna i utloppsöppningen eftersom det kan orsaka fara.

SPECIFIKATIONER

Modellnummer: I S M 2 623 D

Effektiv volym : 2,6 l (användningsvolym: 1,9 l)

Spänning: AC120V / 60 Hz

Energiförbrukning: 200 W

Skydd mot elektriska stötar: I

Klimattyp: Nordsyd

NV : 10,4 kg

Totalvikt : 1,3 kg

Maxa totala mått (L*B* H) : 429 x 17,7 x 4,24 mm

Förpackningsmått (L*B*H) : 535 x 2,81 x 5,62 mm

SÄRDRAG

1. Pekknappar, LED-display, enkel användning, pålitlig, bekväm och bekymmersfri;
 2. Plastskal, transparent vattentank, vackert och modernt utseende;
 3. Smoothiens tjocklek kan justeras;
 4. Det finns fem typer av produktionslägen för dryckessmoothies plus rengöringsläge;
 5. Delarna är avtagbara, lätta att rengöra, hygieniska och säkra.
 6. Produktens strömsparläge är: avstängt läge. Strömförbrukning: Max 0,5 W
- Produkten går in i avstängningsläge efter 10 minuter utan användaråtgärder (efter att huvudfunktionen avslutats).

PRODUKTINSTRUKTIONER

1) Struktur

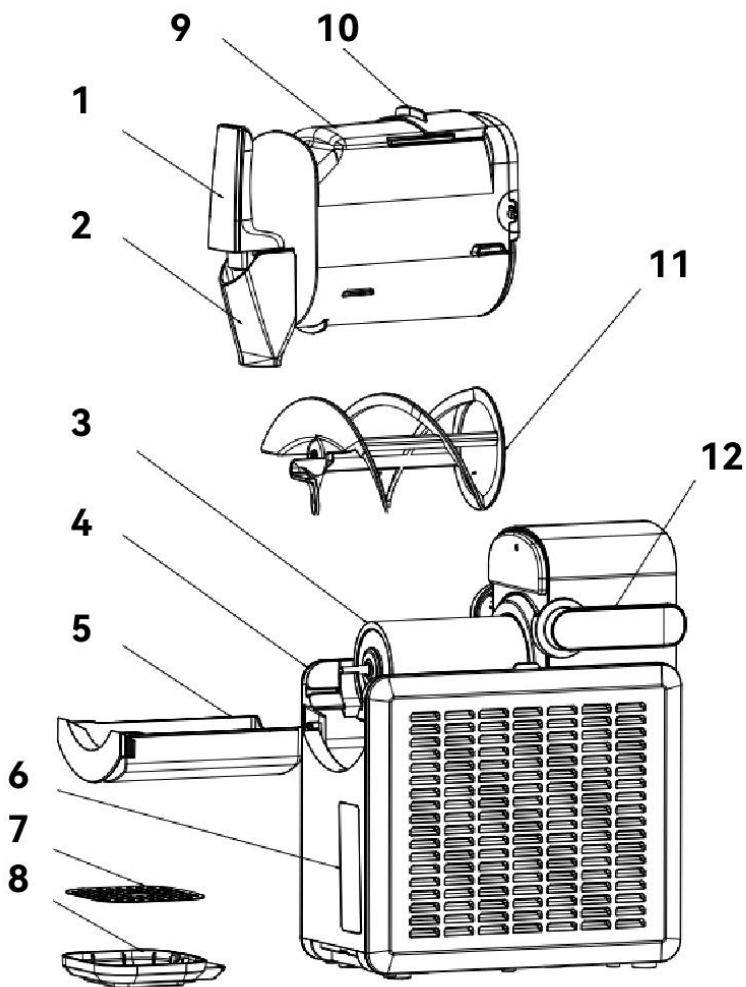

1. Handtag

2. Utgångsportens lock

3. Förångare

4. Bostäder

5. Vattentank

6. Kontrollpanel

7. Dekorativ tallrik

8. Droppbricka

9. Laddningsrör

10. Laddningsrörets övre lock

11. Omrörningsblad

12. Låst pipbrytare

2) Kontrollpanel

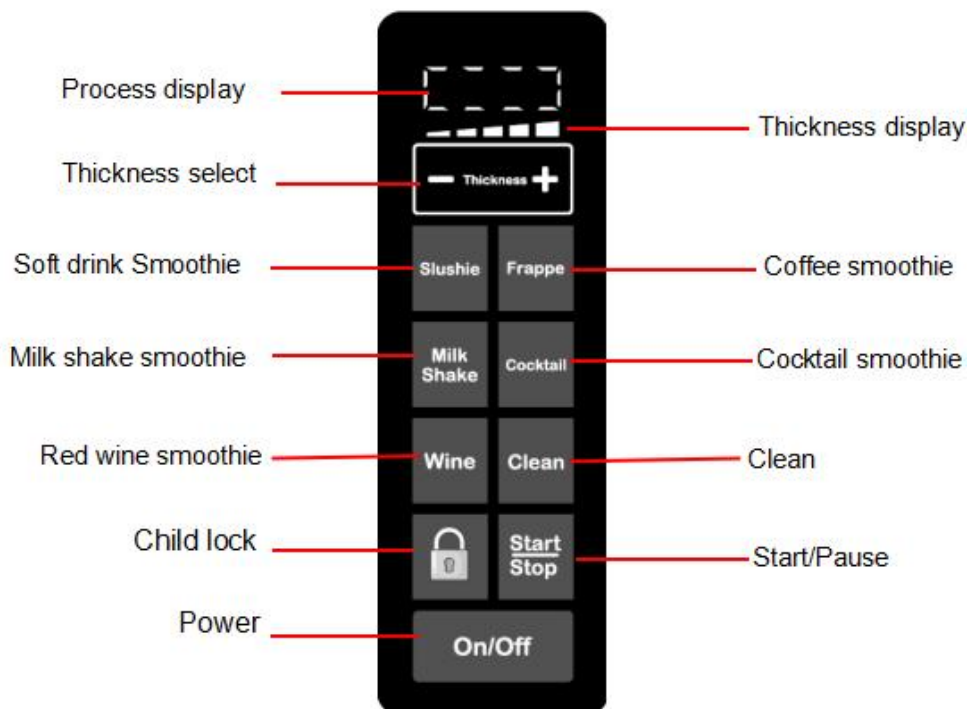

BRUKSANVISNING

NOTERA: Före användning, tvätta och torka noggrant av alla komponenter som kommer i kontakt med vätska, inklusive förångare, påfyllningscylinder, blandningsblad etc. Innan rengöring är det nödvändigt att se till att nätsladden är urkopplad från uttaget. När du använder maskinen, håll den platt på en horisontell yta för att säkerställa att maskinens kompressor fungerar korrekt.

a. Montera droppbrickan när du använder den för första gången, enligt bilden:

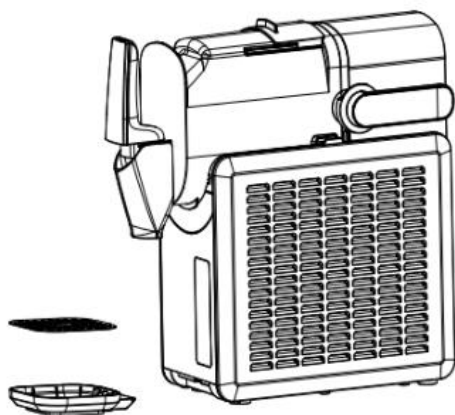

Före installationen

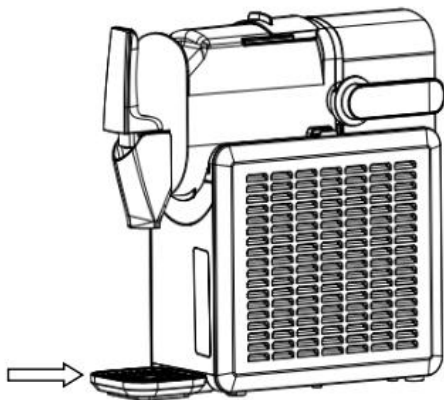

Once the tray cover is attached to the drip tray, push it to the right into the bottom position as shown

Efter installationen

b. Före urladdning och drift måste blandningsfläktens blad och påfyllningscylindern monteras och låsas, enligt figuren:

The open state of the charging barrel

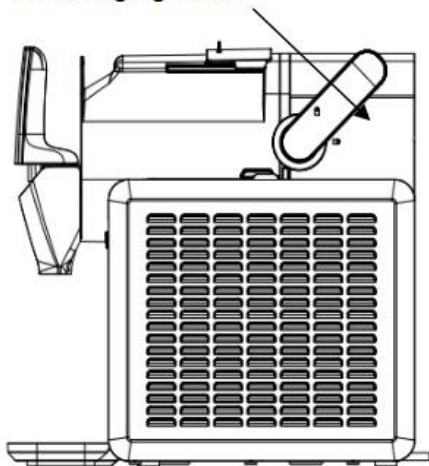

Before installation

The closed state of the charging barrel switch

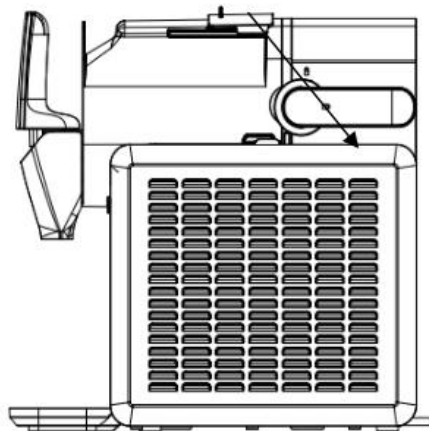

After installation

HANDLINGSSTEG

1. Kontrollera påfyllningscyllindern innan du häller materialet i påfyllningscyllindern för att säkerställa att den är monterad på plats (se delen "rengöring" för demonterings- och monteringsstegen, installera droppbrickan innan du använder den för första gången), öppna det övre locket på påfyllningscyllindern och häll sedan långsamt materialet i påfyllningscyllindern (enligt figur 1). Vätskekapaciteten ska ligga mellan min- och maxnivåerna (enligt figur 2).

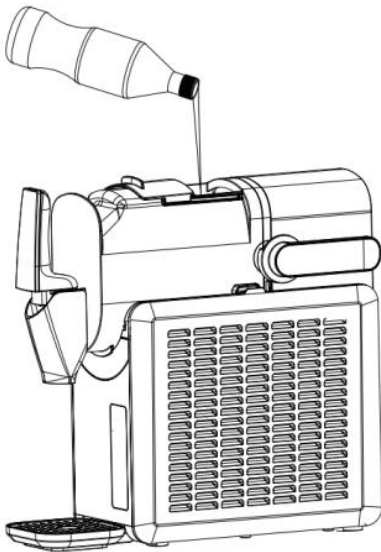

Figure 1

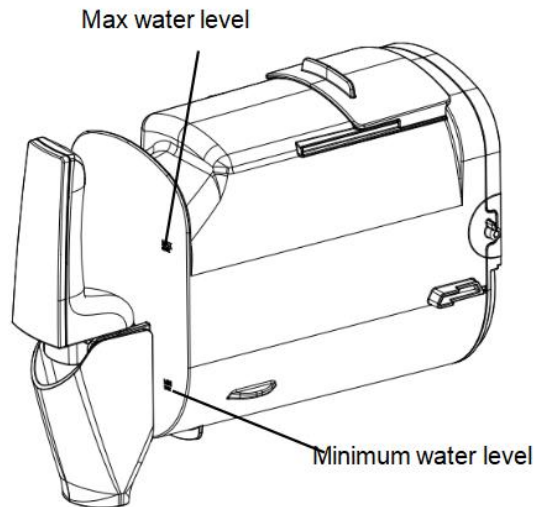

Figure 2

2. Stäng sedan det övre locket på laddningsbehållaren.
3. a. Anslut strömförsörjningen, tryck på strömknappen (på/av) för att slå på strömmen. Funktionsvalsikonerna är halvljusa och den valda ikonen är helt ljus.
- b. Välj motsvarande funktionsläge genom att trycka på ikonen.
- c. Val av smoothietjocklek med "-" eller "+". Det finns 5 streck i tjockleksindikatorn, och ju fler streck, desto lägre temperatur efter att smoothien har formats. Tryck på "-" en gång för att minska med 1 streck,

minimum är 1 streck; tryck på "+" en gång för att öka med 1 streck, upp till maximalt 5 streck. Standard 3 streck för första användningen, om den inte används för första gången väljer den senast använda funktionen automatiskt.

d. Tryck på Start/Stopp -ikonen, maskinen börjar arbeta, då lyser endast ikonen för valt läge. Samtidigt aktiveras barnspärren automatiskt efter 10 sekunder, och indikatorlampan vid barnspärrikonen lyser. Maskinen kan inte användas just nu. Håll barnspärrikonen intryckt i 3 sekunder för att stänga av funktionen, och indikatorlampan vid barnspärrikonen släcks. Nu kan maskinen användas. Tryck på start/paus-ikonen för att pausa eller starta maskinen. Tryck på strömikonen för att stänga av den.

4. När smoothien är klar ljuder summern i 3 sekunder. Displayen visar COOL. Maskinen går in i isoleringsläge och maskinen körs i den inställda temperaturcykeln. Placera nu koppen under utloppsporten, manövrera utloppshandtaget och njut av smoothien.

5. När isoleringsläget är påslaget, kommer maskinen att bibehålla isoleringsläget om ingen annan åtgärd utförs.

6. Rengör maskinen: Om du vill rengöra maskinen, håll rent vatten i påfyllningscylindern upp till maximal vattennivå. Vattentemperaturen bör inte överstiga 50 grader Celsius eller 122 grader Fahrenheit. Välj diskläge för att rengöra maskinen efter att du har slagit på den. För mer information om hur rengöringsläget fungerar, se steg 3 ovan. Rengöringstiden är som standard 4 minuter. Töm ut vattnet i cylindern efter rengöringen. Om cylindern inte är ren efter en rengöring kan proceduren upprepas. För att rengöra cylindern noggrant, ta bort den enligt beskrivningen i Rengöringsdelen nedan.

SKYDDSFUNKTION

a. Motorskyddsfunktion: För att förhindra att mixermotorn stannar på grund av att smoothien blir hårdare och hårdare under maskinens arbetsprocess, kommer programvaran att övervaka motorn och stoppa motorn automatiskt vid behov för att säkerställa omrörningsmotorns livslängd.

b. Kompressorns skyddsfunktion: För att förhindra att kompressorn startar ofta under kylprocessen, om kompressorn slås på igen inom mindre än 3 minuter efter drift och sedan stängs av , kan kompressorn ha cirka 3 minuters skyddstid. Om du däremot drar ur nätsladden i mer än 20 sekunder och sedan ansluter den, och sedan startar maskinen, startar den igen som standard utan fördröjning.

c. Skyddsanordning mot att laddningstrumman faller av: För att förhindra att kompressorn och omrörningsmotorn fungerar onormalt eller orsakar skador på människokroppen efter att laddningstrumman fallit av eller tagits ut , har laddningstrumman en kontaktbrytare med maskinens huvuddel . Maskinen kan inte startas och OPEN visas efter att laddningscylindern har fallit av eller tagits ut.

TIPS

1. För att undvika ökad blandningsbelastning och överfyllning efter att ingredienserna expanderar, bör ingredienserna inte överstiga den maximala vattennivån. För noggrann temperaturkontroll och normal drift måste ingredienserna tillsättas upp till den lägsta vattennivån (se figur 2). Maskinen gör de bästa smoothierna när den är fylld med maximal kapacitet, så försök att göra smoothies enligt den maximala kapaciteten.
2. Maskinens slutförändetid varierar beroende på olika faktorer såsom omgivningstemperatur, initial ingrediensernas temperatur, sockerhalt och justering av mjukheten.
3. Ingredienserna måste vara gjorda med en Brix-halt (sockerhalt i procent) på över 6 %; Alkoholhalten måste vara högre än 4 % och lägre än 16 %, annars får maskinen inte användas.
Om Brix > 6 % och maskinen fastnar, öka sockerhalten i motsvarande grad.
Om Brix-värdet är högt, använd cocktail-/rödvinprogrammet för att göra smoothies.
4. Att hålla de förkylda ingredienserna i påfyllningscylindern kan ytterligare förbättra produktionseffektiviteten.

5. Om du använder naturliga fruktjuicer rekommenderas det att filtrera dem för att förhindra att de fasta beståndsdelarna i dem blockerar utloppskranen.
6. Stoppa inte mixermotorn när du gör smoothien, eftersom det kan orsaka att mixningen misslyckas om vätskan stelnar eller fryser innan den startas om.
7. Kondens på utsidan av laddningscyllindern är normalt i vått väder eller under långa arbetspass.
8. Om det hörs ovanliga ljud under mixning eller om mixerbladen har fastnat när du gör smoothies, tillsätt mer socker eller kontrollera om läget och kylinställningarna är korrekta.
9. Utloppsportens lock har en specifik monteringsanvisning. Montera det i rätt ordning.

RENGÖRING

Ta isär

Häll i rent kranvatten före demontering, starta rengöringsläget i cirka 4 minuter och töm sedan vätskan i påfyllningscyllindern.

1. Koppla ur strömanslutningen, vrid laddningscyllindrarnas brytare till upplåsningsläget (enligt figur 3), ta bort laddningscyllindrarna och ta sedan ut blandningsfläktens blad för att rengöra det och torka det med en handduk.
2. Dra ut droppbrickan , häll ut vätskan inuti, rengör den och torka den med en handduk.
3. Rengöring av utloppsporten: Ta ut utloppslocket (Figur 4), tryck och håll in utloppsfästets fästläge (Figur 5), öppna sedan cylinderhandtaget och ta sedan bort utloppet. monteringen (Figur 6), rengör den och sätt tillbaka den i den ordning den demonterades och monterades i.
4. Torka av förångaren och den bakre tätningringen med en ren handduk. Observera att tätningringen inte kan demonteras eller dras ut med våld, eftersom det kan orsaka vattenläckage på grund av deformation och orsaka att maskinen skrotas.

Upplåsningsläget

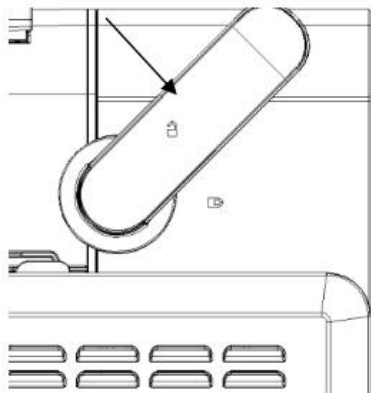

Figure 3

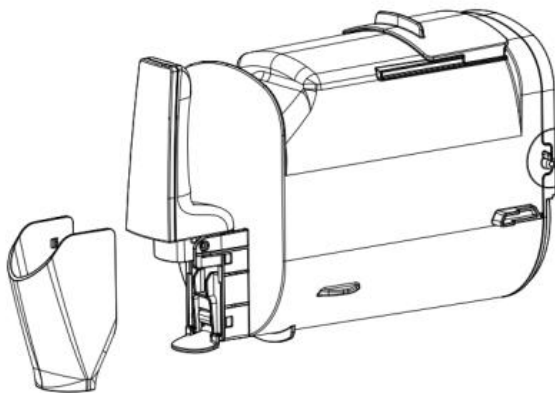

Figure 4

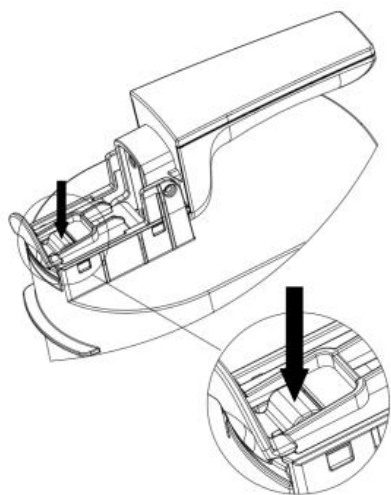

Figure 5

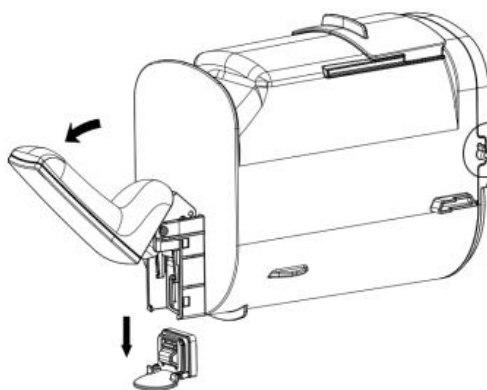

Figure 6

Rengöring

Påfyllningscylindern , blandningsfläktens blad och droppbrickan tål maskindisk och kan diskas för hand enligt följande:

5. Förbered cirka 8 liter varmt vatten (cirka 40-50 grader) och specifikt

rengöringsmedel i en skål. Följ tillverkarens anvisningar för att undvika att för mycket rengöringsmedel skadar de delar som ska rengöras.

6. Använd en lämplig borste och rengör noggrant alla delar som kommer i kontakt med materialet med en rengöringslösning.

7. Skölj alla rengjorda delar med rinnande vatten.

8. Använd en mjuk borste för att rengöra förångarcylindern och tätningringen på baksidan .

9. Torka slutligen ytan på de rengjorda delarna med en torr handduk eller luft.

Installationsförsiktighetsåtgärder

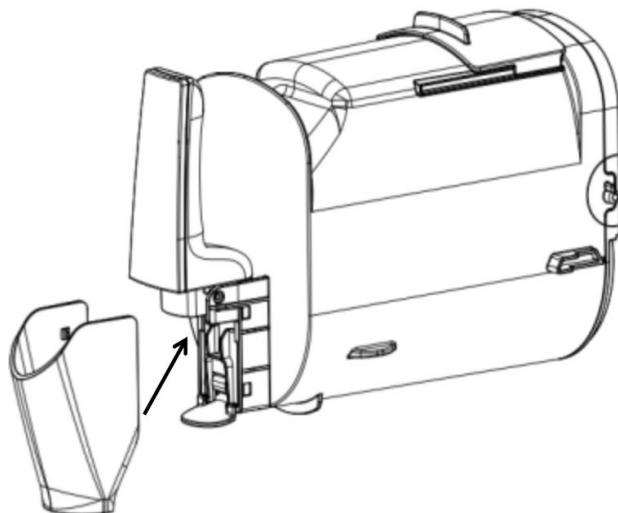

Please follow the arrow indication on the diagram: Install it at a 45-degree upward angle (not horizontally) to prevent interference with the sealing gasket at the discharge port.

ELSCHEMA

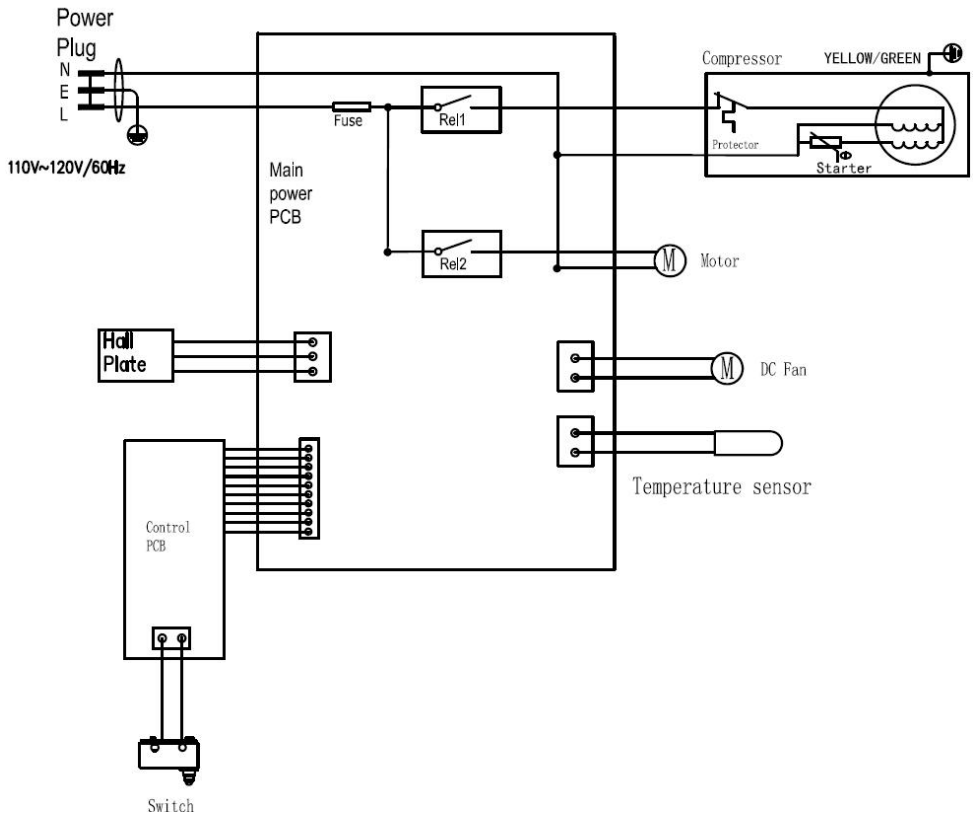

UNDERHÅLL

Varning: Kontakten måste dras ur före rengöring för att undvika elektriska stötar.

- (1) Rengör påfyllningscylinderns komponenter, vattenbrickan, blandningsbladen etc. i god tid efter användning för att undvika lukt.
- (2) Använd en fuktig trasa vid rengöring, använd inte en slipande rengöringsboll.
- (3) Torka av det genomskinliga locket med en fuktig trasa. Avlägsna smuts på kroppen eller andra ställen med en fuktig trasa och håll inte vatten på sladden, kontakten och ventilationen. Sänk inte ner apparaten i vatten eller någon annan vätska.
- (4) Låt torka ordentligt med en torr trasa och återställ sedan komponenten

till utgångsläget.

VANLIGA PROBLEM OCH LÖSNINGAR

Inga.	Problem	Orsaksanalys	Lösning
1	Skrapning av omrörningsfläktens blad	Användning av ingredienser med lågt sockerinnehåll innehåll som gör att förångaren fryser eller att temperaturen ställs in för lågt vilket gör att smoothien blir för hård	Ersättning av material med högre sockerhalt
		Kontrollera att blandningsfläktens blad är korrekt monterade eller deformerade	Korrekt montering av blandningsfläktens blad
		Blandningsfläktens blad deformerades	Byte av nya blandningsfläktblad

2	Displayen visar ÖPPET EN	Pipan inte monterad på plats, dålig kontakt mellan pipenheten och mikrobrytaren	Montera tillbaka cylindern, se till att blandningsfläktens blad är korrekt monterat innan du monterar cylindern, se till att det är korrekt installerat och lås cylinderbrytaren. Om problemet inte är löst efter återmontering, skicka den till en professionell underhållsplats för reparation.
3	Displayen visar E1	Kortslutning av sensor	Stäng av strömmen och dra ur kontakten innan du slår på den igen. Om problemet inte är löst, skicka en professionell reparationsverkstad till en underhållscentral.
4	Displayen visar E2	Avbrott i sensorkrets	Stäng av strömmen och dra ur kontakten innan du slår på den igen. Om problemet inte är löst, skicka en professionell reparationsverkstad till en

			underhållscentral.
5	Displayen visar E3	Motorn har stannat eller är trasig i hallen	Stäng av och kopplad ur innan Sätt på strömmen igen. Om problemet inte är löst, skicka en professionell reparationsverkstad till en underhållscentral.

EFTERFÖRSÄLJNINGSSERVICE

Ett års garanti gäller från inköpsdatum. Inköpsdatumet på fakturan eller garantikortet för kundservicen är beroende av garantin. Problem som du stöter på när du använder vårt företags automatiska frysbryggare för hemmabruk kan lösas via vår servicelinje. Vi erbjuder teknisk rådgivning kostnadsfritt.

• Följande villkor täcks inte av garantin :

- 1) Komponenterna är skadade på grund av felaktig användning, underhåll och förvaring;
- 2) Skador orsakade av att underhållspersonal som inte är från Guangdong Welly eller utsedd personal själva demonterat produkten.
- 3) Ingen inköpsfaktura eller inköpsfakturan matchar inte produkten;
- 4) Skada orsakad av force majeure;
- 5) Överskridande av garantiperioden .

★ Om du upptäcker några kvalitetsproblem, vänligen kontakta servicecentret eller en särskild underhållspunkt för reparation. Demontera inte själv. Företaget ansvarar inte för kvalitetsproblem eller olyckor som orsakats av egendemontering.

★ Om produkten inte omfattas av garantin avstår man från underhållsavgiften och endast reservdelsavgiften debiteras. Tillverkaren förbehåller sig rätten att slutgiltigt tolka ovanstående åtaganden.

Med förbehåll för den faktiska produkten:

Droppbricka	1	Användarmanual	1
Droppbrickans lock			1
Tätningring på utloppsporten			1
Fast stift för utloppshandtag			1



Denna märkning anger att denna produkt inte ska kasseras med annat hushållsavfall inom EU. För att förhindra eventuella skador på miljön eller människors hälsa från okontrollerad avfallshantering, återvinn den ansvarsfullt för att främja hållbar återanvändning av materialresurser. För att returnera din använda enhet, använd retur- och insamlingssystemen eller kontakta återförsäljaren där produkten köptes. De kan ta in produkten för miljövänlig återvinning.



Skanna QR-koden att få stöd

