



# Good Earth<sup>®</sup>

## Lighting

**IP65 Motion-Activated  
Security Light (page 2)**

**Lampe d'éclairage de sécurité à rayonnement  
vers le sol IP65 2N1 activée par le mouvement  
(page 12)**

**Luz de seguridad  
dirigida hacia abajo  
2N1 activada por  
movimiento IP65  
(page 23)**

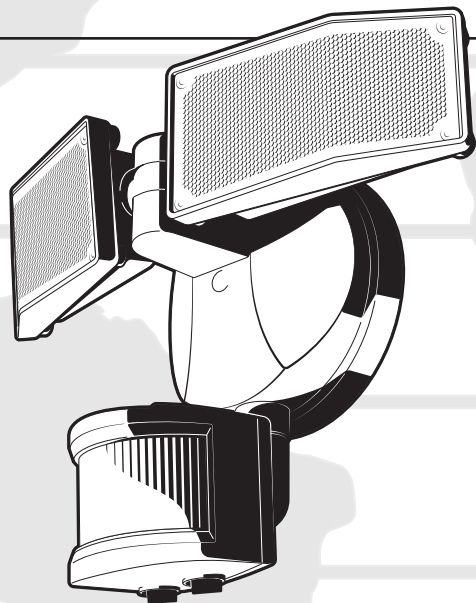

**Model / Model / Modelo #:**  
SE1296-BP2-02LF1-G  
SE1296-WH3-02LF1-G

# Table of Contents

## ENGLISH INSTRUCTIONS ..... 2-10

What's In The Box ..... 2

Light and Sensor Controls ..... 2

Tools Needed ..... 3

Safety Information ..... 3

Things To Consider Prior To Mounting ..... 4

How To Wire The Light ..... 5-6

Attaching The Light ..... 7

Factory Preset Sensor Settings ..... 8

Customize Sensor Settings ..... 8-9

Manual Override ..... 9





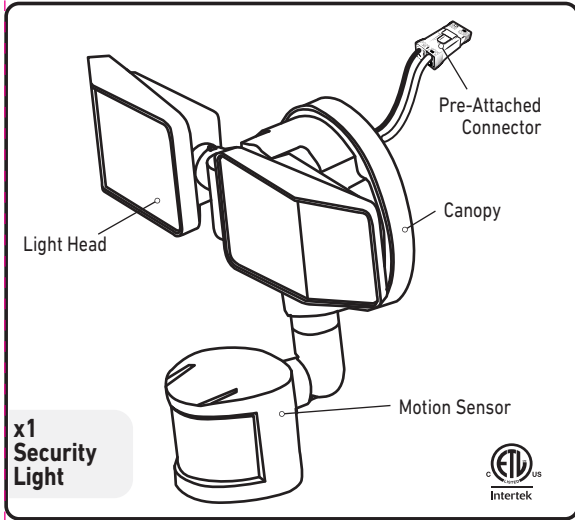

Trouble Shooting Guide ..... 10

Warranty Information ..... 10

## What's in the Box

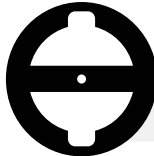

### Hardware Kit Contents:

-  x2 Short Box Screw #8 x 32 x 1/2
-  x2 Medium Box Screw #6 x 32 x 3/4
-  x1 Electrical Box Connector
-  x1 Mounting Screw #8 x 32 x 1 1/2
-  x1 Translucent Plug
-  x1 Mounting Bracket
-  x1 Foam Gasket (Round Surface J-Box Mounting Only)

\* Actual hardware may differ from illustration

## Light and Sensor Controls

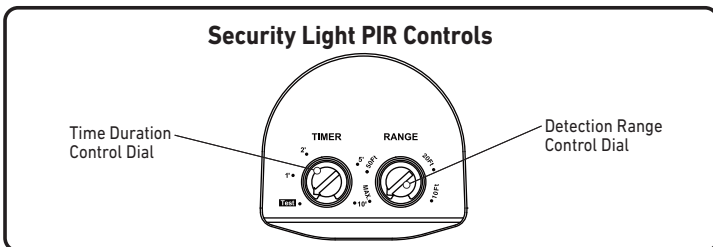

# Tools Needed



## Safety Information



**SHUT OFF POWER AT THE CIRCUIT BREAKER OR FUSE PANEL BEFORE REMOVING THE OLD FIXTURE OR INSTALLING THE NEW ONE.**



**READ ENTIRE INSTALLATION PROCEDURE BEFORE YOU BEGIN!**

**LIGHT FIXTURE REQUIRES A 120VAC ELECTRICAL SYSTEM.**

**LIGHT MUST BE PROPERLY GROUNDED.**

**SOME REGIONAL/LOCAL CODES REQUIRE INSTALLATION BY A QUALIFIED ELECTRICIAN.**



This fixture can only be installed over a recessed electrical box **OR** a UL-Listed surface mount electrical box rated for wet locations. Surface mount electrical boxes require the use of the included foam gasket, to prevent water from seeping into the electrical box.



**BURN HAZARD:** Keep fixture's lamp heads at least 2 in. from combustible material.



**BURN HAZARD:** Allow light to cool down prior to touching.



To avoid water damage, position light heads and sensor head in the correct position as indicated.



If the power goes out, the fixture will maintain previous settings, so there is no need to go up the ladder to adjust once the power has been restored.



Do not look directly at the LEDs for an extended period of time. They can cause eye damage.



Minimum 90°C supply conductors. For fixture electrical ratings, see fixture label.



Please consult a qualified electrician if you are unfamiliar with electrical installations, or methods of properly grounding an electrical fixture.



Fixture will reliably operate between the temperatures of -20°F to 122°F. (At temperatures above 92°F, the PIR may not detect body heat.)



The components of this fixture are not serviceable. Attempting to alter the fixture for any reason may result in voiding the warranty and could result in creating a dangerous situation.



LEDs can be damaged by electrostatic discharge shock. To remove this hazard, touch a grounded bare metal surface to discharge yourself before installation.

### FCC STATEMENT:

This device complies with Part 15 of the FCC rules. Operation is subject to the following two conditions: (1) This device may not cause harmful interference, and (2) this device must accept any interference received, including interference that may cause undesired operation. Warning: Changes or modifications to this unit not expressly approved by the party responsible for compliance could void the user's authority to operate the equipment. Note: This equipment has been tested and found to comply with the limits for a Class B digital device, pursuant to Part 15 of the FCC rules. These limits are designed to provide reasonable protection against harmful interference in a residential installation. This equipment generates, uses, and can radiate radio frequency energy and, if not installed and used in accordance with the instructions, may cause harmful interference to radio communications. However, there is no guarantee that the interference will not occur in a particular installation. If this equipment does cause harmful interference to radio or television reception, which can be determined by turning the equipment off and on, the user is encouraged to try to correct the interference by one or more of the following measures: 1) Reorient or relocate the receiving antenna. 2) Increase the separation between the equipment and receiver. 3) Connect the equipment into an outlet on a circuit different from that of the receiver. 4) Consult the dealer or an experienced radio/TV technician for help. FCC responsible party name: Good Earth Lighting Inc. Address: 1400 E Business Center Drive, STE 108 Mount Prospect, IL 60056 USA. Telephone number: 1-800-291-8838



Please visit our website at: <https://goodearthlighting.com/contact-us> or call the Customer Care Center 1-800-291-8838, 8:30 a.m.-5 p.m., CST, Monday-Friday.

# Things to Consider Prior to Mounting

## SELECT A LOCATION THAT ALLOWS THE SENSOR TO PERFORM AT ITS PEAK EFFICIENCY.

**MINIMUM MOUNTING HEIGHT: 8 FT.**  
**OPTIMAL MOUNTING HEIGHT: 8-10 FT.**

Mounting above the 10 ft. can decrease the sensor detection range.

**DO NOT** mount near light sources (street lights, traffic).

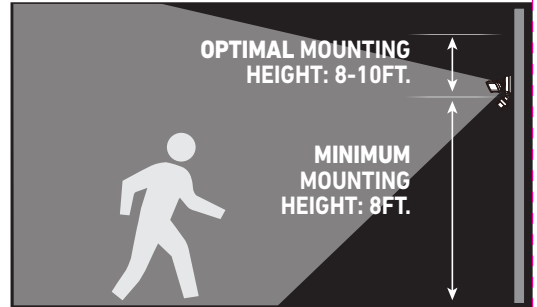

## PASSIVE INFRARED (PIR) SENSOR ZONE

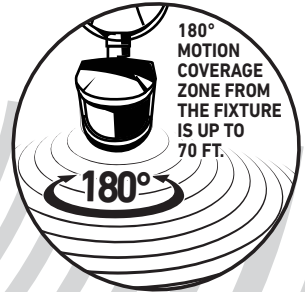

## SENSOR ORIENTATION

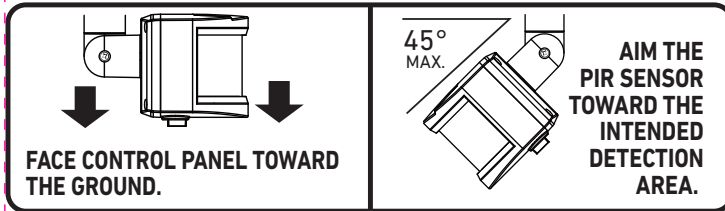

## THE FIXTURE USES A PASSIVE INFRARED (PIR) MOTION SENSOR AND AS SUCH DETECTS CHANGES IN INFRARED RADIATION OF WARM OBJECTS MOVING ACROSS THE DETECTION ZONES.

- The PIR sensor can be triggered by a variety of sources including dryer vents, hot tubs, idling vehicles, etc.
- The PIR sensor **CANNOT** detect motion through plexiglass, plastic, or glass barriers.
- **DO NOT** aim the PIR toward areas with pedestrian and motorized traffic and/or other objects that generate heat.
- **DO NOT** mount near nighttime light sources (street lights, traffic). Light sources can cause the light to operate in daylight mode.

# How To Wire the Light

**! DANGER!** SHUT OFF POWER TO THE JUNCTION BOX BEFORE INSTALLING THE FIXTURE.

## 3 WAYS TO MOUNT:

### WALL MOUNT

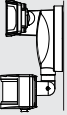

### EAVE MOUNT

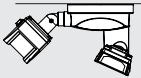

### BOX MOUNT

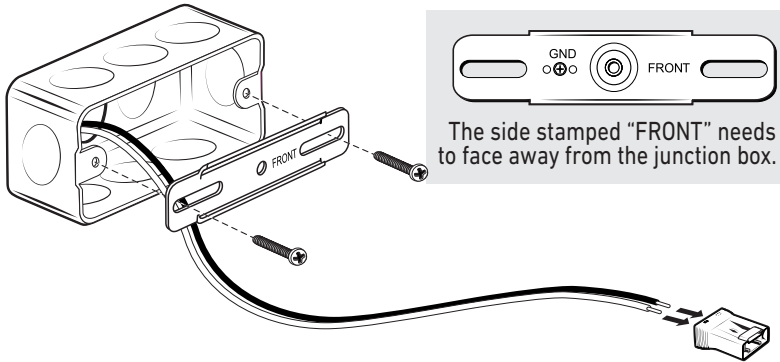
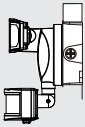

## Attach the mounting strap to junction box

- 1 Using two small or medium box screws, attach the mounting strap to the junction box and pull the ends of the supply wires out of the junction box.

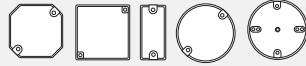

Works with most electrical boxes styles

## For Surface Box Mounting ONLY:

Remove the protective liner from the gasket, align the center hole of the gasket with that of the mounting strap, and apply the gasket to the outer edge of the surface mounting box as shown.

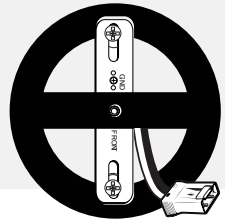

## Insert junction box wires into the electrical box connector

2

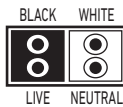
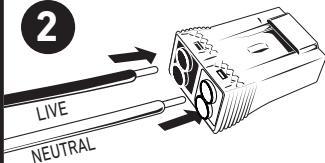

Insert the wires into either the top or bottom contact hole for each color.

**NOTE:** Ground wires are normally a green insulated or bare copper wire.

**! CAUTION**  
WIRES MUST BE FULLY INSERTED INTO THE CONTACT HOLES.

# How To Wire the Light

## Connect the box and the fixture connector

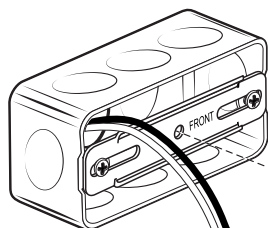
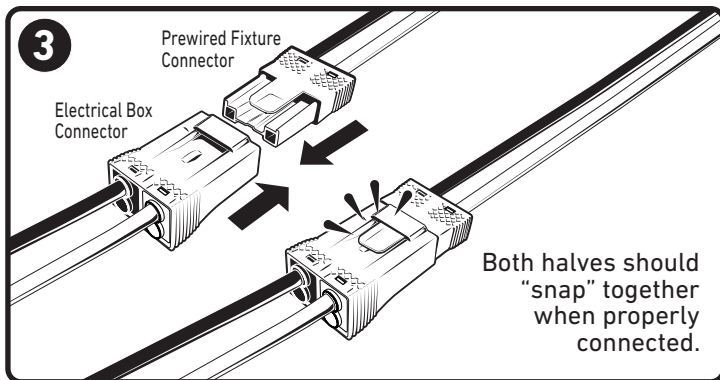

## Tuck the wires into the junction box

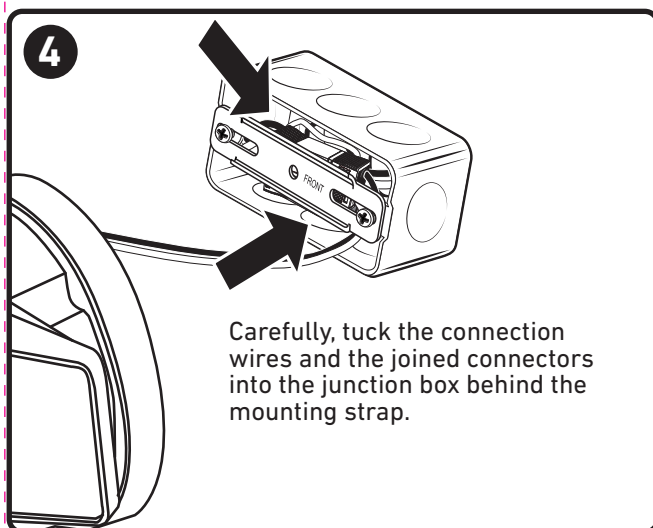

# Attaching the Light

## Fasten the mounting screw

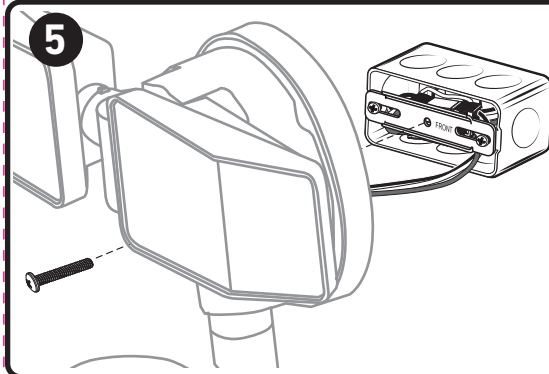

Align the center hole of the fixture and the mounting strap. Insert the long mounting screw and fasten it until the light is secure to the junction box.

### **CAUTION**

**DO NOT PINCH WIRES WHEN TIGHTENING DOWN.**

**DO NOT OVERTIGHTEN.**

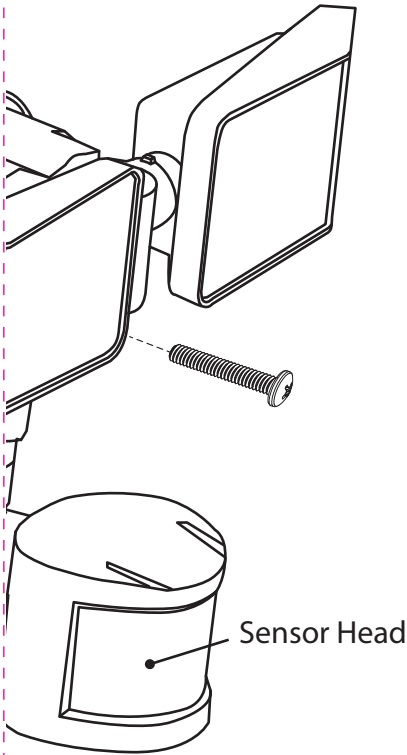

## Verify light works

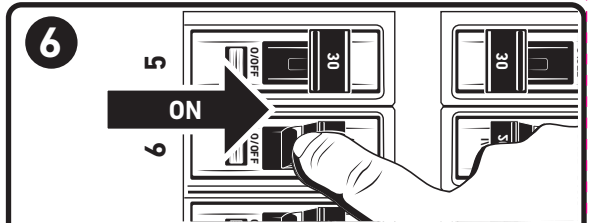

Restore power to the junction box and verify the wiring is correct.

**IMPORTANT** Verify the light switch is in the "ON" position first. During daylight hours, it may be necessary to block the light from the sensor head by blocking the light from it by covering it with a dark towel or sock. This will enable the light to activate. Should the light still not turn on, refer to the wiring section and recheck the wire connections.

## Add the plug

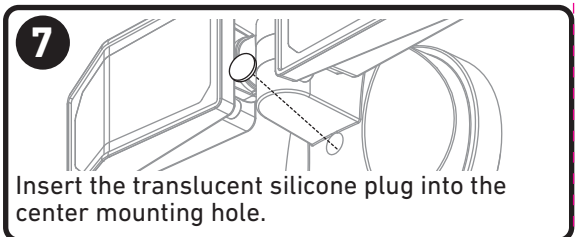

Insert the translucent silicone plug into the center mounting hole.

**IMPORTANT** AIM THE PIR SENSOR TOWARD THE INTENDED DETECTION AREA.  
THE PIR CONTROL PANEL SHOULD FACE DOWNWARD TOWARD THE GROUND FOR EASY ACCESS.

# How the Controls Work

The fixture has a built-in light sensor that prevents the motion sensor or area light from activating during daylight hours. Once the power has been turned on, the fixture needs around 20 to 30 seconds to warm up. The light will turn off after around 20 seconds, then the light will go to the SetToGo factory presets (50ft. detection range, 3 minute light activation.)

## FACTORY PRESETS



**SetToGo:** The security light is PRESET at the factory with the following settings:

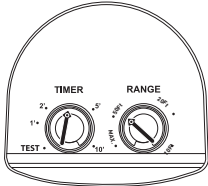

<b>Range:</b> 50 feet	Detection distance
<b>Minutes:</b> 3 min. (duration)	Time the light stays on after detecting motion

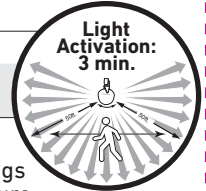

If these settings are acceptable for your needs, you don't need to do anything more with the SetToGo settings except to do the actual electrical installation of the fixture.



**ATTENTION!** To change the factory SetToGo default settings, follow the instructions below.

## Customize Settings

This fixture includes a TEST mode for customizing the settings. Switch the TIMER control knob to TEST. TEST allows the light to activate in daylight hours to change the SetToGo settings.

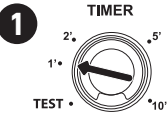

### SECURITY LIGHT TIME SETTINGS

To change the duration the light remains on after detecting motion, rotate the "Minutes" dial to the preferred setting:

**Test:** **ONLY** use during initial set-up. "Test" allows the motion detector to work during daylight hours to fine-tune the PIR sensitivity.

**1':** Light will stay on for **1 minute** after PIR detects motion.

**2':** Light will stay on for **2 minutes** after PIR detects motion.

**5':** Light will stay on for **5 minutes** after PIR detects motion.

**10':** Light will stay on for **10 minutes** after PIR detects motion.

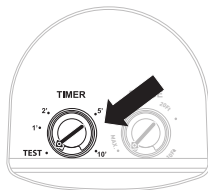

**IMPORTANT**

**THE DIAL MUST BE ROTATED AWAY FROM THE TEST SETTING FOR THE LIGHT ACTIVATION TO WORK PROPERLY. ROTATE THE DIAL TO A POINT ANYWHERE BETWEEN THE 1' AND 10' SETTINGS AND THE LIGHT WILL ONLY ACTIVATE DURING NIGHTTIME HOURS.**



# Customize Settings (cont.)

2

RANGE



## SECURITY LIGHT SENSOR RANGE SETTINGS

To change the sensitivity of the PIR distance sensing, rotate the "Range" dial the preferred setting:

- 10Ft: 10 feet, short range
- 20Ft: 20 feet, average range
- 50Ft: 50 feet, long range
- Max.: Up to 70 feet, extra long range

Rotate the **RANGE** control knob to any of the marked presets: **10 Ft. to Max.** (±70 ft.). When the **RANGE** control knob is turned to **10 Ft.**, the detection zone is very tight and compact, causing the detection sensitivity to be very high. When the **RANGE** control knob is turned to **Max.**, the detection zone becomes very broad, resulting in a low sensitivity.

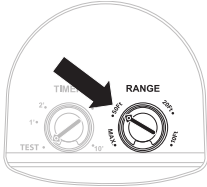

### VERIFYING RANGE SETTING

To confirm the set distance, perform a "walk-by-test." Walk straight across the sensor field at the approximate distance set on the **RANGE** control knob.

**IF THE TEST FAILS**, try adjusting the sensor head toward the detection zone. Sensor head can be adjusted either up, down, left, or right.



## Manual Override

### To Switch To Manual Mode

1



**Default**  
(Starting Position)

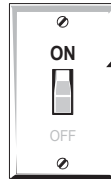
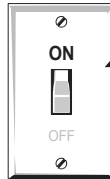
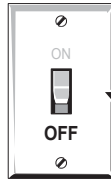

2 Seconds

Switch the power OFF, ON, OFF and then ON within two seconds.

To return to "AUTO" mode: Turn the switch to the OFF position for 10 seconds and then ON.

**IMPORTANT** THE SECURITY LIGHT WILL REMAIN ON UNTIL THE INTERNAL DUSK-TO-DAWN SENSOR DETECTS THE NEXT DUSK-DAWN CYCLE. ONCE THE LIGHT IS DETECTED, IT WILL ALLOW THE MOTION SENSOR TO RETURN TO CONTROLLING THE FIXTURE THE NEXT DAY.

**IMPORTANT** MANUAL OVERRIDE ALLOWS THE LIGHT TO TURN ON AT ANY TIME, BY OVERRIDING ALL SENSOR CONTROLS. IT ENABLES THE LIGHT TO ACTIVATE REGARDLESS OF THE TIME OF DAY. HOWEVER, THIS PROCESS MUST BE RESET EACH DAY AFTER DUSK TO DAWN FEATURE CYCLES THE PREVIOUS DAY'S MANUAL OVERRIDE CYCLE OFF.

# Troubleshooting Guide



**DANGER!**

**Before doing any work on the fixture, shut off power supply at the circuit breaker panel to avoid electrical shock.**

PROBLEM	POSSIBLE CAUSE	CORRECTIVE ACTION
Security light does not come on.	<ol style="list-style-type: none"> <li>1. Light switch is off.</li> <li>2. Fuse is blown. Circuit breaker has tripped.</li> <li>3. Fixture not properly wired to J-box.</li> <li>4. It is daylight.</li> <li>5. Motion sensor is pointed in the wrong direction.</li> <li>6. Air temperature is about the same as a person's body temperature and the motion sensor cannot "see" the person.</li> </ol>	<ol style="list-style-type: none"> <li>1. Turn light switch on.</li> <li>2. Replace fuse. Turn the circuit breaker back on.</li> <li>3. Reinstall light fixture.</li> <li>4. Recheck at night.</li> <li>5. Readjust motion sensor.</li> <li>6. Decrease the <b>RANGE</b> control setting.</li> </ol>
Light continuously cycles ON and OFF (strobe effect).	<ol style="list-style-type: none"> <li>1. Light sensor is triggered by reflected light from the security light itself.</li> <li>2. Heat is being reflected from other sources and may be triggering sensor on and off.</li> </ol>	<ol style="list-style-type: none"> <li>1. Change the position of the light head and aim light away from the reflecting surfaces.</li> <li>2. Decrease the <b>RANGE</b> control setting.</li> </ol>
Light turns on during daylight hours.	<ol style="list-style-type: none"> <li>1. Light may be installed in shadows/dark area.</li> </ol>	<ol style="list-style-type: none"> <li>1. Light is operating as it was designed. Use manual override if necessary.</li> </ol>
Light comes on for no apparent reason.	<ol style="list-style-type: none"> <li>1. Sensor may be triggered by a small animal or passing car.</li> <li>2. Hot air (dryer vent, car exhaust, etc.) may be triggering the sensor.</li> </ol>	<ol style="list-style-type: none"> <li>1. Decrease the <b>RANGE</b> control setting as necessary.</li> <li>2. Increase the <b>RANGE</b> control setting as necessary.</li> </ol>
Light stays on continuously at night.	<ol style="list-style-type: none"> <li>1. Motion sensor may be picking up a continuous flow of warm air from an air vent, dryer vent, or heat reflecting off a surface.</li> <li>2. Manual override may be activated.</li> </ol>	<ol style="list-style-type: none"> <li>1. Reposition the motion sensor.</li> <li>2. Wait until next day for internal dusk-to-dawn sensor to detect next dusk-dawn cycle. Once light is detected, this will allow motion sensor to return to controlling the fixture.</li> </ol>
Light flashes on for 20 seconds at a time, day or night.	<ol style="list-style-type: none"> <li>1. The <b>TIMER</b> control knob is set to <b>TEST</b>.</li> </ol>	<ol style="list-style-type: none"> <li>1. Set the <b>TIMER</b> control knob somewhere between 1 and 10.</li> </ol>

## 6-Year Limited Warranty

**Good Earth Lighting®** - The manufacturer warrants this lighting fixture to be free from defects in materials and workmanship for a period of (6) years from the date of original purchase by the consumer. The fixture is not warranted for use in a commercial or retail application. The warranty is limited to use in a residential environment. We will repair or replace (at our option) the unit in the original color and style if available, or in a similar color and style if the original item has been discontinued, without charge. Defective units must be properly packed and returned to the manufacturer with a letter of explanation and your original purchase receipt showing date of purchase. Call **1-800-291-8838** to obtain a return authorization number and an address where to ship your defective product. **Note:** C.O.D. shipments will **NOT** be accepted. The liability of the manufacturer is in any case limited to replacement of the defective light fixture product. The manufacturer will not be liable for any other loss, damage, labor costs, or injury which is caused by the product. This limitation upon the liability of the manufacturer includes any loss, damage, labor costs, or injury which is (I) to person or property or otherwise; (II) incidental or consequential in nature; (III) based upon theories of warranty, contract, negligence, strict liability, tort, or otherwise; or (IV) directly, or indirectly related to the sale, use, or repair of the product. This warranty gives you specific rights, and you may also have other rights which vary from state to state.

**REPLACEMENT PARTS LIST:** Hardware Kit: ZH-SE1296F02



**Need Help?**

Please visit our website at: <https://goodearthlighting.com/contact-us> or call the Customer Care Center **1-800-291-8838**, 8:30 a.m.-5 p.m., CST, Monday-Friday.

# Table Des Matières

## INSTRUCTIONS EN FRANÇAIS..... 11-20

Qu'y A-t-il Dans La Boîte ? ..... 11

Contrôles De La Lumière Et Du Capteur ..... 11

Outils Nécessaires..... 12

Informations Relatives à La Sécurité ..... 12

Éléments à Prendre En Compte Avant Le Montage ..... 13

Comment Câbler Le Luminaire..... 14-15

Fixation De La Lampe ..... 16

Paramètres Du Capteur Préréglés En Usine..... 17

Personnalisation Des Paramètres Du Capteur..... 17-18

Commande De Neutralisation Manuelle ..... 18

Guide De Recherche De la cause Des Problèmes ..... 19

Renseignements Relatifs à La Garantie..... 20

## Qu'y a-t-il Dans La Boîte ?

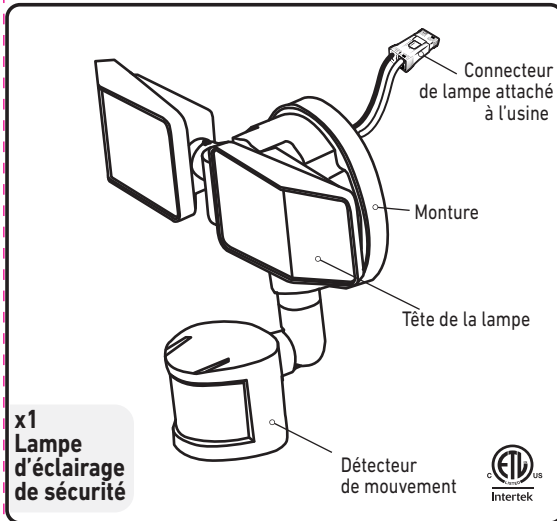

### Contenu de la trousse de matériel :

x2 Vis de boîte courte #8 x 32 x 1/2

x2 Vis pour boîte de jonction #6 x 32 x 3/4

x1 Connecteur de la boîte de jonction électrique

x1 Vis de montage #8 x 32 x 1 1/2

x1 Fiche en silicone

x1 Support de montage

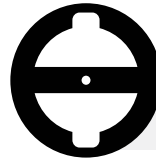

x1 Joint en mousse (Montage sur boîte de jonction à surface ronde uniquement)

\* Les éléments de fixation réels peuvent être différents de ceux de l'illustration.

## Contrôles De La Lumière Et Du Capteur

### Commandes PIR : Lampe d'éclairage

Molette de réglage du temps et de la durée

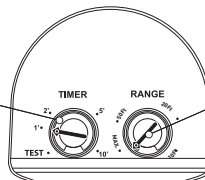

Molette de réglage de la plage de détection

# Outils Nécessaires



Escabeau



Tournevis à tête cruciforme



Gants de travail



Lunettes de sécurité

## Informations Relatives à La Sécurité



**METTEZ HORS TENSION AU NIVEAU DU DISJONCTEUR OU DU PANNEAU DE FUSIBLES AVANT DE RETIRER L'ANCIEN LUMINAIRE OU D'INSTALLER LE NOUVEAU.**



**LISEZ TOUTE LA PROCÉDURE D'INSTALLATION AVANT DE COMMENCER !**

**LE LUMINAIRE NÉCESSITE UN SYSTÈME ÉLECTRIQUE DE 120 V C.A.**

**LA LAMPE DOIT ÊTRE MISE CORRECTEMENT À LA TERRE.**

**CERTAINS CODES RÉGIONAUX/LOCAUX EXIGENT UNE INSTALLATION PAR UN ÉLECTRICIEN QUALIFIÉ.**



### **AVERTISSEMENT !**

Ce luminaire ne peut être installé que sur un coffret électrique encastré **OU** sur un coffret électrique à montage en surface homologué UL pour les endroits très humides. Les coffrets électriques montés en surface nécessitent l'utilisation du joint en mousse inclus pour empêcher l'eau de s'infiltrer dans le coffret électrique.



### **AVERTISSEMENT !**

**RISQUE DE BRÛLURE :** Maintenez les têtes de lampe du luminaire à au moins 5,1 cm de distance de tout matériau combustible.



### **MISE EN GARDE !**

**RISQUE DE BRÛLURE :** Laissez la lampe refroidir avant de la toucher.



### **AVERTISSEMENT !**

Pour éviter les dommages causés par l'eau, placez les têtes de lampes d'éclairage et la tête du capteur dans la position correcte comme indiqué.



### **ATTENTION**

En cas de coupure de courant, le luminaire conserve les réglages précédents, il n'est donc pas nécessaire de monter sur l'échelle pour le régler une fois que le courant a été rétabli.



### **AVERTISSEMENT !**

Ne regardez **PAS** directement les DEL pendant des périodes prolongées. Ceci pourrait causer des lésions oculaires.



### **MISE EN GARDE**

Conducteurs d'alimentation à 90° C minimum. Regardez l'étiquette du luminaire pour connaître les caractéristiques électriques du luminaire.



### **MISE EN GARDE**

Veillez consulter un électricien qualifié si vous ne savez pas comment effectuer des installations électriques ou si vous ne connaissez pas les méthodes de mise à la terre d'un appareil électrique.



### **MISE EN GARDE**

Le luminaire fonctionnera de manière fiable entre -29° C et 49° C. (A des températures supérieures à 33° F, le PIR peut ne pas détecter la chaleur corporelle)



### **AVERTISSEMENT !**

Les composants de ce luminaire ne sont pas réparables. Toute tentative de modification du luminaire, pour quelque raison que ce soit, peut entraîner l'annulation de la garantie et créer une situation dangereuse.



### **ATTENTION**

Les DEL peuvent être endommagées par une décharge électrostatique. Pour éliminer ce risque, touchez une surface métallique nue mise à la terre pour vous décharger avant l'installation.

**DÉCLARATION DE LA FCC :** Cet appareil est conforme à l'alinéa 15 du règlement de la FCC. Son fonctionnement est soumis aux deux conditions suivantes : (1) Cet appareil ne doit pas causer d'interférences nuisibles et (2) cet appareil doit accepter toutes les interférences reçues, y compris les interférences pouvant causer un fonctionnement non souhaité. **Avvertissement :** Les modifications non autorisées expressément par la partie responsable de la conformité peuvent annuler le droit de l'utilisateur de se servir de cet appareil. L'utilisateur est avisé que les modifications non autorisées expressément par la partie responsable de la conformité peuvent annuler le droit de l'utilisateur de se servir de cet appareil. **Remarque :** Cet appareil a été testé et déclaré conforme aux limites imposées aux appareils numériques de classe B, conformément à l'alinéa 15 du règlement de la FCC. Ces limites sont destinées à assurer une protection raisonnable contre les interférences nuisibles dans un environnement résidentiel. Cet appareil génère, utilise et peut émettre de l'énergie radiofréquence et, s'il n'est pas installé et utilisé conformément aux instructions, risque de provoquer des interférences nuisibles aux communications radio. Cependant, tout risque d'interférence ne peut être totalement exclu. S'il constate des interférences nuisibles à la réception des signaux de radio ou de télévision (il suffit, pour le vérifier, d'allumer et d'éteindre successivement l'appareil), l'utilisateur devra prendre les mesures nécessaires pour les éliminer. A cette fin, il devra : 1) réorienter ou déplacer l'antenne de réception; 2) augmenter la distance entre l'équipement et le récepteur; 3) brancher l'appareil sur une prise de courant appartenant à un circuit différent de celui du récepteur; 4) consulter le détaillant ou un technicien en radio ou en télévision expérimenté afin d'obtenir de l'aide. **Nom de la partie responsable FCC :** Good Earth Lighting, Inc. **Adresse :** 1400 E Business Center Drive, STE 108, Mount Prospect IL 60056, USA **Numéro de téléphone :** 1-800-291-8838



**Avez-vous besoin d'assistance?**

Veillez vous rendre sur notre site Web à l'adresse <https://goodearthlighting.com/contact-us>; ou téléphonez au Centre de service à la clientèle au **1-800-291-8838** de 8h30 à 17h00, HNC, du lundi au vendredi.

# Éléments à Prendre En Compte Avant Le Montage

**SÉLECTIONNEZ UN ENDROIT QUI PERMET AU CAPTEUR DE FONCTIONNER À SON NIVEAU DE PERFORMANCE LE PLUS ÉLEVÉ.**

**HAUTEUR DE MONTAGE MINIMUM : 2,4M  
HAUTEUR DE MONTAGE OPTIMALE : 2,4-3,3M**

Un montage au-dessus de la marque de 25,4cm peut réduire la plage de détection du capteur.

**NE PAS** monter à proximité de sources lumineuses nocturnes (lampadaires, circulation automobile).



## DOUBLES ZONES DE CAPTEURS INFRAROUGES PASSIFS (PIR)



## ORIENTATION DU CAPTEUR

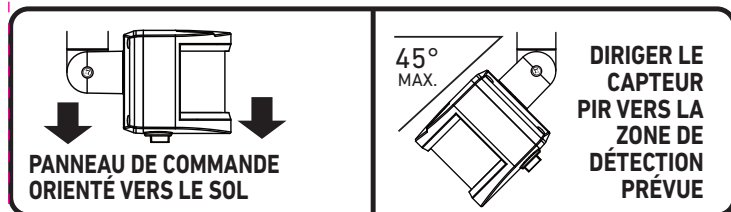

**LE LUMINAIRE UTILISE UN CAPTEUR DE MOUVEMENT À RAYONS INFRAROUGES PASSIF (PIR) ET DÉTECTE AINSI LES CHANGEMENTS DANS LE RAYONNEMENT INFRAROUGE DES OBJETS CHAUDS SE DÉPLAÇANT DANS LES ZONES DE DÉTECTION.**

- Le capteur PIR peut être déclenché par diverses sources, notamment les événements de séchage, les jacuzzis, les véhicules dont le moteur fonctionne au ralenti, etc.
- Le capteur PIR ne peut **PAS** détecter de mouvement à travers du plexiglas, du plastique ou du verre.
- Ne dirigez **PAS** le capteur PIR vers des zones à circulation piétonnière ou motorisée fréquente et/ou vers d'autres objets générant de la chaleur.
- **NE** montez **PAS** à proximité de sources lumineuses nocturnes (lampadaires, circulation automobile). Les sources de lumière peuvent faire fonctionner la lampe en mode lumière du jour.

# Comment Câbler Le Luminaire

**! DANGER!**

**COUPEZ L'ALIMENTATION DE LA BOÎTE DE JONCTION AVANT D'INSTALLER LE LUMINAIRE.**

## 3 FAÇONS D'EFFECTUER LE MONTAGE

### MONTAGE SUR LE MUR

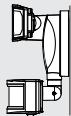

### MONTAGE SOUS L'AVANT-TOIT

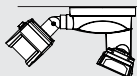

### MONTAGE DANS UNE BOÎTE

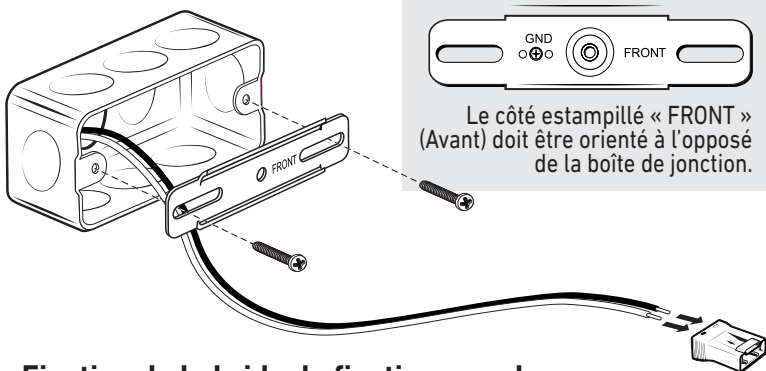
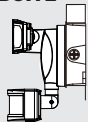

Le côté estampillé « FRONT » (Avant) doit être orienté à l'opposé de la boîte de jonction.

## Fixation de la bride de fixation pour le montage sur les boîtes de jonction

**1** À l'aide de deux vis pour boîte de jonction (petites ou intermédiaires), attachez la bride de fixation pour le montage sur la boîte de jonction et tirez les extrémités des fils d'alimentation pour la faire sortir de la boîte de jonction.

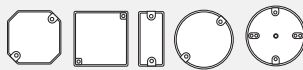

Fonctionne avec la plupart des styles de boîtes de jonction électriques

## Pour le montage sur boîte de surface **UNIQUEMENT** :

Retirez le revêtement de protection du joint, alignez le trou central du joint sur celui de la bride de fixation pour le montage et appliquez le joint sur le bord extérieur de la boîte de jonction, comme illustré.

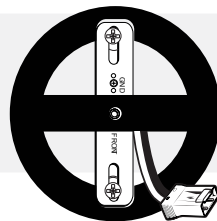

## Insérez les fils de la boîte de jonction dans le Connecteur de la boîte de jonction électrique

**2**

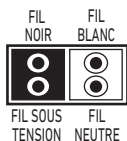
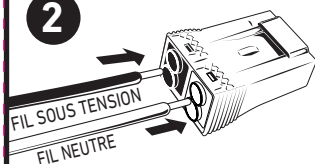

Insérez les fils dans le trou de contact supérieur ou inférieur pour chaque couleur.

**REMARQUE :** Les fils de mise à la terre sont normalement des fils verts isolés ou des fils en cuivre nu.

**! MISE DE GARDE**

**LES FILS DOIVENT ÊTRE ENTIÈREMENT INSÉRÉS DANS LES TROUS DE CONTACT.**

# Comment Câbler Le Luminaire

**Connectez la boîte de jonction et le connecteur du luminaire.**

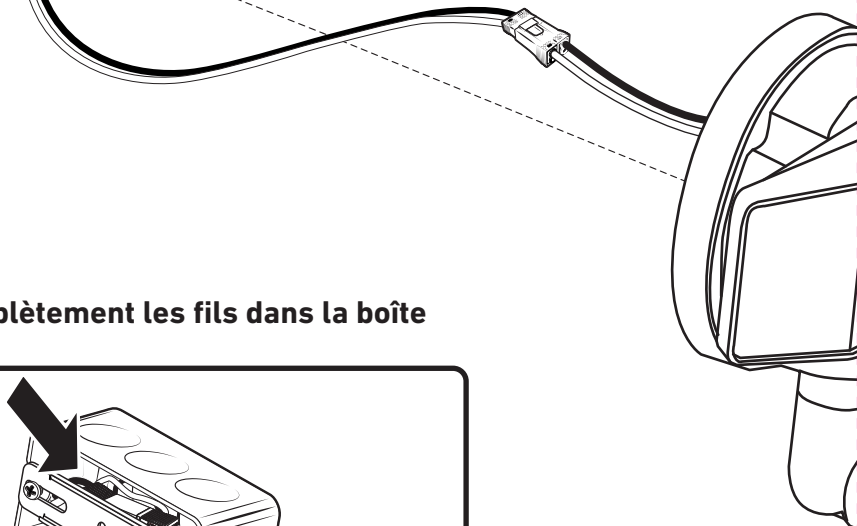
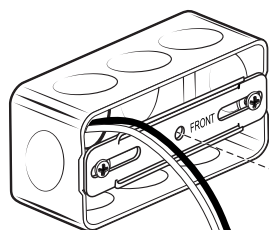
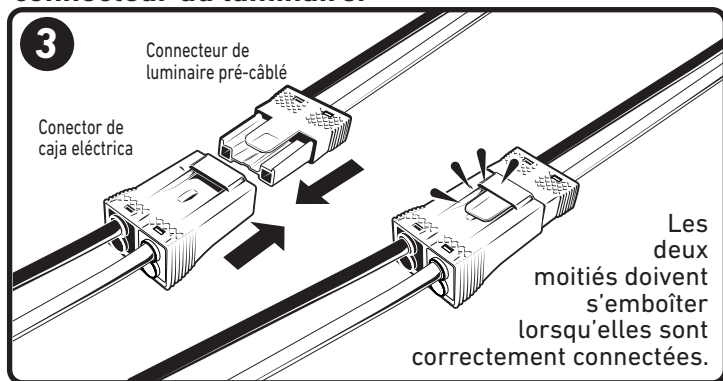

**Rentrez complètement les fils dans la boîte de jonction.**

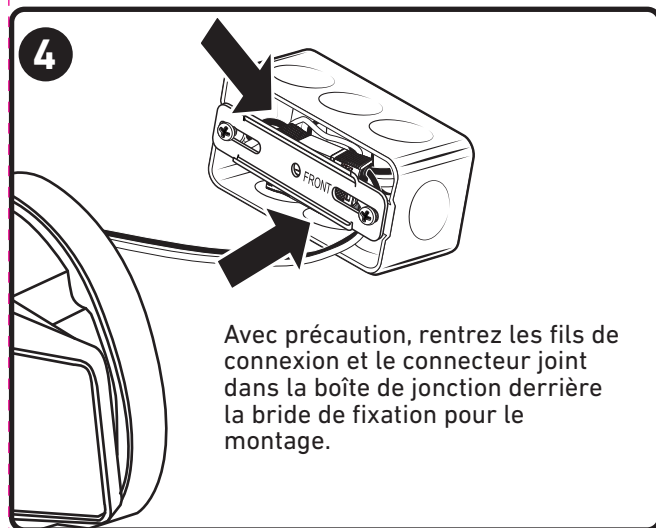

# Fixation De La Lampe

## Fixation de la vis de montage

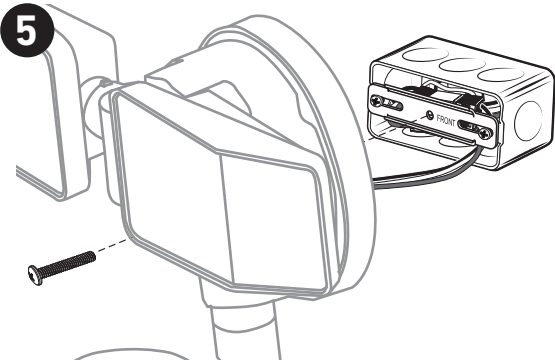

Alignez le trou central du luminaire et la bride de fixation pour le montage. Insérez la longue vis de montage et serrez-la jusqu'à ce que la lampe soit bien attachée à la boîte de jonction.

### ⚠ MISE DE GARDE

**NE PINCEZ PAS LES FILS LORS DU SERRAGE**

**NE SERREZ PAS EXCESSIVEMENT**

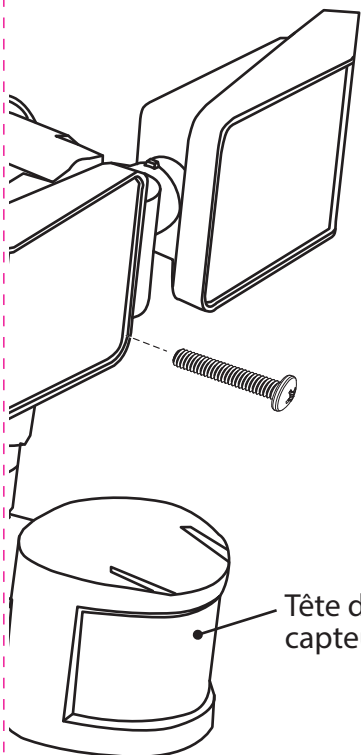

Tête du capteur

## Vérifier que la lampe fonctionne bien

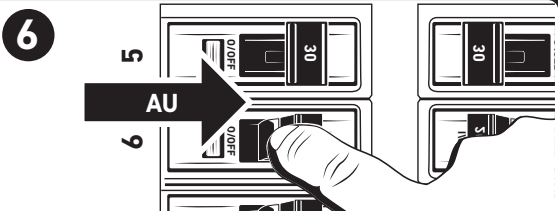

Remettez la boîte de jonction sous tension et assurez-vous que le câblage est correct.

**⚠ IMPORTANT** S'il fait encore jour, il peut être nécessaire de couvrir la tête du capteur avec une serviette ou une chaussette pour que la lumière s'allume. Vérifiez d'abord l'interrupteur du luminaire. Si la lumière ne s'allume toujours pas, veuillez vous référer aux instructions de la section de câblage.

## Ajout de la fiche

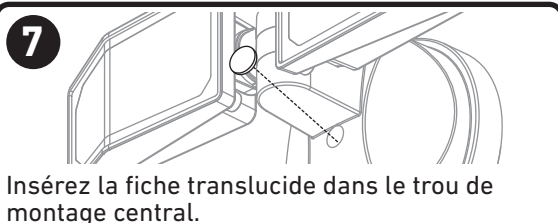

Insérez la fiche translucide dans le trou de montage central.

**⚠ IMPORTANT** ORIENTEZ LE CAPTEUR PIR VERS LA ZONE DE DÉTECTION PRÉVUE.  
LE PANNEAU DE COMMANDE PIR DOIT ÊTRE ORIENTÉ VERS LE BAS, VERS LE SOL, POUR PERMETTRE UN ACCÈS FACILE.



# Comment Fonctionnent Les Commandes

Le luminaire est doté d'un capteur optique intégré qui empêche le détecteur de mouvement de s'activer pendant les heures de la journée. Une fois que le luminaire a été mis sous tension, il a besoin d'environ 20 à 30 secondes pour chauffer. La lumière s'éteint au bout de 20 secondes environ, puis la lumière revient aux pré-réglages d'usine de SetToGo (portée de détection de 15 mètres, activation de la lumière en 3 minutes.)

## PRÉRÉGLAGES À L'USINE



**Prêt à fonctionner : La lampe d'éclairage de sécurité est pré-réglée en usine avec les paramètres suivants :**

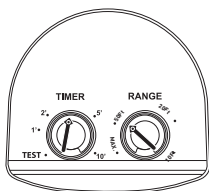

**Plage :** 15 m / 50 pi Distance de détection

**Minutes:** 3 min. Durée pendant laquelle la lumière reste allumée après la détection d'un mouvement.

Si ces paramètres sont acceptables pour vos besoins, vous n'avez pas besoin de faire quoi que ce soit d'autre avec les paramètres PIR, sauf l'installation électrique réelle du luminaire.



**ATTENTION!** Pour modifier les paramètres par défaut du PIR, suivez les instructions ci-dessous.

## Personnalisation Des Paramètres

Ce luminaire comprend un mode de TEST pour personnaliser les réglages. Mettez le bouton de commande de la minuterie (TIMER) sur TEST. TEST permet d'activer l'éclairage en plein jour pour modifier les paramètres de Prêt à fonctionner.

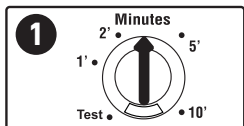

### RÉGLAGES DE LA DURÉE DE FONCTIONNEMENT DE L'ÉCLAIRAGE DE SÉCURITÉ

Pour modifier la durée pendant laquelle la lumière reste allumée après la détection d'un mouvement, tournez la molette « Minutes » jusqu'au réglage souhaité :

**Test:** À effectuer **UNIQUEMENT** lors de la configuration initiale. Le « Test » permet au détecteur de mouvement de fonctionner pendant les heures de lumière du jour pour affiner la sensibilité du PIR.

**1':** La lumière restera allumée pendant **1 minute** après que le PIR a détecté un mouvement

**2':** La lumière restera allumée pendant **2 minute** après que le PIR a détecté un mouvement

**5':** La lumière restera allumée pendant **5 minute** après que le PIR a détecté un mouvement

**10':** La lumière restera allumée pendant **10 minute** après que le PIR a détecté un mouvement

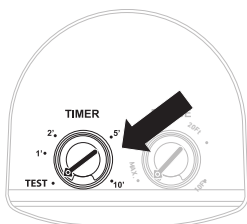

### IMPORTANT

LA MOLETTE DOIT ÊTRE TOURNÉE DE MANIÈRE À ÊTRE ÉLOIGNÉE DU RÉGLAGE DE TEST POUR QUE L'ACTIVATION DE LA LUMIÈRE FONCTIONNE CORRECTEMENT. TOURNEZ LA MOLETTE JUSQU'À UN POINT SITUÉ ENTRE LES RÉGLAGES 1' ET 10', ET LA LUMIÈRE NE S'ACTIVERA QUE PENDANT LES HEURES DE NUIT.

# Personnalisation Des Paramètres (suite)

2

RANGE



## RÉGLAGES DE LA PORTÉE DU CAPTEUR DE LUMIÈRE DE SÉCURITÉ

Pour modifier la sensibilité de la détection de distance PIR, tournez la molette « Range » (Plage de détection) sur le réglage souhaité :

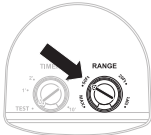

**10Ft:** Environ 3,05 m - Courte portée

**20Ft:** Environ 6,1 m - Portée moyenne

**50Ft:** Près de 15,2 m - Longue portée

**Max.:** Très longue portée (jusqu'à environ 21,3 m)

Tournez la molette « RANGE » (Plage de détection) sur l'un des pré-réglages marqués : **10 Ft. à Max.** (~ 21,3 m) Lorsque la molette « RANGE » (Plage de détection) est tournée sur **10 Ft.**, la zone de détection est très étroite et compacte, ce qui entraîne une sensibilité très élevée de la détection. Lorsque la molette « RANGE » (Plage de détection) est tournée sur **Max.**, la zone de détection devient très large, ce qui entraîne une faible sensibilité.

### VÉRIFICATION DU RÉGLAGE DE LA PLAGE DE DÉTECTION

Pour confirmer la distance réglée, effectuez un « test de marche ». Marchez tout droit à travers le champ de détection de mouvement à la distance approximative indiquée sur la molette « RANGE » (Plage de détection). **EN CAS D'ÉCHEC DU TEST**, essayez d'ajuster la tête du détecteur vers la zone de détection. La tête du détecteur peut être ajustée soit vers le haut, soit vers le bas, soit vers gauche, soit vers la droite.



## Commande De Neutralisation Manuelle

Pour passer au mode de commande manuelle

1

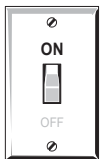

Mode de fonctionnement par défaut (position de départ)

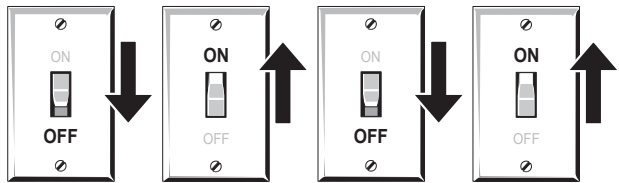

2 Secondes

Mettez l'appareil hors tension, puis sous tension, puis hors tension et enfin sous tension dans les deux secondes qui suivent.

Pour revenir au mode de commande « AUTO » : Mettez l'interrupteur en position d'arrêt (OFF) pendant 10 secondes, puis remettez-le en position de fonctionnement (ON).

**! IMPORTANT** L'ÉCLAIRAGE DE SÉCURITÉ RESTERA ALLUMÉ JUSQU'À CE QUE LE DÉTECTEUR INTERNE DU CRÉPUSCULE À L'AUBE DÉTECTE LE CYCLE DE CRÉPUSCULE À L'AUBE SUIVANT. UNE FOIS QUE DE LA LUMIÈRE EST DÉTECTÉE, LE DÉTECTEUR DE MOUVEMENT POURRA REPRENDRE LE CONTRÔLE DU LUMINAIRE LE LENDEMAIN.

**! IMPORTANT** LA COMMANDE MANUEL OVERRIDE (COMMANDE MANUELLE DE NEUTRALISATION) PERMET D'ALLUMER LA LUMIÈRE À TOUT MOMENT EN NEUTRALISANT TOUTES LES COMMANDES DU DÉTECTEUR. ELLE PERMET À LA LUMIÈRE DE S'ACTIVER QUELLE QUE SOIT L'HEURE DE LA JOURNÉE. CEPENDANT, CE PROCESSUS DOIT ÊTRE RÉINITIALISÉ CHAQUE JOUR APRÈS LES CYCLES DE LA FONCTION CRÉPUSCULE À L'AUBE. LE CYCLE DE COMMANDE MANUELLE DE LA JOURNÉE PRÉCÉDENTE EST DÉSACTIVÉ.

# Guide De Recherche De La Cause Des Problèmes



**DANGER!**

**Avant d'effectuer un quelconque travail sur le luminaire, coupez l'électricité au niveau du panneau de disjoncteurs afin d'éviter tout risque de choc électrique.**

PROBLÈME	CAUSE POSSIBLE	ACTION CORRECTIVE
Le luminaire à éclairage de sécurité ne s'allume pas.	<ol style="list-style-type: none"> <li>1. L'interrupteur du luminaire est hors tension.</li> <li>2. Le fusible est grillé ou le disjoncteur s'est déclenché.</li> <li>3. Le luminaire n'est pas raccordé correctement à la boîte de jonction.</li> <li>4. Il fait jour.</li> <li>5. Le détecteur de mouvement est orienté dans le mauvais sens.</li> <li>6. La température de l'air est à peu près la même que celle d'une personne, et le capteur PIR ne peut pas « voir » la personne.</li> </ol>	<ol style="list-style-type: none"> <li>1. Mettez l'interrupteur du luminaire sous tension.</li> <li>2. Remplacez le fusible et réarmez le disjoncteur pour remettre le circuit sous tension.</li> <li>3. Réinstallez le luminaire.</li> <li>4. Vérifiez à nouveau ce qui se passe la nuit.</li> <li>5. Réajustez le détecteur de mouvement.</li> <li>6. Abaissez la valeur du paramètre de réglage de la commande <b>RANGE</b> (Plage de détection).</li> </ol>
La lumière clignote continuellement (effet stroboscopique).	<ol style="list-style-type: none"> <li>1. Le détecteur optique est déclenché par la lumière réfléchie provenant de l'éclairage de sécurité lui-même.</li> <li>2. De la chaleur est réfléchie depuis d'autres sources et peut causer l'activation ou la désactivation du détecteur.</li> </ol>	<ol style="list-style-type: none"> <li>1. Changez la position de la tête d'éclairage, et dirigez la lumière loin des surfaces réfléchissantes.</li> <li>2. Abaissez la valeur du paramètre de réglage de la commande <b>RANGE</b> (Plage de détection).</li> </ol>
La lumière s'allume pendant la journée.	<ol style="list-style-type: none"> <li>1. La lampe est peut-être installée dans une zone sombre/à l'ombre.</li> </ol>	<ol style="list-style-type: none"> <li>1. L'éclairage fonctionne comme cela est prévu. Utilisez la commande de neutralisation manuelle si nécessaire.</li> </ol>
La lumière s'allume sans raison apparente.	<ol style="list-style-type: none"> <li>1. Le détecteur peut être déclenché par un petit animal ou par une voiture qui passe.</li> <li>2. De l'air chaud (événement de sècheuse, pot d'échappement d'une voiture, etc.) peut déclencher le détecteur.</li> </ol>	<ol style="list-style-type: none"> <li>1. Réduisez la valeur du paramètre de commande <b>RANGE</b> (Plage de détection) selon les besoins.</li> <li>2. Augmentez la valeur du paramètre de commande <b>RANGE</b> (Plage de détection) selon les besoins.</li> </ol>
La lumière reste allumée continuellement.	<ol style="list-style-type: none"> <li>1. Le détecteur de mouvement peut capter un flux continu d'air chaud provenant d'une prise d'air, d'un événement de sècheuse ou de chaleur réfléchie par une surface.</li> <li>2. La commande de neutralisation manuelle peut être activée.</li> </ol>	<ol style="list-style-type: none"> <li>1. Repositionnez le détecteur de mouvement.</li> <li>2. Attendez le lendemain pour que le capteur interne du crépuscule à l'aube détecte le prochain cycle de crépuscule à l'aube. Une fois que de la lumière est détectée, le détecteur de mouvement pourra reprendre le contrôle du luminaire.</li> </ol>
La lumière clignote pendant 20 secondes à la fois, le jour ou la nuit.	<ol style="list-style-type: none"> <li>1. Le bouton de commande <b>TIMER</b> est réglé sur <b>TEST</b>.</li> </ol>	<ol style="list-style-type: none"> <li>1. Réglez le bouton de commande <b>TIMER</b> sur n'importe quelle valeur comprise entre 1 et 10.</li> </ol>

# Garantie Limitée De 6 Ans

**Good Earth Lighting®** - Le fabricant garantit que ce luminaire ne comporte pas de défaut de matériau ou de vice de fabrication pendant une période de (6) ans après la date de l'achat original par le consommateur. Le luminaire n'est pas garanti en cas d'emploi dans un magasin de vente au détail ou autre environnement commercial. La garantie est limitée à une utilisation dans un environnement résidentiel. Nous réparerons ou remplacerons sans frais (à notre choix) le luminaire dans la couleur et le style d'origine dans la mesure des disponibilités, ou dans une couleur et un style similaires si l'article original n'est plus fabriqué. Les luminaires défectueux doivent être conditionnés de façon appropriée et renvoyés au fabricant avec une lettre d'explication et l'original de votre reçu indiquant la date de l'achat. Téléphonnez au **1-800-291-8838** pour obtenir un numéro d'autorisation de renvoi et une adresse pour y envoyer votre produit défectueux. **Remarque : AUCUN** envoi en port dû ne sera accepté. La responsabilité du fabricant est limitée dans tous les cas au remplacement du luminaire défectueux. Le fabricant n'assumera aucune responsabilité en cas de pertes, de dommages, de frais de main-d'œuvre ou de blessures causés par le produit. Cette limitation à la responsabilité du fabricant comprend toute perte, tout dommage, tout coût de main-d'œuvre ou tout dommage (i) causé à une personne ou à un bien ou autrement ; (ii) de nature accessoire ou consécutive ; (iii) basé sur les théories de la garantie, des contrats, des fautes, de la responsabilité sans faute, de la responsabilité quasi-délictuelle ou autres ; ou (iv) directement ou indirectement en liaison avec la vente, l'utilisation ou la réparation du produit. Cette garantie vous confère des droits particuliers, et vous pouvez également avoir d'autres droits en fonction de l'État ou de la province où vous résidez.

**LISTE DES PIÈCES DE RECHANGE** Kit de petit matériel de fixation : ZH-SE1296F02



## Avez-vous besoin d'assistance?

Veuillez vous rendre sur notre site Web :

<https://goodearthlighting.com/contact-us>; ou téléphonez au Centre de service à la clientèle au **1-800-291-8838** de 8h30 à 17h00, HNC, du lundi au vendredi.

**Good Earth Lighting®** 1400 East Business Center Drive, Ste. 108 Mount Prospect, IL 60056

**Good Earth Lighting®** est une marque déposée de Good Earth Lighting, Inc. © 2022 Good Earth Lighting, Inc. REV06.22

Imprimé en Vietnam

# Índice





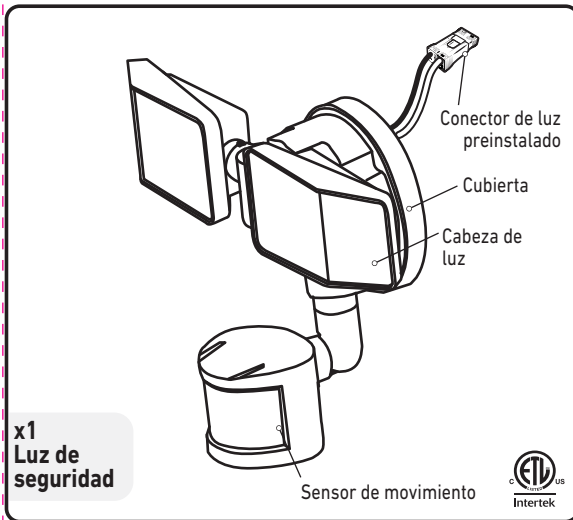

## INSTRUCCIONES EN ESPAÑOL ..... 21-28

Qué Hay En La Caja .....	21
Controles De La Luz y El Sensor .....	21
Herramientas Necesarias.....	22
Información De Seguridad.....	22
Cosas Que Se Deben Considerar Antes De Realizar El Montaje.....	23
Cómo Cablear La Luz.....	24-25
Instalación De La Luz.....	26
Ajustes Del Sensor Prestablecidos En La Fábrica.....	27
Personalice Los Ajustes Del Sensor.....	27
Sobrecontrol Manual.....	28
Guía de resolución De Problemas.....	28
Información De Garantía .....	28

## Qué Hay En La Caja

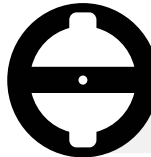

### Contenido del kit de hardware:

-  **x2 Tornillo de caja corto**  
#8 x 32 x 1/2
-  **x2 Tornillo de caja mediano**  
#6 x 32 x 3/4
-  **x1 Conector de caja eléctrica**
-  **x1 Tornillo de montaje**  
#8 x 32 x 1 1/2
-  **x1 Tapón de silicona**
-  **x1 Soporte de montaje**
-  **x1 Empaquetadura de espuma**  
(Montaje en la superficie de una caja de conexiones redonda solamente)

\* Es posible que los herrajes reales difieran de los de la ilustración.

## Controles De La Luz y El Sensor

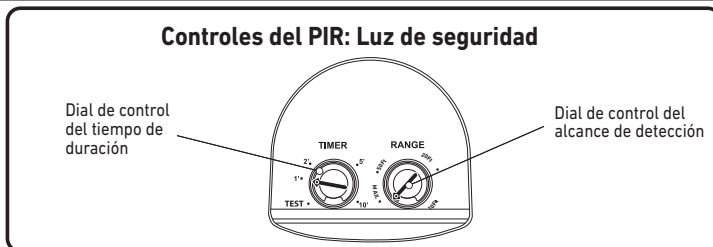

# Herramientas Necesarias



Escalera de tijera



Destornillador de cabeza Phillips



Guantes de trabajo



Anteojos de seguridad

## Información De Seguridad



**DESCONECTE LA ALIMENTACIÓN ELÉCTRICA EN EL PANEL DE CORTACIRCUITOS O DE FUSIBLES ANTES DE RETIRAR EL ACCESORIO PARA ILUMINACIÓN VIEJO O INSTALAR EL NUEVO.**



### ¡LEA TODO EL PROCEDIMIENTO DE INSTALACIÓN ANTES DE COMENZAR!

**EL ACCESORIO PARA ILUMINACIÓN REQUIERE UN SISTEMA ELÉCTRICO DE 120 V CA.**

**LA LUZ DEBE ESTAR CONECTADA A TIERRA ADECUADAMENTE.**

**ALGUNOS CÓDIGOS REGIONALES/ LOCALES REQUIEREN INSTALACIÓN POR UN ELECTRICISTA CALIFICADO.**



#### ¡ADVERTENCIA!

Este accesorio para iluminación solo se puede instalar sobre una caja eléctrica embutida **O** una caja eléctrica con montura de superficie homologada por UL con clasificación para exteriores expuestos a precipitación. Las cajas eléctricas de montaje en superficie requieren el uso de la empaquetadura de espuma incluida, para impedir que el agua se filtre al interior de la caja eléctrica.



#### ¡ADVERTENCIA!

**PELIGRO DE QUEMADURAS:** Mantenga las cabezas de las lámparas del accesorio para iluminación al menos a 2 pulgadas del material combustible.



#### ¡PRECAUCIÓN!

**PELIGRO DE QUEMADURAS:** Deje que la luz se enfríe antes de tocarla.



#### ¡ADVERTENCIA!

Para evitar daños por agua, posicione las cabezas de luz y la cabeza del sensor en la posición correcta tal y como se indica.



#### ATTENTION

Si se produce un apagón, el accesorio para iluminación mantendrá los ajustes previos, por lo que no hay necesidad de subir a la escalera de tijera para ajustarlo una vez que la alimentación eléctrica haya sido restablecida.



#### ¡ADVERTENCIA!

No mire directamente a las luces LED durante un período prolongado. Pueden causar daños oculares.



#### ¡PRECAUCIÓN!

Conductores de suministro de 90 °C como mínimo. Para conocer las capacidades nominales eléctricas del accesorio para iluminación, consulte la etiqueta de dicho accesorio.



#### ¡PRECAUCIÓN!

Sírvase consultar a un electricista calificado si no está familiarizado con las instalaciones eléctricas o los métodos de conectar adecuadamente a tierra un accesorio para iluminación eléctrico.



#### ¡PRECAUCIÓN!

El accesorio para iluminación funcionará confiablemente entre las temperaturas de -20 °F y 122 °F. (A temperaturas superiores a 92 °F, es posible que el PIR no detecte el calor corporal).



#### ¡ADVERTENCIA!

Los componentes de este accesorio para iluminación no pueden ser mantenidos ni reemplazados por el usuario. Es posible que intentar alterar el accesorio para iluminación por cualquier motivo tenga como resultado que se anule la garantía y podría provocar que se cree una situación peligrosa.



#### ATENCIÓN

Las luces LED pueden ser dañadas por las descargas electrostáticas. Para eliminar este peligro, toque una superficie de metal desnudo conectada a tierra para descargarse usted mismo antes de realizar la instalación.

**DECLARACIÓN DE LA FCC:** Este dispositivo cumple con la Parte 15 de las reglas FCC. El funcionamiento está sujeto a las siguientes dos condiciones: (1) Este dispositivo no debe causar interferencia perjudicial y (2) debe aceptar cualquier interferencia recibida, incluida la interferencia que pudiese causar un funcionamiento no deseado. Advertencia: Los cambios o las modificaciones a esta unidad que no estén expresamente aprobados por la parte responsable del cumplimiento podrían anular la autorización del usuario para utilizar el equipo. Se le advierte al usuario que todo cambio o modificación a esta unidad que no esté expresamente aprobada por la parte responsable del cumplimiento podría anular la autorización del usuario para utilizar el equipo. Nota: Este equipo ha sido probado, y se ha verificado que cumple los límites para un dispositivo digital clase B, conforme a la sección 15 de las reglas de la FCC. Estos límites están diseñados para proporcionar protección razonable contra interferencias perjudiciales en una instalación residencial. Este equipo genera, utiliza y puede irradiar energía de radiofrecuencia y, si no se instala y se usa de acuerdo con las instrucciones, puede causar interferencia perjudicial para las comunicaciones de radio. Sin embargo, no se garantiza que no se producirán interferencias en una instalación en especial. Si este equipo causa interferencia perjudicial a la recepción de radio o televisión, lo que se puede determinar al encender y apagar el equipo, se recomienda al usuario que intente corregir la interferencia con una o más de las siguientes medidas: 1) Reorientar o reubicar la antena de recepción. 2) Aumente la separación entre el equipo y el receptor. 3) Conecte el equipo en un tomacorriente de un circuito distinto del que está usando el receptor. 4) Solicite ayuda al distribuidor o a un técnico con experiencia en radio/TV. **Nombre de la parte responsable de la FCC:** Good Earth Lighting, Inc. **Dirección:** 1400 E Business Center Drive, STE 108, Mount Prospect IL 60056, **Número de teléfono:** 1-800-291-8838



# Cosas Que Se Deben Considerar Antes De Realizar El Montaje

**SELECCIONE UNA UBICACIÓN QUE PERMITA QUE EL SENSOR FUNCIONE CON SU EFICIENCIA MÁXIMA.**

**ALTURA DE MONTAJE MÍNIMA: 8 PIES**

**ALTURA DE MONTAJE ÓPTIMA: 8-10 PIES**

El montaje por encima de la marca de 10 pies puede reducir el alcance de detección del sensor.

**NO** realice el montaje cerca de fuentes de luz nocturnas (luces de alumbrado público, tráfico).



**ZONAS DEL SENSOR INFRARROJO PASIVO (PIR) DUAL**



**ORIENTACIÓN DEL SENSOR**

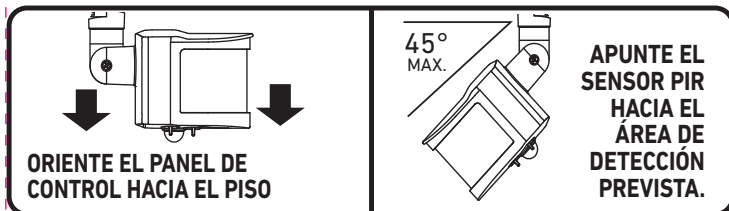

**ORIENTE EL PANEL DE CONTROL HACIA EL PISO**

45°  
MAX.

**APUNTE EL SENSOR PIR HACIA EL ÁREA DE DETECCIÓN PREVISTA.**

**EL ACCESORIO PARA ILUMINACIÓN UTILIZA UN SENSOR DE MOVIMIENTO INFRARROJO PASIVO (PIR) Y COMO TAL DETECTA LOS CAMBIOS EN RADIACIÓN INFRARROJA DE OBJETOS CALIENTES QUE SE MUEVEN A TRAVÉS DE LAS ZONAS DE DETECCIÓN.**

- El sensor PIR puede ser activado por una variedad de fuentes, incluyendo respiraderos de secadoras, tinas calientes, vehículos en marcha mínima, etc.
- El sensor **PIR NO PUEDE** detectar movimiento a través de barreras de plexiglás, plástico o vidrio.
- **NO** apunte el PIR hacia áreas con tráfico peatonal y motorizado y/u otros objetos que generen calor.
- **NO** monte la unidad cerca de fuentes de luz nocturna (luces de alumbrado público, tráfico). Las fuentes de luz pueden hacer que la luz funcione en modo de luz diurna.

# Cómo Cablear La Luz

**¡PELIGRO!**

**DESCONECTE LA ALIMENTACIÓN ELÉCTRICA A LA CAJA DE CONEXIONES ANTES DE INSTALAR EL ACCESORIO PARA ILUMINACIÓN.**

## 3 MANERAS DE REALIZAR EL MONTAJE

### MONTAJE EN PARED

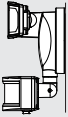

### MONTAJE EN ALERO

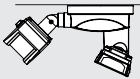

### MONTAJE EN CAJA

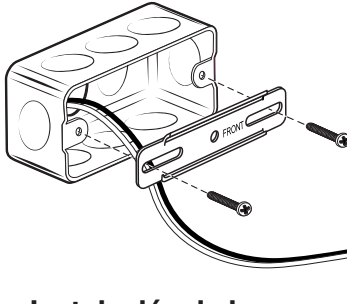

El lado estampado con la palabra "FRONT" debe estar orientado alejándose de la caja de conexiones

## Instalación de la correa de montaje en las cajas de conexiones

- 1 Utilizando dos tornillos de caja, fije la correa de montaje a la caja de conexiones y jale los extremos de los cables de alimentación hacia fuera de dicha caja.

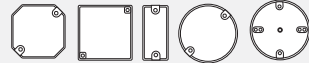

Funciona con la mayoría de los estilos de cajas eléctricas

## SOLO para montaje en superficie de caja:

Retire el recubrimiento protector de la empaquetadura, alinee el agujero central de la empaquetadura con el de la correa de montaje y aplique la empaquetadura al borde exterior de la caja de conexiones de la manera que se muestra en la ilustración.

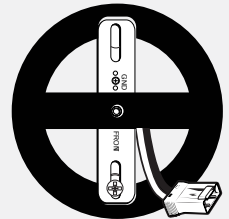

## Inserte los cables de la caja de conexiones en el Conector de caja eléctrica

2

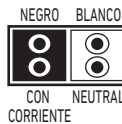
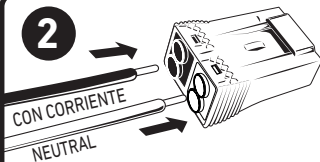

Inserte los cables ya sea en el agujero de contacto superior o inferior para cada color.

**NOTA:** Normalmente, los cables de conexión a tierra son un cable con aislamiento verde o de cobre pelado.

**¡PRECAUCIÓN!**

**LOS CABLES SE DEBEN INSERTAR COMPLETAMENTE EN LOS AGUJEROS DE CONTACTO.**



# Cómo Cablear La Luz

**Conecte la caja de conexiones y el conector del accesorio para iluminación**

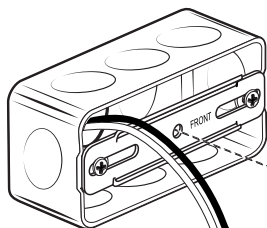
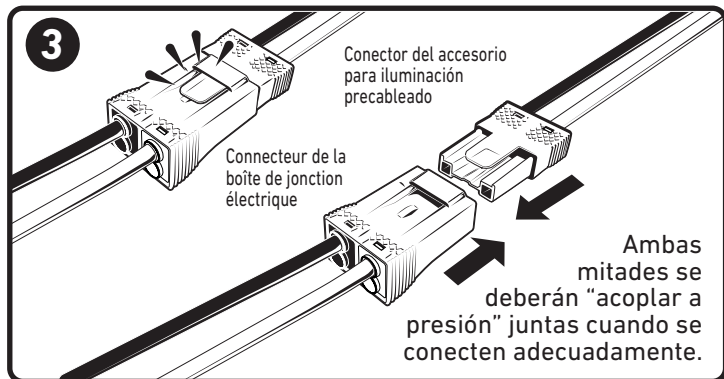

**Meta completamente los cables en la caja de conexiones**

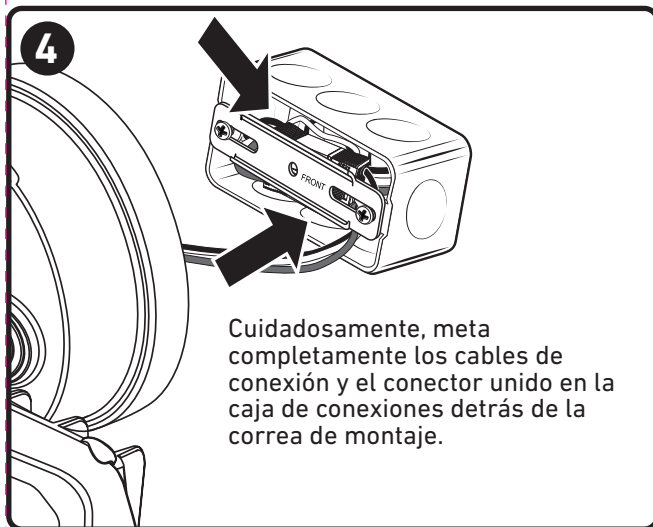

# Instalación De La Luz

## Apriete del tornillo de montaje

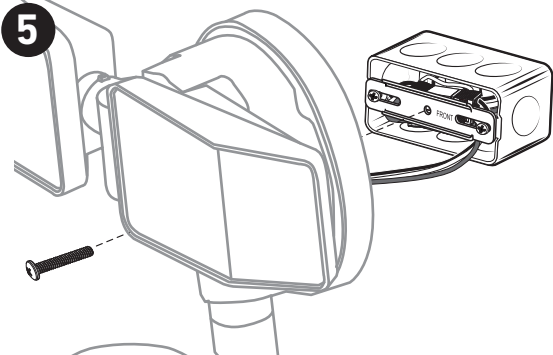

Alinee el agujero central del accesorio para iluminación y la correa de montaje. Inserte el tornillo de montaje largo y apriételo hasta que la luz esté firmemente sujeta a la caja de conexiones.

**⚠ ¡PRECAUCIÓN!**

**NO APLASTE LOS CABLES CUANDO APRIETE**

**NO SOBREPRIETE**

## Verifique que la luz funciona

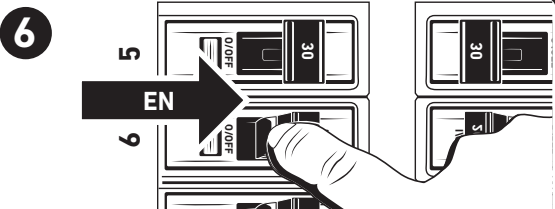

Restablezca la alimentación eléctrica a la caja de conexiones y verifique que el cableado es correcto.

**⚠ IMPORTANTE** Vérifiez d'abord que l'interrupteur de la lampe d'éclairage est dans la position « ON » (Allumé). Pendant la journée, il peut être nécessaire de bloquer la lumière provenant de la tête du capteur en la couvrant d'une serviette ou d'une chaussette de couleur foncée. Cela permettra à la lumière de s'activer. Si la lumière ne s'allume toujours pas, veuillez vous référer aux instructions de la section de câblage.

## Instalación del tapón

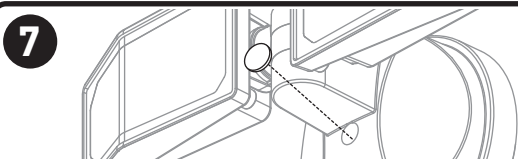

Insérez la fiche translucide dans le trou de montage central.

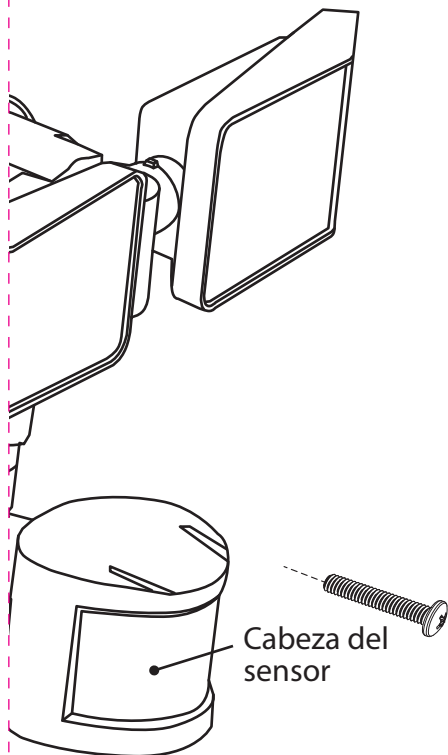

Cabeza del sensor

**⚠ IMPORTANTE** APUNTE EL SENSOR PIR HACIA EL ÁREA DE DETECCIÓN PREVISTA. EL PANEL DE CONTROL DEL PIR DEBERÁ ESTAR ORIENTADO HACIA EL PISO PARA FACILITAR EL ACCESO.

# Cómo Funcionan Los Controles

El accesorio para iluminación tiene un sensor de luz incorporado que impide que el sensor de movimiento o la luz de área se activen durante las horas de luz diurna. Una vez que se haya encendido el accesorio para iluminación, este necesitará alrededor de 20-30 segundos para calentarse. La luz se apagará después de alrededor de 20 segundos y luego la luz irá a los preajustes de fábrica SetToGo (alcance de detección de 50 pies, activación de la luz de 3 minutos).

## PREAJUSTES DE FÁBRICA



**Lista para funcionar: La luz de seguridad se PREAJUSTA en la fábrica con los siguientes ajustes:**

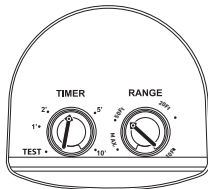

<b>Alcance:</b> 50 pies	Distancia de detección
<b>Minutos:</b> 3 min.	Tiempo que la luz permanece encendida después de detectar movimiento



Si estos ajustes son aceptables para sus necesidades, usted no necesita hacer nada más con los ajustes del PIR, excepto realizar la instalación eléctrica real del accesorio para iluminación.

**¡ATENCIÓN!** Para cambiar los ajustes del PIR preestablecidos en la fábrica, siga las instrucciones que aparecen a continuación.

## Personalice Los Ajustes

Este accesorio para iluminación incluye un modo de TEST para personalizar los ajustes. Cambie la perilla de control del temporizador TIMER a TEST. TEST permite que la luz se active en horas diurnas para cambiar los ajustes "SetToGo".

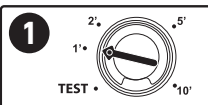

### AJUSTES DE TIEMPO DE LA LUZ DE SEGURIDAD

Para cambiar el tiempo de duración que la luz permanece encendida después de detectar movimiento, rote el dial de minutos "Minutos" hasta el ajuste preferido:

**Test:** Utilícelo SOLO durante la configuración inicial. "Test" permite al sensor de movimiento funcionar durante las horas de luz diurna para ajustar finamente la sensibilidad del PIR.

- 1': La luz permanecerá encendida durante 1 minuto después de que el PIR detecte movimiento
- 2': La luz permanecerá encendida durante 2 minutos después de que el PIR detecte movimiento
- 5': La luz permanecerá encendida durante 5 minutos después de que el PIR detecte movimiento
- 10': La luz permanecerá encendida durante 10 minutos después de que el PIR detecte movimiento

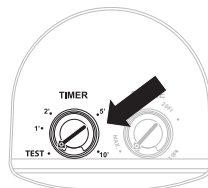

**¡IMPORTANTE** EL DIAL SE DEBE ROTAR ALEJÁNDOLO DEL AJUSTE DE TEST PARA QUE LA ACTIVACIÓN DE LA LUZ FUNCIONE CORRECTAMENTE. ROTE EL DIAL HASTA UN PUNTO ENTRE LOS AJUSTES 1' Y 10' Y LA LUZ SOLO SE ACTIVARÁ DURANTE LAS HORAS NOCTURNAS.

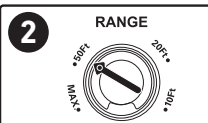

### AJUSTES DEL ALCANCE DEL SENSOR DE LA LUZ DE SEGURIDAD

Para cambiar la sensibilidad de la detección de distancia del PIR, rote el dial de alcance "Range" hasta el ajuste preferido:

- 10Ft: Alcance corto de 10 pies
- 20Ft: Alcance promedio de 20 pies
- 50Ft: Alcance largo de 50 pies
- Max.: Alcance extralargo (hasta 70 pies)

Rote el botón giratorio de control del alcance RANGE hasta cualquiera de los preajustes marcados: 10 Ft. a Max. (~70 pies). Cuando el botón giratorio de control del alcance RANGE está girado hasta 10 Ft., la zona de detección es muy estrecha y compacta, lo cual hace que la sensibilidad de detección sea muy alta. Cuando el botón giratorio de control del alcance RANGE está girado hasta Max., la zona de detección se vuelve muy amplia, lo cual produce una sensibilidad baja.

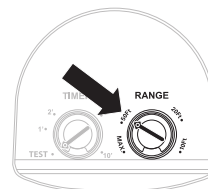

#### VERIFICACIÓN DEL AJUSTE DEL ALCANCE

Para confirmar la distancia establecida, realice una "prueba caminando frente al sensor". Camine directamente a través del campo del sensor a la distancia aproximada establecida en el botón giratorio de control del alcance RANGE. SI LA PRUEBA FALLA, pruebe a ajustar la cabeza del sensor hacia la zona de detección. La cabeza del sensor se puede ajustar hacia arriba, hacia abajo, hacia la izquierda o hacia la derecha.



# Sobrecontrol Manual

## Para cambiar al modo manual

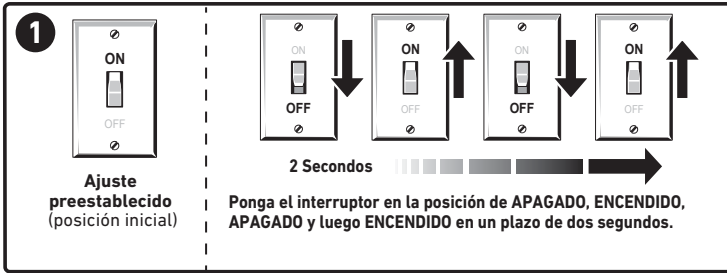

**! IMPORTANT** LA LUZ DE SEGURIDAD PERMANECERÁ ENCENDIDA HASTA QUE EL SENSOR INTERNO DE ANOCHECER A AMANECER DETECTE EL SIGUIENTE CICLO DE ANOCHECER A AMANECER. UNA VEZ QUE SE HAYA DETECTADO LA LUZ, PERMITIRÁ QUE EL SENSOR DE MOVIMIENTO VUELVA A CONTROLAR EL ACCESORIO PARA ILUMINACIÓN AL DÍA SIGUIENTE.

**! IMPORTANT** EL SOBRECONTROL MANUAL PERMITE QUE LA LUZ SE ENCIENDA EN CUALQUIER MOMENTO, AL ANULAR TODOS LOS CONTROLES DEL SENSOR. PERMITE QUE LA LUZ SE ACTIVE INDEPENDIEMENTE DE LA HORA DEL DÍA. SIN EMBARGO, ESTE PROCESO SE DEBE REAJUSTAR CADA DÍA DESPUÉS DE QUE EL DISPOSITIVO DE ANOCHECER A AMANECER DESACTIVE EL CICLO DE SOBRECONTROL MANUAL DEL DÍA ANTERIOR.

Para regresar al modo "AUTO": Ponga el interruptor en la posición de apagado durante 10 segundos y luego en la posición de ENCENDIDO.

## Guía De Resolución De Problemas

**! PELIGRO!** Antes de hacer cualquier trabajo en el accesorio para iluminación, desconecte la alimentación eléctrica en el panel de cortacircuitos para evitar descargas eléctricas.

PROBLEMA	CAUSA POSIBLE	MEDIDA CORRECTIVA
La luz de seguridad no se enciende.	<ol style="list-style-type: none"> <li>1. El interruptor de la luz está en la posición de apagado.</li> <li>2. El fusible se ha fundido o el cortacircuitos ha saltado.</li> <li>3. El accesorio para iluminación no está cableado adecuadamente a la caja de conexiones.</li> <li>4. Es de día.</li> <li>5. El sensor de movimiento está apuntado en dirección incorrecta.</li> <li>6. La temperatura del aire es aproximadamente la misma que la temperatura del cuerpo de una persona y el sensor PIR no puede "ver" a la persona.</li> </ol>	<ol style="list-style-type: none"> <li>1. Ponga el interruptor de luz en la posición de encendido.</li> <li>2. Reemplace el fusible o encienda de nuevo el cortacircuitos.</li> <li>3. Reinstale el accesorio para iluminación.</li> <li>4. Compruebe de nuevo la luz por la noche</li> <li>5. Reajuste el sensor de movimiento.</li> <li>6. Reduzca el ajuste del control del alcance RANGE.</li> </ol>
La luz cicla continuamente entre ENCENDIDO y APAGADO (efecto estroboscópico).	<ol style="list-style-type: none"> <li>1. El sensor de luz es activado por la luz reflejada desde la propia luz de seguridad.</li> <li>2. Se está reflejando calor de otras fuentes y es posible que dicho calor esté activando el sensor, encendiéndolo y apagándolo.</li> </ol>	<ol style="list-style-type: none"> <li>1. Cambie la posición de la cabeza de luz y apunte la luz alejándola de las superficies reflectantes.</li> <li>2. Reduzca el ajuste del control del alcance RANGE.</li> </ol>
La luz se enciende durante horas de luz diurna.	<ol style="list-style-type: none"> <li>1. Es posible que la luz esté instalada en un área de sombras/oscura.</li> </ol>	<ol style="list-style-type: none"> <li>1. La luz está funcionando tal y como se diseñó. Use el sobrecontrol manual si es necesario.</li> </ol>
La luz se enciende sin motivo aparente.	<ol style="list-style-type: none"> <li>1. Es posible que el sensor sea activado por un animal pequeño o un automóvil que pasa.</li> <li>2. Es posible que aire caliente (respiradero de secadora, gases de escape de automóvil, etc.) esté activando el sensor.</li> </ol>	<ol style="list-style-type: none"> <li>1. Reduzca el ajuste del control del alcance RANGE según sea necesario.</li> <li>2. Aumente el ajuste del control del alcance RANGE según sea necesario.</li> </ol>
La luz permanece encendida continuamente.	<ol style="list-style-type: none"> <li>1. Es posible que el sensor de movimiento esté detectando un flujo continuo de aire caliente procedente de un respiradero de aire, un respiradero de secadora o calor que se esté reflejando desde una superficie.</li> <li>2. Es posible que el sobrecontrol manual esté activado.</li> </ol>	<ol style="list-style-type: none"> <li>1. Reposicione el sensor de movimiento.</li> <li>2. Espere hasta el día siguiente para que el sensor interno de anochecer a amanecer detecte el siguiente ciclo de anochecer a amanecer. Una vez que se detecte luz, esto permitirá que el sensor de movimiento vuelva a controlar el accesorio para iluminación.</li> </ol>
La luz parpadea durante 20 segundos a la vez, de día o de noche.	<ol style="list-style-type: none"> <li>1. El botón giratorio de control de TIMER está colocado en TEST.</li> </ol>	<ol style="list-style-type: none"> <li>1. Ajuste el botón giratorio de control de TIMER en alguna posición entre 1 y 10.</li> </ol>

## Garantía Limitada De 6 Años

Good Earth Lighting® - El fabricante garantiza que este accesorio para iluminación estará libre de defectos de materiales y de fabricación por un periodo de (6) años a partir de la fecha de compra original por el consumidor. El accesorio para iluminación no está garantizado para utilizarse en una aplicación comercial o minorista. La garantía está limitada al uso en un entorno residencial. Repararemos o reemplazaremos (a nuestra opción) la unidad en el color y estilo originales, si se encuentran disponibles, o en un color y estilo similares si el artículo original ha sido discontinuado, sin cargo alguno. Las unidades defectuosas deben ser empaquetadas apropiadamente y enviadas al fabricante con una carta de explicación y su recibo de compra original que muestre la fecha de compra. Llame al 1-800-291-8838 para obtener un número de autorización de devolución y una dirección a la que enviar su producto defectuoso. **Nota:** NO se aceptarán envíos contra reembolso (C.O.D.). La responsabilidad del fabricante está en cualquier caso limitada al reemplazo del producto que consiste en el accesorio para iluminación defectuoso. El fabricante no será responsable de ninguna otra pérdida, daño, costo de mano de obra o lesión que el producto cause. Esta limitación de la responsabilidad del fabricante incluye toda pérdida, daño, costo de mano de obra o lesión que sea (I) a una persona o a bienes materiales u otra cosa; (II) sea de carácter incidental o emergente; (III) se base en teorías de garantía, contrato, negligencia, responsabilidad estricta, agravio o de otro tipo; o (IV) se relacione directa o indirectamente con la venta, el uso o la reparación del producto. Esta garantía le confiere a usted derechos específicos y es probable que usted tenga también otros derechos, que varían de un estado a otro.

LISTA DE PIEZAS DE REPUESTO: kit de adimentamentos:ZH-SE1296F02



**¿Necesita ayuda?**

Por favor, visite nuestro sitio web en: [www.goodearthlighting.com/support](http://www.goodearthlighting.com/support) o llame al Centro de Atención al Cliente al 1-800-291-8838, de 8:30 a.m. a 5 p.m., Hora Central (CST), de lunes a viernes.