

KOBALT®

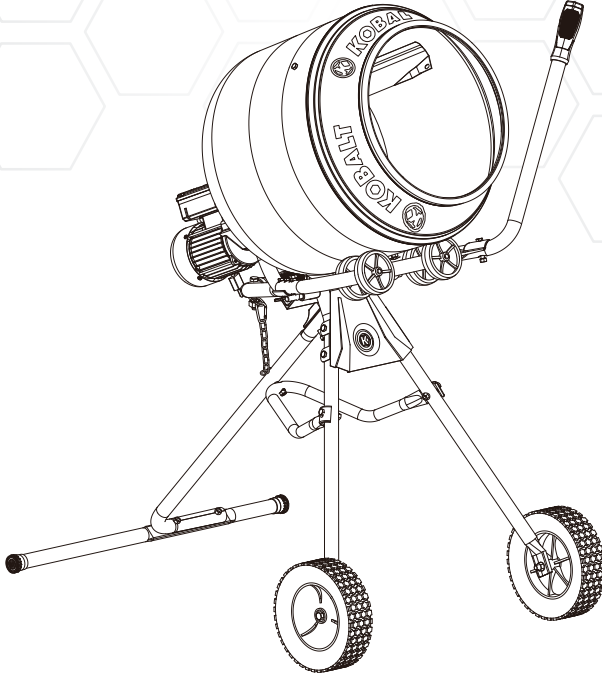

ITEM #241568
MODEL #SGY-CMI

4 CU. FT.

PORTABLE MIXER

KOBALT and logo design are trademarks or registered trademarks of LF, LLC.
All rights reserved.

Français p. 12 Español p. 23

ATTACH YOUR RECEIPT HERE

Serial Number _____

Purchase Date _____

Thank you for purchasing this KOBALT product.
Questions, problems or missing parts?
Before returning, contact us on:
888-356-2258, 8 a.m. - 8 p.m., EST, Monday-Sunday.
or ascs@lowes.com.

TABLE OF CONTENTS

| | |
|------------------------------|----|
| Product Specifications | 2 |
| Package Contents | 3 |
| Hardware Contents | 4 |
| Safety Information..... | 4 |
| Preparation | 6 |
| Assembly Instructions | 7 |
| Operating Instructions | 9 |
| Care and Maintenance | 10 |
| Troubleshooting | 11 |

PRODUCT SPECIFICATIONS

| COMPONENT | SPECIFICATIONS |
|-----------------------|------------------------|
| Total Drum Capacity | 4 Cu. Ft. |
| Mixing Weight | 235 lbs. |
| Total Mixing Capacity | 2.3 Cu. Ft. |
| Drum Speed | 24.5 RPM |
| Mixer Weight | 83.6 lbs. |
| Wheel Size | 10 in. |
| Motor | 115 V AC, 60 Hz, 4.3 A |
| Dump Height | 22 in. |





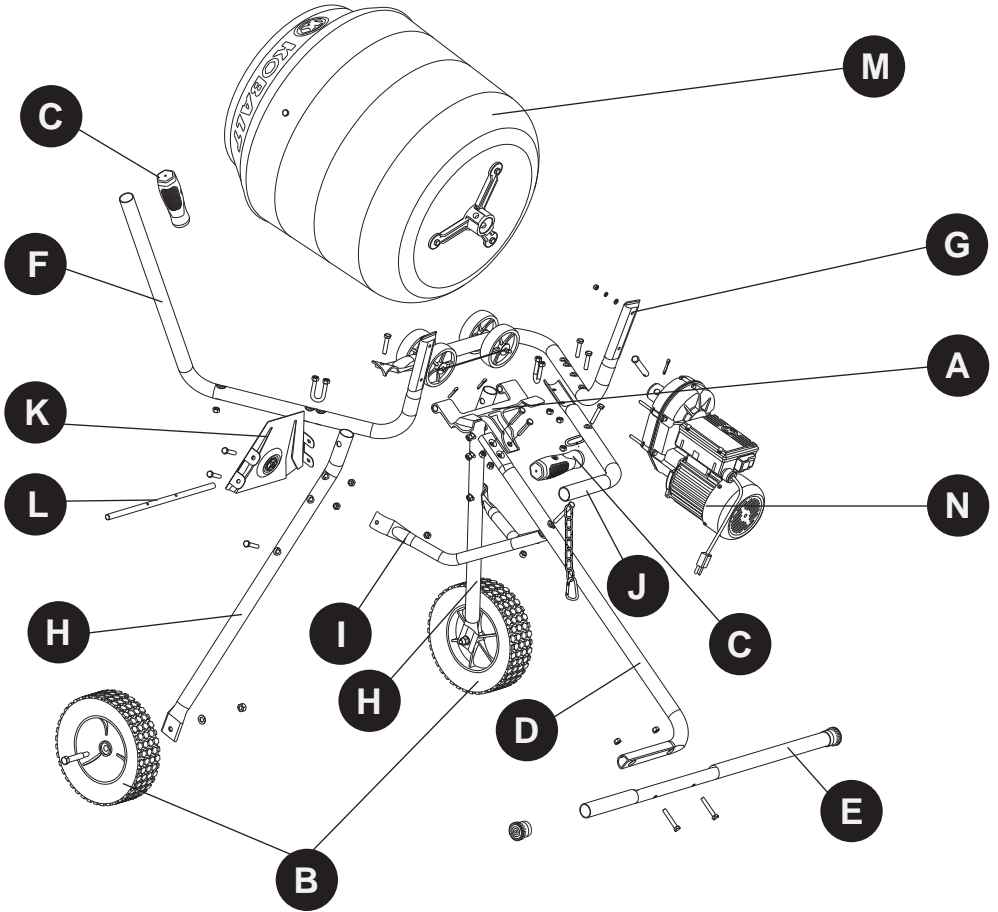









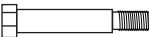

- Do not exceed mixing weight of 235 lbs.
- Do not exceed total mixing capacity of 2.3 cu. ft.

PACKAGE CONTENTS (NOT TO SCALE)

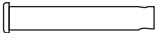

| PART | DESCRIPTION | QUANTITY | PART | DESCRIPTION | QUANTITY |
|------|-----------------------|----------|------|---------------------|----------|
| A | Bottom Casting | 1 | H | Front Leg | 2 |
| B | Wheel | 2 | I | Lower Support Frame | 1 |
| C | Handle Grip | 2 | J | Dump Handle | 1 |
| D | Rear Leg | 1 | K | Front Cover | 1 |
| E | Rear Leg Cross Member | 1 | L | Pivot Pin | 1 |
| F | Handle | 1 | M | Drum Assembly | 1 |
| G | Drum Support Arm | 1 | N | Motor | 1 |

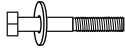
HARDWARE CONTENTS (NOT TO SCALE)

| Part | Description | Quantity | Picture | Part | Description | Quantity | Picture |
|------|-------------------------|----------|---|------|----------------------------------|----------|--|
| AA | M10 Nut | 2 |  | JJ | Cotter Pin | 3 |  |
| BB | M10 Flat Washer | 2 |  | KK | M8 U-Bolt | 2 |  |
| CC | Shoulder Bolt | 2 |  | LL | M8 Nut (Pre-installed) | 4 |  |
| DD | M8 x 40mm Bolt | 5 |  | MM | M8 Flat Washer (Pre-installed) | 4 |  |
| EE | M8 x 45mm Bolt | 7 |  | NN | M8 Spring Washer (Pre-installed) | 4 |  |
| FF | M8 x 60mm Bolt | 2 |  | OO | Carabiner | 1 |  |
| GG | Motor Shaft Pin | 1 |  | PP | Chain | 1 |  |
| HH | M8 Nut | 19 |  | QQ | M8 x 70 mm Bolt with washer | 1 |  |
| II | End Cap (Pre-installed) | 2 |  | RR | Single Chain Link | 1 |  |

SAFETY INFORMATION

Follow owner's manual to ensure proper assembly of mixer, using the parts list in conjunction with procedures.

- Retain these Instructions for future reference.
- Parts may have sharp edges. Wear gloves when assembling the mixer.
- Store appliance indoors when not in use.
- Keep out of reach of children.
- Carefully read the caution and warning messages.

CAUTION - ALWAYS START MIXER EMPTY

- Review these instructions before operating mixer.
- All bolts should be fastened with the nuts facing toward the center of the mixer.
- Do not tighten fasteners until final alignment is achieved.
- Safety glasses and gloves should be worn while operating this mixer.

WARNING - ELECTRICAL PRECAUTIONS

- All wiring, electrical connections, and system grounding must comply with the National Electrical Code (NEC) and with any local codes and ordinances. Contact a local licensed electrician for further information.

WARNING - RISK OF ELECTRICAL SHOCK

- Do not expose to rain, store indoors.
- A ground fault interrupter (GFI) protected circuit is recommended for all outdoor electrical devices.
- Keep motor operating area as dry as possible.
- Always disconnect the power before servicing.

SAFETY INFORMATION

- Read all the instructions before using the appliance.
- To reduce the risk of injury, close supervision is necessary when the appliance is used near children.
- Do not come into contact with moving parts.
- Keep loose clothing and other loose items away from moving parts.
- To disconnect, turn all controls to the off ("O") position, then disconnect plug from outlet.
- Do not unplug by pulling on cord. To unplug, grasp the plug, not the cord.
- Unplug power cord when not in use and before servicing or cleaning.
- Connect to a properly grounded outlet only. (See Grounding Instructions.)
- Do not operate any appliance with a damaged cord or plug, or after the appliance malfunctions or is dropped or damaged in any manner.
- Return appliance to nearest authorized service facility for examination, repair or electrical or mechanical adjustment.

GROUNDING INSTRUCTIONS

This appliance must be grounded. In the event of malfunction or breakdown, grounding provides a path of least resistance for electric current to reduce the risk of electric shock. This appliance is for use on a nominal 120 V circuit and is equipped with a cord having an equipment-grounding conductor and a grounding plug. The plug must be plugged into an appropriate outlet that is properly installed and grounded in accordance with all local codes and ordinances. A qualified electrician should be consulted if there is any doubt as to whether an outlet box is properly grounded. (See Page 6).

THIS APPLIANCE IS FOR USE ON A NOMINAL 120 V CIRCUIT, AND HAS A GROUNDING PLUG THAT LOOKS LIKE THE PLUG ILLUSTRATED IN SKETCH A (SEE PAGE 6). A TEMPORARY ADAPTOR, WHICH LOOKS LIKE THE ADAPTOR ILLUSTRATED IN SKETCHES B AND C, MAY BE USED TO CONNECT THIS PLUG TO A 2-POLE RECEPTACLE AS SHOWN IN SKETCH B IF A PROPERLY GROUNDED OUTLET IS NOT AVAILABLE. THE TEMPORARY ADAPTOR SHOULD BE USED ONLY UNTIL A PROPERLY GROUNDED TEMPORARY ADAPTOR SHOULD BE USED ONLY UNTIL A PROPERLY GROUNDED OUTLET CAN BE INSTALLED BY A QUALIFIED ELECTRICIAN. THE GREEN COLORED RIGID EAR, LUG AND THE LIKE, EXTENDING FROM THE ADAPTOR MUST BE CONNECTED TO A PERMANENT GROUND SUCH AS A PROPERLY GROUNDED OUTLET BOX COVER. WHENEVER THE ADAPTOR IS USED, IT MUST BE HELD IN PLACE BY THE METAL SCREW.

NOTE: Grounding adaptors are not allowed in Canada by the Canadian Electrical code.

DANGER

Improper connection of the equipment-grounding conductor can result in a risk of fire or electric shock. The conductor with insulation having an outer surface that is green with or without yellow stripes is the equipment-grounding conductor. If repair or replacement of the cord or plug is necessary, do not connect the equipment-grounding conductor to a live terminal. Check with a qualified electrician or serviceman if the grounding instructions are not completely understood, or if in doubt as to whether the appliance is properly grounded. Do not modify the plug provided with the appliance. If it will not fit the outlet, have a proper outlet installed by a qualified electrician.

SAFETY INFORMATION

- Do not clean this appliance with a water spray or the like. See Care and Maintenance section for cleaning instructions.
- Do not use multiple extension cords.
- Do not use a cord of more than 145 ft.
- Do not use a cord gauge of less than 16 AWG.
- The connection to an extension cord should be kept dry and off the ground.

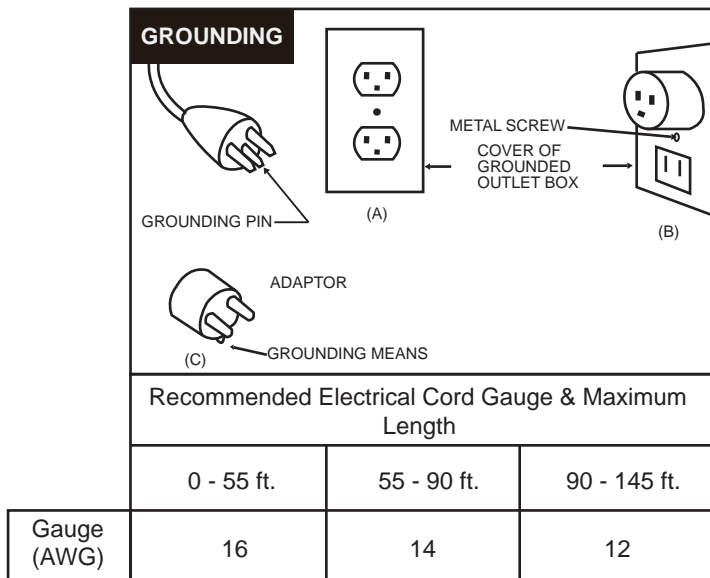

POWER CORD SAFETY

An outdoor-use extension cord should be used. An outdoor-use extension cord is marked with the suffix letter "W" and with a tag stating "Suitable for Use with Outdoor Appliances." Care must be exercised in its use.

The marked electrical rating of the detachable power-supply cord or extension cord should be at least as great as the electrical rating of the appliance. See above chart for recommended gauges. The extension cord should be a grounding-type 3-wire cord and should be arranged so that it cannot be tripped over, snagged, or pulled on unintentionally (especially by children).

PREPARATION

Before beginning assembly or operation of this product, make sure all parts are present. Compare with package contents list and hardware contents list. If any part is missing or damaged, do not attempt to assemble or operate this product.

- Estimated Assembly Time: 45 - 90 minutes for one person.
- Tools required: 12 mm (15/32") socket or wrench, 13 mm (1/2") socket or wrench, 14 mm (9/16") socket or wrench, 16 mm (5/8") socket or wrench, Needle Nose Pliers and Hammer.



ASSEMBLY INSTRUCTIONS

NOTE Fasteners should only be tightened after final alignment achieved.

1. Attach bottom casting (A) to rear leg (D) using two M8 x 45 bolts (EE) and two M8 nuts (HH). Attach rear leg cross member (E) to rear leg (D) using two M8 x 60 bolts (FF) and two M8 nuts (HH).

DO NOT COMPLETELY TIGHTEN.

HARDWARE USED

| | | | |
|-----------|----------------|---|---|
| EE | M8 x 45mm Bolt | 2 |  |
| FF | M8 x 60mm Bolt | 2 |  |
| HH | M8 Nut | 4 |  |

2. Slide pivot pin (L) through bottom casting (A) and front legs (H). Insert cotter pins (JJ) into pivot pin (L). Be sure to secure cotter pins (JJ) properly into pivot pin (L) before moving onto next step.





HARDWARE USED

| | | | |
|-----------|------------|---|---|
| JJ | Cotter Pin | 2 |  |
|-----------|------------|---|---|

3. Assemble lower frame support (I) to front legs (H) using two M8 x 45 mm bolts (EE) and M8 nuts (HH). Slide M8 x 70 mm (QQ) bolt through bottom link of chain (PP). Assemble lower frame support (I) to rear leg (D) using M8 x 70 mm bolt (QQ) and M8 nut (HH). Attach carabiner (OO) to other end of chain.



DO NOT COMPLETELY TIGHTEN.

HARDWARE USED

| | | | |
|-----------|-----------------------------|---|---|
| EE | M8 x 45mm Bolt | 2 |  |
| PP | Chain | 1 |  |
| QQ | M8 x 70 mm Bolt with washer | 1 |  |
| HH | M8 Nut | 3 |  |
| OO | Carabiner | 1 |  |

4. Assemble front cover (K) to front legs (H) using four M8 x 40 mm bolts (DD) and M8 nuts (HH).

HARDWARE USED



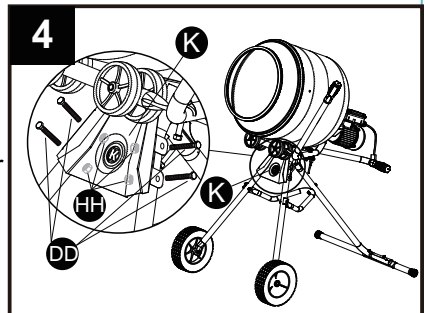
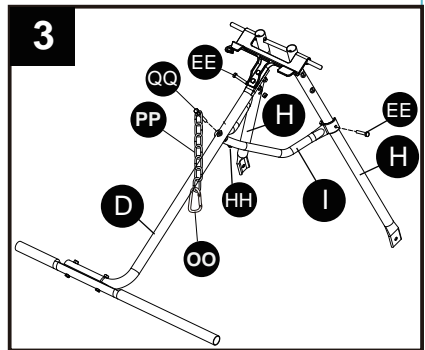
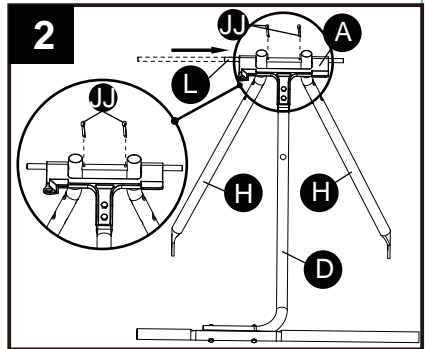
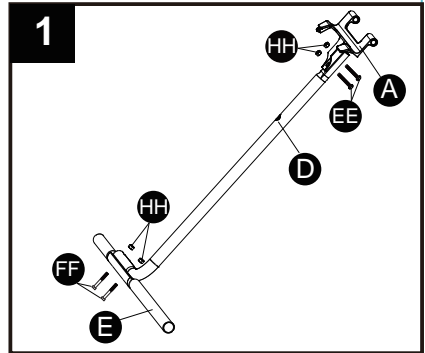

| | | | |
|-----------|----------------|---|---|
| DD | M8 x 40mm Bolt | 4 |  |
| HH | M8 Nut | 4 |  |



ASSEMBLY INSTRUCTIONS

5. Assemble wheels (B) to mixer frame using shoulder bolt (CC), M10 flat washer (BB) and M10 nut (AA). Tighten wheel bolts. Set mixer frame on level surface. Make sure crossmember (E) is steadily seated on the ground. Slide end cap (II) onto rear leg cross member (E). **MAKE SURE ALL SCREW HOLES AND SCREWS ALIGN PROPERLY. PROPERLY TIGHTEN ALL SCREWS USED IN STEPS 1 - 5.**

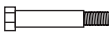
HARDWARE USED

| | | | |
|-----------|-----------------|---|---|
| AA | M10 Nut | 2 |  |
| BB | M10 Flat Washer | 2 |  |
| CC | Shoulder Bolt | 2 |  |
| II | End Cap | 2 |  |

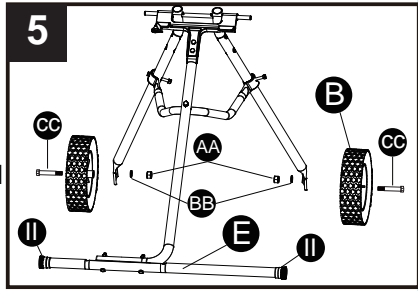

6. Attach drum support arm (G) to handle (F) using M8 x 40 mm bolt (DD) and M8 Nut (HH). Insert M8 x 45mm bolt (EE) into drum handle (J). Slide the single chain link (RR) onto bottom of M8 x 45mm bolt. Screw on M8 nut (HH).

NOTE: Make sure single chain link is facing the same direction as the chain links you attached to the lower frame support (D). Assemble dump handle (J) to drum support arm (G) using two M8 x 45 mm bolts (EE) and two M8 nuts (HH). **DO NOT COMPLETELY TIGHTEN.**

HARDWARE USED

HARDWARE USED

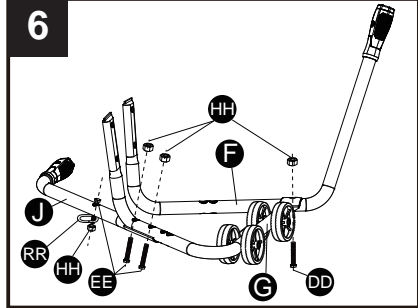

| | | | | | | | |
|-----------|-----------------|---|---|-----------|-------------------|---|---|
| DD | M8 x 40 mm Bolt | 1 |  | RR | Single Chain Link | 1 |  |
| EE | M8 x 45 mm Bolt | 3 |  | | | | |
| HH | M8 Nut | 3 |  | | | | |



7. Assemble motor (N) to handle (F) and drum support arm (G) using M8 nut (LL), M8 spring washer (NN) and M8 flat washer (MM). After aligning all holes from motor housing to drum support arms properly, tighten all screws from motor housing to mixer arm supports securely.

TIGHTEN ALL FASTENERS FROM STEPS 6 & 7.

HARDWARE USED

| | | | |
|-----------|------------------|---|---|
| LL | M8 Nut | 4 |  |
| MM | M8 Flat Washer | 4 |  |
| NN | M8 Spring Washer | 4 |  |

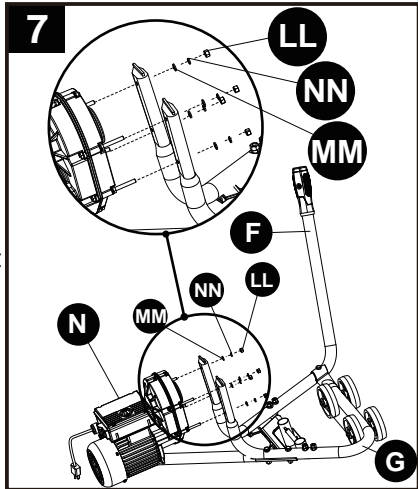

8. Assemble U-Bolt (KK) to drum support arm (G) using two M8 nuts (HH). Do not completely tighten. Slide onto pivot pin (L). Insert U-Bolt (KK) into handle (F). Attach two M8 flange nuts (HH) to U-Bolt. **TIGHTEN ALL SCREWS.**

HARDWARE USED

| | | | |
|-----------|-----------|---|---|
| KK | M8 U-Bolt | 2 |  |
| HH | M8 Nut | 4 |  |

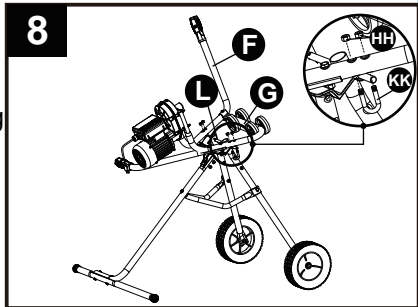

ASSEMBLY INSTRUCTIONS

9. Assemble drum assembly (M) to motor (N) using motor shaft pin (GG) and cotter pin (JJ). BE SURE TO SECURE COTTER PIN PROPERLY BEFORE MIXING ASSEMBLY IS IN MOTION.

HARDWARE USED

| | | | |
|---|-----------------|---|---|
|  | Cotter Pin | 1 |  |
|  | Motor Shaft Pin | 1 |  |

NOTE: The motor shaft may need to be rotated by hand in order to install the cotter pin.

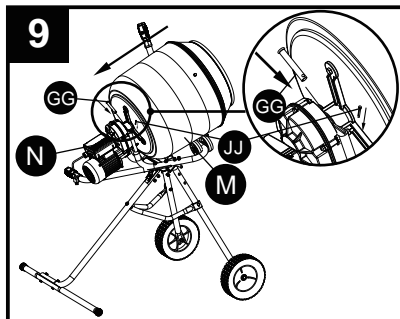

OPERATING INSTRUCTIONS

- Ensure to attach the carabiner to the single chain link prior to mixing or transporting the mixer.
- Remove the carabiner from the single chain link when you are ready to dump the drum.

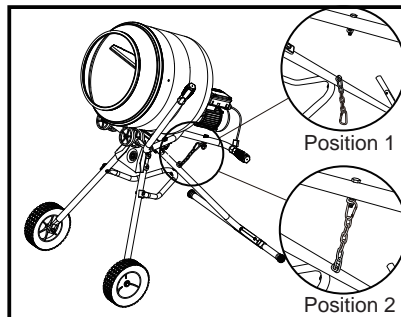
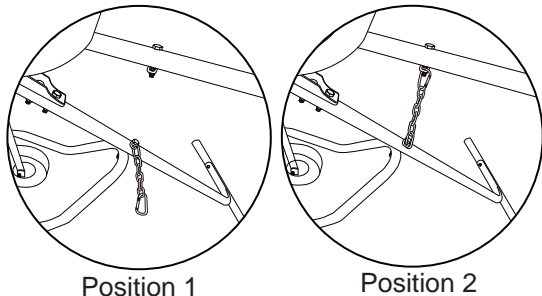

1. Before Using The Mixer

- Ensure all bolts are tightened.
- Position the mixer on a level surface. **NOTE:** Maximum slope is 5 degrees.
- Before filling the drum, make sure the mixer can easily empty into a wheelbarrow.
- A "GROUND FAULT INTERRUPTER" protected circuit is recommended for all outdoor electric devices!

2. Transporting The Mixer

- Always disconnect the power prior to transporting the mixer.
- Mixer can be transported in two ways.

Method 1:

- Turn power to off ("O") position, disconnect power cord.
- Ensure drum is empty.
- Facing front of mixer, grab handle and top of drum. While holding right wheel down with your foot, pull mixer toward yourself. Be careful not to tip mixer on yourself.
- Move mixer to desired location.

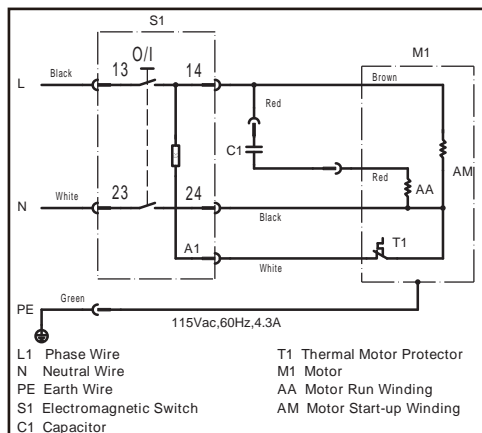

METHOD 1



OPERATING INSTRUCTIONS

Method 2:

- a) Turn power to off ("O") position, disconnect power cord.
- b) Ensure drum is empty.
- c) Positioned on side of mixer, grab front and lift rear leg of mixer off the ground. Be careful not to tip mixer on yourself.
- d) Move mixer to desired location.

METHOD 2



3. Cement mix instructions

NOTE: Refer to instructions from the cement mix manufacturer.

4. Pre-mixed cement mix instructions

NOTE: Refer to instructions from the pre-mix cement mix manufacturer.

CARE AND MAINTENANCE

AFTER USE: Clean out the drum with water. If cement has dried to the inside of mixer, tap the outside of the drum with a rubber or plastic mallet. Dump mixer to empty dried cement from drum (DO NOT use a steel hammer to dislodge dried cement from mixer). Lightly grease all moving parts.

The gearbox is sealed for life. Do not attempt to open the gearbox and change the oil. This is not necessary, and doing so will void the warranty. Keep the motor assembly clean and free of build up. Wipe the on/off switch assembly and motor with a lightly dampened cloth. DO NOT spray water directly onto motor. Protect motor assembly from rain. Store mixer indoors. Please use caution when dumping the contents of the mixer. The motor should be in the OFF position when emptying the mixer.

TROUBLESHOOTING

| PROBLEM | PROBABLE CAUSE | CORRECTIVE ACTION |
|--|---|--|
| Motor trips out repeatedly. | <ol style="list-style-type: none">1. Motor overloaded.2. Extension cord too long.3. Extension cord too light a gauge. | <ol style="list-style-type: none">1. Empty mixer.2. Refer to power cord safety (page 6).3. Refer to power cord safety (page 6). |
| Mixer is plugged in but does not start (motor is not humming). | <ol style="list-style-type: none">1. Disconnected plug.2. Corroded plug.3. Defective motor.4. Loose connection in motor. | <ol style="list-style-type: none">1. Connect plug to outlet.2. Clean prongs.3. Contact customer service.4. Unplug motor, open motor cover, and check connections. |
| Motor is humming. | <ol style="list-style-type: none">1. Starting under too much load.2. Motor too cold. | <ol style="list-style-type: none">1. Empty load, start mixer empty, refill mixer.2. Motor will not start properly below 32°F. |

In the event of the motor overheating, and your motor shuts down, turn the power switch to the "O" position and unplug the unit for 15 minutes. Empty the mixer. After the cooling period, plug in the unit, then turn the switch to the on position. Let mixer start running. Once running properly, refill mixer.

WARRANTY

One year limited warranty:

The manufacturer warrants this product against defects in materials and workmanship for one year from date of purchase. If within this period a product is found to be defective in material or workmanship, the product must be returned with a copy of the bill of sale as proof of purchase to the place of purchase. The manufacturer will, at its option, repair, replace or refund the purchase price to the consumer. This warranty does not cover the product becoming defective due to misuse, accidental damage, improper handling and/or installation and specifically excludes liability for direct, incidental or consequential damages. As some states do not allow exclusions or limitations on how long an implied warranty lasts, the above exclusion and limitation may not apply to you. This warranty gives you specific rights and you may also have other rights which vary from state to state.

For replacement parts, call our customer service department at 888-356-2258, 8 a.m. - 8 p.m., EST, Monday-Sunday. you may also contact us at ascs@lowes.com.

KOBALT®

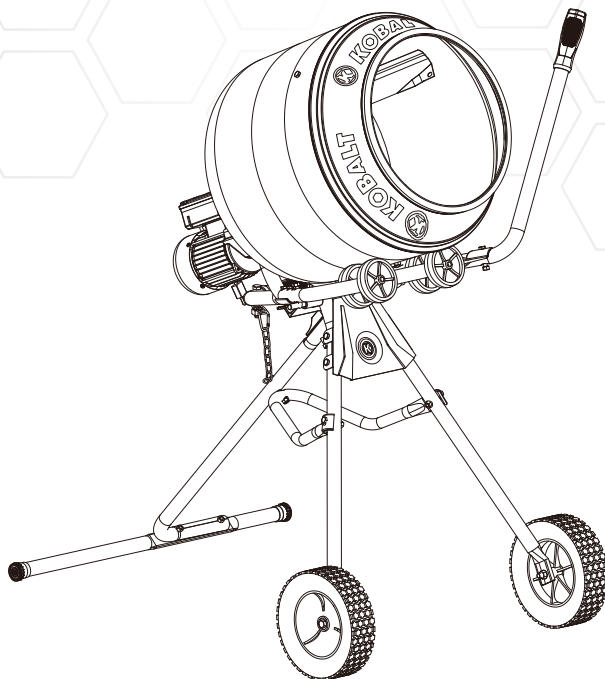

ARTICLE #241568
MODÈLE #SGY-CMI

MÉLANGEUR PORTABLE DE 0,11 m³

KOBALT et le logo sont des marques de commerce
ou des marques de commerce déposées de LF, LLC.
Tous droits réservés.

Numéro de série _____

Date d'achat _____

Nous vous remercions d'avoir acheté cet article KOBALT.
Des questions, des problèmes ou des pièces
manquantes? Avant de retourner l'article, communiquez
avec nous au : 1 888 356-2258, entre 8 h et 20 h (HNE),
du lundi au dimanche, ou à l'adresse ascs@lowes.com.

TABLE DES MATIÈRES

| | |
|--------------------------------------|----|
| Caractéristiques de l'article | 13 |
| Contenu de l'emballage | 14 |
| Quincaillerie incluse | 15 |
| Consignes de sécurité..... | 15 |
| Préparation | 17 |
| Instructions pour l'assemblage | 18 |
| Mode d'emploi | 20 |
| Entretien | 21 |
| Dépannage | 22 |

CARACTÉRISTIQUES DE L'ARTICLE

| COMPOSANTE | CARACTÉRISTIQUES |
|----------------------------|--------------------------|
| Capacité totale du tambour | 0,11 m ³ |
| Poids maximal du mélange | 106,59 kg |
| Volume total du mélange | 65,12 L |
| Vitesse du tambour | 24,5 tours/minute |
| Poids du mélangeur | 37,92 kg |
| Dimensions des roues | 25,4 cm |
| Moteur | 115 V c.a., 60 Hz, 4,3 A |
| Hauteur de déchargement | 55,88 cm |

- Ne dépassez pas le poids maximal du mélange de 106,59 kg.
- Ne dépassez pas le volume total du mélange de 0,06m³.

CONTENU DE L'EMBALLAGE (GRANDEUR NON RÉELLE)

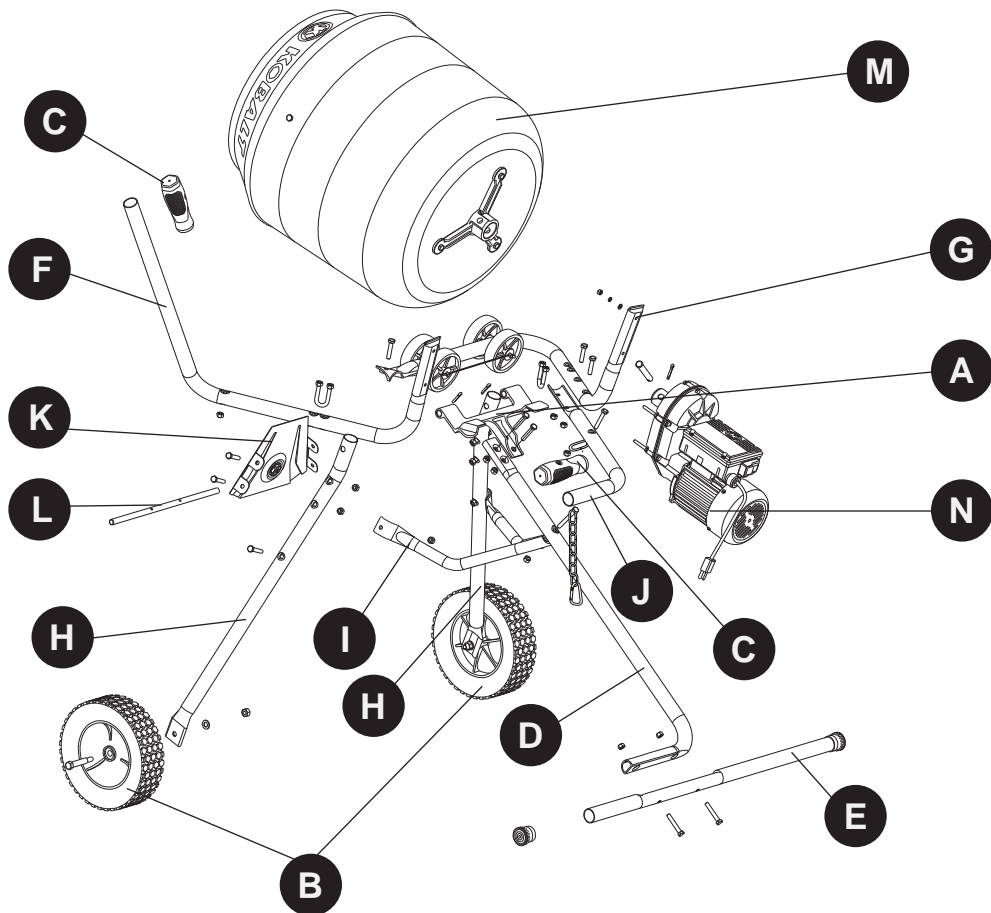

| PIÈCE | DESCRIPTION | QUANTITÉ | PIÈCE | DESCRIPTION | QUANTITÉ |
|-------|----------------------------|----------|-------|-------------------|----------|
| A | Cuve | 1 | H | Pied avant | 2 |
| B | Roue | 2 | I | Support inférieur | 1 |
| C | Poignée | 2 | J | Poignée de vidage | 1 |
| D | Pied arrière | 1 | K | Couverture avant | 1 |
| E | Traverse arrière | 1 | L | Pivot | 1 |
| F | Poignée | 1 | M | Tambour | 1 |
| G | Bras de support du tambour | 1 | N | Moteur | 1 |

QUINCAILLERIE INCLUSE (GRANDEUR NON RÉELLE)

| Pièce | Description | Quantité | Illustration | Pièce | Description | Quantité | Illustration |
|-------|------------------------|----------|--------------|-------|-------------------------------------|----------|--------------|
| AA | Écrou M10 | 2 | | JJ | Goupille fendue | 3 | |
| BB | Rondelle plate M10 | 2 | | KK | Étrier fileté M8 | 2 | |
| CC | Boulon à épaulement | 2 | | LL | Écrou M8 (préinstallé) | 4 | |
| DD | Boulon M8 de 40 mm | 5 | | MM | Rondelle plate M8 (préinstallé) | 4 | |
| EE | Boulon M8 de 45 mm | 7 | | NN | Rondelle à ressort M8 (préinstallé) | 4 | |
| FF | Boulon M8 de 60 mm | 2 | | OO | Mousqueton | 1 | |
| GG | Tige de l'arbre moteur | 1 | | PP | Chaîne | 1 | |
| HH | Écrou M8 | 19 | | QQ | Boulon M8 de 70 mm avec rondelle | 1 | |
| II | Embout (préinstallé) | 2 | | RR | Maillon de chaîne | 1 | |

⚠ CONSIGNES DE SÉCURITÉ

Suivez les instructions du guide d'utilisation afin de vous assurer de bien assembler le mélangeur, en utilisant la liste des pièces ainsi que les procédures.

- Conservez les présentes instructions afin de pouvoir vous y référer ultérieurement.
- Certaines pièces peuvent avoir des bords coupants. Portez des gants lorsque vous assemblez le mélangeur.
- Rangez l'appareil à l'intérieur lorsqu'il n'est pas utilisé.
- Tenez l'article hors de la portée des enfants.
- Veillez à bien lire les messages d'avertissement et de mise en garde.

⚠ MISE EN GARDE – TOUJOURS DÉMARRER LE MÉLANGEUR LORSQUE LE TAMBOUR EST VIDE

- Consultez ces instructions avant d'utiliser le mélangeur.
- Tous les boulons doivent être fixés en orientant les écrous vers le centre du mélangeur.
- Ne serrez les fixations qu'une fois que tous les éléments de l'appareil sont bien alignés.
- Portez toujours des lunettes de sécurité lorsque vous utilisez le mélangeur.

⚠ AVERTISSEMENT – MESURES DE SÉCURITÉ RELATIVES À L'ÉLECTRICITÉ

- Le câblage, les connexions électriques et la mise à la terre doivent être conformes au Code national de l'électricité, ainsi qu'aux codes du bâtiment locaux et aux règlements locaux. Contactez un électricien agréé de votre région pour obtenir de plus amples renseignements.

⚠ AVERTISSEMENT – RISQUE DE DÉCHARGE ÉLECTRIQUE

- N'exposez pas l'appareil à la pluie; rangez-le à l'intérieur.
- L'utilisation d'un circuit protégé par un disjoncteur différentiel est recommandée pour tous les appareils électriques extérieurs.
- Gardez la zone de fonctionnement du moteur aussi sèche que possible.
- Coupez toujours l'alimentation avant d'effectuer l'entretien.

CONSIGNES DE SÉCURITÉ

- Lisez toutes les instructions avant d'utiliser l'appareil.
- Afin de réduire les risques de blessure, une surveillance étroite est de rigueur lorsqu'un appareil est utilisé à proximité d'enfants.
- Évitez tout contact avec des pièces mobiles.
- Gardez les vêtements amples et les accessoires vestimentaires loin des pièces mobiles.
- Pour débrancher l'appareil, tournez d'abord toutes les commandes à la position d'arrêt (« O »), puis débranchez la fiche de la prise.
- Évitez de débrancher l'appareil en tirant sur le cordon d'alimentation. Pour débrancher l'appareil, saisissez la fiche et non le cordon d'alimentation.
- Branchez uniquement l'appareil sur une prise correctement mise à la terre.
- Débranchez le cordon d'alimentation lorsque vous n'utilisez pas l'appareil et avant d'en faire l'entretien ou le nettoyage. Branchez le cordon uniquement sur une prise correctement mise à la terre (consultez les instructions pour la mise à la terre).
- N'utilisez pas un appareil muni d'un cordon ou d'une fiche endommagé, qui a subi une défaillance, qui est tombé ou qui a été endommagé de quelque façon que ce soit.
- Rapportez l'appareil à un centre de service près de chez vous afin qu'il fasse l'objet d'une inspection, d'une réparation ou d'un réglage électrique ou mécanique.

INSTRUCTIONS POUR LA MISE À LA TERRE

Cet appareil doit être mis à la terre. En cas de mauvais fonctionnement ou de panne, la mise à la terre offre au courant un trajet de moindre résistance qui réduit le risque de choc électrique. Cet appareil est conçu pour être utilisé sur un circuit d'une tension nominale de 120 V et comprend un cordon d'alimentation muni d'un conducteur et d'une fiche de mise à la terre. Vous devez bien brancher la fiche sur une prise correctement installée et mise à la terre conformément aux lois et aux codes en vigueur. Consultez un électricien qualifié si vous avez un doute sur la mise à la terre d'une boîte de sortie (consultez la page 17).

CET APPAREIL EST CONÇU POUR UNE UTILISATION SUR UN CIRCUIT D'UNE TENSION NOMINALE DE 120 V ET EST MUNI D'UNE FICHE RESSEMBLANT À CELLE DE LA FIGURE A (CONSULTEZ LA PAGE 17). UN ADAPTATEUR TEMPORAIRE RESSEMBLANT À CELUI DES FIGURES B ET C PEUT SERVIR À BRANCHER CETTE FICHE SUR UNE PRISE BIPOLAIRE RESSEMBLANT À CELLE DE LA FIGURE B SI AUCUNE PRISE ADEQUATEMENT MISE À LA TERRE N'EST DISPONIBLE. N'UTILISEZ L'ADAPTATEUR TEMPORAIRE QU'EN ATTENDANT QU'UN ÉLECTRICIEN QUALIFIÉ INSTALLE UNE PRISE MISE À LA TERRE. L'OREILLE RIGIDE VERTE, LA COSSE ET LES AUTRES ARTICLES SEMBLABLES DE L'ADAPTATEUR DOIVENT ÊTRE BRANCHÉS SUR UNE MISE À LA TERRE PERMANENTE, COMME UNE BOÎTE DE SORTIE MISE À LA TERRE. QUAND L'ADAPTATEUR EST UTILISÉ, IL DOIT ÊTRE MAINTENU EN PLACE AU MOYEN DE LA VIS MÉTALLIQUE.

REMARQUE: Les adaptateurs de mise à la terre ne sont pas autorisés au Canada en vertu du Code canadien de l'électricité.

DANGER

Le branchement inadéquat du conducteur de mise à la terre de l'appareil peut entraîner un risque d'incendie ou de choc électrique. Le conducteur possédant une isolation dont la surface extérieure est verte, avec ou sans rayures jaunes, est le conducteur de mise à la terre de l'appareil. S'il faut réparer ou remplacer le cordon d'alimentation ou la fiche, ne branchez pas le conducteur de mise à la terre de l'appareil sur une borne sous tension. Consultez un électricien ou un technicien qualifié si vous ne comprenez pas les instructions pour la mise à la terre ou si vous avez un doute sur la mise à la terre de l'appareil. Ne modifiez pas la fiche de l'appareil. Si la fiche ne rentre pas dans la prise, demandez à un électricien qualifié d'installer une prise appropriée.

⚠ CONSIGNES DE SÉCURITÉ

- Ne nettoyez pas l'appareil à l'aide d'un jet d'eau ou d'un dispositif semblable. Consultez la section Entretien pour obtenir des instructions relatives au nettoyage.
- N'utilisez pas plusieurs rallonges.
- N'utilisez pas de cordon de plus de 44,19 m.
- N'utilisez pas de cordon d'un calibre AWG inférieur à 16.
- Les connexions de la rallonge électrique doivent être à l'abri de l'eau et ne pas toucher pas le sol.

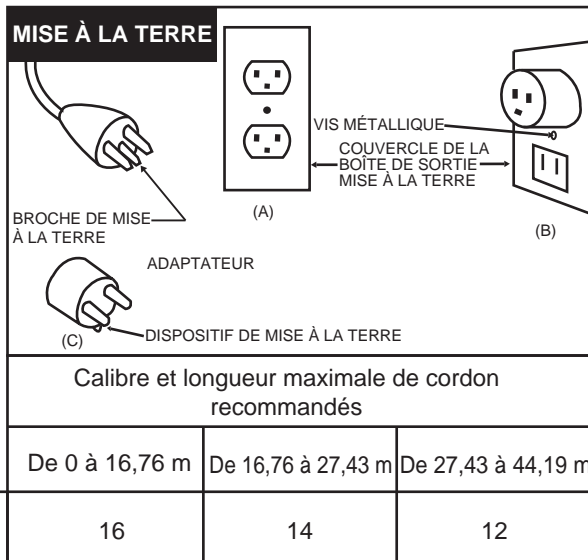

⚠ SÉCURITÉ DU CORDON D'ALIMENTATION

Utilisez une rallonge conçue pour l'extérieur. Les rallonges conçues pour l'extérieur sont marquées d'un W et sont dotées d'une étiquette sur laquelle il est écrit « Convient aux appareils pour l'extérieur ».

Les caractéristiques électriques du cordon amovible ou de la rallonge doivent être égales à celles de l'appareil. Consultez le tableau ci-dessus pour connaître le calibre recommandé. La rallonge doit être un cordon à 3 fils avec mise à la terre et doit être placée de manière à ne pas pendre pour éviter qu'une personne la tire ou trébuche (surtout un enfant).

PRÉPARATION

Avant de commencer à assembler ou à utiliser cet article, assurez-vous d'avoir toutes les pièces. Comparez-les avec la liste du contenu de l'emballage et celle de la quincaillerie incluse. S'il y a des pièces manquantes ou endommagées, ne tentez pas d'assembler ni d'utiliser l'article.

- Temps d'assemblage approximatif : de 45 à 90 minutes par une personne.
- Outils nécessaires : douille ou clé de 12 mm (15/32 po), douille ou clé de 13 mm (1/2 po), douille ou clé de 14 mm (9/16 po), douille ou clé de 16 mm (5/8 po), pince à bec effilé et marteau.

INSTRUCTIONS POUR L'ASSEMBLAGE

Remarque Ne serrez les fixations qu'une fois que tous les éléments de l'appareil sont bien alignés.

1. Fixez le raccord inférieur (A) à la traverse arrière (D) à l'aide de deux boulons M8 de 45 mm (EE) et de deux écrous M8 (HH). Fixez la traverse du montant arrière (E) au montant arrière (D) à l'aide de deux boulons M8 de 60 mm (FF) et deux écrous M8 (HH).
NE SERREZ PAS COMPLÈTEMENT.

QUINCAILLERIE UTILISÉE

EE Boulons M8 de 45 mm 2 

FF Boulons M8 de 60 mm 2 

HH Écrou M8 4 

2. Faites glisser le pivot (L) par le raccord inférieur (A) et les montants avant (H). Insérez les goupilles fendues (JJ) dans le pivot (L). Veillez à fixer les goupilles (JJ) correctement dans le pivot (L) avant de passer à l'étape suivante.

QUINCAILLERIE UTILISÉE

JJ Goupille fendue 2 

3. Assemblez le cadre inférieur (I) sur les pieds avant (H) à l'aide de deux boulons M8 de 45 mm (EE) et des écrous M8 (HH). Insérez le boulon M8 de 70 mm (QQ) à travers le dernier maillon de la chaîne (PP). Assemblez le cadre inférieur (I) au montant arrière (D) à l'aide d'un boulon M8 de 70 mm (QQ) et de l'écrou M8 (HH). Fixez le mousqueton (OO) à l'autre extrémité de la chaîne.

NE SERREZ PAS COMPLÈTEMENT.

QUINCAILLERIE UTILISÉE

EE Boulon M8 de 45 mm 2 

PP Chaîne 1 

QQ Boulon M8 de 70 mm
QQ avec rondelle 1 

HH Écrou M8 3 

OO Mousqueton 1 

4. Assemblez le panneau avant (K) sur les montants avant (H) à l'aide de quatre boulons M8 de 40 mm (DD) et écrous M8 (HH).

QUINCAILLERIE UTILISÉE

DD Boulon M8 de 40 mm 4 

HH Écrou M8 4 

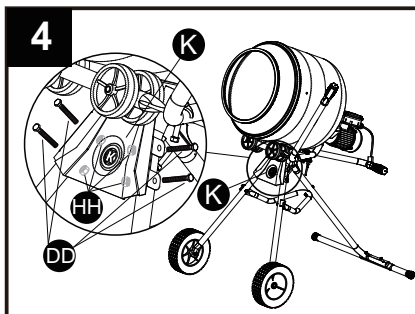
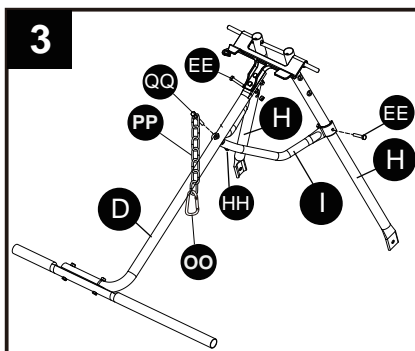
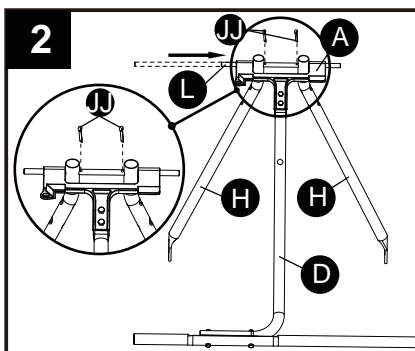
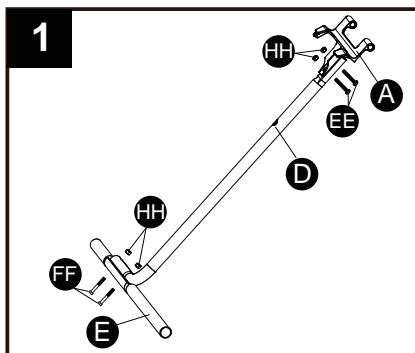

INSTRUCTIONS POUR L'ASSEMBLAGE

5. Assemblez les roues (B) à l'armature du mélangeur à l'aide du boulon à épaulement (CC), de la rondelle plate M10 (BB) et de l'écrou M10 (AA). Serrez les boulons des roues. Placez le mélangeur sur une surface plane. Assurez-vous que la traverse arrière (E) est constamment placée sur le sol. Faites glisser l'embout (II) sur la traverse arrière (E). **ASSUREZ-VOUS QUE TOUS LES TROUS ET VIS SONT ALIGNÉS. SERREZ CORRECTEMENT LES VIS INSÉRÉES AUX ÉTAPES 1 À 5.**

QUINCAILLERIE UTILISÉE





| | | | |
|----|---------------------|---|---|
| AA | Écrou M10 | 2 |  |
| BB | Rondelle plate M10 | 2 |  |
| CC | Boulon à épaulement | 2 |  |
| II | Embout | 2 |  |

6. Fixez le bras de support du tambour (G) à la poignée (F) à l'aide d'un boulon M8 de 40 mm (DD) et d'un écrou M8 (HH). Insérez le boulon M8 de 45 mm (EE) dans la poignée du tambour (J). Glissez le maillon de chaîne (RR) sur le bas du boulon M8 de 45 mm. Vissez l'écrou M8 (HH).

REMARQUE : Assurez-vous que l'orientation du maillon de chaîne concorde à celle des maillons que vous avez fixés sur le cadre inférieur (D). Assemblez la poignée de vidage (J) sur le bras de support du tambour (G) à l'aide de deux boulons M8 de 45 mm (EE) et de deux écrous M8 (HH).

NE SERREZ PAS COMPLÈTEMENT.

QUINCAILLERIE UTILISÉE

| | | | | | | | |
|----|--------------------|---|---|----|-------------------|---|---|
| DD | Boulon M8 de 40 mm | 1 |  | RR | Maillon de chaîne | 1 |  |
| EE | Boulon M8 de 45 mm | 3 |  | | | | |
| HH | Écrou M8 | 3 |  | | | | |



7. Assemblez le moteur (N) à la poignée (F) et le bras de support du tambour (G) à l'aide d'un écrou M8 (LL), d'une rondelle à ressort M8 (NN) et d'une rondelle plate M8 (MM). Après avoir aligné correctement tous les trous du moteur sur le bras de support du tambour, serrez solidement toutes les vis du moteur au bras du mélangeur. **SERREZ TOUTES LES FIXATIONS INSÉRÉES AUX ÉTAPES 6 ET 7.**

QUINCAILLERIE UTILISÉE

| | | | |
|----|-----------------------|---|---|
| LL | Écrou M8 | 4 |  |
| MM | Rondelle plate M8 | 4 |  |
| NN | Rondelle à ressort M8 | 4 |  |

8. Assemblez l'étrier fileté (KK) sur le bras de support du tambour (G) à l'aide de deux boulons M8 (HH). Ne serrez pas complètement. Faites-le glisser sur le pivot (L). Insérez l'étrier fileté (KK) sur la poignée (F). Fixez deux écrous à embase M8 (HH) à l'étrier fileté. **SERREZ TOUTES LES VIS.**

QUINCAILLERIE UTILISÉE

| | | | |
|----|------------------|---|---|
| KK | Étrier fileté M8 | 2 |  |
| HH | Écrou M8 | 4 |  |

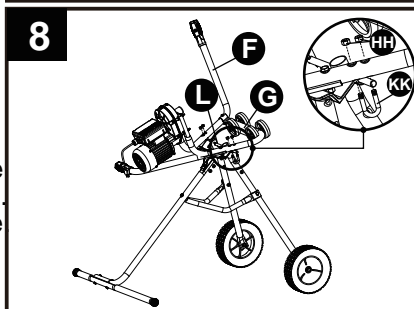
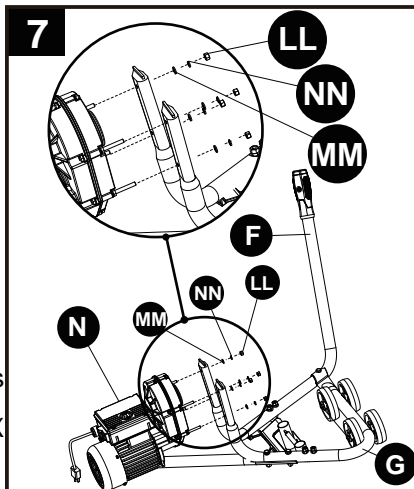
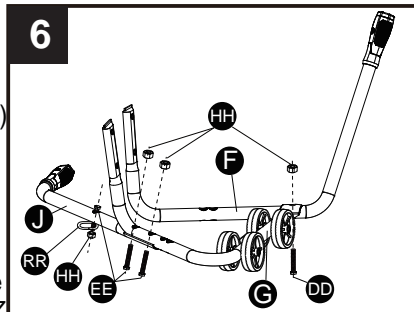
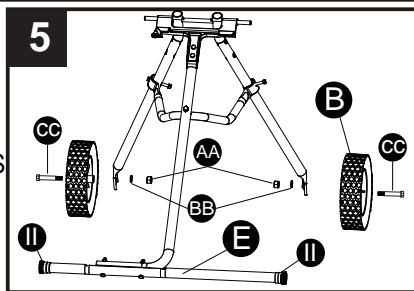

INSTRUCTIONS POUR L'ASSEMBLAGE

9. Assemblez le tambour (M) au moteur (N) à l'aide de la tige de l'arbre moteur (GG) et de la goupille fendue (JJ). ASSUREZ-VOUS D'AVOIR FIXÉ LA GOUPILLE FENDUE CORRECTEMENT AVANT DE METTRE LE MÉLANGEUR EN MARCHÉ.

QUINCAILLERIE UTILISÉE

JJ Goupille fendue 1 

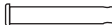
GG Tige de l'arbre moteur 1 

Remarque: Il est possible que vous ayez à tourner manuellement l'arbre moteur pour installer la goupille fendue.

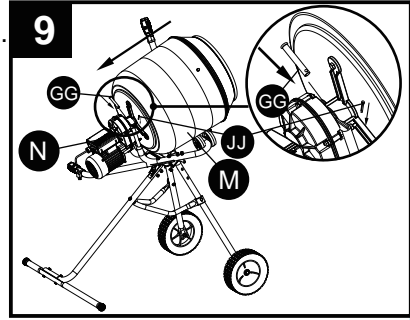

MODE D'EMPLOI

- Assurez-vous de fixer le mousqueton au maillon de chaîne avant d'utiliser ou de transporter le mélangeur.
- Retirez le mousqueton du maillon de chaîne lorsque vous devez vider le tambour.

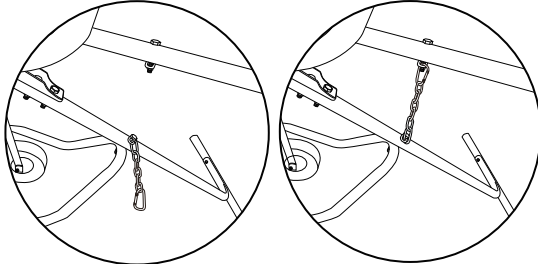

Position 1

Position 2

- Avant d'utiliser le mélangeur
 - Assurez-vous que tous les boulons sont bien serrés.
 - Placez le mélangeur sur une surface plane. **REMARQUE :** La pente maximale est de 5 degrés.
 - Avant de remplir le tambour, assurez-vous que le mélangeur peut aisément se vider dans une brouette.
 - L'utilisation d'un circuit protégé par un « DISJONCTEUR DIFFÉRENTIEL » est recommandée pour tous les appareils électriques extérieurs.

- Transport du mélangeur
 - Coupez toujours l'alimentation avant de transporter le mélangeur.
 - Vous pouvez transporter le mélangeur de deux façons.

Méthode 1 :

- Tournez d'abord l'interrupteur à la position « O » et débranchez le cordon d'alimentation.
- Assurez-vous que le tambour est vide.
- Placez-vous face au mélangeur, et saisissez la poignée et le dessus du tambour. Tenez la roue droite vers le bas avec le pied, et tirez le mélangeur vers vous. Faites attention de ne pas laisser tomber le mélangeur sur vous.
- Déplacez le mélangeur à l'endroit voulu.

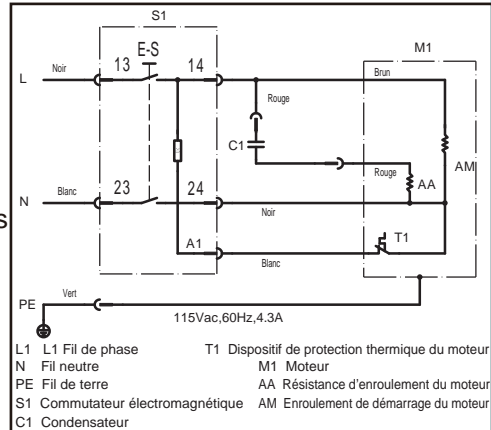
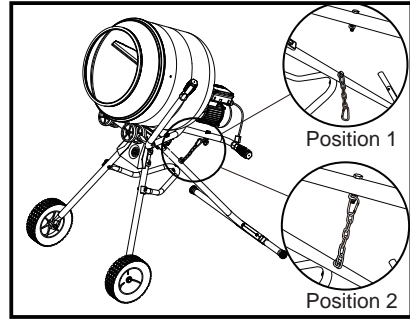

MÉTHODE 1



MODE D'EMPLOI

MÉTHODE 2 :

- a) Tournez d'abord l'interrupteur à la position « O » et débranchez le cordon d'alimentation.
- b) Assurez-vous que le tambour est vide.
- c) Placez-vous sur le côté du mélangeur, saisissez le devant et levez la traverse arrière. Faites attention de ne pas laisser tomber le mélangeur sur vous.
- d) Déplacez le mélangeur à l'endroit voulu.

MÉTHODE 2



3. Instructions pour le mélange du ciment

Remarque : Suivez les recommandations de mélange du fabricant de ciment.

4. Instructions pour le mélange de ciment prémélangé

Remarque : Suivez les recommandations de mélange du fabricant de ciment prémélangé.

ENTRETIEN

APRÈS L'UTILISATION : Nettoyez le tambour avec de l'eau. Si du ciment a séché à l'intérieur du mélangeur, tapez sur l'extérieur du tambour avec un maillet en caoutchouc ou en plastique. Faites basculer le mélangeur pour le vider de son ciment sec (N'UTILISEZ PAS de marteau en acier pour débarrasser le mélangeur de son ciment sec).

Lubrifiez légèrement toutes les pièces mobiles.

La boîte à engrenages est scellée de façon permanente. N'essayez pas de l'ouvrir pour en vidanger l'huile, car cela n'est pas nécessaire et entraînerait l'annulation de la garantie.

Veillez à ce que l'ensemble moteur demeure propre et sans accumulations. Nettoyez le commutateur et le moteur avec un linge légèrement humide. NE VAPORISEZ PAS d'eau directement sur le moteur. Protégez le moteur de la pluie. Rangez le mélangeur à l'intérieur. Veuillez faire preuve de prudence lorsque vous déversez le contenu du mélangeur. Assurez-vous que le moteur est réglé à « OFF » (arrêt) avant de vider le mélangeur.

DÉPANNAGE

| PROBLÈME | CAUSE POSSIBLE | MESURE CORRECTIVE |
|---|--|---|
| Le moteur s'arrête de façon répétée. | <ol style="list-style-type: none">1. Le moteur est en surcharge.2. La rallonge est trop longue.3. Le calibre de la rallonge n'est pas assez élevé. | <ol style="list-style-type: none">1. Videz le mélangeur.2. Reportez-vous à la section Sécurité du cordon d'alimentation (page 17).3. Reportez-vous à la section Sécurité du cordon d'alimentation (page 17). |
| Le mélangeur est branché, mais ne démarre pas (le moteur ne vrombit pas). | <ol style="list-style-type: none">1. La fiche n'est pas branchée.2. La fiche est rouillée.3. Le moteur est défectueux.4. Il y a une connexion lâche dans le moteur. | <ol style="list-style-type: none">1. Branchez la fiche sur la prise.2. Nettoyez les broches.3. Communiquez avec le service à la clientèle.4. Débranchez le moteur, ouvrez-en le couvercle, et vérifiez les connexions. |
| Le moteur vrombit. | <ol style="list-style-type: none">1. Vous démarrez l'appareil avec une trop grande charge.2. Le moteur est trop froid. | <ol style="list-style-type: none">1. Videz le mélangeur, démarrez-le, puis remplissez-le de nouveau.2. Le moteur ne démarrera pas correctement à une température inférieure à 0 °C (32 °F). |

S'il y a surchauffe et que le moteur s'arrête, tournez le commutateur à la position « O » et débranchez l'appareil pendant 15 minutes. Videz le mélangeur. Une fois qu'il est refroidi, branchez l'appareil, puis tournez le commutateur à la position « ON ». Laissez le mélangeur se mettre en marche. Une fois qu'il fonctionne correctement, remplissez-le de nouveau.

GARANTIE

Garantie limitée de un an :

Le fabricant garantit cet article contre tout défaut de matériaux ou de fabrication pour une période de un (1) an à compter de la date d'achat. Si un article présente des défauts de matériaux ou de fabrication durant cette période, retournez-le au détaillant d'origine accompagné d'une copie de votre reçu comme preuve d'achat. Le fabricant choisira de réparer ou de remplacer l'article, ou de rembourser son prix d'achat au consommateur. Cette garantie ne s'applique pas à l'article s'il est endommagé en raison d'un usage inapproprié, de dommages accidentels, d'une manipulation ou d'une installation inadéquate, et elle exclut expressément toute responsabilité pour des dommages directs, accessoires ou consécutifs. Certains États ou certaines provinces ne permettent pas les exclusions et les limitations quant à la durée des garanties implicites, de sorte que les limitations et exclusions mentionnées ci-dessus peuvent ne pas s'appliquer à vous. Cette garantie vous confère des droits précis. Il est possible que vous disposiez également d'autres droits, qui varient d'un État ou d'une province à l'autre.

Pour obtenir des pièces de rechange, communiquez avec notre service à la clientèle au 1 888 356-2258, entre 8 h et 20 h (HNE), du lundi au dimanche. Vous pouvez également communiquer avec nous par courriel à l'adresse asc@lowes.com.

Imprimé en Chine

KOBALT®

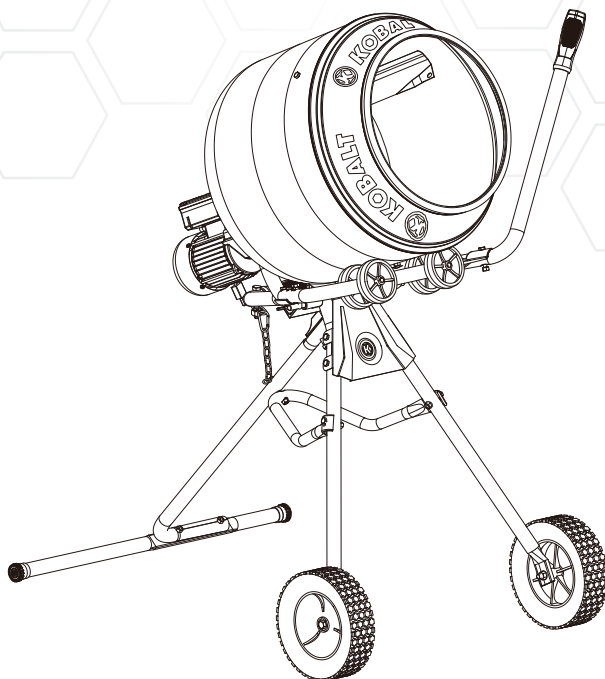

ARTÍCULO #241568
MODELO #SGY-CMI

MEZCLADORA PORTÁTIL DE 0.11 METROS CÚBICOS

KOBALT y el diseño del logotipo son marcas comerciales o marcas registradas de LF, LLC. Todos los derechos reservados.

Número de serie _____

Fecha de compra _____

Gracias por comprar este producto KOBALT.
¿Preguntas, problemas o piezas faltantes? Antes de devolver, llámenos al 888-356-2258, de lunes a domingo de 8 a.m. a 8 p.m., hora estándar del Este, o escribanos a ascs@lowes.com.

ÍNDICE

| | |
|---------------------------------------|----|
| Especificaciones del producto | 24 |
| Contenido del paquete | 25 |
| Aditamentos | 26 |
| Información de seguridad..... | 26 |
| Preparación | 28 |
| Instrucciones de ensamblaje | 29 |
| Instrucciones de funcionamiento | 31 |
| Cuidado y mantenimiento | 32 |
| Solución de problemas | 33 |

ESPECIFICACIONES DEL PRODUCTO

| COMPONENTE | ESPECIFICACIONES |
|---------------------------|------------------------|
| Capacidad de tambor total | 0.11 metros cúbicos |
| Peso de mezcla | 106.59 kg. |
| Capacidad de mezcla total | 0.06 metros cúbicos |
| Velocidad del tambor | 24.5 RPM |
| Peso de la batidora | 37.92 kg. |
| Tamaño de las ruedas | 25.4 cm |
| Motor | 115 V CA, 60 Hz, 4.3 A |
| Altura del portabasura | 55.88 cm |





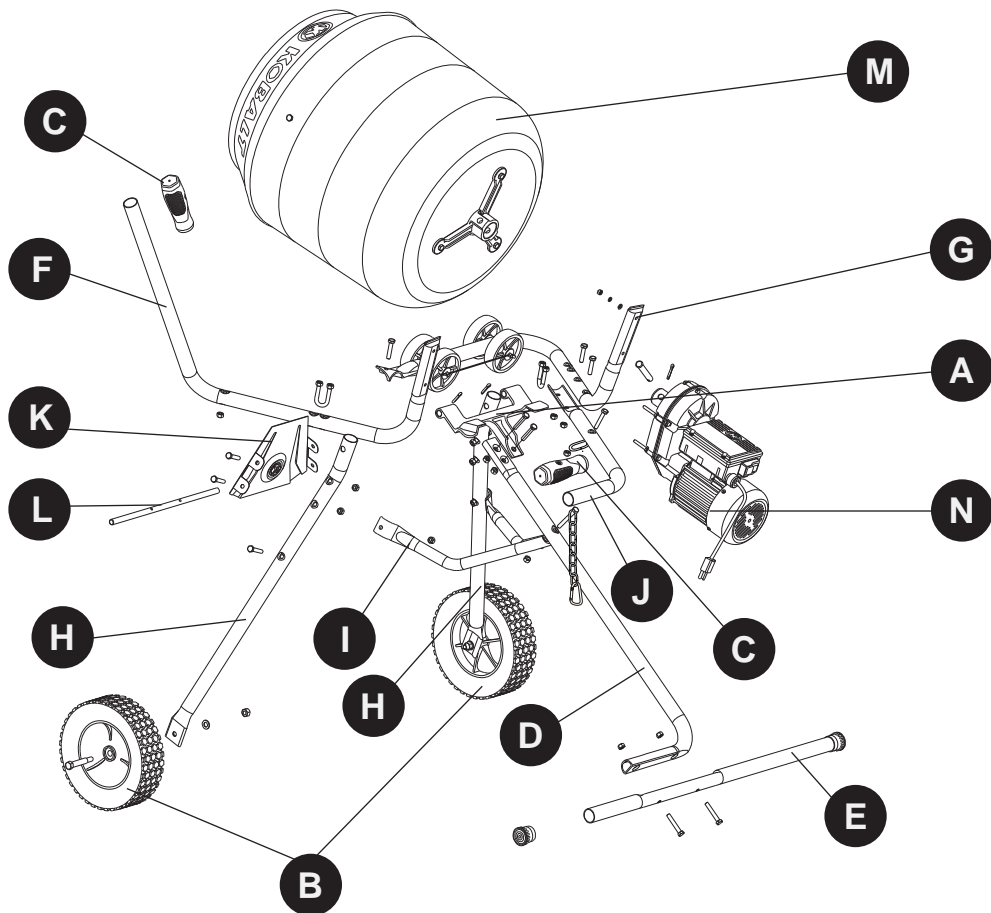







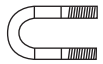
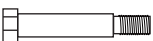

- No supere el peso de mezcla de 106.59 kg.
- No exceda la capacidad de mezcla total de 0.06 metros cúbicos.

CONTENIDO DEL PAQUETE (NO SE MUESTRA A ESCALA)

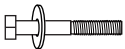

| PIEZA | DESCRIPCIÓN | CANTIDAD | PIEZA | DESCRIPCIÓN | CANTIDAD |
|-------|--------------------------------|----------|-------|--------------------------------|----------|
| A | Pieza fundida inferior | 1 | H | Pata delantera | 2 |
| B | Rueda | 2 | I | Estructura de soporte inferior | 1 |
| C | Agarre del mango | 2 | J | Mango del portabasura | 1 |
| D | Pata posterior | 1 | K | Cubierta frontal | 1 |
| E | Travesaño de la pata posterior | 1 | L | Pasador giratorio | 1 |
| F | Mango | 1 | M | Ensamble del tambor | 1 |
| G | Brazo de apoyo del tambor | 1 | N | Motor | 1 |

ADITAMENTOS (NO SE MUESTRA A ESCALA)

| Pieza | Descripción | Cantidad | Imagen | Pieza | Descripción | Cantidad | Imagen |
|-------|---|----------|---|-------|--|----------|--|
| AA | Tuerca M10 | 2 |  | JJ | Pasador de chaveta | 3 |  |
| BB | Arandela plana M10 | 2 |  | KK | Perno en U M8 | 2 |  |
| CC | Perno de hombro | 2 |  | LL | Tuerca M8 (Previamente instalada) | 4 |  |
| DD | Perno M8 x 40 mm | 5 |  | MM | Arandela plana M8 (Previamente instalada) | 4 |  |
| EE | Perno M8 x 45 mm | 7 |  | NN | Arandela de resorte M8 (Previamente instalada) | 4 |  |
| FF | Perno M8 x 60 mm | 2 |  | OO | Mosquetón | 1 |  |
| GG | Pasador del 1 eje del motor | 1 |  | PP | Cadena | 1 |  |
| HH | Tuerca M8 | 19 |  | QQ | Perno M8 x 70 mm con arandela | 1 |  |
| II | Tapa de extremo (Previamente instalada) | 2 |  | RR | Eslabón de cadena simple | 1 |  |

! INFORMACIÓN DE SEGURIDAD

Siga el manual del usuario para asegurarse de ensamblar adecuadamente la mezcladora, utilizando la lista de piezas junto con los procedimientos.

- Guarde estas instrucciones para referencia futura.
- Es posible que las piezas tengan bordes filosos. Use guantes al ensamblar la mezcladora.
- Almacene el equipo en interiores cuando no lo use.
- Mantenga alejado del alcance de los niños.
- Lea cuidadosamente los mensajes de precaución y advertencia.

! PRECAUCIÓN- SIEMPRE ASEGÚRESE DE QUE LA MEZCLADORA ESTÉ VACÍA ANTES DE ENCENDER

- Lea estas instrucciones antes de usar la mezcladora. Guarde estas instrucciones para referencia futura.
- Todos los pernos deben ajustarse con las tuercas apuntando hacia el centro de la mezcladora. No apriete los sujetadores hasta lograr la alineación final.
- Las piezas pueden presentar bordes filosos. Debe usar guantes. Sea cuidadoso al ensamblar.
- Debe usar gafas de seguridad cuando la mezcladora esté en funcionamiento.

! ADVERTENCIA ELÉCTRICA

- El cableado, las conexiones eléctricas y la puesta a tierra del sistema deben cumplir el Código Nacional de Electricidad (NEC, por su sigla en inglés) y con todos los códigos y ordenanzas locales. Contáctese con un electricista certificado para obtener más información.

! ADVERTENCIA: RIESGO DE DESCARGA ELÉCTRICA

- No lo exponga a la lluvia, almacene bajo techo.
- Para aparatos eléctricos de exteriores, se recomienda un circuito protegido por un interruptor de falla de puesta a tierra (GFI, por sus siglas en inglés).
- Mantenga el área de funcionamiento del motor lo más seca posible.
- Siempre desconecte la alimentación antes de realizar mantenimiento.

INFORMACIÓN DE SEGURIDAD

- Lea todas las instrucciones antes de usar el equipo.
- Para reducir el riesgo de lesiones, es necesario supervisar cuando los niños están cerca del equipo.
- No toque las piezas en movimiento.
- Mantenga las ropas holgadas y otros artículos, sueltos lejos de las piezas en movimiento.
- Para desconectar, gire todos los controles a la posición de apagado (“O”) y luego desconecte el enchufe del tomacorriente.
- No jale del cable para desenchufarlo. Para desenchufarlo, tome el enchufe, no el cable.
- Desenchufe el cable de alimentación cuando no esté en uso y antes del mantenimiento o la limpieza. Conecte solo a tomacorrientes con la debida puesta a tierra. (Consulte las instrucciones de puesta a tierra.)
- No opere ningún equipo si el cable o enchufe están dañados ni después de que presente fallas, haya sufrido caídas o algún tipo de daño.
- Devuelva el producto al establecimiento de servicio autorizado más cercano para una revisión, una reparación, o un ajuste eléctrico o mecánico.

INSTRUCCIONES DE PUESTA A TIERRA

Este producto debe tener una puesta a tierra. En caso de mal funcionamiento o rotura, la puesta a tierra hace que pase la menor resistencia de corriente eléctrica para disminuir el riesgo de descarga eléctrica. Este producto está diseñado para circuitos nominales de 120 V y está equipado con un cable que cuenta con un conductor de puesta a tierra del equipo y un enchufe con puesta a tierra. El enchufe debe conectarse solo a un tomacorriente adecuado que esté correctamente instalado y con puesta a tierra que cumpla todas las ordenanzas y códigos locales. Debe consultar a un electricista calificado si existen dudas respecto a la correcta puesta a tierra de la caja de salida. (Vea página 28).

ESTE PRODUCTO ESTÁ DISEÑADO PARA UTILIZARSE EN UN CIRCUITO NOMINAL DE 120 V, Y CUENTA CON UN ENCHUFE CON PUESTA A TIERRA CUYA APARIENCIA ES SIMILAR A LA DEL ENCHUFE ILUSTRADO EN LA FIGURA A (VEA PÁGINA 6). SE PUEDE USAR UN ADAPTADOR TEMPORAL DE APARIENCIA SIMILAR A LOS QUE APARECEN EN LAS FIGURAS B Y C, PARA CONECTAR ESTE ENCHUFE A UN TOMACORRIENTE DE 2 POLOS COMO SE MUESTRA EN LA FIGURA B EN EL CASO DE NO DISPONER DE UN TOMACORRIENTE CON UNA PUESTA A TIERRA ADECUADA. EL ADAPTADOR TEMPORAL SOLO SE DEBE USAR HASTA QUE UN ELECTRICISTA CALIFICADO PUEDA INSTALAR UN TOMACORRIENTE CON UNA PUESTA A TIERRA ADECUADA. LA OREJETA DE COLOR VERDE O SIMILAR QUE SALE DEL ADAPTADOR DEBE CONTAR CON UNA PUESTA A TIERRA PERMANENTE, COMO POR EJEMPLO UNA CUBIERTA DE CAJA DE SALIDA CON UNA PUESTA A TIERRA ADECUADA. CUANDO EL ADAPTADOR ESTÉ EN USO, SE DEBE FIJAR EN SU LUGAR USANDO EL TORNILLO DE METAL.

NOTA: el Código de Electricidad de Canadá no permite el uso de adaptadores de puesta a tierra en Canadá.

PELIGRO

La conexión inapropiada del conductor a tierra del equipo puede causar riesgo de incendio o descarga eléctrica. El conductor con aislamiento que tiene una superficie exterior verde con o sin rayas amarillas es el conductor a tierra del equipo. Si necesita reparar o reemplazar el cable eléctrico o el enchufe, no conecte el conductor a tierra del equipo a un terminal activo. Verifique con un electricista calificado o un técnico si no comprendió completamente las instrucciones de puesta a tierra o si tiene dudas de si el producto tiene una puesta a tierra adecuada. No modifique el enchufe incluido con el producto. Si el enchufe no encaja en el tomacorriente, pídale a un electricista calificado que instale el tomacorriente adecuado.

! INFORMACIÓN DE SEGURIDAD

- No limpie este producto con un rociador de agua o un elemento similar. Consulte la sección Cuidado y Mantenimiento para obtener instrucciones de limpieza.
- No utilice extensiones eléctricas múltiples.
- No use un cable de más de 44.19 m.
- No use un cable de calibre inferior a 16 AWG.
- La conexión a una extensión eléctrica debe mantenerse seca y separada del suelo.

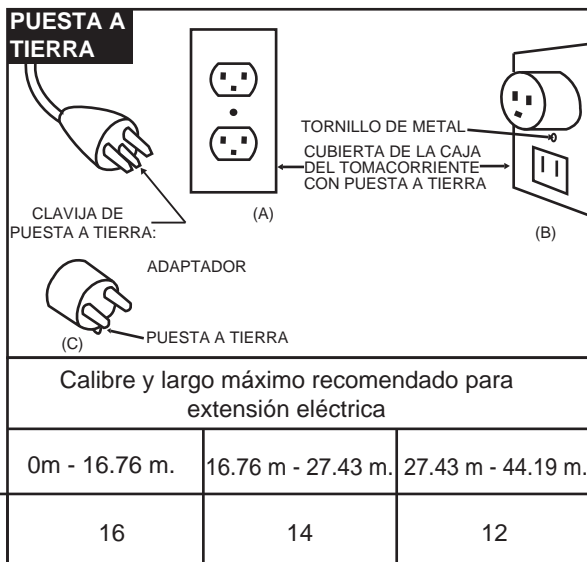

! INFORMACIÓN DE SEGURIDAD DEL CABLE DE ALIMENTACIÓN

Se debe usar una extensión eléctrica para exteriores. Una extensión eléctrica esta marcada con el sufijo "W" y lleva una etiqueta que dice "Apto para uso con electrodomésticos para exteriores". Debe usarse con cuidado.

La clasificación eléctrica marcada del cable de alimentación desmontable o la extensión eléctrica debe ser al menos equivalente a la clasificación eléctrica del electrodoméstico. Consulte el gráfico anterior para obtener los calibres recomendados.

La extensión eléctrica debe ser un cable de 3 conductores con puesta a tierra y se debe colocar de manera tal que no sea posible tropezarse, engancharse o pasarlo a llevar involuntariamente (en especial caso de niños).

PREPARACIÓN

Antes de comenzar a ensamblar o poner en funcionamiento este producto, asegúrese de tener todas las piezas. Compare la lista del contenido del paquete y la lista de aditamentos. No intente ensamblar o usar este producto si falta alguna pieza o si estas están dañadas.



- Tiempo estimado de ensamblaje: entre 45 y 90 minutos para una persona.
- Herramientas necesarias: dado o llave de 12 mm (15/32"), dado o llave de 13 mm (1/2"), dado o llave de 14 mm (9/16"), dado o llave de 16 mm (5/8"), pinzas de punta fina y martillo.

INSTRUCCIONES DE ENSAMBLAJE

Recuerde que no debe apretar los sujetadores hasta lograr la alineación final.

1. Fije la pieza fundida inferior (A) a la pata posterior (D) usando dos pernos M8 x 45 (EE) y dos tuercas M8 (HH). Fije el travesaño de la pata posterior (E) a la pata posterior (D) usando dos pernos M8 x 60 (FF) y dos tuercas M8 (HH).
NO APRIETE POR COMPLETO.

ADITAMENTOS UTILIZADOS

| | | | |
|-----------|------------------|---|---|
| EE | Perno M8 x 45 mm | 2 |  |
| FF | Perno M8 x 60 mm | 2 |  |
| HH | Tuerca M8 | 4 |  |





2. Deslice el pasador giratorio (L) a través de la pieza fundida inferior (A) y las patas frontales (H). Introduzca los pasadores de chaveta (JJ) en el pasador giratorio (L). Asegúrese de fijar los pasadores de chaveta (JJ) correctamente en el pasador giratorio (L) antes de seguir con el siguiente paso.

ADITAMENTOS UTILIZADOS

| | | | |
|-----------|--------------------|---|---|
| JJ | Pasador de chaveta | 2 |  |
|-----------|--------------------|---|---|



3. Ensamble el soporte del marco inferior (I) en las patas frontales (H) con dos pernos M8 x 45 mm (EE) y tuercas M8 (HH). Pase el perno M8 x 70 mm (QQ) a través del enlace inferior de la cadena (PP). Ensamble el soporte del marco inferior (I) a la pata posterior (D) con el perno M8 x 70 mm (QQ) y la tuerca M8 (HH). Fije el mosquetón (OO) al otro extremo de la cadena.

ADITAMENTOS UTILIZADOS

| | | | |
|-----------|-------------------------------|---|---|
| EE | Perno M8 x 45 mm | 2 |  |
| PP | Cadena | 1 |  |
| QQ | Perno M8 x 70 mm con arandela | 1 |  |
| HH | Tuerca M8 | 3 |  |
| OO | Mosquetón | 1 |  |

4. Ensamble la cubierta frontal (K) en las patas frontales (H) usando cuatro pernos M8 x 40 mm (DD) y tuercas M8 (HH).

ADITAMENTOS UTILIZADOS



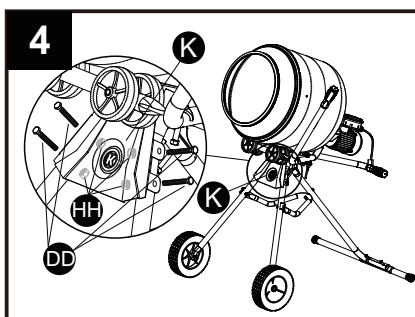
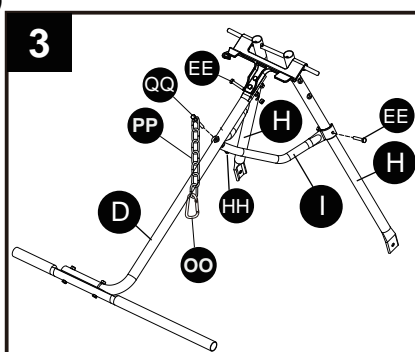
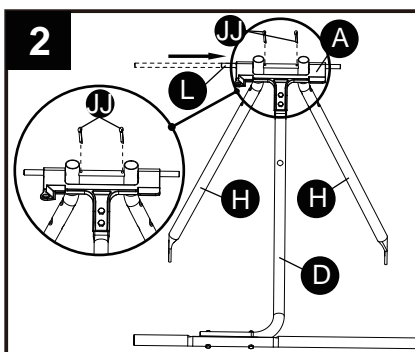
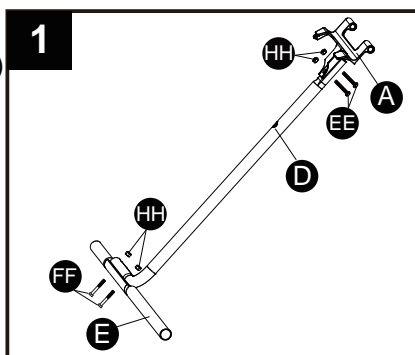

| | | | |
|-----------|------------------|---|---|
| DD | Perno M8 x 40 mm | 4 |  |
| HH | Tuerca M8 | 4 |  |



INSTRUCCIONES DE ENSAMBLAJE

5. Ensamble las ruedas (B) a la estructura de la mezcladora usando un perno de hombro (CC), una arandela plana M10 (BB) y una tuerca M10 (AA). Apriete los pernos de las ruedas. Coloque la estructura de la mezcladora sobre una superficie nivelada. Asegúrese de que el travesaño (E) esté asentado correctamente en el suelo. Deslice la tapa del extremo (II) sobre el travesaño de la pata posterior (E). ASEGURESE DE QUE TODOS LOS ORIFICIOS Y LOS TORNILLOS ESTÉN ALINEADOS CORRECTAMENTE. APRIETE CORRECTAMENTE TODOS LOS TORNILLOS USADOS EN LOS PASOS 1 AL 5.

ADITAMENTOS UTILIZADOS

| | | | |
|----|--------------------|---|---|
| AA | Tuerca M10 | 2 |  |
| BB | Arandela plana M10 | 2 |  |
| CC | Perno de hombro | 2 |  |
| II | Tapa de extremo | 2 |  |

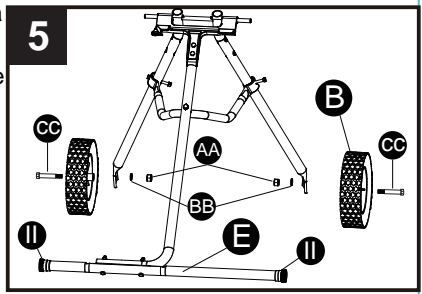



6. Fije el brazo del soporte del tambor (G) al mango (F) con el perno M8 x 40 mm (DD) y la tuerca M8 (HH). Inserte el perno M8 x 45 mm (EE) en el mango del tambor (J). Deslice el eslabón de cadena simple (RR) en la parte inferior del perno M8 x 45 mm.

Atornille la tuerca M8 (HH).

NOTA: asegúrese de que el eslabón de cadena simple esté orientado hacia la misma dirección que los eslabones de cadena que fijó en el soporte del marco inferior (D). Ensamble el mango del portabasura (J) en el brazo del soporte del tambor (G) con dos pernos M8 x 45 mm (EE) y dos tuercas M8 (HH). NO APRIETE POR COMPLETO.

ADITAMENTOS UTILIZADOS

| | | | |
|----|------------------|---|---|
| DD | Perno M8 x 40 mm | 1 |  |
| EE | Perno M8 x 45 mm | 3 |  |
| HH | Tuerca M8 | 3 |  |

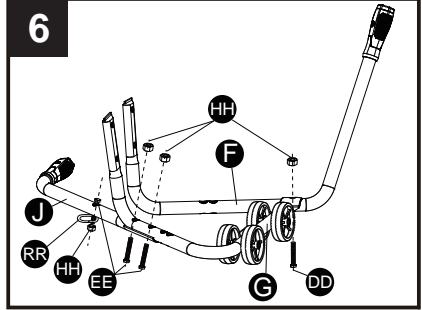

ADITAMENTOS UTILIZADOS

| | | | |
|----|--------------------------|---|---|
| RR | Eslabón de cadena simple | 1 |  |
|----|--------------------------|---|---|



7. Ensamble el motor (N) al mango (F) y al brazo de apoyo del tambor (G) usando la tuerca M8 (NN), la arandela de resorte M8 (MM) y la arandela plana M8 (MM). Después de alinear correctamente todos los orificios de la carcasa del motor con los brazos de apoyo del tambor, apriete firmemente todos los tornillos de la carcasa del motor a los soportes de la mezcladora. APRIETE TODOS LOS SUJETADORES DE LOS PASOS 6 Y 7.

ADITAMENTOS UTILIZADOS

| | | | |
|----|------------------------|---|---|
| LL | Tuerca M8 | 4 |  |
| MM | Arandela plana M8 | 4 |  |
| NN | Arandela de resorte M8 | 4 |  |

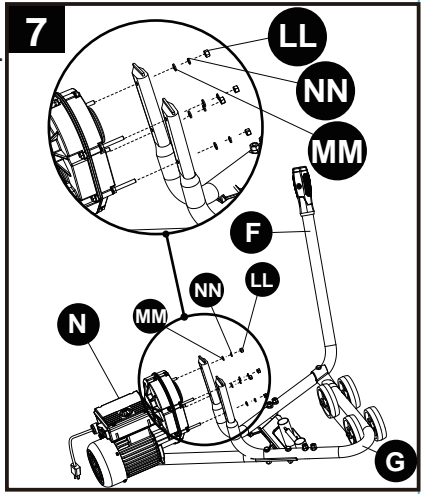

8. Ensamble el perno en U (KK) al brazo de apoyo del tambor (G) usando dos tuercas M8 (HH). No apriete por completo. Deslice sobre del pasador giratorio (L). Inserte el perno en U (KK) en el mango (F). Coloque dos tuercas de reborde M8 (HH) en el perno en U. APRIETE TODOS LOS TORNILLOS.

ADITAMENTOS UTILIZADOS

| | | | |
|----|---------------|---|---|
| KK | Perno en U M8 | 2 |  |
| HH | Tuerca M8 | 4 |  |

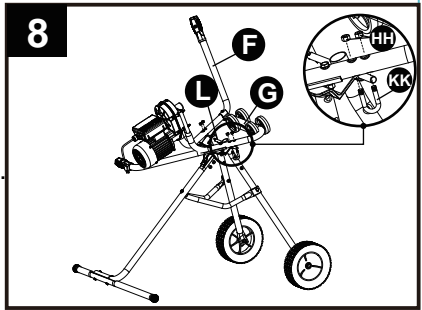

INSTRUCCIONES DE ENSAMBLAJE

9. Inserte el ensamble del tambor (M) en el motor (N) usando el pasador del eje del motor (GG) y el pasador de chaveta (JJ). ASEGÚRESE DE FIJAR EL PASADOR DE CHAVETA CORRECTAMENTE ANTES DE ENCENDER EL ENSAMBLE DE LA MEZCLADORA.

ADITAMENTOS UTILIZADOS

JJ Pasador de chaveta 1 

GG Pasador del eje del motor 1 

Nota: es posible que el eje del motor se deba rotar a mano para instalar el pasador de chaveta.

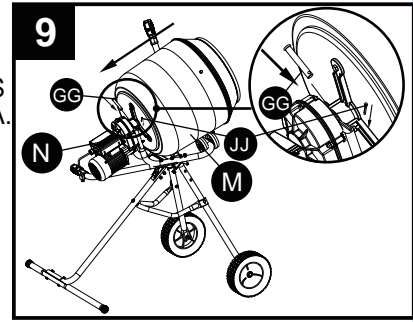

INSTRUCCIONES DE FUNCIONAMIENTO

- Asegúrese de fijar el mosquetón al eslabón de cadena simple antes de mezclar o transportar la mezcladora.
- Retire el mosquetón del eslabón de cadena simple cuando esté listo para vaciar el tambor.

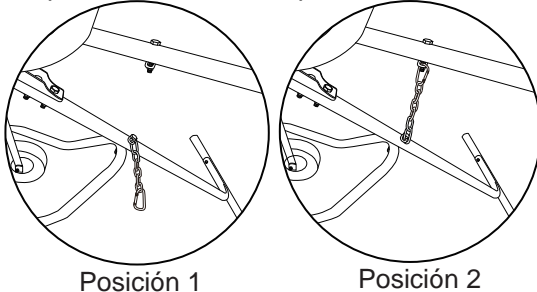

Posición 1

Posición 2

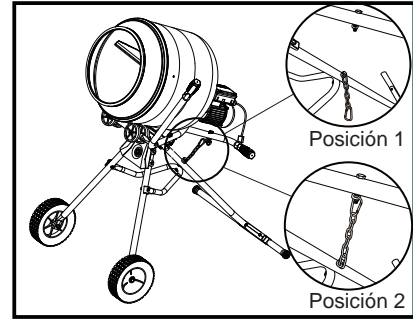

Posición 1

Posición 2

1. Antes de usar la mezcladora

- Asegúrese de que todos los pernos queden bien apretados.
- Coloque la mezcladora en una superficie nivelada.
- **NOTA:** la inclinación máxima es de 5 grados.
- Antes de llenar el tambor, asegúrese de que la mezcladora puede vaciarse fácilmente en una carretilla.
- Se recomienda un circuito protegido por un "INTERRUPTOR DE FALLA CON PUESTA A TIERRA" para todos los equipos eléctricos para exteriores.

2. Cómo transportar la mezcladora

- Siempre desconecte la energía antes de transportar la mezcladora.
- La mezcladora se puede transportar de dos formas.

Método 1:

- Desconecte el suministro de energía ("O"), desconecte el cable de alimentación.
- Asegúrese de que el tambor está vacío.
- Desde el frente de la mezcladora, tome el mango y la parte superior del tambor. Mientras mantiene la rueda derecha apuntando hacia abajo con el pie, tire de la mezcladora hacia usted. Tenga cuidado de no golpearse con la mezcladora.
- Mueva la mezcladora a la ubicación deseada.

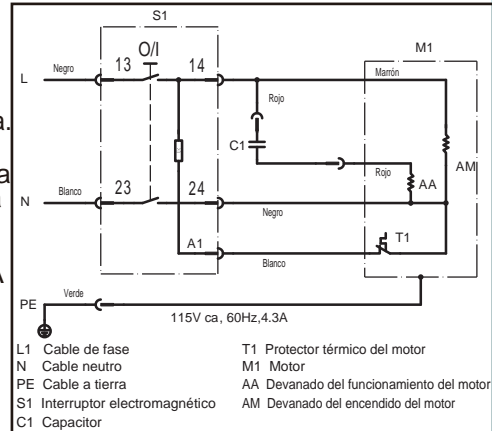

MÉTODO 1



INSTRUCCIONES DE FUNCIONAMIENTO

Método 2:

- a) Desconecte el suministro de energía ("O"), desconecte el cable de alimentación.
- b) Asegúrese de que el tambor está vacío.
- c) Desde el costado de la mezcladora, tómela del frente y levante del piso la pata posterior de la mezcladora. Tenga cuidado de no golpearse con la mezcladora.
- d) Mueva la mezcladora a la ubicación deseada.

MÉTODO 2



3. Instrucciones para la mezcla de cemento

Nota: consulte las instrucciones del fabricante del cemento para la mezcla.

4. Instrucciones para el cemento premezclado

Nota: consulte las instrucciones de mezcla del fabricante de la premezcla.

CUIDADO Y MANTENIMIENTO

DESPUÉS DEL USO: Limpie el tambor con agua. Si encuentra residuos de cemento seco dentro de la mezcladora, golpee el exterior del tambor con un mazo de goma o plástico. Voltee la mezcladora para vaciar el cemento seco del tambor (no use un martillo de acero para desprender el cemento seco de la mezcladora).

Lubrique ligeramente las piezas móviles.

La caja de transmisión queda sellada para siempre. No intente abrir la caja de transmisión ni cambiar el aceite. Esto no es necesario, y hacerlo anulará la garantía. Mantenga el ensamble del motor limpio y sin acumulaciones. Limpie el ensamble del interruptor de encendido y apagado y el motor con un paño ligeramente humedecido. No rocíe agua directamente sobre el motor. Proteja el ensamble del motor de la lluvia. Guarde la mezcladora bajo techo. Tenga cuidado al desechar el contenido de esta mezcladora. El motor debe estar en la posición "OFF" al vaciar la mezcladora.

SOLUCIÓN DE PROBLEMAS

| PROBLEMA | CAUSA POSIBLE | ACCIÓN CORRECTIVA |
|---|--|---|
| El motor se desconecta constantemente. | <ol style="list-style-type: none">1. El motor está sobrecargado.2. La extensión eléctrica es muy larga.3. El calibre de la extensión eléctrica es muy inferior. | <ol style="list-style-type: none">1. La mezcladora esta vacía.2. Consulte el punto sobre seguridad del cable de alimentación (página 28).3. Consulte el punto sobre seguridad del cable de alimentación (página 28). |
| La mezcladora esta enchufada pero no enciende (el motor no emite zumbido) | <ol style="list-style-type: none">1. El enchufe está desconectado.2. El enchufe está corroído.3. El motor está dañado.4. La conexión del motor está suelta. | <ol style="list-style-type: none">1. Conecte el enchufe al tomacorriente.2. Limpie las clavijas.3. Comuníquese con el Servicio al Cliente.4. Desconecte el motor, abra la cubierta del motor, y revise las conexiones. |
| El motor emite un zumbido. | <ol style="list-style-type: none">1. Se enciende con demasiada carga.2. El motor esta muy frío. | <ol style="list-style-type: none">1. Vacíe la carga, encienda la mezcladora una vez que esté vacía, vuelva a llenarla.2. El motor no enciende correctamente a temperaturas inferiores a 0 °C. |

En el caso de que el motor se sobrecaliente, y apague, gire el interruptor de alimentación a la posición "O" y desenchufe la unidad durante 15 minutos. Vacíe la mezcladora. Después del periodo de enfriamiento, enchufe la unidad, luego gire el interruptor hasta la posición de encendido. Deje que la mezcladora comience a operar. Una vez que este funcionando correctamente, vuelva a llenar la mezcladora.

GARANTÍA

Garantía limitada de un año:

El fabricante garantiza que este producto está libre de defectos en los materiales y la mano de obra por un año a partir de la fecha de compra. Si dentro de este período un producto presenta defectos en el material o la fabricación, se debe devolver el producto, junto con una copia del recibo de venta como prueba de la adquisición, al lugar donde se compró. El fabricante, a su elección, reparará, reemplazará o reembolsará el monto de la compra al comprador. Esta garantía no cubre daños al producto debido al mal uso, daño accidental, manipulación y/o instalación inadecuada y excluye específicamente toda responsabilidad por daños directos, accidentales o resultantes. Algunos estados no permiten exclusiones o limitaciones con respecto a cuánto dura una garantía, de modo que la exclusión y la limitación anteriores pueden no aplicarse a usted. Esta garantía le otorga derechos específicos, pero podría tener también otros derechos que varían según el estado.

Para obtener piezas de repuesto, llame a nuestro Departamento de Servicio al Cliente al 888-356-2258, de lunes a domingo de 8 a.m. a 8 p.m., hora estándar del Este. También puede ponerse en contacto con nosotros en ascs@lowes.com.

Impreso en China