

MUSCLERACK™
PRO SERIES
by EDSAL

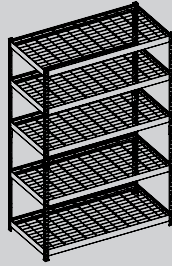

5-SHELF STEEL STORAGE UNIT

MODEL: MROP4824W5B
Item# 677589

Important Safety Information



Read through this entire manual for important guidelines and instructions prior to assembly. Failure to follow these guidelines and instructions can result in property damage or serious personal injuries.

This unit should be placed on a level surface. Failure to do so can result in poor product performance or create a possible safety hazard. **DO NOT CLIMB, STAND or USE THIS UNIT AS A LADDER. TO PREVENT TIPPING, ALWAYS SECURE TO A WALL WITH SUITABLE FASTENERS, NOT INCLUDED. DO NOT USE THIS UNIT TO STORE AQUARIUMS. CAUTION: CONTAINS SMALL PARTS, KEEP CHILDREN AWAY DURING INSTALLATION. USE TWO OR MORE PEOPLE TO ASSEMBLE AND MOVE THE UNIT TO AVOID INJURY.** Do not use this unit for anything other than the manufacturer's intended purpose. Use care when working with metal parts, wear gloves for protection. Periodically inspect the unit to ensure brace/beam rivets are properly seated into post slots. Keep this manual for future reference.



Do not exceed the maximum weight capacity of 1,000 lbs (453 kg) for each shelf, not to exceed 5,000 lbs (2,267 kg) for the entire shelving unit. Evenly distribute weight loads across entire shelf surface. Always store larger, heavier items on the bottom levels and small lighter items on the upper levels.

Warranty

Edsal Manufacturing Company, LLC products are guaranteed for a period of one (1) year from the date of purchase. The **SOLE AND EXCLUSIVE REMEDY** for such defects is the repair or replacement of a defective product or parts thereof by Edsal Manufacturing Company, LLC or, at Edsal Manufacturing Company, LLC option, refund of the purchase price upon return of the item to Edsal Manufacturing Company, LLC. This warranty shall not apply in the event the products are damaged as a result of misuse, neglect, accident, moisture, improper application, improper assembly, or assembly not in conformity with the instructions of Edsal Manufacturing Company, LLC, failure to abide by safety precautions prescribed by Edsal Manufacturing Company, LLC or modification or repair by persons not authorized by Edsal Manufacturing Company, LLC.

Should you have any comments, damage, missing parts, or problems with assembly of this unit contact us:

7 a.m. - 5 p.m., CST, Monday-Friday:



Chat: www.edsal.com/chat or www.edsal.com/contact



Email: support@edsal.com



Phone: 1-773-475-3131

To obtain replacement parts please provide: Model Number, Part Number & Description,
Store Location and Date Purchased

EDSAL MANUFACTURING CO, LLC
CHICAGO, IL 60609

US Patents & Patents pending

rev: C101520_V1L

Parts List

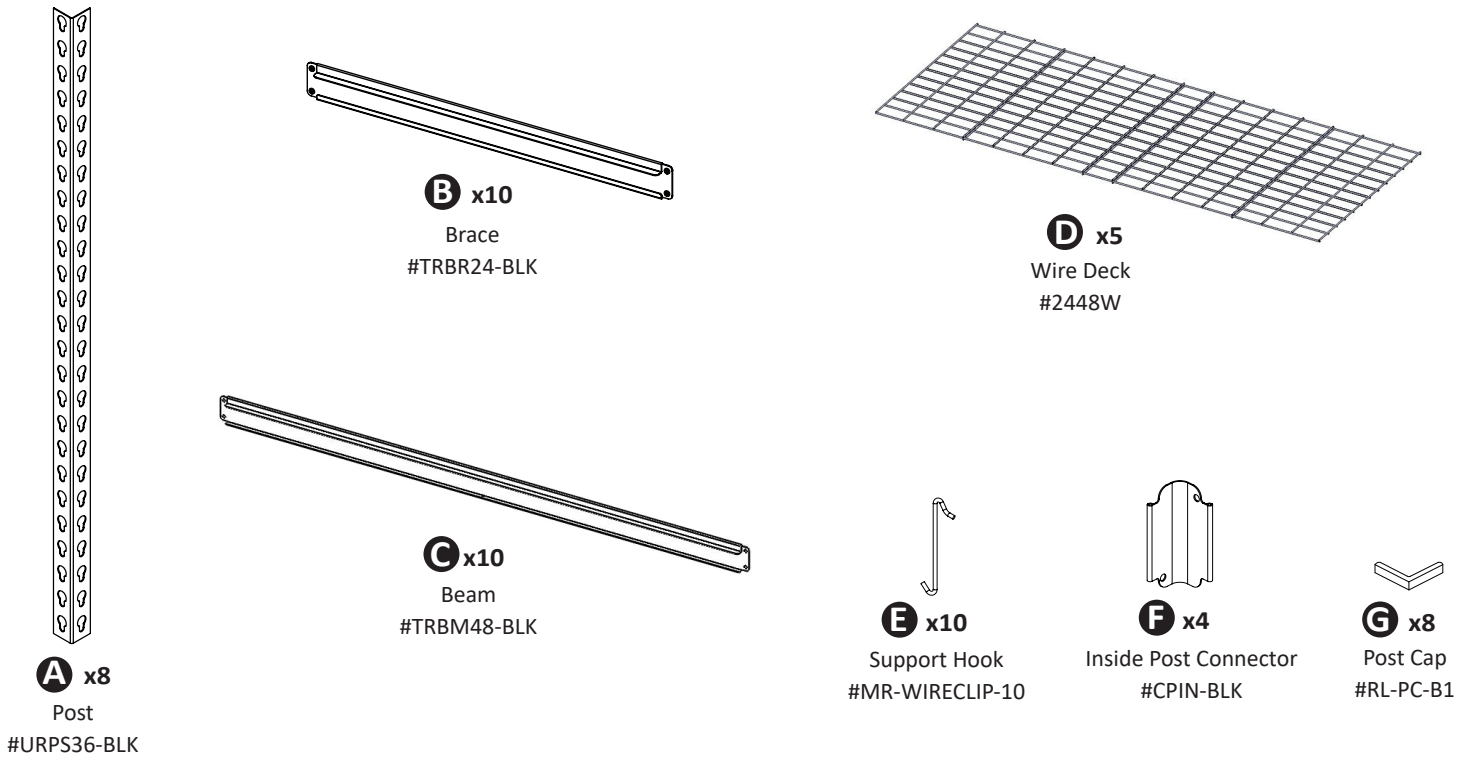

Preparation

Before beginning assembly, read through the instructions and make sure all parts are present. Assembly of this unit is done by fitting the two rivets of the braces (B) and beams (C) into the keyhole slots of the post (A). The narrow end of the keyhole slots from the post must face down (see FIG.1). Braces and beams must be installed with the longer ledge facing up on the inside. Assemble the unit from bottom to top. It is recommended that the bottom shelf assembly be installed into the second keyhole slots at the bottom of the posts and the top shelf assembly should be installed into the first keyhole slots at the top top of the posts. The middle shelves should be evenly spaced. A rubber mallet may be used to tap down on the top of the braces and beams to properly seat the rivets down into the narrow end of the keyhole slots (see FIG. 2 and FIG. 3). A visual inspection should be made to ensure that the rivets are properly engaged into the keyhole slots.

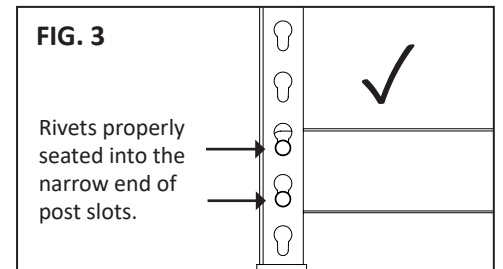
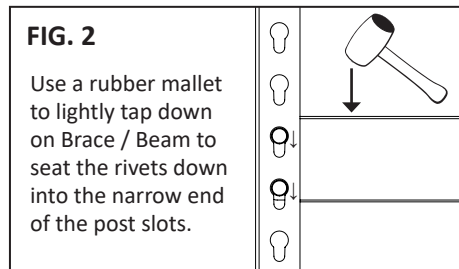
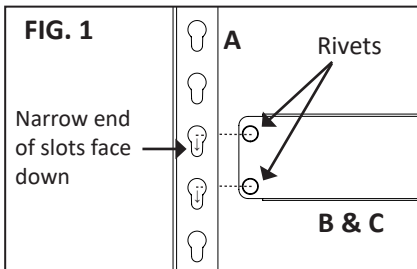

ALTERNATE ASSEMBLY

This unit can also be assembled as two separate 36 in. high units (see FIG. 4). One unit will have three shelves and the other will have two shelves. If choosing this option, follow assembly steps 2, 3, 4, 5, 6 and 10 until all shelf levels are completed for both units. Note: Use all 8 of Post Caps (G) in final step 10. Inside Post Connectors (F) are not used for this setup.

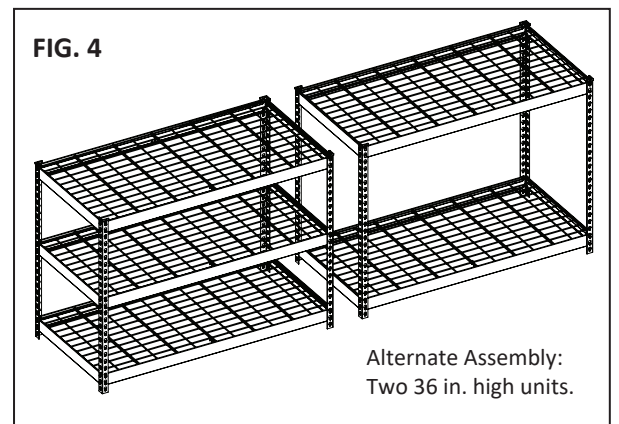

HELPFUL TOOLS/ITEMS FOR ASSEMBLY (NOT INCLUDED):



Rubber Mallet



Gloves

Assembly

1 Assemble A (x4) and G (x4)

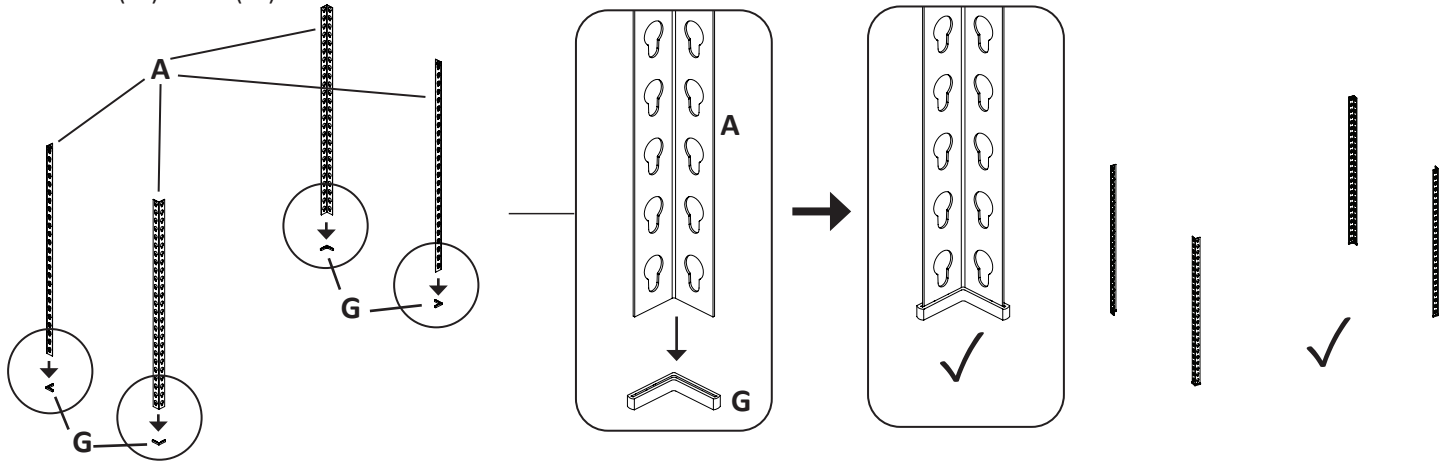

2 Assemble B (x2)

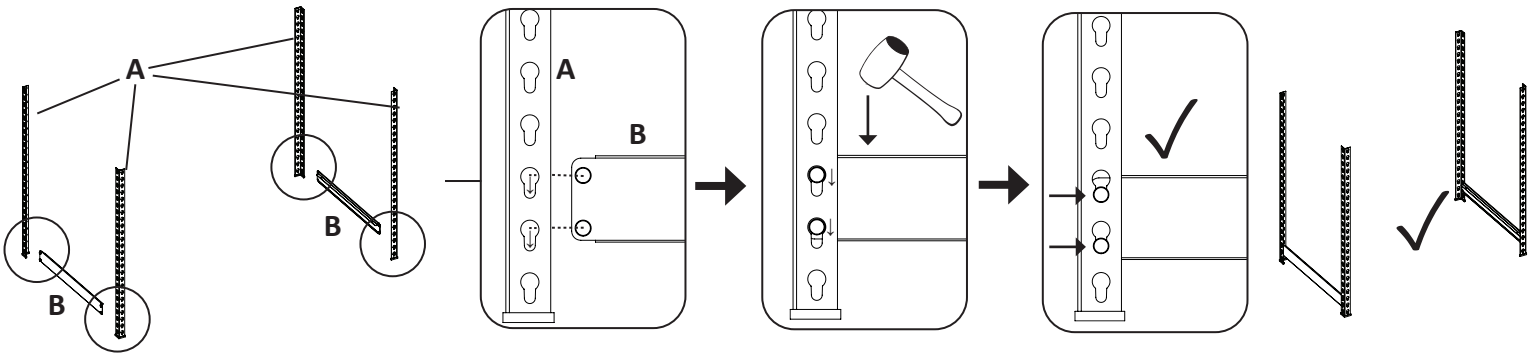

3 Assemble C (x2)

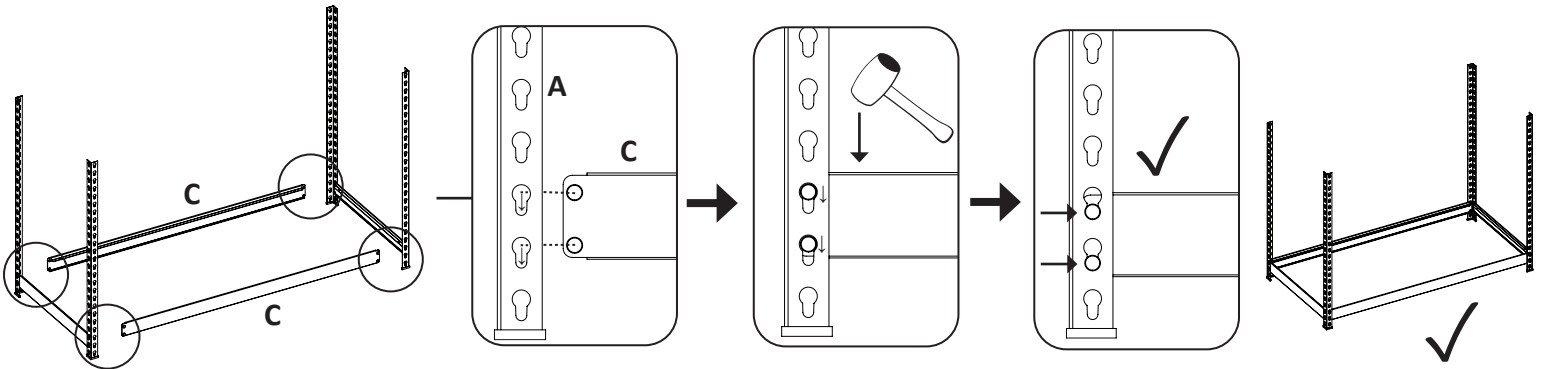

4 Assemble D (x1)

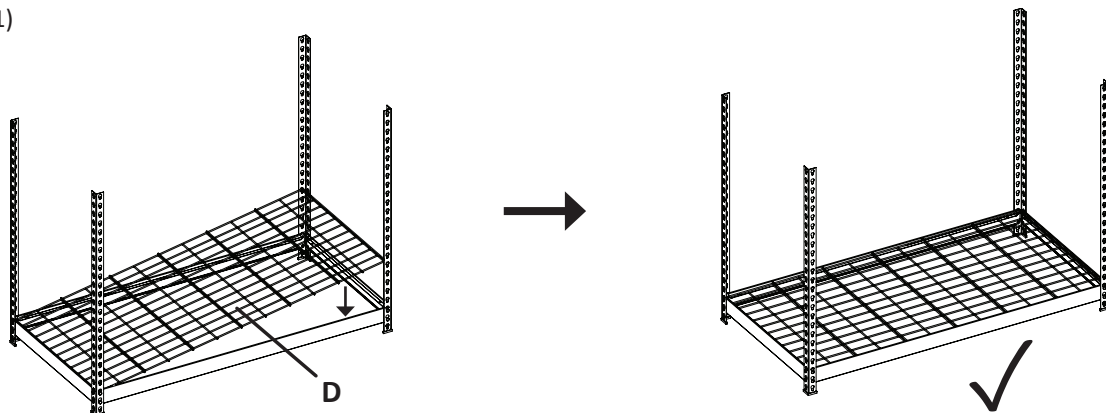

Assembly

5 Assemble E (x2)

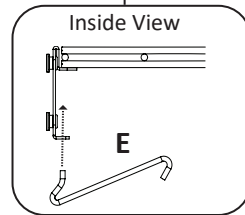
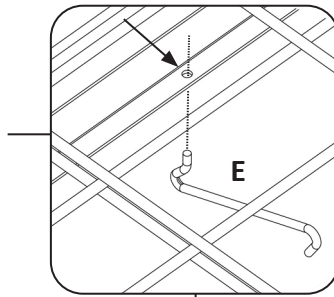
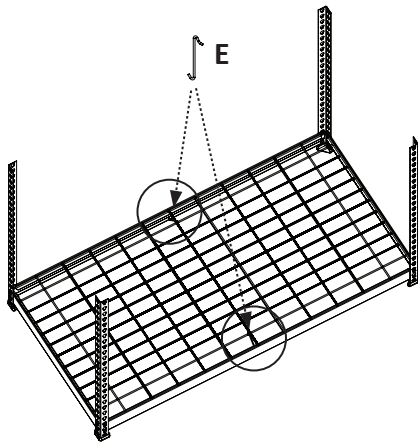

Insert Hook (E) into the hole located in center of beam's bottom ledge.

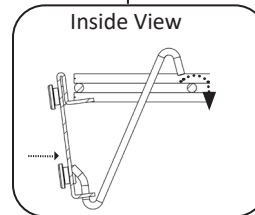
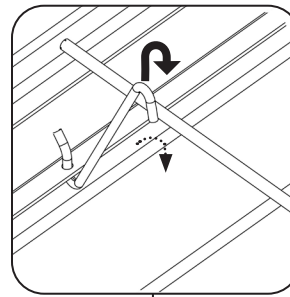

Attach the top of the Hook over the wire deck. Push the beam slightly inward if needed.

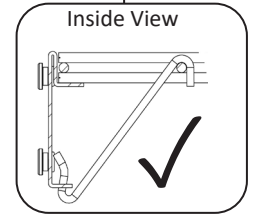
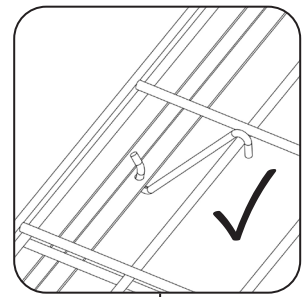

Hook correctly engaged into the beam and on the wire deck. Repeat for other side.

6 Assemble next shelf level by repeating same steps as 2, 3, 4 and 5 at the desired location

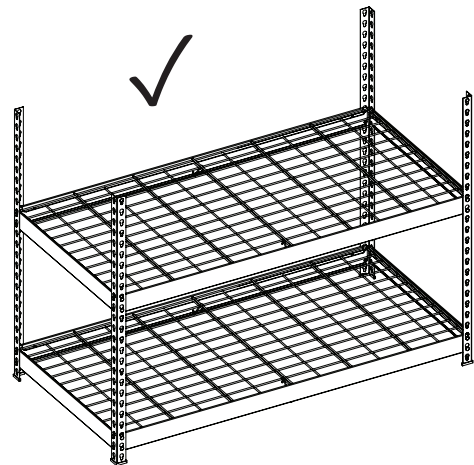
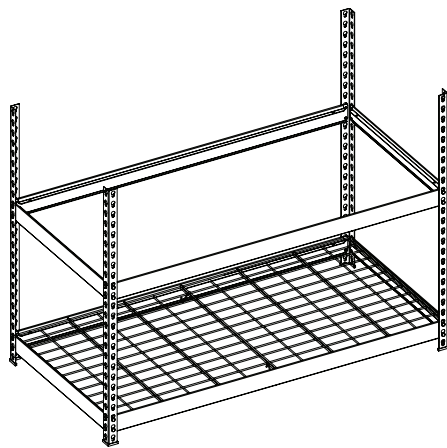

7 Assemble F (x4) to the assembled four posts

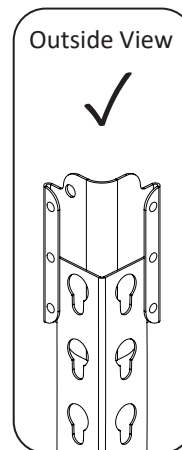
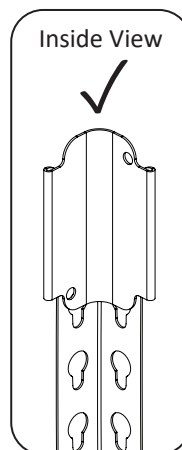
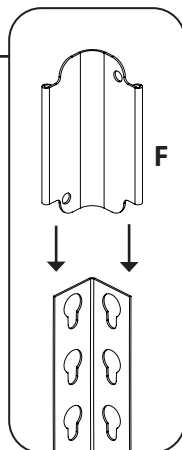
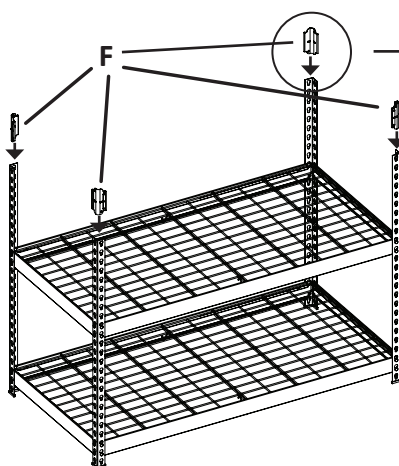

Note: A rubber mallet may be used to help secure the post connectors halfway onto the posts by **lightly** tapping down on the post connector once it is attached to the post.

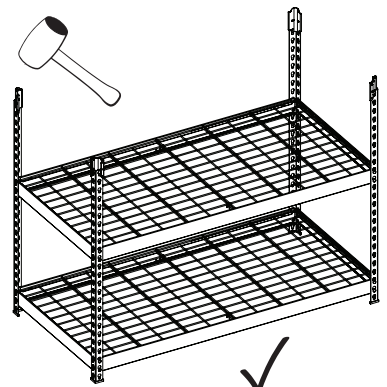

Assembly

8 Assemble A (x4) to the four assembled inside post connectors

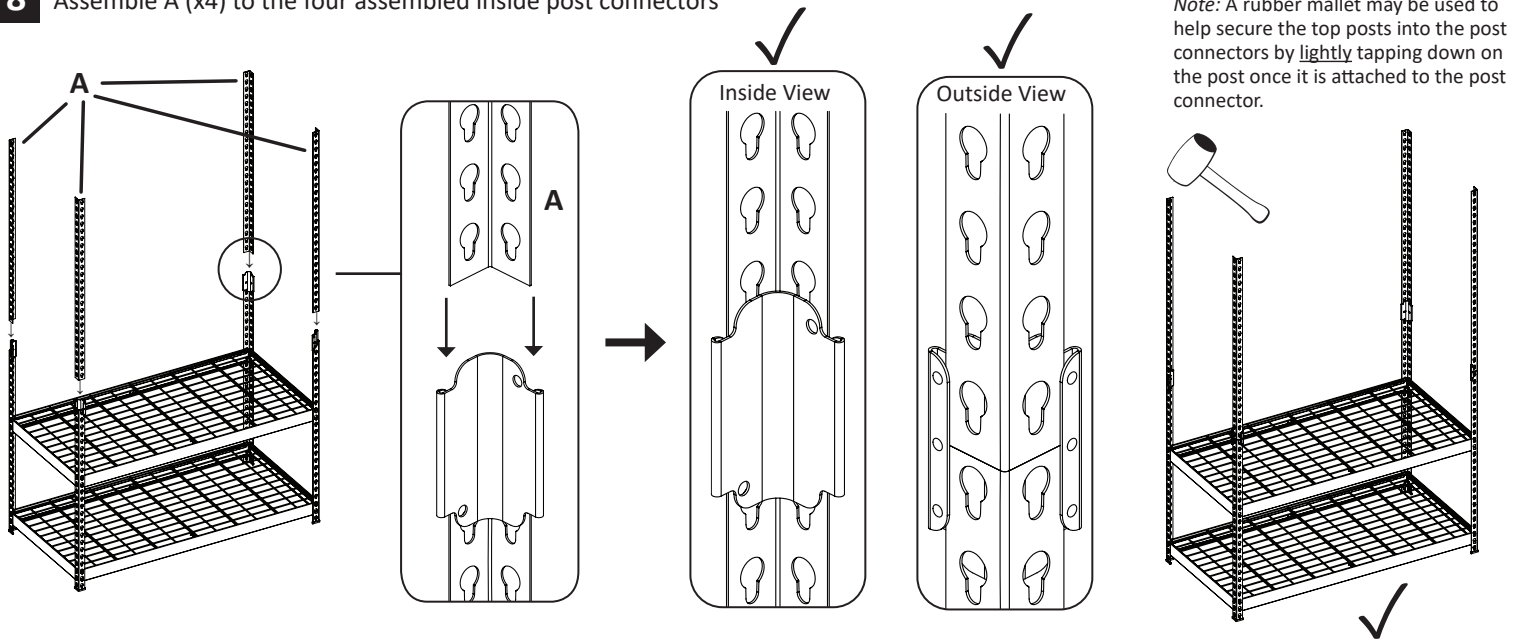

9 Assemble the final three shelf levels by repeating same steps as 2, 3, 4 and 5 at the desired location, using B (x2), C (x2), D (x1) and E (X2) per level

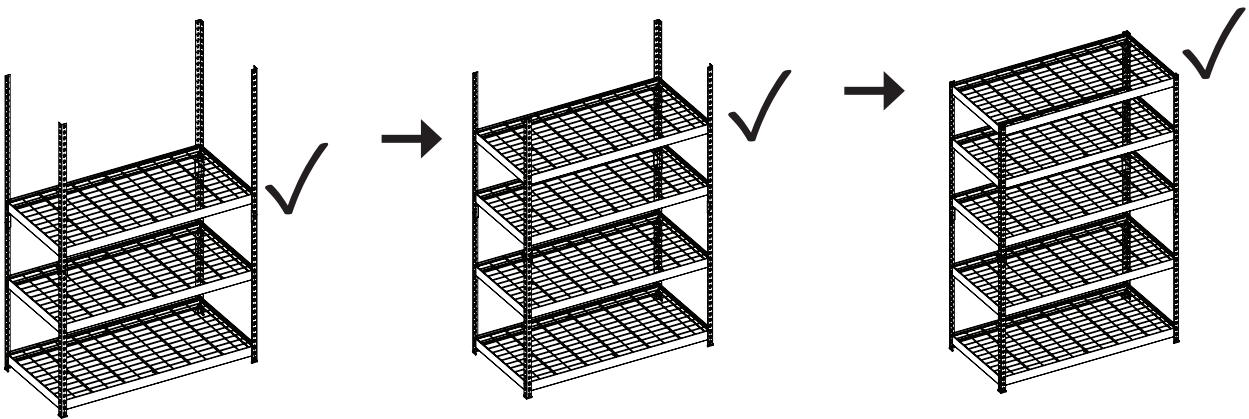

10 Assemble G (x4) to the top of the assembled four posts

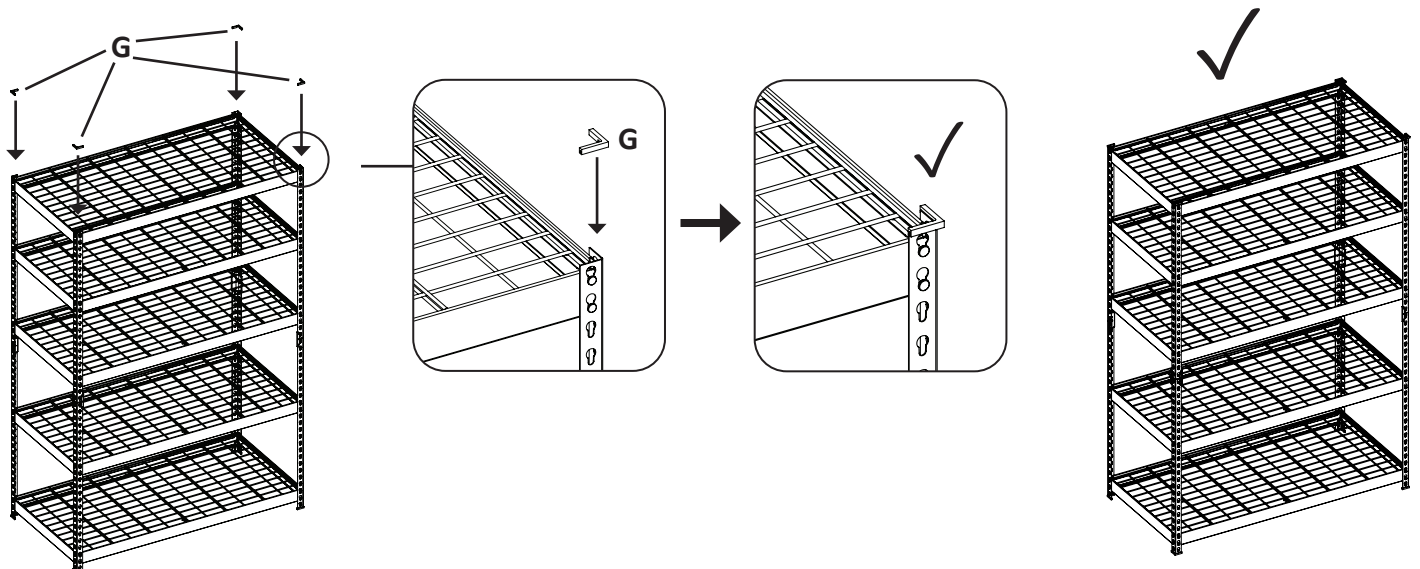

MUSCLERACK™
PRO SERIES
by EDSAL

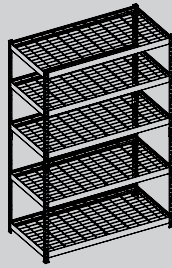

UNITÉ DE RANGEMENT EN ACIER
À 5 ÉTAGÈRES

MODÈLE : MROP4824W5B
Article N° 677589

Informations importantes sur la sécurité

 Lisez l'ensemble de ce manuel pour obtenir des consignes et des instructions importantes avant l'assemblage. Le non-respect de ces consignes et instructions peut entraîner des dommages matériels ou corporels graves.

Cette unité doit être placée sur une surface plane. Le non-respect de cette consigne peut entraîner un mauvais fonctionnement du produit ou créer un possible risque pour la sécurité. **NE MONTEZ PAS SUR CETTE UNITÉ, NE VOUS TENEZ PAS DEBOUT DESSUS ET L'UTILISEZ PAS COMME ÉCHELLE.** POUR ÉVITER LE BASCULEMENT, TOUJOURS LA FIXER À UN MUR AVEC DES FIXATIONS APPROPRIÉES, NON INCLUSES. **N'UTILISEZ PAS CETTE UNITÉ POUR STOCKER DES AQUARIUMS.** ATTENTION : CONTIENT DE PETITES PIÈCES. ÉLOIGNEZ LES ENFANTS PENDANT L'INSTALLATION. POUR ASSEMBLER ET DÉPLACER L'UNITÉ POUR ÉVITER LES BLESSURES, FAITES APPEL À DEUX OU PLUSIEURS PERSONNES. N'utilisez pas cette unité à d'autres fins que celles prévues par le fabricant. Faites attention lorsque vous travaillez avec des pièces métalliques, portez des gants pour vous protéger. Inspectez périodiquement l'unité pour vous assurer que les entretoises/montants sont correctement placés dans les fentes des montants. Conservez ce manuel pour référence ultérieure.

Ne dépassez pas la capacité de poids maximale de 1000 lb (453 kg) par tablette, ne pas dépasser 5000 livres (2267 kg) pour l'ensemble de l'unité. Répartissez uniformément les charges de poids sur toute la surface des étagères. Placez toujours les articles plus gros et plus lourds sur les étagères inférieures et les petits articles plus légers sur les supérieures.



Garantie

Les produits Edsal Manufacturing Company, LLC sont garantis pour une période d'un (1) an à compter de la date d'achat. Le SEUL ET EXCLUSIF RECOURS pour de tels défauts est la réparation ou le remplacement d'un produit ou de ses parties défectueuses par Edsal Manufacturing Company, LLC ou, selon le choix d'Edsal Manufacturing Company, LLC, le remboursement du prix d'achat à la restitution de l'article à Edsal Manufacturing Company, LLC. Cette garantie ne s'applique pas dans le cas où les produits sont endommagés à la suite d'une mauvaise utilisation, d'une négligence, d'un accident, de l'humidité, d'une application inappropriée, d'un assemblage incorrect ou d'un assemblage non conforme aux instructions d'Edsal Manufacturing Company, Inc., à défaut de respecter les consignes de sécurité prescrites par Edsal Manufacturing Company, LLC ou la modification ou la réparation par des personnes non autorisées par Edsal Manufacturing Company, LLC.

Si vous avez des commentaires, des dommages, des pièces manquantes, ou des problèmes avec l'assemblage de cette unité, contactez-nous :

De 7 h à 17 h, HNC, du lundi au vendredi :

 Clavargade : www.edsal.com/chat ou www.edsal.com/contact

 Courriel : support@edsal.com

 Téléphone : 1 773 475-3131

Pour obtenir des pièces de rechange, veuillez fournir : Numéro de modèle, numéro et description de la pièce, lieu et date de l'achat

EDSAL MANUFACTURING CO, LLC
CHICAGO, IL 60609

Brevets américains et brevets en instance

rév. : C101520_V1L

Liste des pièces détachées

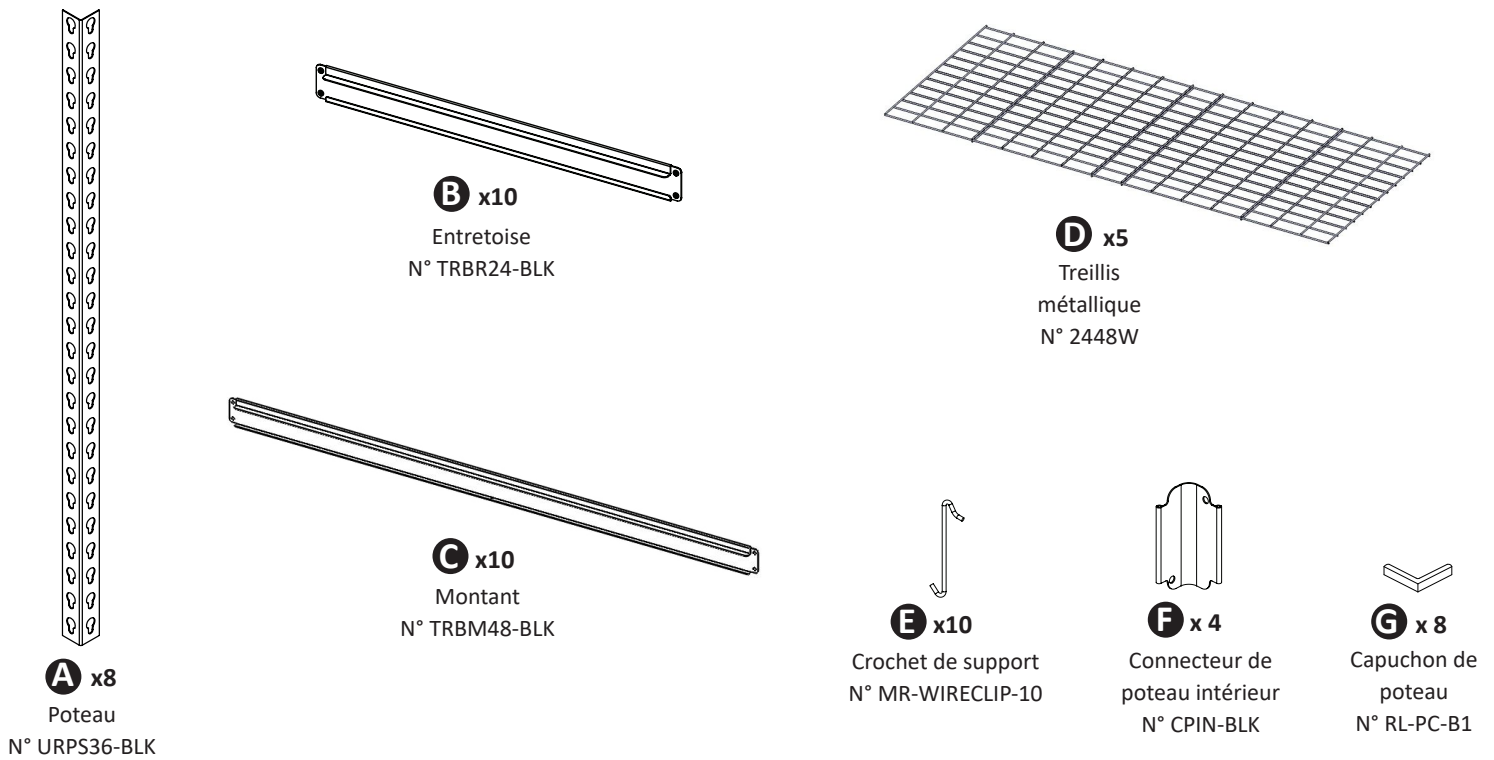

Préparation

Avant de commencer l'assemblage, lisez attentivement les instructions et assurez-vous que toutes les pièces sont présentes. L'assemblage de cette unité se fait en positionnant les rivets des entretoises (B) et des montants (C) dans les fentes en forme de trou de serrure sur le poteau (A). L'extrémité étroite des fentes en forme de trou de serrure du poteau doit être tournée vers le bas (voir FIG. 1). Les entretoises et les montants doivent être installés avec le rebord orienté vers le haut, côté intérieur. Assemblez l'unité de bas en haut. Il est recommandé que l'ensemble de la tablette inférieure soit installée dans les deuxièmes fentes en forme de trou de serrure au bas des poteaux et que l'ensemble de la tablette supérieure soit installé dans les deuxièmes fentes en forme de trou de serrure en haut des poteaux. Les tablettes intermédiaires doivent être espacées uniformément. Un maillet en caoutchouc doit être utilisé pour tapoter le dessus des entretoises et des montants afin de positionner correctement les rivets dans l'extrémité étroite des fentes en forme de trou de serrure (voir FIG. 2 et FIG. 3). Une inspection visuelle doit être faite pour s'assurer que les rivets sont correctement engagés dans la fente en forme de trou de serrure.

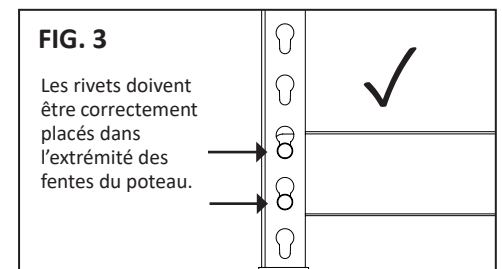
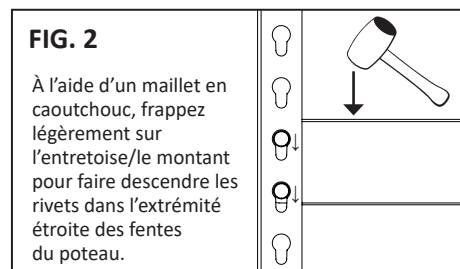
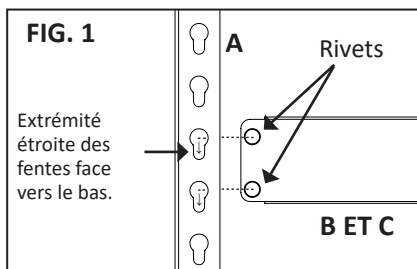

AUTRE OPTION D'ASSEMBLAGE

Cette unité peut également être assemblée en deux unités distinctes de 36 po de hauteur (Voir FIG. 4). Une unité comportera trois tablettes et l'autre en comportera deux. Si vous choisissez cette option, suivez les étapes 2, 3, 4, 5 et 10 de l'assemblage jusqu'à ce que tous les niveaux d'étagère soient terminés pour les deux unités. Remarque : Utilisez les 8 capuchons de poteau (G) à l'étape finale 10. Les renforcements de poteaux (F) ne sont pas utilisés pour cette installation.

OUTILS/ARTICLES UTILES POUR L'ASSEMBLAGE (NON INCLUS) :



Maillet en caoutchouc



Gants

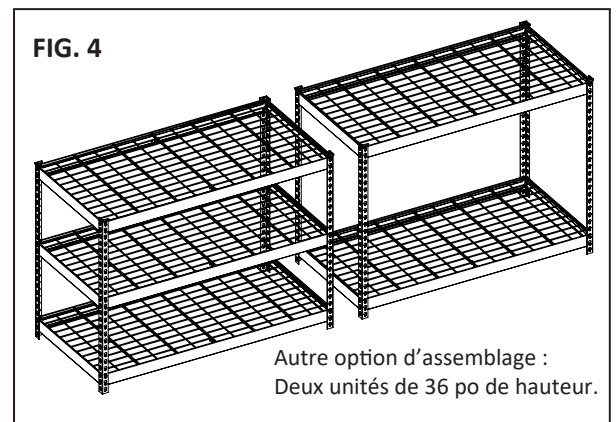

Assemblage

1 Assemblez A (x4) et G (x4)

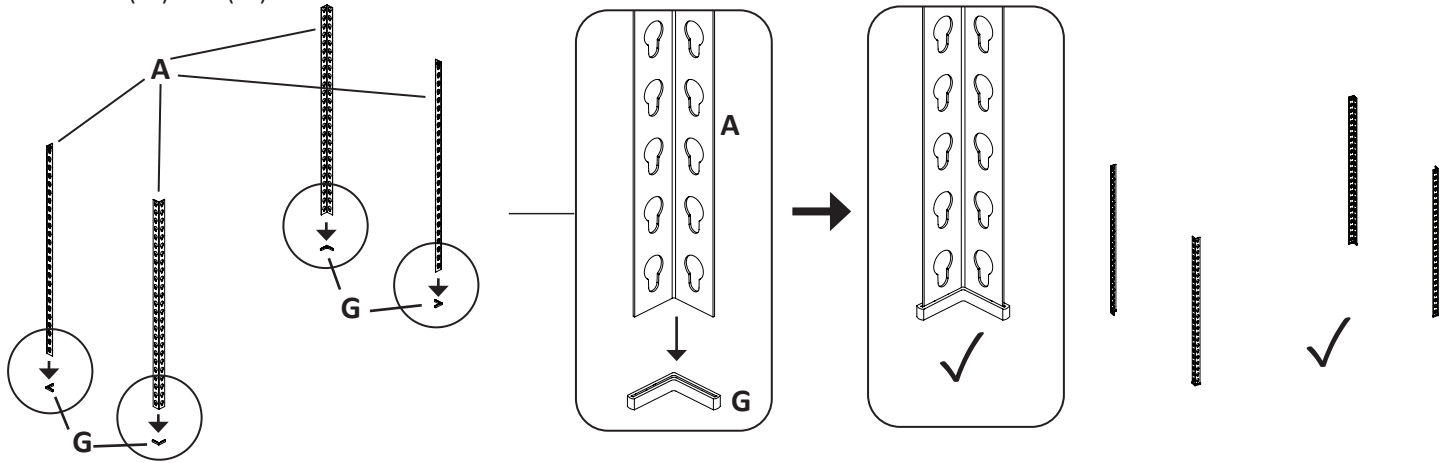

2 Assemblez B (x2)

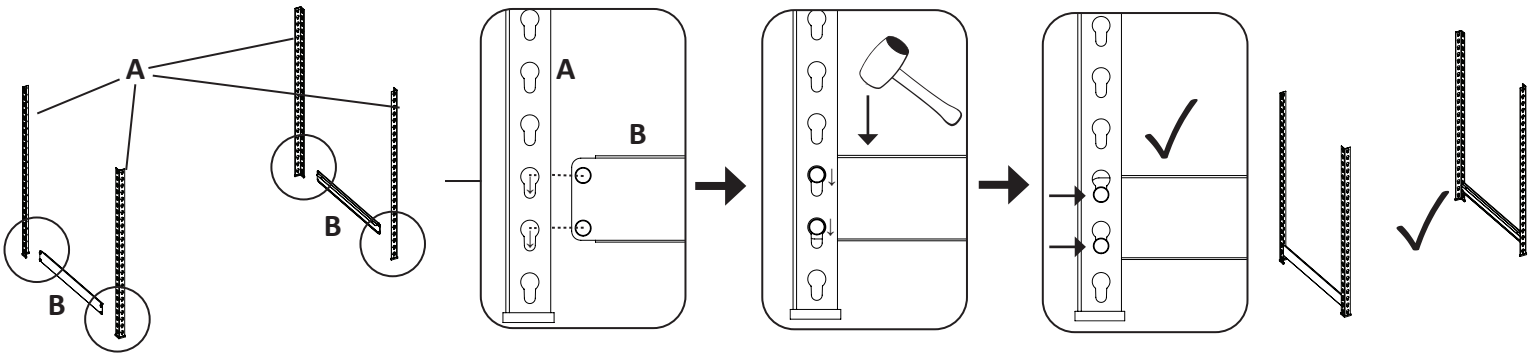

3 Assemblez C (x2)

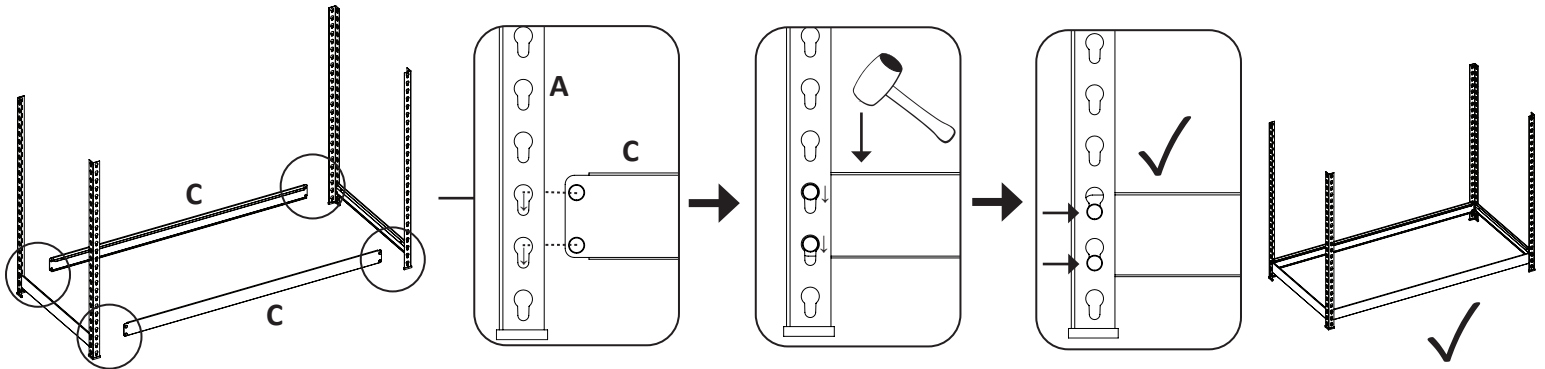

4 Assemblez D (x1)

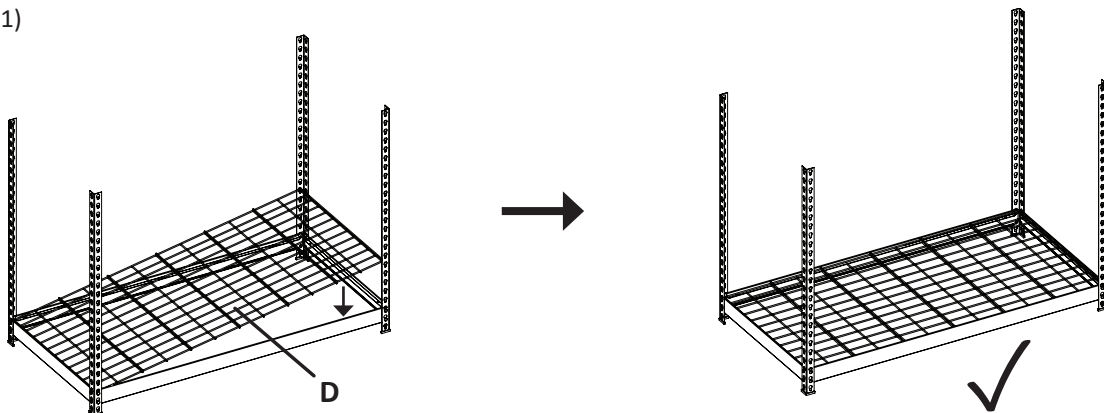

Assemblage

5 Assemblez C (x2)

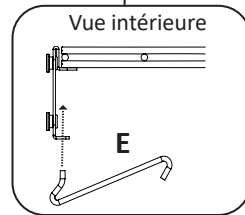
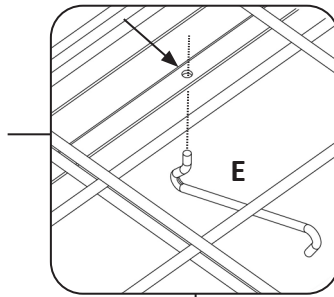
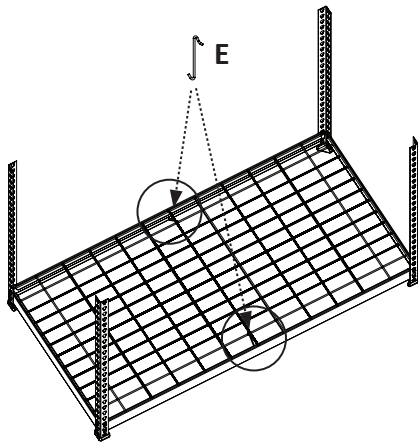

Insérez le crochet (E) dans le trou situé au centre du rebord inférieur du montant.

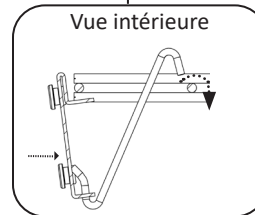
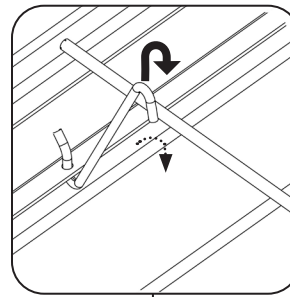

Fixez le haut du crochet sur le support métallique. Poussez légèrement le montant vers l'intérieur pour l'engager si nécessaire.

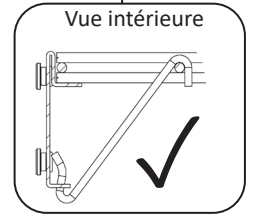
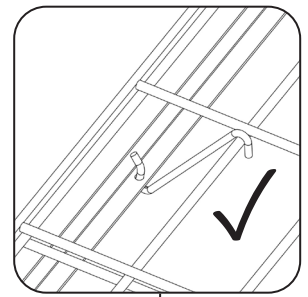

Crochet correctement engagé dans le montant et sur le support métallique. Répétez pour l'autre côté.

6 Assemblez la tablette suivante en répétant les mêmes étapes que 2, 3, 4 et 5 à l'endroit souhaité

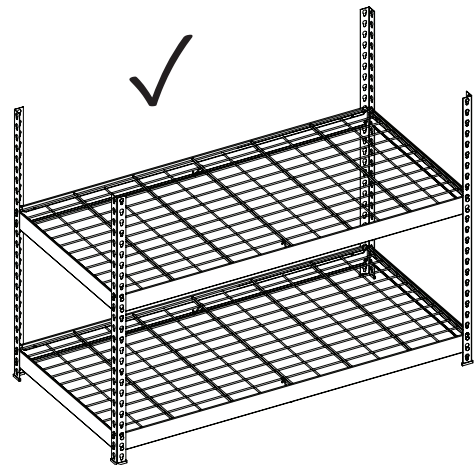
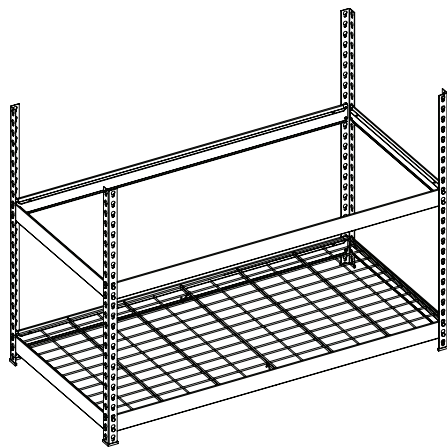

7 Assemblez F (x4) sur les quatre poteaux assemblés

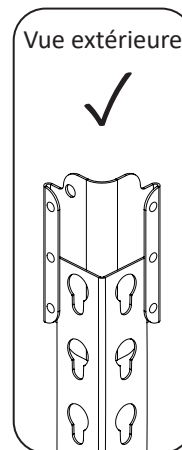
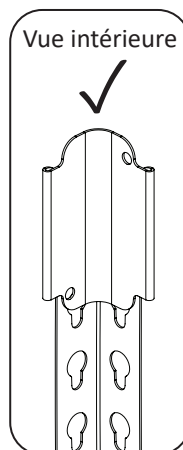
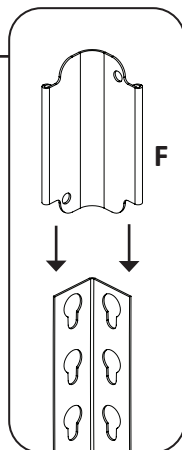
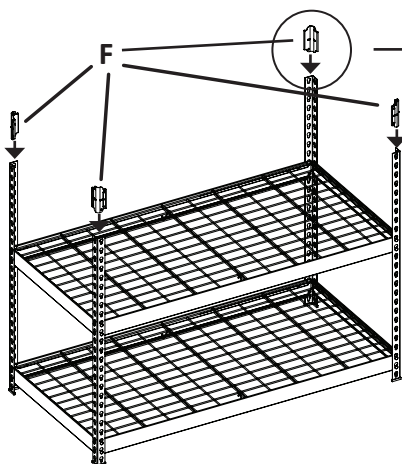

Remarque : Un maillet en caoutchouc peut être utilisé pour aider à fixer le renforcement du poteau à mi-chemin sur le poteau en tapant légèrement sur le connecteur du poteau une fois qu'il est fixé au poteau.

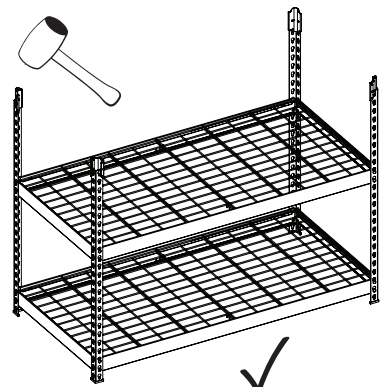

Assemblage

8 Assemblez A (x4) sur les quatre connecteurs de poteaux intérieurs

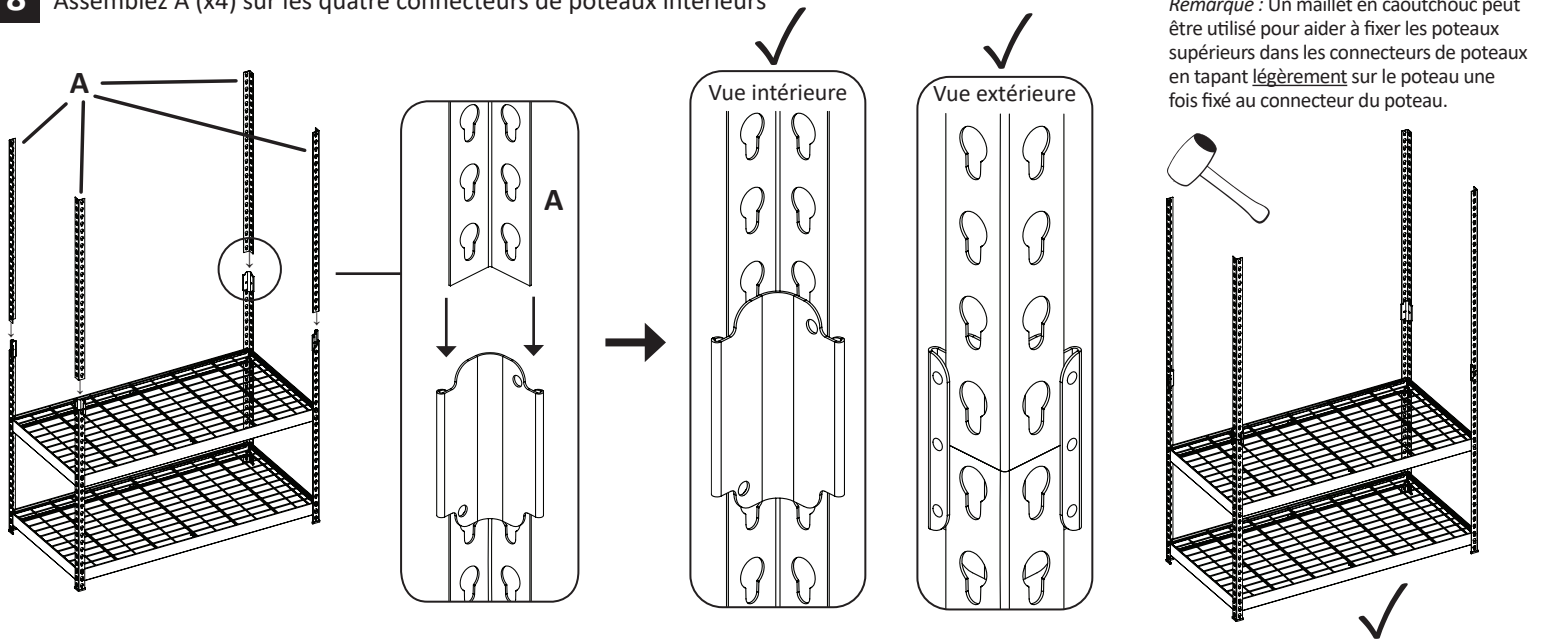

9 Assemblez les trois dernières tablettes en répétant les mêmes étapes que 2, 3, 4 et 5 à l'endroit souhaité en utilisant B (x2), C (x2), D (x1) et E (x2) par niveau

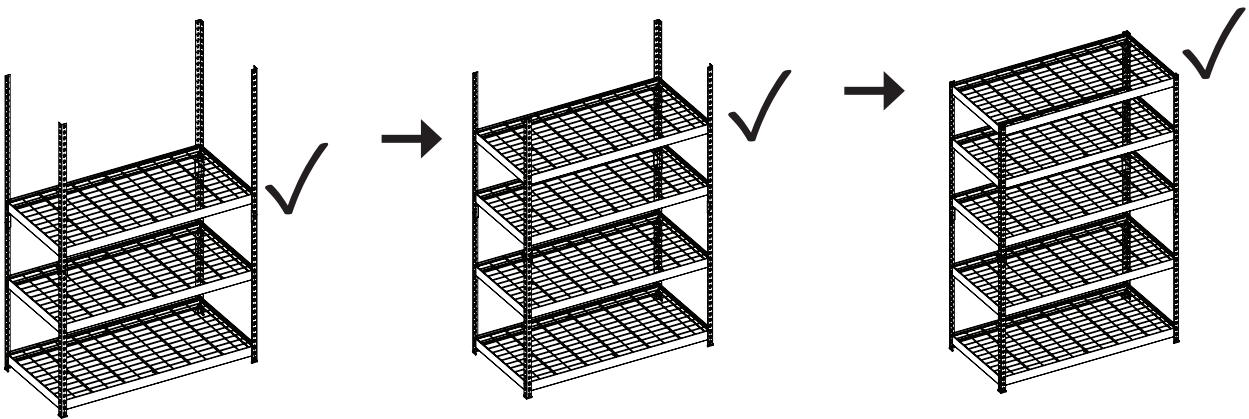

10 Assemblez G (x4) au-dessus des quatre poteaux assemblés

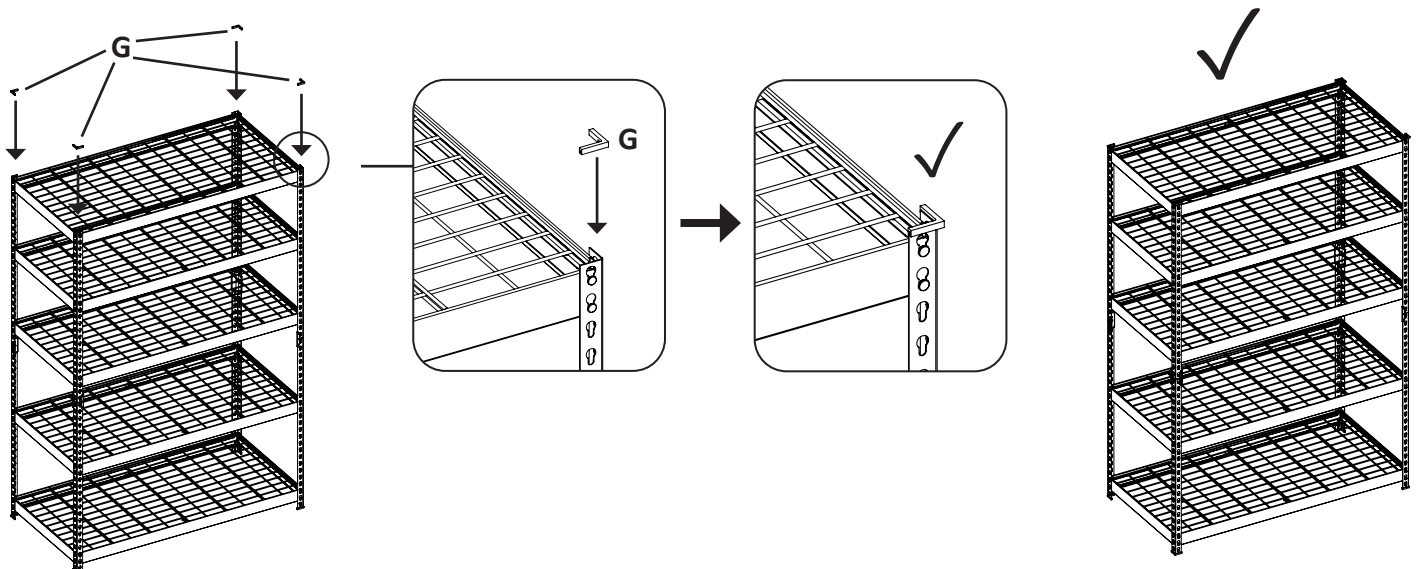

MUSCLERACK™
PRO SERIES
by EDSAL

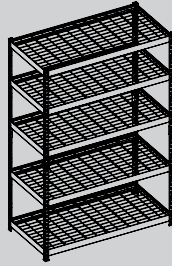

UNIDAD DE ALMACENAMIENTO DE ACERO DE 5 ESTANTES

MODELO: MROP4824W5B

Artículo n.º 677589

Información de seguridad importante:



Lea este manual completo para conocer las normas e instrucciones antes de realizar el ensamblado. Siga estas normas e instrucciones; si no lo hace, puede ocasionar daños al producto o lesiones personales importantes.

Esta unidad debe colocarse sobre una superficie nivelada. Una superficie desnivelada supone ciertos riesgos para la seguridad y que no pueda hacer un uso óptimo del producto. NO TREPE, NO SE PARE SOBRE ESTA UNIDAD NI LA UTILICE COMO ESCALERA. PARA EVITAR QUE SE VUELQUE, SIEMPRE FIJE LA UNIDAD A UNA PARED CON LOS TORNILLOS ADECUADOS (NO INCLUIDOS). NO UTILICE ESTA UNIDAD PARA ALMACENAR ACUARIOS. ADVERTENCIA: CONTIENE PIEZAS PEQUEÑAS; MANTENGA ALEJADOS A LOS NIÑOS DURANTE LA INSTALACIÓN. PARA EVITAR LESIONES, SE NECESITA QUE DOS O MÁS PERSONAS ENSAMBLÉN Y MUEVAN ESTA UNIDAD. No utilice esta unidad para otra cosa que no sea el propósito previsto por el fabricante. Tenga cuidado cuando trabaje con piezas metálicas; use guantes de protección. Inspeccione con frecuencia la unidad para asegurarse de que los largueros/los remaches de las vigas estén asentados correctamente en las ranuras de los postes. Conserve este manual para referencia futura.



No exceda la capacidad máxima de 1000 lb (453 kg) de peso en cada estante; no exceda las 5000 lb (2267 kg) de peso en la unidad completa. Distribuya de forma uniforme las cargas de peso en toda la superficie del estante. Almacene siempre los artículos más grandes y pesados en los niveles inferiores, y los artículos pequeños y más livianos en los niveles superiores.

Garantía

Los productos de Edsal Manufacturing Company, LLC tienen garantía por un período de un (1) año a partir de la fecha de compra. LA ÚNICA SOLUCIÓN para un producto defectuoso es la reparación o el reemplazo del producto o de sus piezas por parte de Edsal Manufacturing Company, LLC o bien, a opción de Edsal Manufacturing Company, LLC, el reembolso del precio de compra una vez devuelto el artículo a Edsal Manufacturing Company, LLC. Esta garantía no se aplicará en caso de que el producto se dañe como resultado de uso indebido, negligencia, accidente, humedad, aplicación incorrecta, ensamblaje incorrecto o ensamblaje que no cumpla con las instrucciones de Edsal Manufacturing Company, LLC, incumplimiento de las precauciones de seguridad dispuestas por Edsal Manufacturing Company, LLC o modificaciones o tareas de reparación efectuadas por personas no autorizadas por Edsal Manufacturing Company, LLC.

Si tiene algún comentario, su unidad presenta daños, le faltan piezas o tiene problemas para ensamblar esta unidad, contáctenos

de 7 a. m. a 5 p. m., hora estándar del centro, de lunes a viernes:



Chat: www.edsal.com/chat o www.edsal.com/contact



Correo electrónico: support@edsal.com



Teléfono: 1-773-475-3131

Para obtener piezas de repuesto, bríndenos la siguiente información: número del modelo, número y descripción de la pieza, lugar y fecha de compra.

EDSAL MANUFACTURING COMPANY, LLC
CHICAGO, IL 60609

Patentes de EE. UU. y patentes en trámite

Rev.: C101520_V1L

Lista de piezas

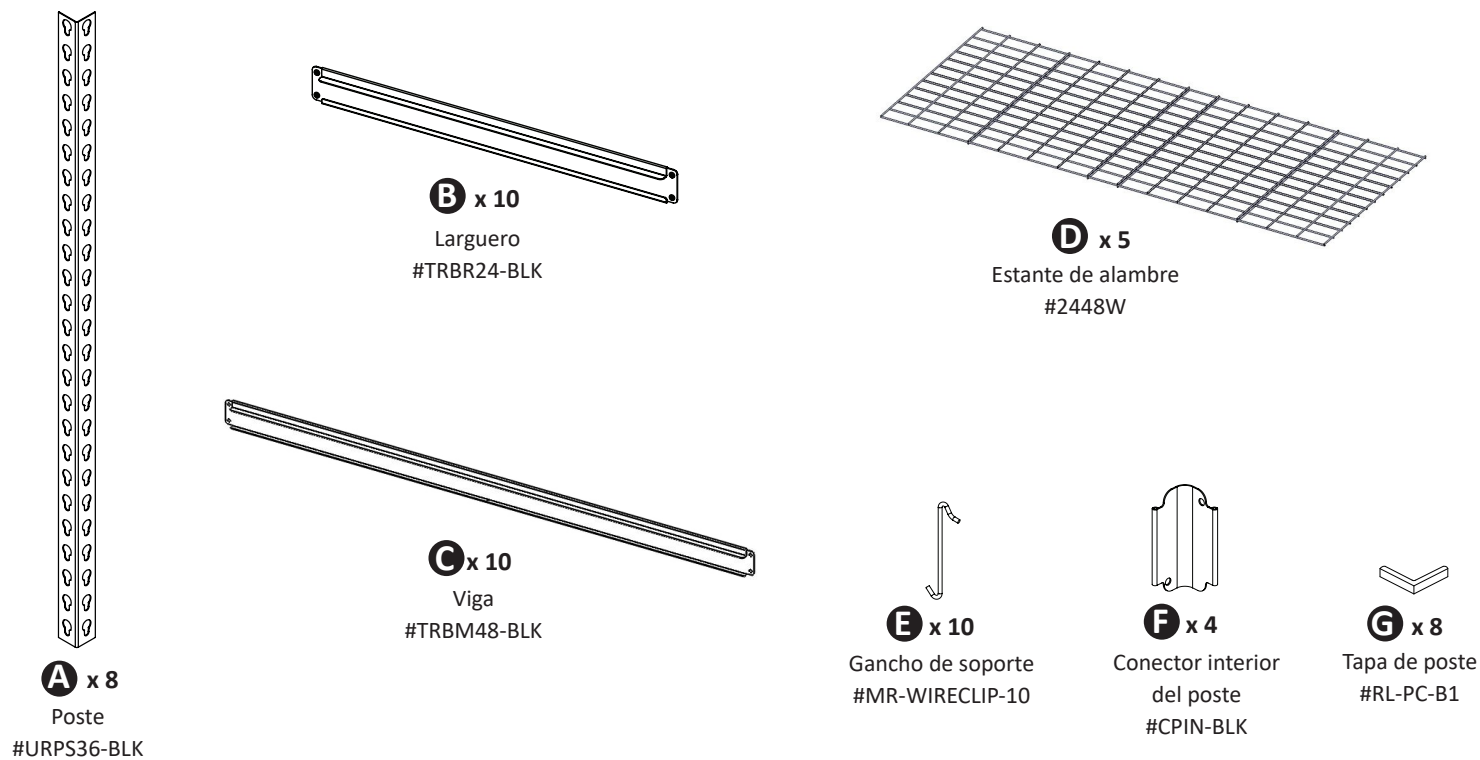

Preparación

Antes de comenzar a ensamblar la unidad, lea todas las instrucciones y asegúrese de tener todas las piezas. El ensamblaje de esta unidad se realiza colocando los dos remaches de los largueros (B) y las vigas (C) en las ranuras de bocallave de cada poste (A). El extremo angosto de las ranuras de bocallave debe ubicarse hacia abajo (ver la Fig. 1). Los largueros y las vigas se deben instalar con los bordes más largos hacia arriba y hacia el interior de la unidad. Ensamble la unidad comenzando desde el nivel inferior hacia el superior. Se recomienda que el estante inferior se ensamble en la segunda ranura de bocallave de la parte inferior de cada poste y que el estante superior se ensamble en la primera ranura de bocallave de la parte superior de cada poste. Los estantes del nivel medio deben estar separados a una distancia uniforme. Se puede golpear la parte superior de los largueros y las vigas con un mazo de caucho para que los remaches se asienten correctamente en los extremos angostos de las ranuras de bocallave (ver Fig. 2 y Fig. 3). Verificar visualmente que los remaches estén bien asentados en las ranuras de bocallave.

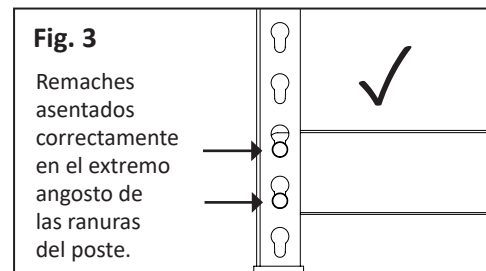
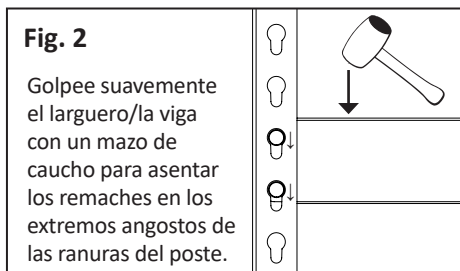
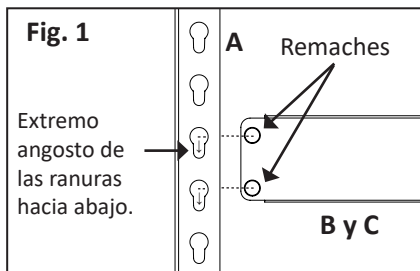

ENSAMBLAJE ALTERNATIVO

Esta unidad también puede ensamblarse como dos unidades de 36 in (0.91 m) de altura. (ver Fig. 4). Una unidad tendrá tres estantes y la otra tendrá dos estantes. Si elige esta opción, siga los pasos de ensamblaje 2, 3, 4, 5, 6 y 10 hasta que todos los niveles de la estantería estén completos en ambas unidades. Nota: Utilice las 8 tapas de poste (G) en el último paso (paso 10). Los conectores interiores del poste (F) no se utilizan para esta instalación.

HERRAMIENTAS/ARTÍCULOS ÚTILES PARA EL ENSAMBLAJE (NO INCLUIDOS):



Mazo de caucho



Guantes

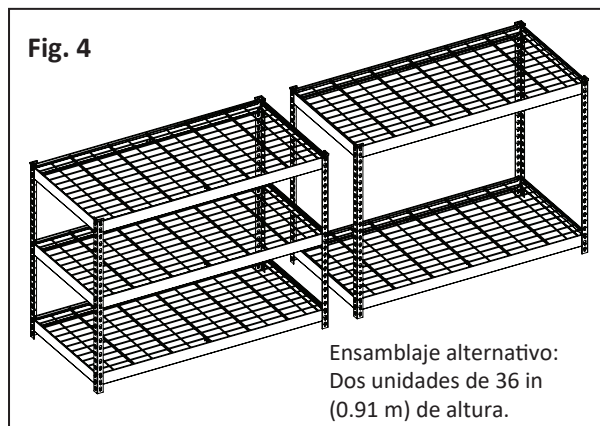

Ensamblaje

1 Ensamble A (x 4) y G (x 4).

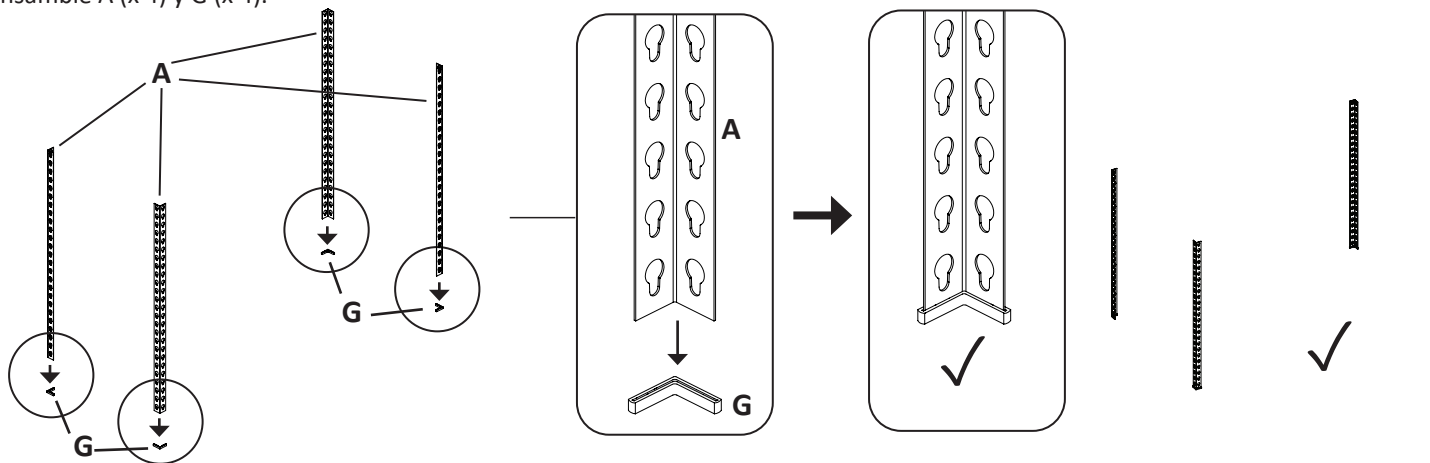

2 Ensamble B (x 2).

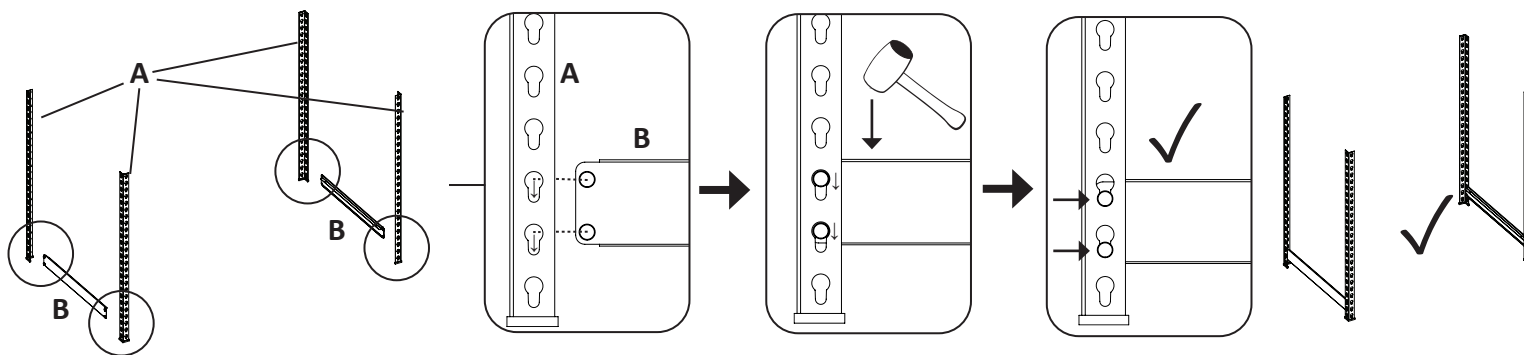

3 Ensamble C (x 2).

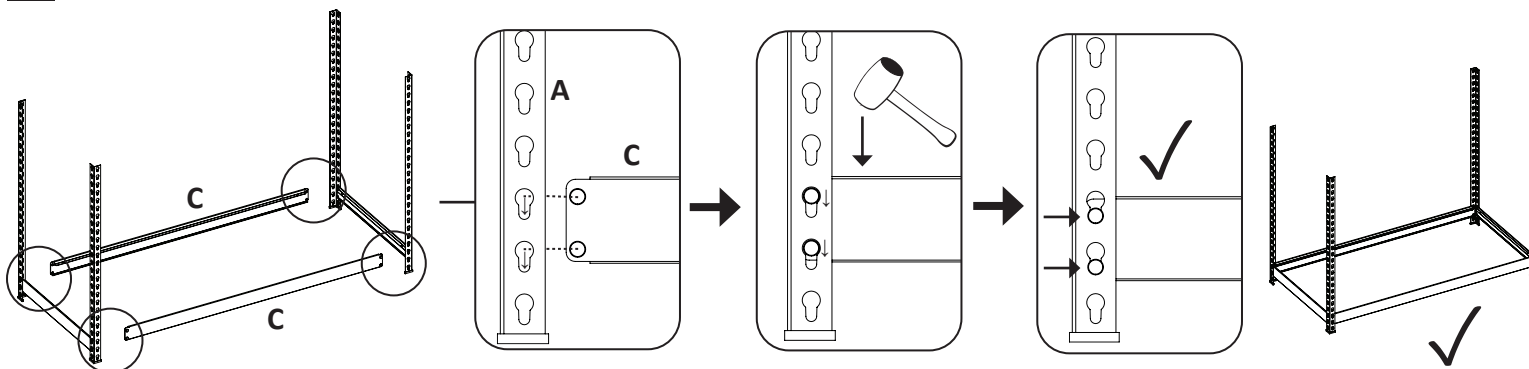

4 Ensamble D (x 1).

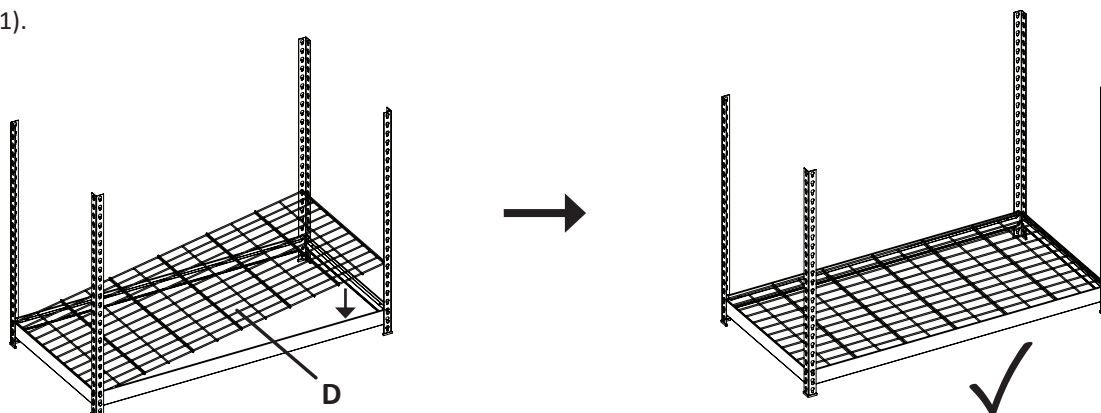

Ensamblaje

5 Ensamble E (x 2).

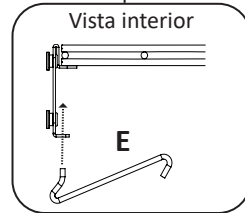
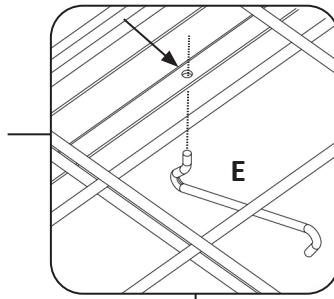
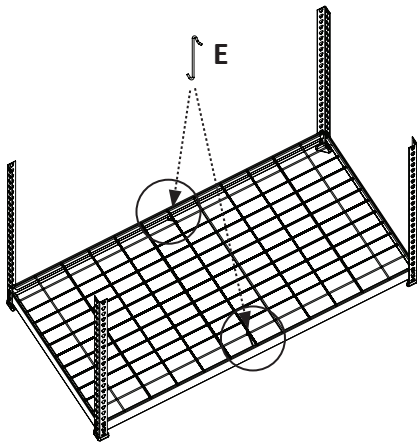

Pase el gancho (E) por el orificio que se encuentra en el centro del borde inferior de la viga.

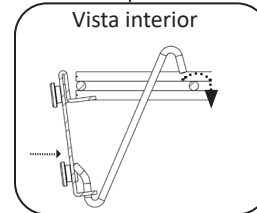
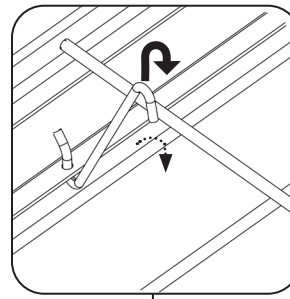

Pase la parte superior del gancho por el estante de alambre. Empuje la viga ligeramente hacia adentro si es necesario.

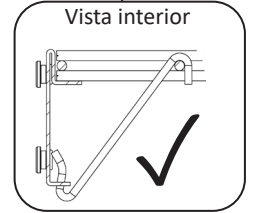
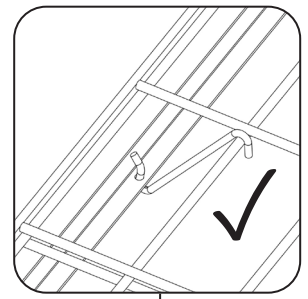

El gancho está conectado correctamente a la viga y al estante de alambre. Repita los pasos para el otro lado.

6 Ensamble el siguiente nivel de la estantería repitiendo los pasos 2, 3, 4 y 5 en la ubicación deseada.

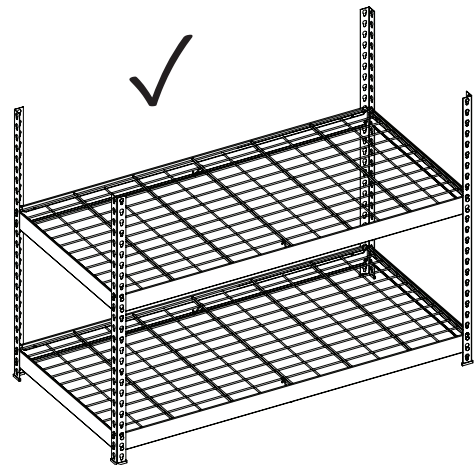
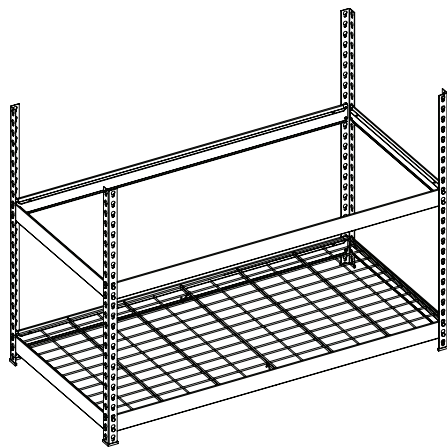

7 Ensamble la pieza F (x 4) a los cuatro postes que ya están ensamblados.

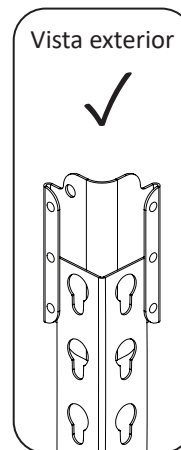
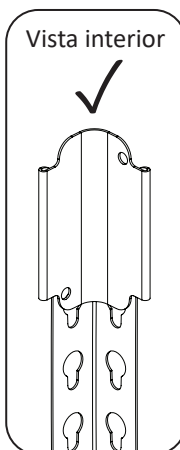
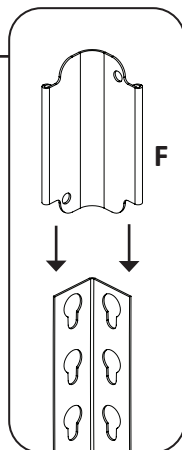
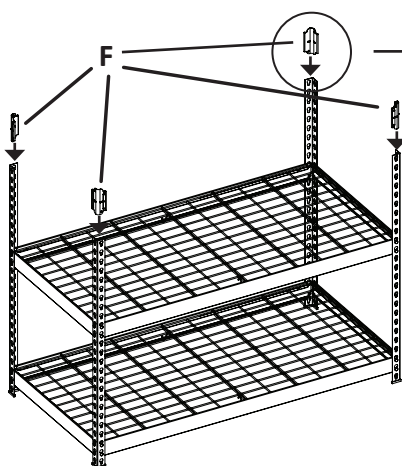

Nota: Puede utilizar un mazo de caucho ayudar a asentar los conectores en los postes golpeando suavemente el conector una vez que esté colocado.

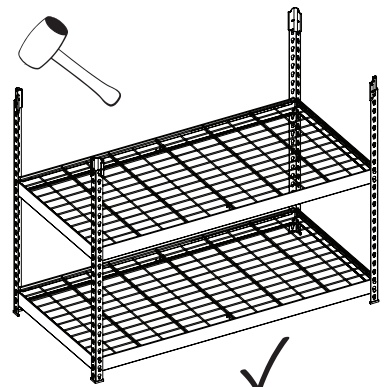

Ensamblaje

- 8** Ensamble la pieza A (x 4) en los cuatro conectores interiores del poste, que ya están ensamblados.

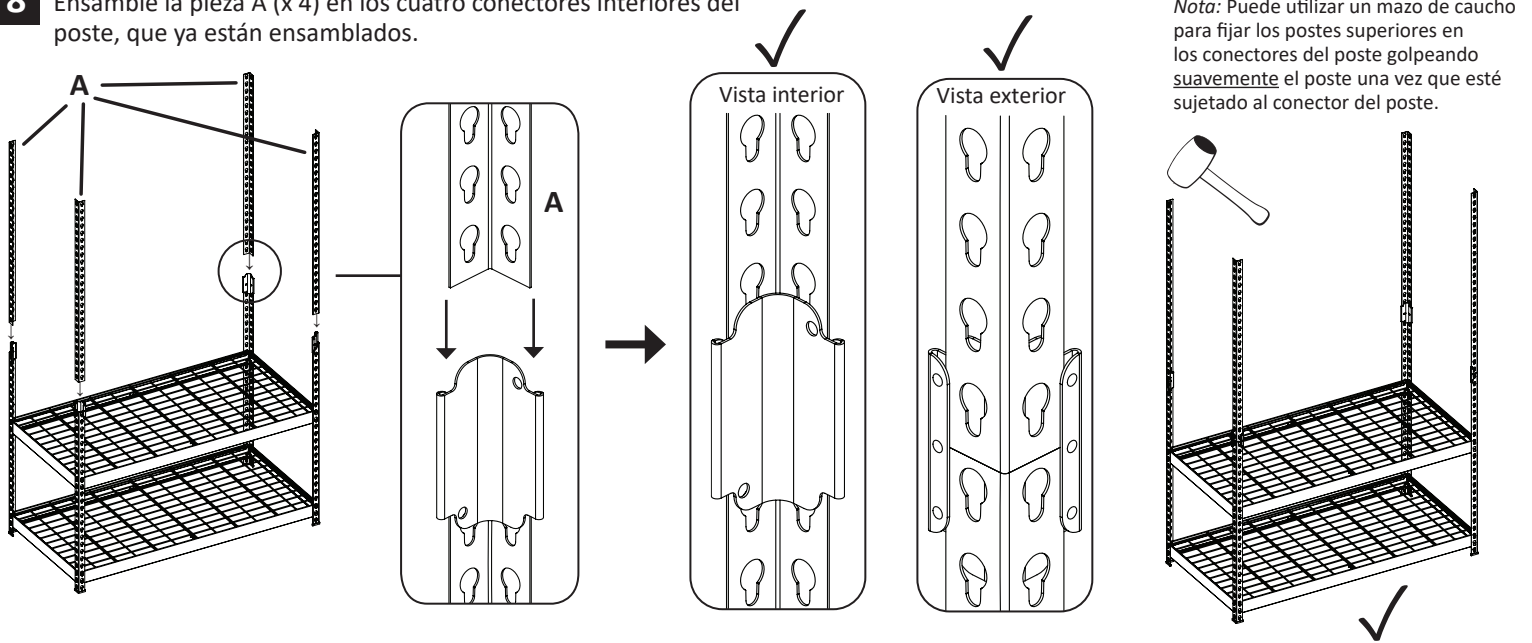

- 9** Ensamble los tres últimos niveles de la estantería repitiendo los pasos 2, 3, 4 y 5 en la ubicación deseada y utilizando las piezas B (x 2), C (x 2), D (x 1) y E (x 2) para cada nivel.

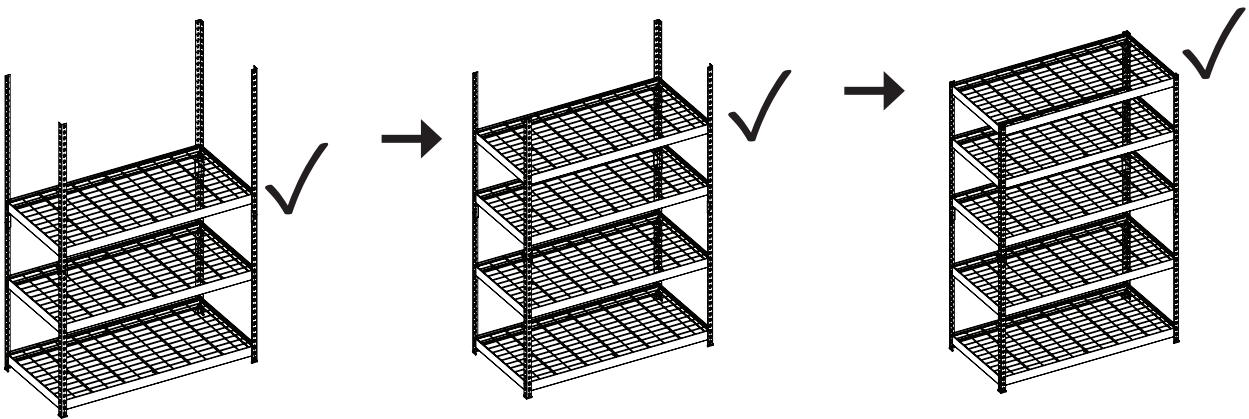

- 10** Ensamble la pieza G (x 4) en la parte superior de los cuatro postes que ya están ensamblados.

