

INSTRUCTIONS

Electric Standing Desk

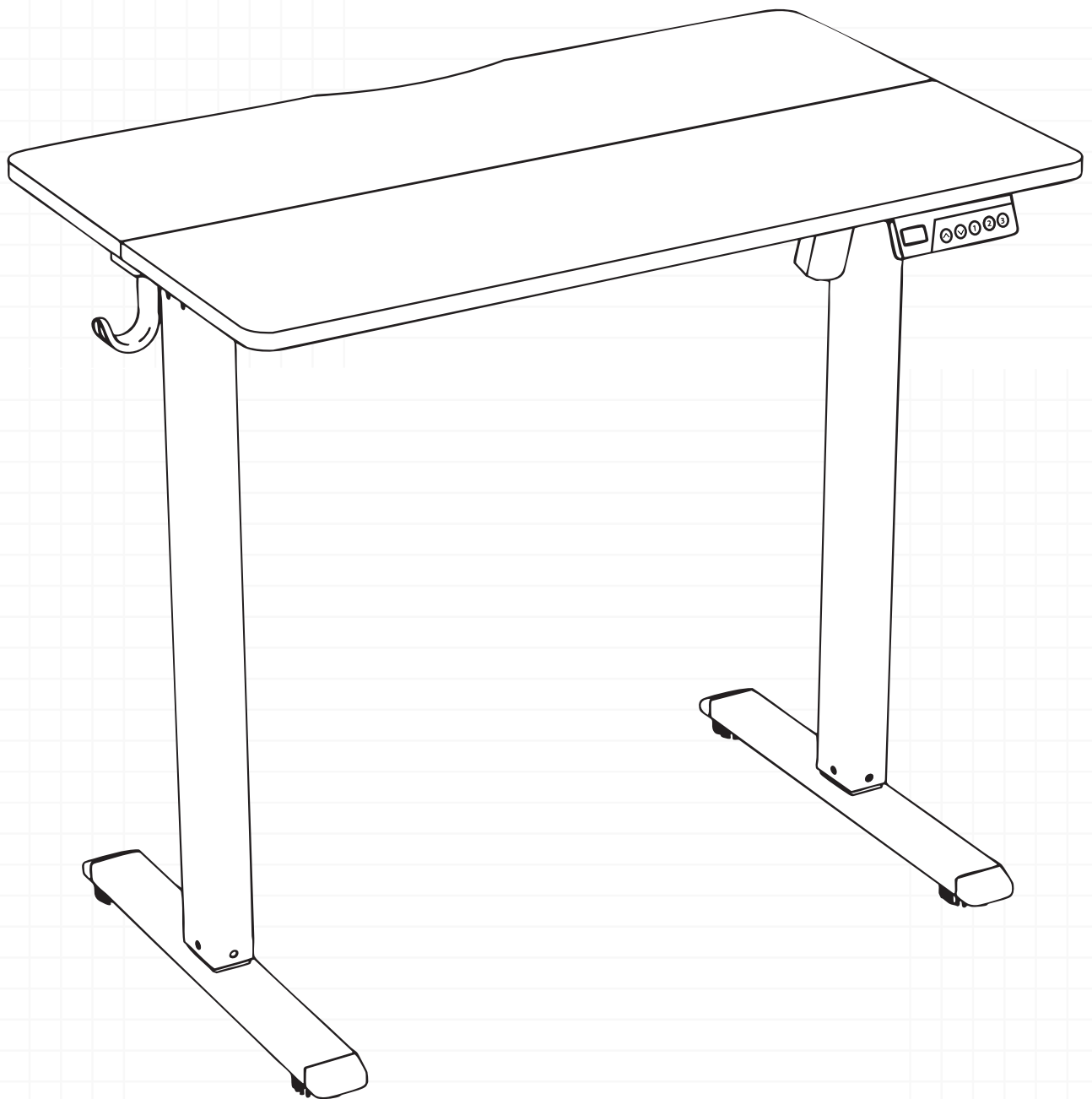

Cautions



Please read the following instructions carefully before start using the high-adjustable desk.



Please make sure that the desk is not touching the wall and that there are no obstacles within 50cm above or below the desk when lifting and lowering.



It is necessary to reset with the controller manually after the initial installation or power off. (See it on Controller Introduction)



Keep children and pets away from the electric height-adjustable desk during the operation.



Unplug the power cord during a thunderstorm or if you do not intend to use the desk for a long time.



Working environment temperature 0-40°C, keep products away from corrosive gas, liquid, and dusty objects.



It is forbidden to disassemble electronic products privately to avoid the failure of the products or damage to the human body.



The company does not bear any warranty or liability for damage and human injury caused by any abnormal operation.

Vorsicht



Bitte lesen Sie die folgenden Anweisungen sorgfältig durch, bevor Sie mit der Verwendung des höhenverstellbaren Schreibtisches beginnen.



Stellen Sie sicher, dass der Schreibtisch die Wand nicht berührt und dass keine Hindernisse innerhalb von 50 cm über oder unter dem Schreibtisch beim Anheben und Senken vorhanden sind.



Nach der Erstinstallation oder dem Ausschalten ist es erforderlich, den Controller manuell zurückzusetzen. (Siehe Controller-Einführung)



Halten Sie während des Betriebs Kinder und Haustiere von dem höhenverstellbaren elektrischen Schreibtisch fern.



Ziehen Sie bei Gewitter oder wenn Sie den Schreibtisch für längere Zeit nicht verwenden möchten, den Netzstecker aus der Steckdose.



Arbeitsumgebungstemperatur 0-40°C, halten Sie die Produkte von korrosiven Gasen, Flüssigkeiten und staubigen Objekten fern.



Es ist verboten, elektronische Produkte privat zu demontieren, um Produktfehler oder Verletzungen des Körpers zu vermeiden.



Das Unternehmen übernimmt keine Garantie oder Haftung für Schäden und Verletzungen durch abnormale Betriebsbedingungen.

Précautions



Veillez lire attentivement les instructions suivantes avant de commencer à utiliser le bureau réglable en hauteur.



Assurez-vous que le bureau ne touche pas le mur et qu'il n'y a pas d'obstacles dans un rayon de 50 cm au-dessus ou en dessous du bureau lors de la montée et de la descente.



Après l'installation initiale ou la mise hors tension, il est nécessaire de réinitialiser manuellement le contrôleur. (Voir Introduction au contrôleur)



Éloignez les enfants et les animaux domestiques du bureau réglable en hauteur pendant son fonctionnement.



Débranchez le cordon d'alimentation pendant un orage ou si vous n'avez pas l'intention d'utiliser le bureau pendant une longue période.



Température ambiante de travail de 0 à 40°C, éloignez les produits des gaz corrosifs, liquides et objets poussiéreux.



Il est interdit de démonter des produits électroniques en privé afin d'éviter les défaillances du produit ou les dommages corporels.



La société ne garantit ni n'assume aucune responsabilité pour les dommages et blessures causés par une utilisation anormale.

Precauciones



Por favor, lea atentamente las siguientes instrucciones antes de comenzar a utilizar el escritorio ajustable en altura.



Asegúrese de que el escritorio no toque la pared y de que no haya obstáculos dentro de los 50 cm por encima o por debajo del escritorio al subir y bajar.



Después de la instalación inicial o de apagarlo, es necesario reiniciar manualmente el controlador. (Ver Introducción al controlador)



Mantenga a los niños y las mascotas alejados del escritorio ajustable en altura durante su funcionamiento.



Desenchufe el cable de alimentación durante una tormenta eléctrica o si no tiene la intención de usar el escritorio durante mucho tiempo.



Temperatura de trabajo en un rango de 0 a 40°C, mantenga los productos alejados de gases corrosivos, líquidos y objetos polvorientos.



Está prohibido desmontar productos electrónicos de forma privada para evitar el fallo del producto o daños en el cuerpo.



La empresa no asume ninguna garantía ni responsabilidad por los daños y lesiones causados por un funcionamiento anormal.

注意事項



デスクトップが壁に直接触れないようにしてください。



初回のインストールまたは電源オフ後は、手動でリセットする必要があります。



机の通路に障害物がないこと、およびデスクの上に物体がなく、デスクの下部20インチ以内にも物体がないことを確認してください



電動昇降式デスクの操作中には、子供やペットを遠ざけてください



嵐の時には電源コードを抜いてくださいまたはデスクを長期間使用しない場合



使用環境の温度を0~40°Cに保ち、製品を腐食性のあるガス、液体、およびほこりの多い物体から遠ざけてください



製品の私的な分解は厳しく禁止されており、電子部品などによる製品の故障や人体への損傷を防ぐために行われます



高さ調節可能なデスクを使用する前に、以下の説明書をよく読んでください。会社は異常な操作によって引き起こされる損害や人身傷害について、いかなる保証や責任も負いません

注意事項



在开始使用升降桌之前，请仔细阅读以下说明。



确保升降桌不与墙壁接触，并且在升起和下降时，桌子上下的50厘米范围内没有任何障碍物。



在初次安装或断电后，需要使用控制器进行手动复位。（请查看控制器介绍）



在使用电动升降桌时，请将儿童和宠物远离。



在雷雨期间或长时间不使用桌子时，请拔掉电源线。



工作环境温度在0-40°C之间，将产品远离腐蚀性气体、液体和尘土物体。



为了避免产品故障或对人体造成伤害，禁止私自拆卸电子产品。



公司不承担因异常操作而导致的任何损坏和人身伤害的责任或保证。

Specifications



Power Input
100V-240V



Max.Speed
20 mm/s



Operating Noise
≈ 45dB



Max.Load
154lbs/70kg

★ Caution:

For optimal user experience, it is advised not to exceed a weight capacity of 60 kg or 132 lbs for daily use of the desk.

Note: Please note that as the weight capacity of the desk increases, the noise produced by the motor will also correspondingly amplify.

Vorsicht: Um eine optimale Nutzungserfahrung zu gewährleisten, sollte die Gewichtskapazität des Schreibtisches für den täglichen Gebrauch 60 kg oder 132 lbs nicht überschreiten.

Hinweis: Bitte beachten Sie, dass mit zunehmender Gewichtskapazität des Schreibtisches auch das von dem Motor erzeugte Geräusch entsprechend verstärkt wird.

Attention: Afin d'optimiser l'expérience utilisateur, il est recommandé de ne pas dépasser une capacité de poids de 60 kg ou 132 lbs pour une utilisation quotidienne du bureau.

Remarque: Veuillez noter que plus la capacité de charge du bureau augmente, plus le bruit produit par le moteur sera également amplifié en conséquence.

¡Precaución! Para una mejor experiencia de uso, se recomienda no exceder una capacidad de peso de 60 kg o 132 lbs para el uso diario del escritorio.

Nota: Tenga en cuenta que a medida que aumenta la capacidad de peso del escritorio, el ruido producido por el motor también aumentará de manera correspondiente.

お知らせ: デスクの日常使用において、60kgまたは132lbsの重量を超えないようにすると、より良い使用体験が得られます。

お知らせ: デスクの重量容量が増加するにつれて、モーターから発生する騒音も相応に大きくなります。

注意: 为了获得更好的使用体验, 建议桌子的日常使用承重不超过60公斤或132磅。

注意: 请注意, 随着桌子的承重能力增加, 电机产生的噪音也会相应增加。

Size Reference

★ NOTE:

If you are not familiar with the size of the screw, you can compare it with the ruler on this page to facilitate your subsequent installation.

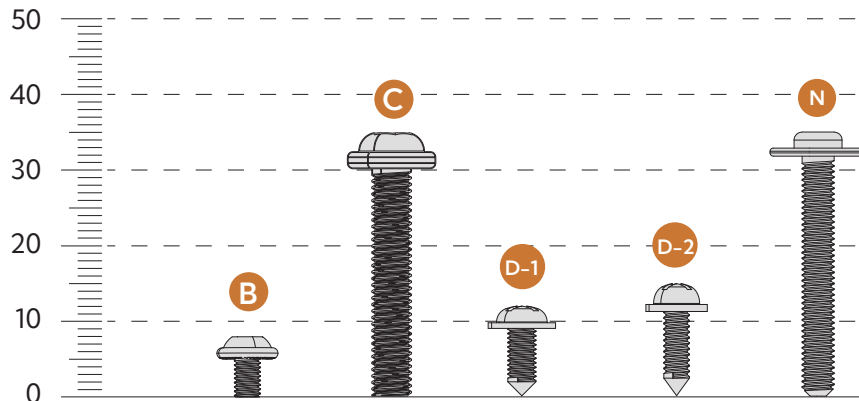

Wenn Sie mit der Größe der Schraube nicht vertraut sind, können Sie diese mit dem Lineal auf dieser Seite vergleichen, um die nachfolgende Installation zu erleichtern.







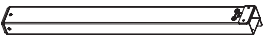

Si vous n'êtes pas familier avec la taille de la vis, vous pouvez la comparer avec la règle sur cette page pour faciliter votre installation ultérieure.

Si no estás familiarizado con el tamaño del tornillo, puedes compararlo con la regla en esta página para facilitar tu instalación posterior.

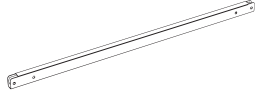
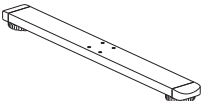
もしスクリューサイズがわからない場合は、このページの定規と比較して後続の取り付けを容易にすることができます。

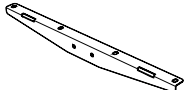
如果您对螺丝的尺寸不熟悉, 您可以将其与页面上的尺子进行比较, 以便于后续的安装。

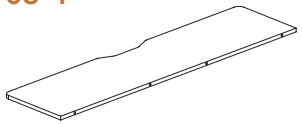
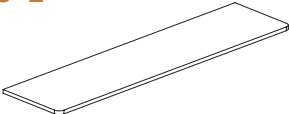
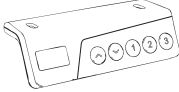
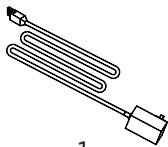
Component List

<p>01</p>  <p>x1</p>	<p>02</p>  <p>x1</p>	<p>03</p>  <p>x1</p>	<p>04</p>  <p>x2</p>
<p>05</p>  <p>x4</p>	<p>06</p>  <p>x2</p>	<p>07</p>  <p>x1</p>	<p>08-1</p>  <p>x1</p>
<p>08-2</p>  <p>x1</p>	<p>09</p>  <p>x1</p>	<p>10</p>  <p>x1</p>	<p>11</p>  <p>x1</p>

Hardware List

<p>A</p>  <p>x1</p>	<p>B</p>  <p>M6*8 x8+1</p>	<p>C</p>  <p>M6*35 x8+1</p>	<p>D-1</p>  <p>M5*12 x8+1</p>
<p>D-2</p>  <p>M4*15 x6+1</p>	<p>N</p>  <p>M4*35 x2+1</p>	<p>F</p>  <p>x2</p>	<p>G</p>  <p>x2</p>
<p>I</p>  <p>x4</p>			

ASSEMBLY INSTRUCTION

1 Note: Transmission rod is inserted into motor.

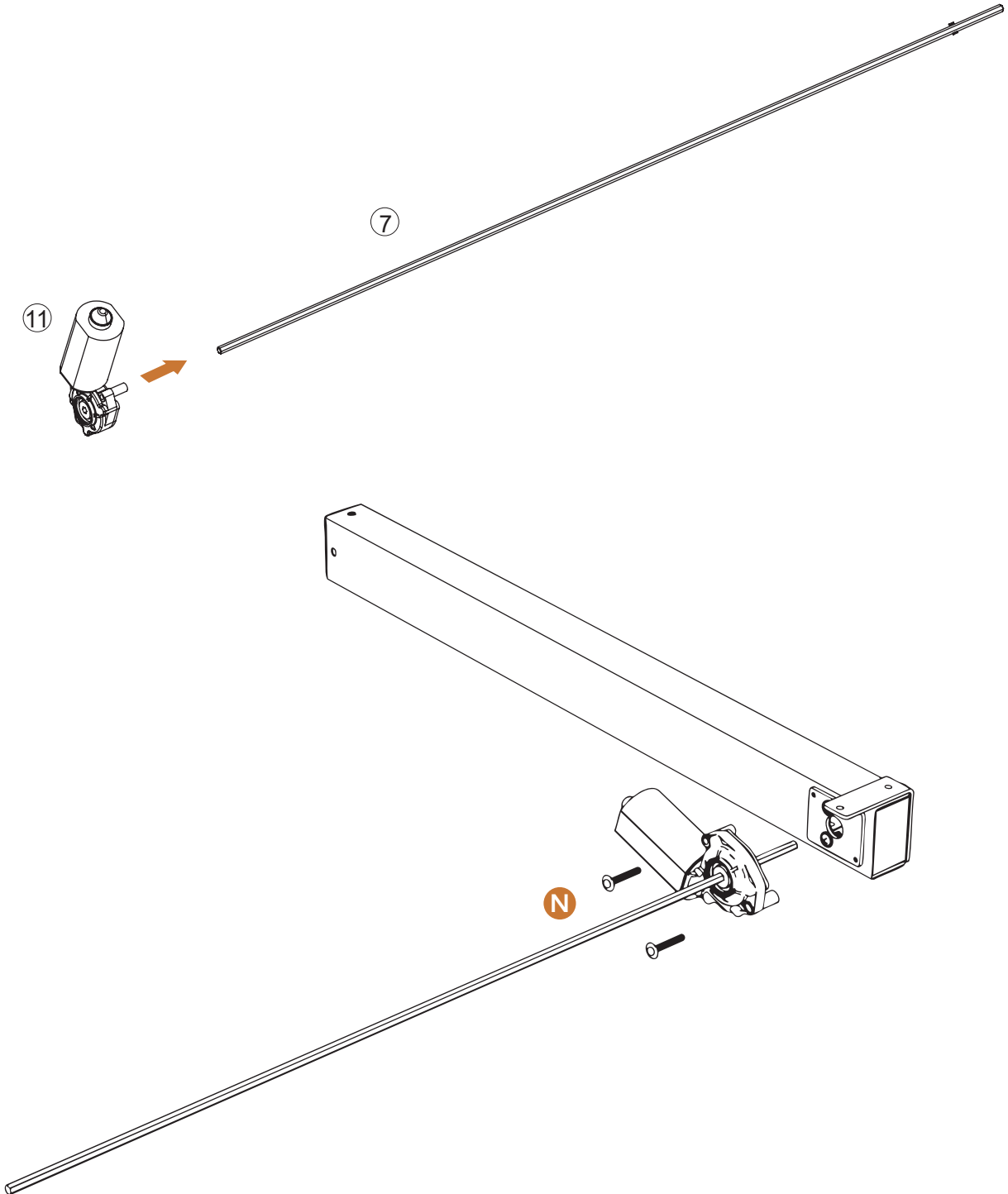

N M4*35  x2

ASSEMBLY INSTRUCTION

2

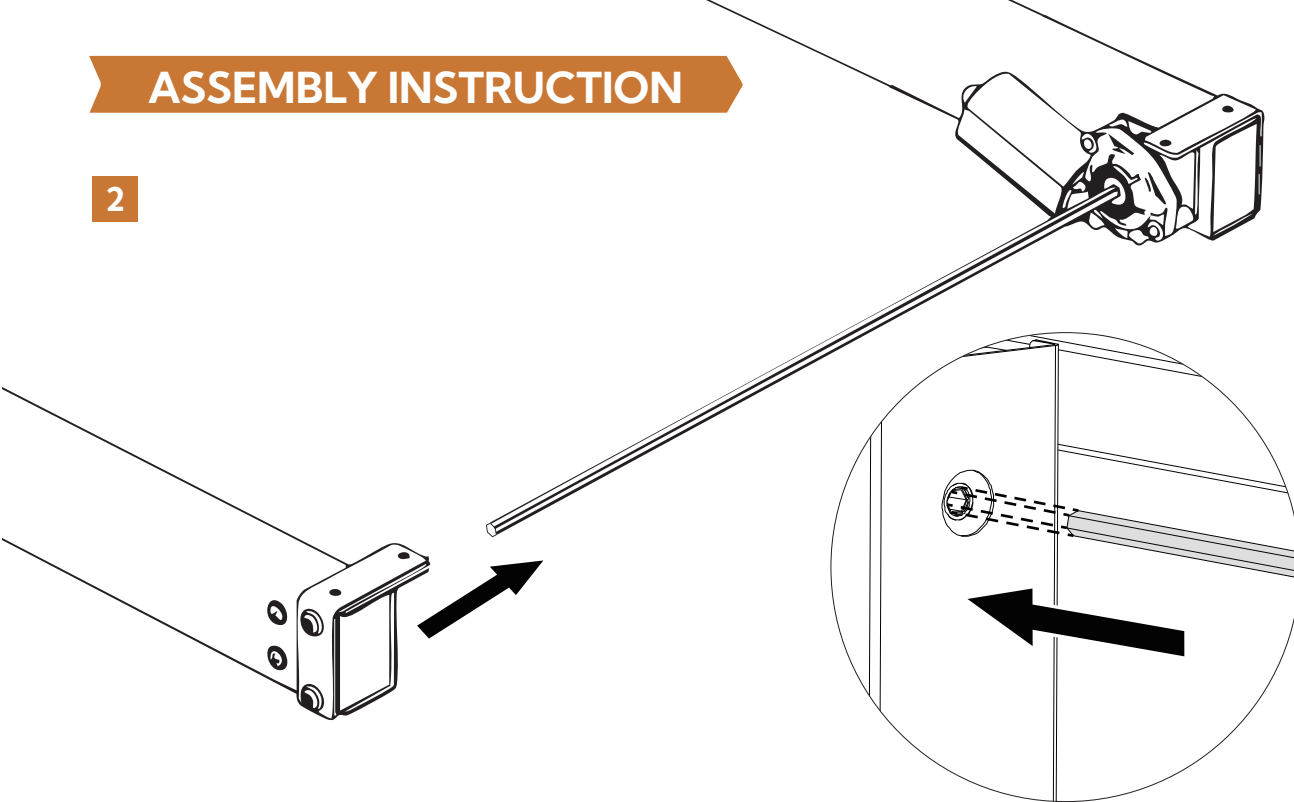

Insert the transmission rod into the table leg on the other side without a motor, and keep the two table legs in the same direction. Note that if it is not possible to directly insert into the hexagonal hole, rotate the table leg slightly to match the hole

3

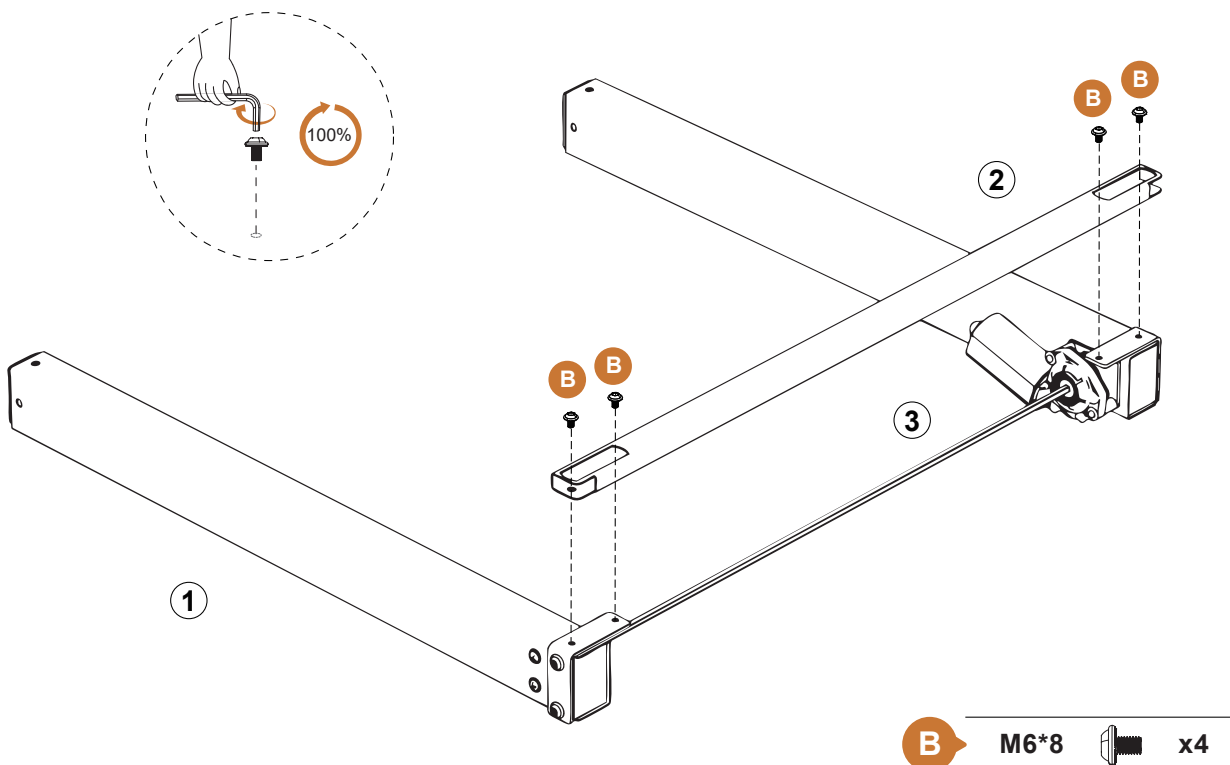

ASSEMBLY INSTRUCTION

4

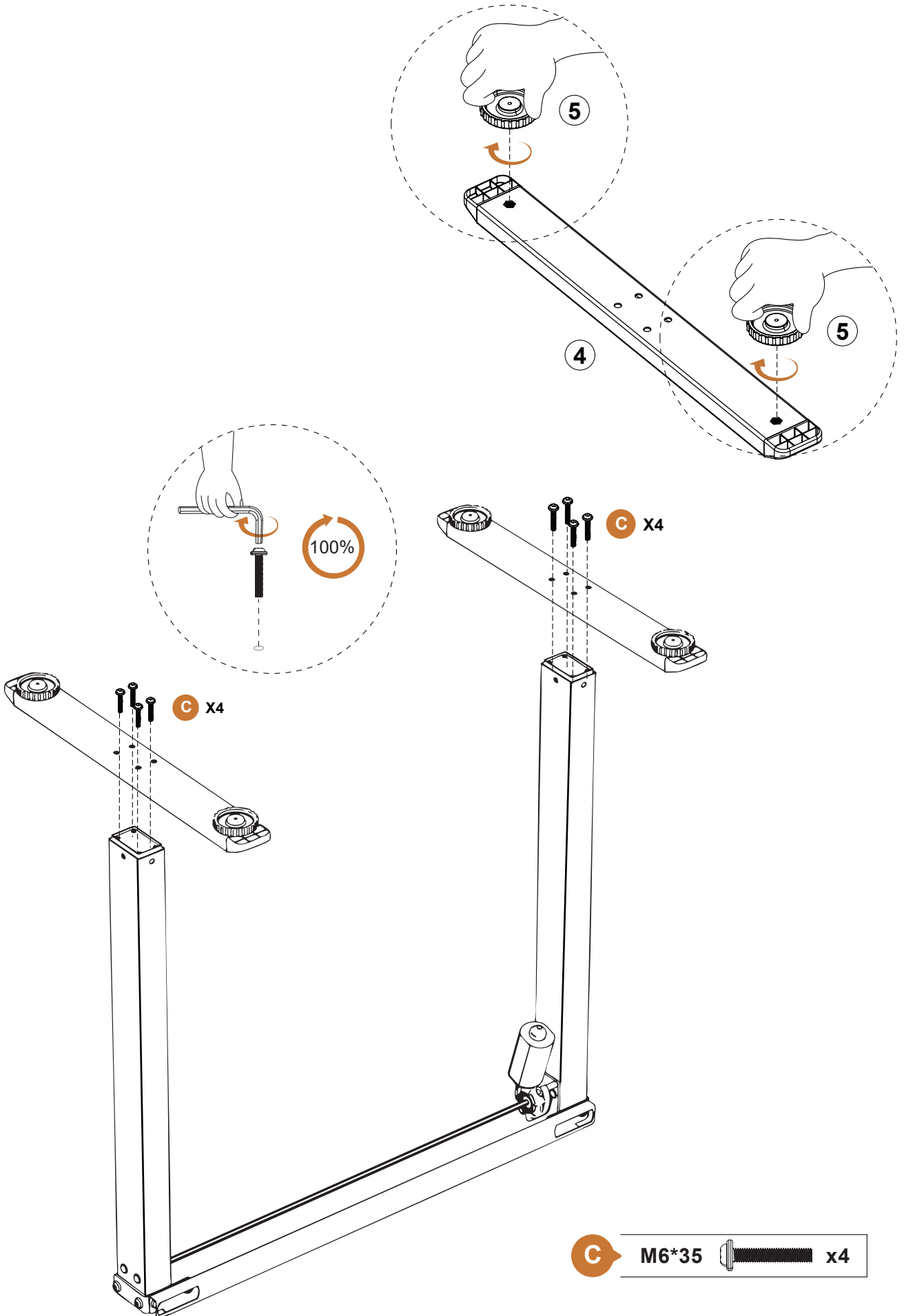

ASSEMBLY INSTRUCTION

5

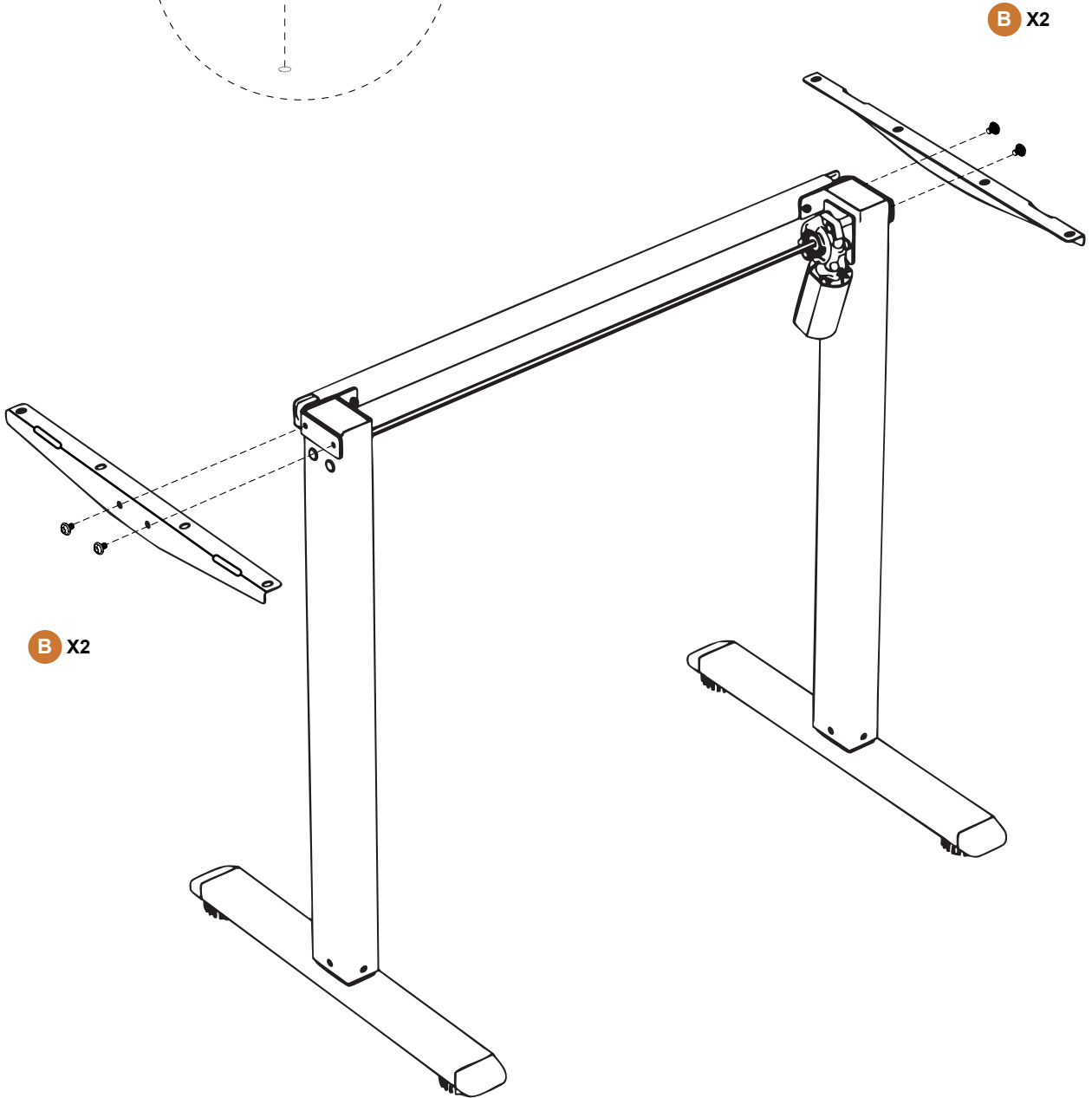
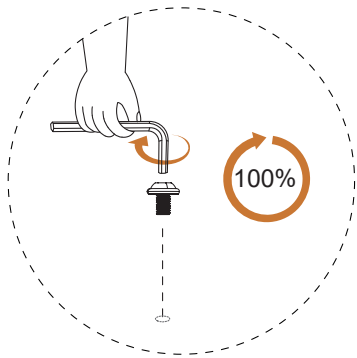

B M6*8  x4

ASSEMBLY INSTRUCTION

6

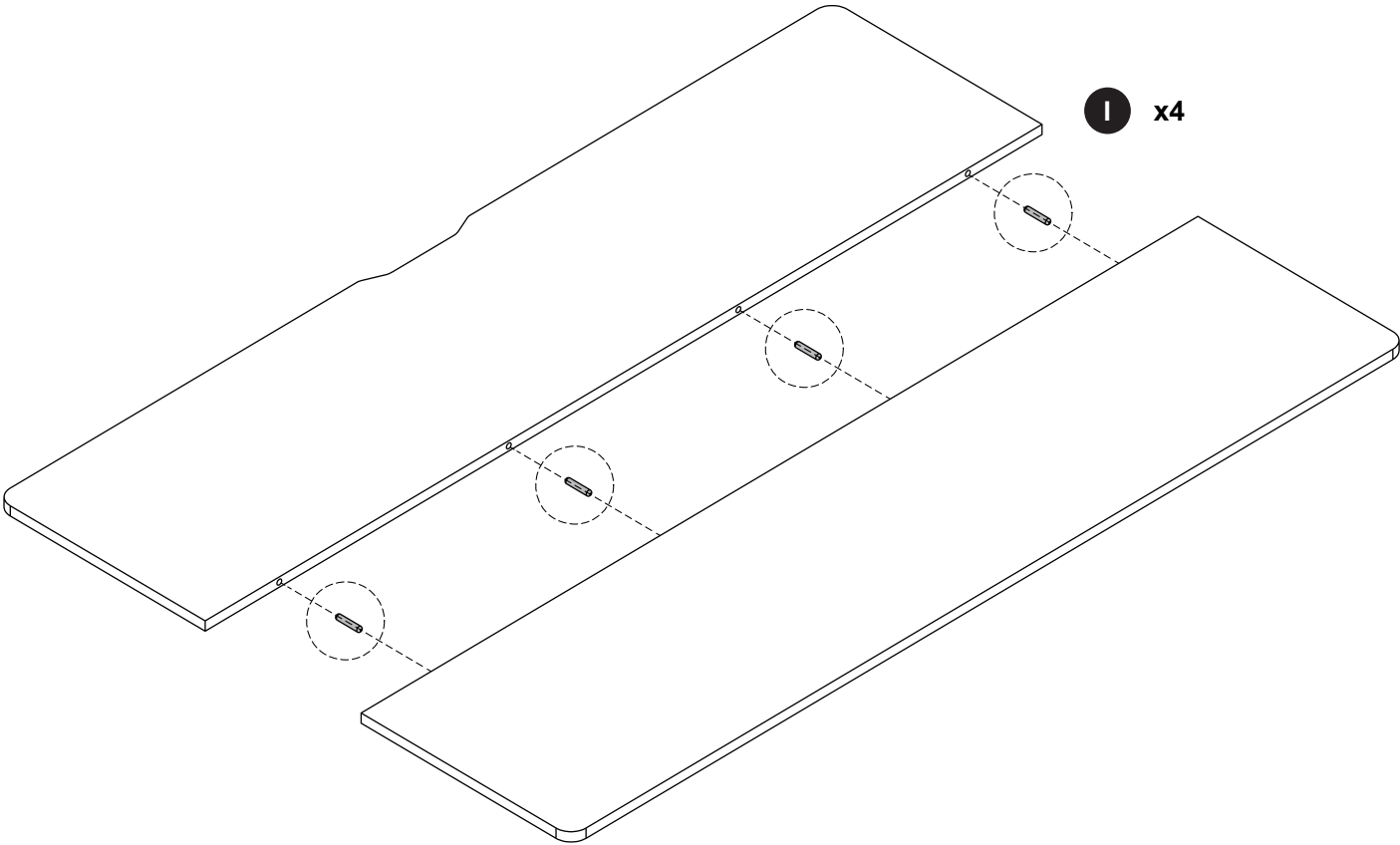

I Wooden dowel  x4

ASSEMBLY INSTRUCTION

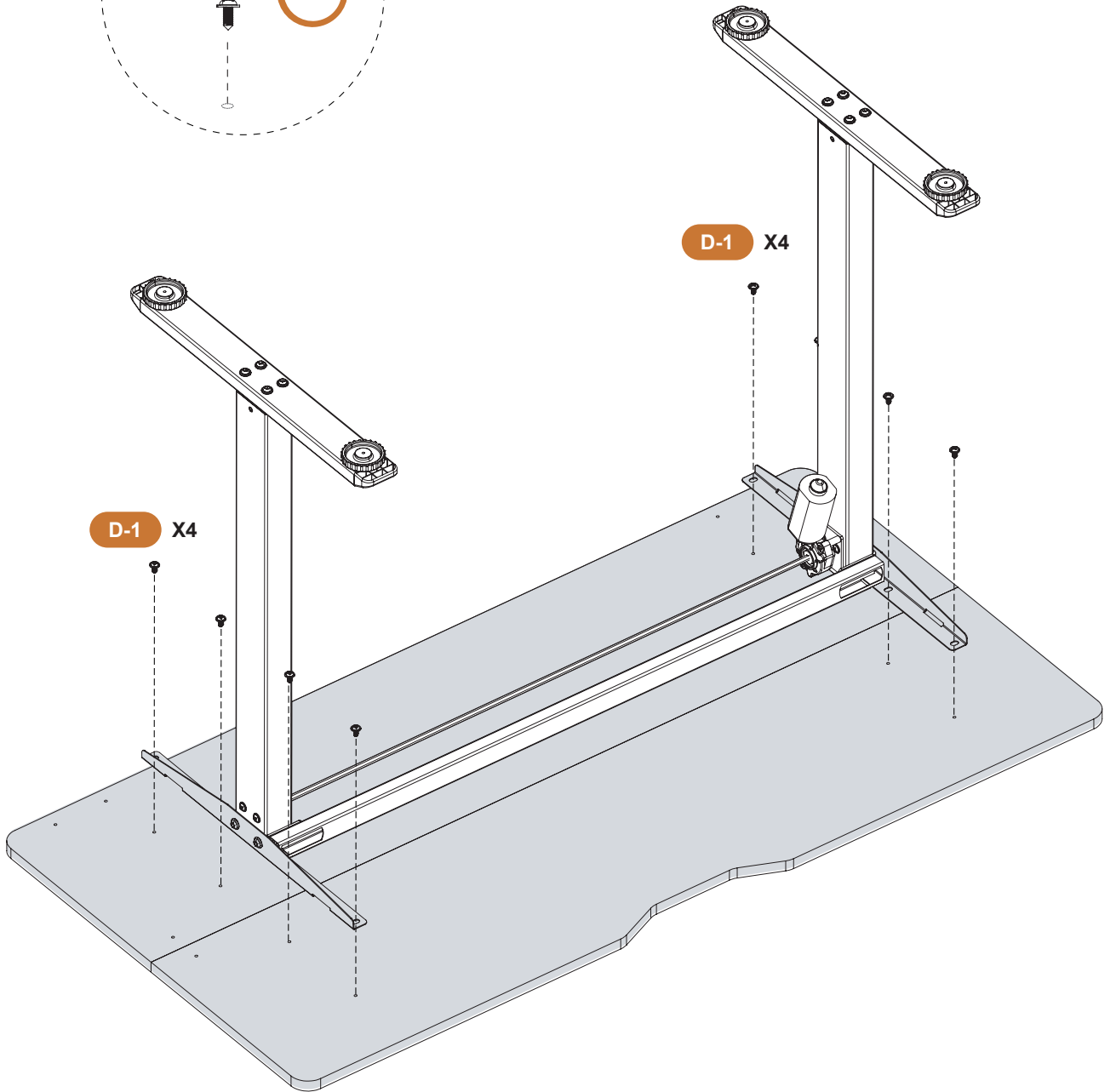
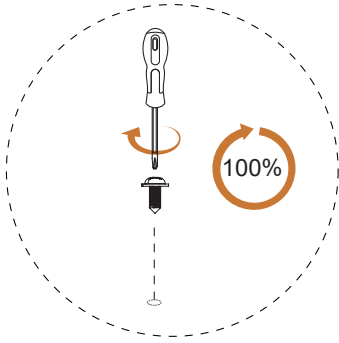

D-1 M5*12  x8

ASSEMBLY INSTRUCTION

7

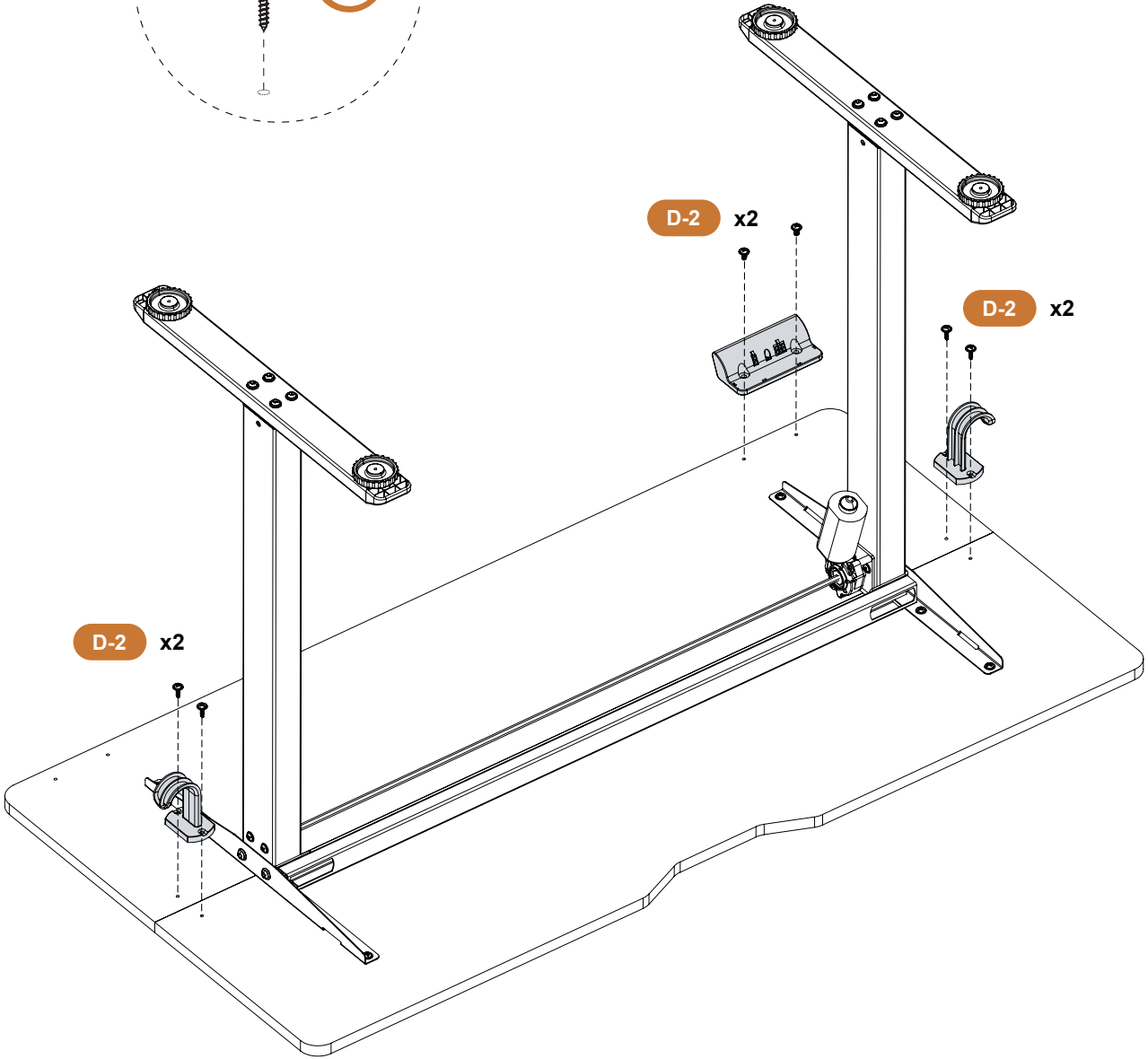
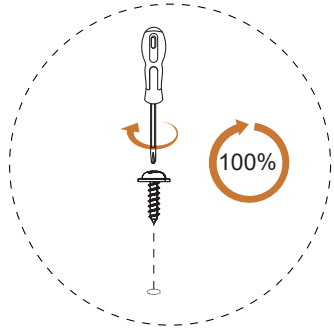

D-2	M4*15		x6
-----	-------	---	----



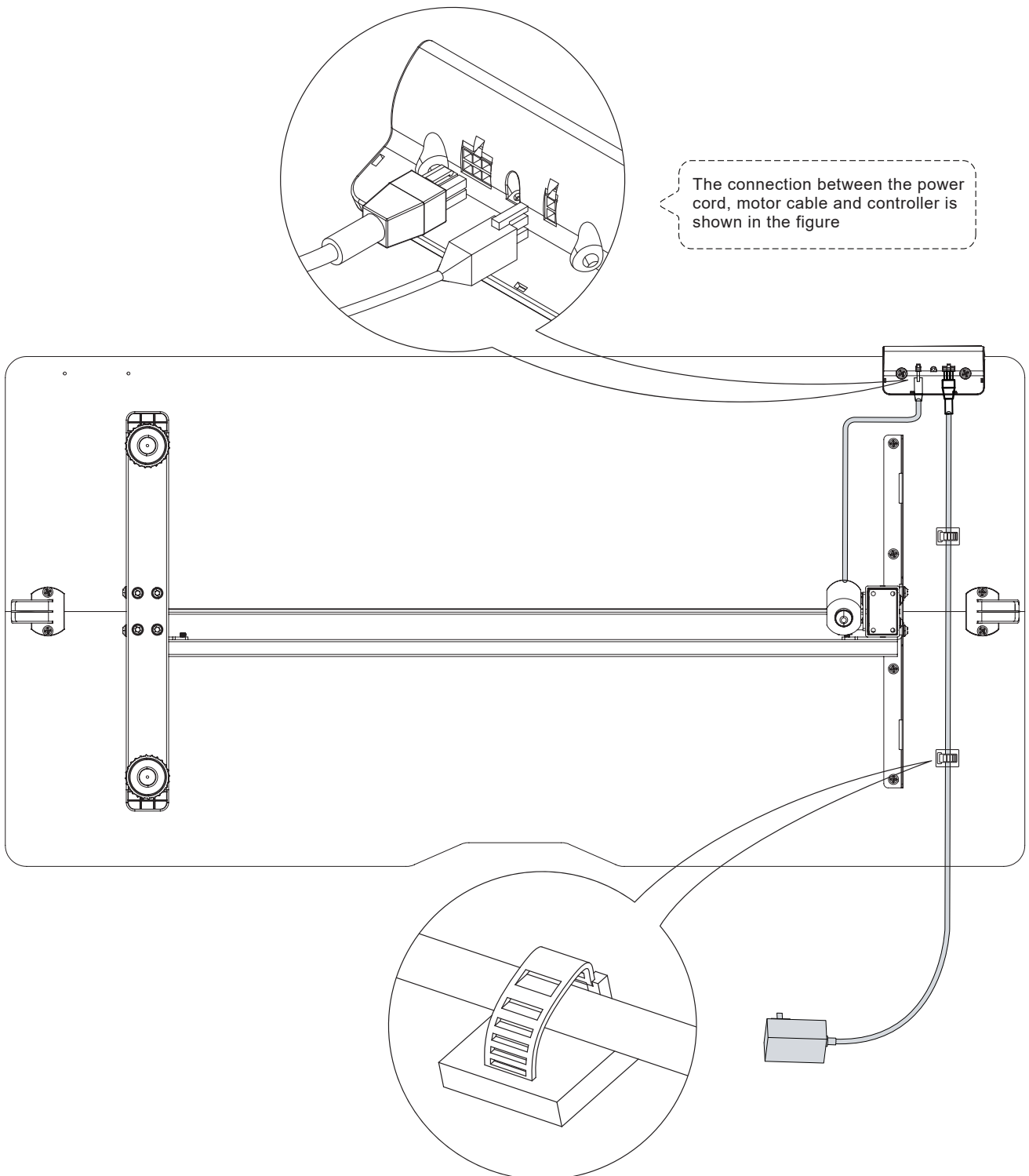

ASSEMBLY INSTRUCTION

8



Note: After the above steps are completed, tighten all the screws.

Controller Introduction

Reset	Long press  for 5 seconds, display RES and keep pressing until the digit height on the panel comes then lose the  button. In the process, the desk goes down to the lowest and its height will be reset to 28.3"/72cm.
Child Lock	Press and hold the   button for 5 seconds until 'Loc' appears on the panel, then release the button. During this process, the desk will lock in its current position. Repeat this operation to unlock.

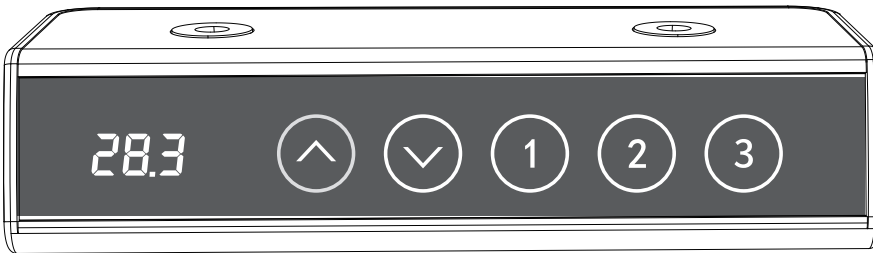





Note:







The desk's movement can be stopped at any time by pressing any button.

The height settings of the desk will remain even if the power is cut.

28.3 LED Display: Press any key once to wake up the display.

 Long press the  button to raise the desk continually, and desk will stop when the button was released or at the max height (46.5" / 118cm)





 Long press the  button to lower the desk continually, and desk will stop when the button was released or at the lowest height (28.3" / 72cm)

 Memory button: Adjust the desk to the height you prefer, then long press the button    until S-    shows up, and the height memory setting is done.

Protection Mode Error Codes

Hot	Overheat protection: When the motor operates continuously, it will stop running to prevent damage caused by overheating. Wait for a period of time before making any further height adjustments.
E10	Sensor malfunction warning: Motor safety sensor cannot be detected. Please power off, unplug the cables of the controller, wait for 5 minutes, then plug in the cables and connect the power again, and perform RES settings again.
E20	Overloading Warning: Over the max of loading weight. Power off, take the things off the desk, power back on, and try again.
E02	Operation Status Warning: The desk stops moving if vibration, impact, or incline is detected. If this detection is incorrect, follow the reset instructions before continuing use.
E32	Overvoltage Protection: Input voltage too high. If the correct AC adapter is being used, please power off, unplug the cables of the controller, wait for 5 minutes, then plug in the cables and connect the power again, and perform RES settings again.
E31	Undervoltage Protection: Input voltage too low. If the correct AC adapter is being used, please power off, unplug the cables of the controller, wait for 5 minutes, then plug in the cables and connect the power again, and perform RES settings again.
-	Cable Disconnection Warning: Please power off, unplug the cables of the controller, wait for 5 minutes, then plug in the cables and connect the power again, and perform RES settings again.

Einführung des Controllers

Zurücksetzen	Halten Sie  5 Sekunden lang gedrückt. Auf dem Display wird RES angezeigt. Halten Sie weiterhin gedrückt, bis die Ziffernhöhe auf dem Panel erscheint, dann lassen Sie die  -Taste los. Während des Vorgangs fährt der Schreibtisch auf die niedrigste Position und seine Höhe wird auf 28,3"/72 cm zurückgesetzt.
Kindersicherung	Halten Sie die   Taste 5 Sekunden lang gedrückt, bis 'Loc' auf dem Panel angezeigt wird, und lassen Sie dann die Taste los. Während dieses Vorgangs wird der Schreibtisch in seiner aktuellen Position verriegelt. Wiederholen Sie diesen Vorgang, um die Verriegelung aufzuheben.

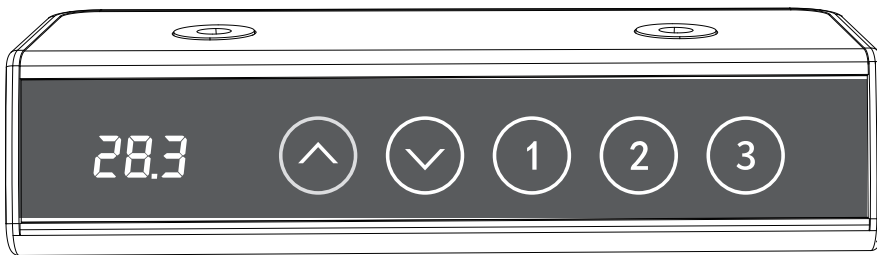

Hinweis:

Die Bewegung des Schreibtisches kann jederzeit durch Drücken einer beliebigen Taste gestoppt werden.

Die Höheneinstellungen des Schreibtisches bleiben erhalten, selbst wenn die Stromversorgung unterbrochen wird.

28.3

LED-Anzeige: Drücken Sie einmal eine beliebige Taste, um die Anzeige aufzuwecken.



Halten Sie die  -Taste gedrückt, um den Schreibtisch kontinuierlich anzuheben, und der Schreibtisch bleibt stehen, wenn die Taste losgelassen wird oder die maximale Höhe (46,5" / 118 cm) erreicht ist.



Halten Sie die  -Taste gedrückt, um den Schreibtisch kontinuierlich abzusenken, und der Schreibtisch bleibt stehen, wenn die Taste losgelassen wird oder die niedrigste Höhe (28,3" / 72 cm) erreicht ist.







Speichertaste: Stellen Sie den Schreibtisch auf die gewünschte Höhe ein, drücken Sie dann die Taste  lange, bis S-  angezeigt wird, und die Höhenspeicherung ist abgeschlossen.

Fehlercodes im Schutzmodus

Hot	Überhitzungsschutz: Wenn der Motor kontinuierlich läuft, stoppt er den Betrieb, um Schäden durch Überhitzung zu vermeiden. Warten Sie eine Weile, bevor Sie weitere Höhenverstellungen vornehmen.
E10	Sensorfehlerwarnung: Der Sicherheitssensor des Motors kann nicht erkannt werden. Bitte schalten Sie das Gerät aus, ziehen Sie die Kabel des Controllers ab, warten Sie 5 Minuten, stecken Sie dann die Kabel wieder ein, verbinden Sie die Stromversorgung erneut und führen Sie die RES-Einstellungen erneut durch.
E20	Überlastungswarnung: Über dem maximalen Gewicht. Schalten Sie das Gerät aus, nehmen Sie die Gegenstände vom Schreibtisch, schalten Sie es wieder ein und versuchen Sie es erneut.
E02	Betriebsstatuswarnung: Der Schreibtisch stoppt die Bewegung, wenn Vibration, Stöße oder Schräglagen erkannt werden. Wenn diese Erkennung fehlerhaft ist, befolgen Sie bitte die Reset-Anweisungen, bevor Sie das Gerät weiterverwenden.
E32	Überspannungsschutz: Eingangsspannung zu hoch. Wenn das richtige Netzteil verwendet wird, schalten Sie bitte das Gerät aus, ziehen Sie die Kabel des Controllers ab, warten Sie 5 Minuten, stecken Sie dann die Kabel wieder ein, schließen Sie die Stromversorgung an und führen Sie erneut RES-Einstellungen durch.
E31	Unterspannungsschutz: Eingangsspannung zu niedrig. Wenn das richtige Netzteil verwendet wird, schalten Sie bitte das Gerät aus, ziehen Sie die Kabel des Controllers ab, warten Sie 5 Minuten, stecken Sie dann die Kabel wieder ein, schließen Sie die Stromversorgung an und führen Sie erneut RES-Einstellungen durch.
-	Kabeltrennungswarnung: Bitte schalten Sie das Gerät aus, ziehen Sie die Kabel des Controllers ab, warten Sie 5 Minuten, stecken Sie dann die Kabel wieder ein, schließen Sie die Stromversorgung an und führen Sie erneut RES-Einstellungen durch.

Introduction du contrôleur.

Réinitialiser	Maintenez  enfoncé pendant 5 secondes, affichez RES et maintenez la pression jusqu'à ce que la hauteur du chiffre sur le panneau apparaisse, puis relâchez le bouton  . Pendant le processus, le bureau descend au plus bas et sa hauteur est réinitialisée à 28,3"/72 cm.
Verrouillage enfant	Appuyez et maintenez le   bouton enfoncé pendant 5 secondes jusqu'à ce que 'Loc' s'affiche sur le panneau, puis relâchez le bouton. Pendant ce processus, le bureau se verrouillera à sa position actuelle. Répétez cette opération pour déverrouiller.

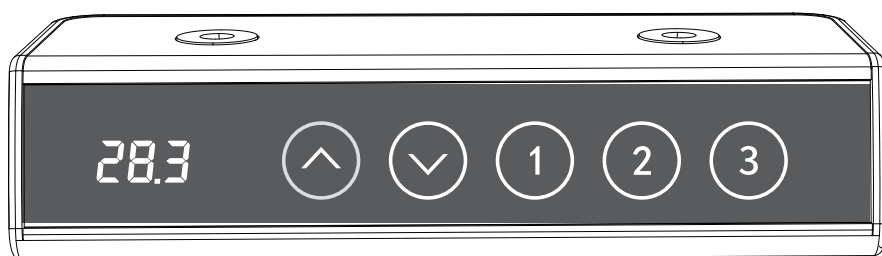

Remarque:

Le mouvement du bureau peut être arrêté à tout moment en appuyant sur n'importe quel bouton.

Les réglages de hauteur du bureau resteront même si l'alimentation est coupée.

28.3

Affichage LED : Appuyez une fois sur n'importe quelle touche pour réveiller l'affichage.





Maintenez le bouton  enfoncé pour soulever le bureau de manière continue, et le bureau s'arrêtera lorsque le bouton sera relâché ou à la hauteur maximale (46,5"/118 cm).



Maintenez le bouton  enfoncé pour abaisser le bureau de manière continue, et le bureau s'arrêtera lorsque le bouton sera relâché ou à la hauteur la plus basse (28,3"/72 cm).







Bouton de mémoire : Réglez le bureau à la hauteur souhaitée, puis appuyez longuement sur le bouton  jusqu'à ce que S-  s'affiche, et le réglage de la mémoire de hauteur est terminé.

Codes d'erreur du mode de protection

Hot	Protection contre la surchauffe : Lorsque le moteur fonctionne en continu, il s'arrête pour éviter tout dommage dû à la surchauffe. Attendez un certain temps avant d'effectuer d'autres ajustements de hauteur.
E10	Avertissement de dysfonctionnement du capteur : Le capteur de sécurité du moteur ne peut pas être détecté. Veuillez éteindre l'appareil, débrancher les câbles du contrôleur, attendre 5 minutes, puis rebrancher les câbles et reconnecter l'alimentation, et effectuer à nouveau les réglages RES.
E20	Avertissement de surcharge : Au-dessus du poids maximal. Éteignez l'appareil, retirez les objets du bureau, rallumez-le et réessayez.
E02	Avertissement d'état de fonctionnement : Le bureau cesse de bouger en cas de vibration, d'impact ou d'inclinaison détectés. Si cette détection est incorrecte, suivez les instructions de réinitialisation avant de continuer à utiliser l'appareil.
E32	Protection contre les surtensions : Tension d'entrée trop élevée. Si l'adaptateur secteur correct est utilisé, veuillez éteindre l'appareil, débrancher les câbles du contrôleur, attendre 5 minutes, puis rebrancher les câbles et reconnecter l'alimentation, et effectuer à nouveau les réglages RES.
E31	Protection contre les sous-tensions : Tension d'entrée trop basse. Si l'adaptateur secteur correct est utilisé, veuillez éteindre l'appareil, débrancher les câbles du contrôleur, attendre 5 minutes, puis rebrancher les câbles et reconnecter l'alimentation, et effectuer à nouveau les réglages RES.
-	Avertissement de déconnexion du câble : Veuillez éteindre l'appareil, débrancher les câbles du contrôleur, attendre 5 minutes, puis rebrancher les câbles et reconnecter l'alimentation, et effectuer à nouveau les réglages RES.

Introducción del controlador.



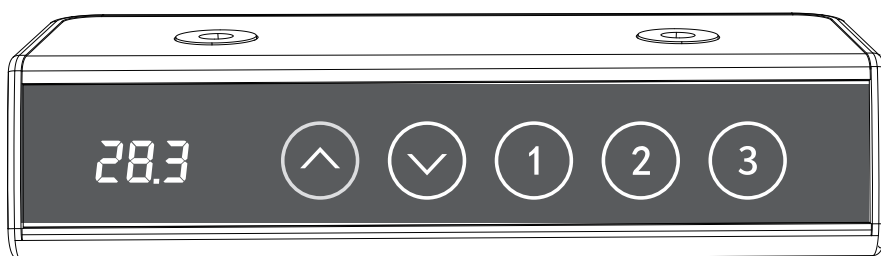







Reiniciar	Mantén presionado el botón  durante 5 segundos, aparecerá RES y mantén pulsado hasta que aparezca la altura de los dígitos en el panel, luego suelta el botón  . Durante el proceso, el escritorio baja al mínimo y su altura se restablecerá a 28,3"/72 cm.
Bloqueo infantil	Pulse y mantenga presionado el botón   durante 5 segundos hasta que aparezca 'Loc' en el panel, luego suelte el botón. Durante este proceso, el escritorio se bloqueará en su posición actual. Repita esta operación para desbloquear.



Nota:

El movimiento del escritorio se puede detener en cualquier momento presionando cualquier botón.

Las configuraciones de altura del escritorio se mantendrán aunque se corte la energía.

- 28.3** Pantalla LED: Presione cualquier tecla una vez para despertar la pantalla.
-  Mantén presionado el botón  para elevar el escritorio de forma continua, y el escritorio se detendrá cuando se suelte el botón o llegue a la altura máxima (46,5"/118 cm).
-  Mantén presionado el botón  para bajar el escritorio de forma continua, y el escritorio se detendrá cuando se suelte el botón o llegue a la altura más baja (28,3"/72 cm).
-  Botón de memoria: Ajusta el escritorio a la altura deseada, luego mantén presionado el botón    hasta que aparezca S-   , y se completará la configuración de memoria de altura.

Códigos de error del modo de protección

Hot	Protección contra el sobrecalentamiento: Cuando el motor funciona de forma continua, se detendrá para evitar daños causados por el sobrecalentamiento. Espere un tiempo antes de realizar cualquier otro ajuste de altura.
E10	Advertencia de mal funcionamiento del sensor: No se puede detectar el sensor de seguridad del motor. Por favor, apague el equipo, desconecte los cables del controlador, espere 5 minutos, luego vuelva a conectar los cables y la alimentación, y realice nuevamente los ajustes RES.
E20	Advertencia de sobrecarga: Por encima del peso máximo. Apague el dispositivo, retire los objetos del escritorio, vuelva a encenderlo e intente de nuevo.
E02	Advertencia de estado de operación: El escritorio se detiene si se detecta vibración, impacto o inclinación. Si esta detección es incorrecta, siga las instrucciones de reinicio antes de continuar utilizando el dispositivo.
E32	Protección contra sobretensiones: Voltaje de entrada demasiado alto. Si se está utilizando el adaptador de CA correcto, apague el dispositivo, desconecte los cables del controlador, espere 5 minutos, luego enchufe nuevamente los cables y reconecte la alimentación, y realice nuevamente las configuraciones de RES.
E31	Protección contra subtensiones: Voltaje de entrada demasiado bajo. Si se está utilizando el adaptador de CA correcto, apague el dispositivo, desconecte los cables del controlador, espere 5 minutos, luego enchufe nuevamente los cables y reconecte la alimentación, y realice nuevamente las configuraciones de RES.
-	Advertencia de desconexión del cable: Por favor, apague el dispositivo, desconecte los cables del controlador, espere 5 minutos, luego enchufe nuevamente los cables y reconecte la alimentación, y realice nuevamente las configuraciones de RES.

コントローラーの紹介

リセット	<p>⓪ ボタンを5秒間長押しし、表示にRESが表示されるまで押し続け、パネル上の桁の高さが表示されるまで ⓪ ボタンを離さないでください。このプロセス中、デスクは最低位置まで下がり、高さは28.3インチ/72 cmにリセットされます。</p>
チャイルドロック	<p>⓪ ⓪ ボタンを5秒間押し続けて、'Loc'がパネルに表示されるまで押し続けた後、ボタンを離してください。このプロセス中、机は現在の位置でロックされます。ロックを解除するには、この操作を繰り返してください。</p>

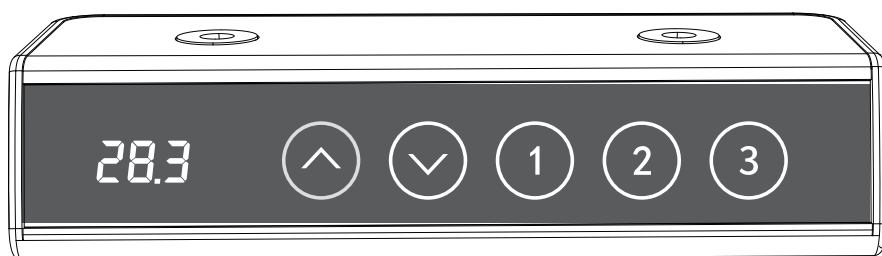

お知らせ:

デスクの動きは、いつでも任意のボタンを押すことで停止できます。

電源が切断されても、デスクの高さ設定は保持されます。

28.3 LEDディスプレイ: 表示を起動するには、任意のキーを1回押してください。

⓪ ボタンを長押ししてデスクを連続的に上げ、ボタンが離されるか最大の高さ(46.5インチ/118 cm)に達するとデスクは停止します。





⓪ ボタンを長押ししてデスクを連続的に下げ、ボタンが離されるか最低の高さ(28.3インチ/72 cm)に達するとデスクは停止します。

① メモリーボタン: デスクを希望の高さに調整し、その後 ① ② ③ ボタンを長押ししてS- ① ② ③ が表示されるまで待ち、高さのメモリー設定が完了します。

保護モードエラーコード

Hot	過熱保護: モーターが連続して作動すると、過熱による損傷を防ぐために停止します。さらなる高さの調整を行う前にしばらく待ってください。
E10	センサーの故障警告: モーターの安全センサーが検出されません。電源を切り、コントローラーのケーブルを抜いて5分待ってから、再びケーブルを接続して電源を再接続し、RES設定を再度実行してください。
E20	過負荷警告: 重量が最大値を超えています。電源を切り、デスクから物を取り除き、再度電源を入れてもう一度やり直してください。
E02	動作ステータスの警告: 振動、衝撃、または傾斜が検出されると、机の動きが停止します。この検出が誤っている場合は、続ける前にリセット手順に従ってください。
E32	過電圧保護: 入力電圧が高すぎます。正しいACアダプタを使用している場合は、機器の電源を切り、コントローラーのケーブルを抜いて5分待ってから、ケーブルを再度挿入し、電源を接続して再度RES設定を行ってください。
E31	過電圧保護: 入力電圧が高すぎます。正しいACアダプタを使用している場合は、機器の電源を切り、コントローラーのケーブルを抜いて5分待ってから、ケーブルを再度挿入し、電源を接続して再度RES設定を行ってください。
-	ケーブルの切断警告: 機器の電源を切り、コントローラーのケーブルを抜いて5分待ってから、ケーブルを再度挿入し、電源を接続して再度RES設定を行ってください。

控制器介绍

重置	长按  按钮5秒钟,显示RES并保持按下,直到面板上的数字高度出现,然后松开  按钮。在此过程中,桌子会下降到最低位置,并将其高度重置为28.3英寸/72厘米。
童锁	长按   按钮5秒钟,直到面板上显示Loc,然后松开按钮。在此过程中,桌子会锁定至当前位置,重复此操作可取消锁定。

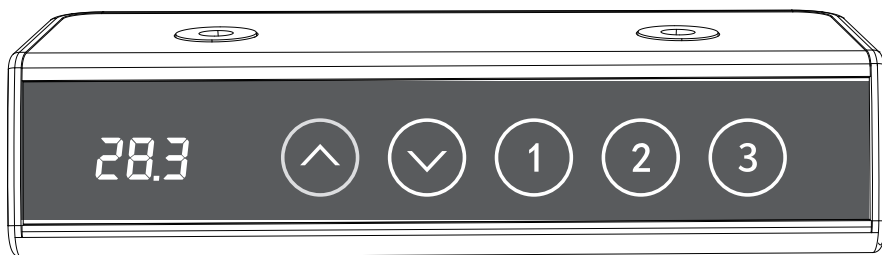

注意:

您可以通过按下任意按钮随时停止桌子的运动。

即使桌子断电,高度设置也将保留。

28.3

LED显示屏:按下任意键一次以唤醒显示屏。



长按  按钮持续提升桌子,当按钮释放或达到最大高度(46.5英寸/118厘米)时桌子会停止运动。



长按  按钮持续降低桌子,当按钮释放或达到最低高度(28.3英寸/72厘米)时桌子会停止运动。



记忆按钮:将桌子调至所需高度,然后长按    按钮直到出现S-   ,即完成高度记忆设置。

保护模式错误代码

Hot	过热保护:当电机连续运行时,会停止工作以防止过热造成的损坏。在进行任何进一步的高度调整之前,请等待一段时间。
E10	传感器故障警告:无法检测到电机安全传感器。请关闭电源,拔出控制器的电缆,等待5分钟,然后重新插入电缆并重新连接电源,然后再次进行RES设置。
E20	超载警告:超过最大负荷。关机,将物品从桌子上移走,重新开机,然后再试一次。
E02	操作状态警告:如果检测到振动、冲击或倾斜,桌子将停止移动。如果此检测有误,请在继续使用前按照重置说明进行操作。
E32	过压保护:输入电压过高。如果使用正确的交流适配器,请先关机,拔掉控制器的电缆,等待5分钟,然后重新插上电缆并连接电源,然后再进行RES设置。
E31	欠压保护:输入电压过低。如果使用正确的交流适配器,请先关机,拔掉控制器的电缆,等待5分钟,然后重新插上电缆并连接电源,然后再进行RES设置。
-	线缆断开警告:请先关机,拔掉控制器的电缆,等待5分钟,然后重新插上电缆并连接电源,然后再进行RES设置。

MADE IN CHINA