

FIXTURE DIAGRAM

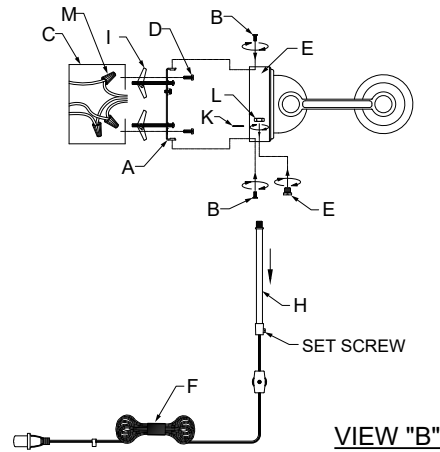
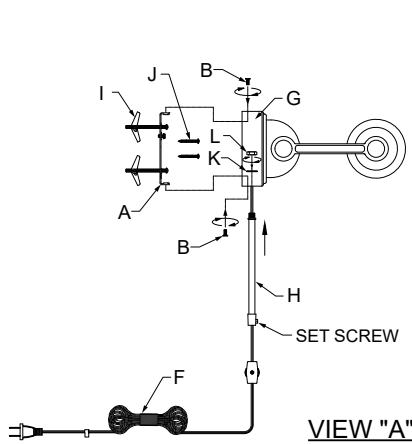

PARTS LIST

- [A] Mounting Plate
- [B] Fixture Mounting Screw (Qty. 4)
- [C] Outlet Box (not supplied)
- [D] Plate Mounting Screw (Qty. 2)
- [E] Wire Hole Cover
- [F] Cord With Switch
- [G] Canopy
- [H] Decorative Tube (on supplied cord)
- [I] Drywall Wing Expansion Bolt With Screw (Qty. 4 - model numbers 52813/52814, Qty. 6 - model numbers 52815/52816)
- [J] Wood Screw (Qty. 4 - model numbers 52813/52814, Qty. 6 - model numbers 52815/52816)
- [K] Lock Washer (on cord inside canopy)
- [L] Hex Nut (on cord inside canopy)
- [M] Wire Nuts (Qty. 3)

CAUTIONS

CAUTION – RISK OF SHOCK –

Disconnect Power at the main circuit breaker panel or main fusebox before starting and during the installation.

WARNING:

This fixture is intended for installation in accordance with the National Electrical Code (NEC) and all local code specifications. If you are not familiar with code requirements, installation by a certified electrician is recommended.

CLEANING:

- Always be certain that electric current is turned off before cleaning.
- Only a soft damp cloth should be used. Harsh cleaning products may damage the finish.

Mounting With Cord (without electrical box - VIEW "A")

- 1) Find a suitable location on the wall to mount your fixture. Location should be within 7 feet of electrical outlet.
- 2) Remove mounting plate [A] from canopy [G] by unscrewing fixture mounting screws [B] (2 on top of canopy, 2 on bottom of canopy). Retain screws for re-attaching mounting plate to canopy.
- 3) Place mounting plate [A] flat against wall in desired location. Mounting plate should be positioned with flanges on top and bottom. Use mounting plate to mark two (2) hole locations in keyhole slots:

MODEL #52813 & #52814

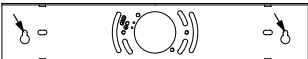

MODEL #52815 & #52816

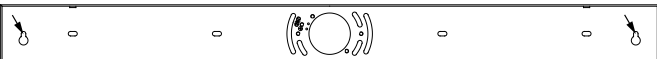

- 4) Fixture can be mounted using drywall wing expansion bolts [I] or wood screws [J].
 - a) If a marked location on the wall coincides with the location of a wall stud or other solid wood beam, drill a $\text{Ø}3/32"$ [$\text{Ø}2.3\text{mm}$] hole at that location through the mounting surface and into the stud or beam.
 - b) If a marked location on the wall coincides with drywall only, drill a $\text{Ø}3/8"$ [$\text{Ø}9.5\text{mm}$] hole at that location through the drywall.
- 5) Remove mounting plate from wall.
- 6) If either marked location on the wall has the larger $\text{Ø}3/8"$ [$\text{Ø}9.5\text{mm}$] hole, take note of the keyhole slot on the mounting plate that corresponds to that location on the wall.
 - a) Remove a drywall wing expansion bolt [I] from parts bag and remove screw from expansion bolt.
 - b) Pass screw through the mounting plate from the inside at the corresponding keyhole slot.
 - c) Thread the expansion bolt back onto the screw as shown. Bolt should be threaded onto screw far enough so the end of the screw barely protrudes through other side of bolt.
 - d) Repeat using additional drywall wing expansion bolt in parts bag with 2nd keyhole slot in mounting plate if 2nd location on wall also has larger $\text{Ø}3/8"$ [$\text{Ø}9.5\text{mm}$] hole.
- 7) Place mounting plate [A] against wall in desired installation location.
 - a) If a drywall wing expansion bolt was installed in a keyhole slot, push the expansion bolt flanges into larger drilled hole(s) in wall as the mounting plate is placed against wall.
 - b) If a smaller $\text{Ø}3/32"$ [$\text{Ø}2.3\text{mm}$] hole was drilled at marked location on wall, insert a wood screw [J] through corresponding keyhole slot and into drilled hole in wall once mounting plate is flat against wall.
- 8) Tighten screws in both keyhole slots against mounting plate. Once tightened, loosen screws slightly to allow mounting plate to be removed from wall.
- 9) Loosen set screw at the bottom of decorative tube [H] and slide tube along the pre-installed cord [F] and into hole on bottom of canopy [G]. Slip lock washer [K] and hex nut [L] over threads on end of decorative tube inside canopy and tighten hex nut until the decorative tube is secured to canopy. Tighten set screw at bottom of decorative tube.
- 10) Remove mounting plate [A] from wall and re-attach to canopy [G] using fixture mounting screws [B] previously removed in step #2.
- 11) Hang fixture on wall by aligning heads of screws in wall with larger holes of keyhole slots and carefully passing mounting plate over screw heads. Slide fixture down slightly so threads of screws between wall and screw heads are seated at the top of narrow portion of keyhole slot.
- 12) Insert recommended bulb(s).
- 13) Insert plug into 120-volt electrical outlet.
- 14) Turn the light on/off by using the switch on the cord.

Mounting without Cord (directly to electrical box - VIEW "B")

- 1) Remove mounting plate [A] from canopy [G] by unscrewing fixture mounting screws [B] (2 on top of canopy, 2 on bottom of canopy). Retain screws for re-attaching mounting plate to canopy.
- 2) Attach mounting plate [A] to outlet box [C] using the plate mounting screws [D] in the holes that align with the holes in outlet box. Mounting plate should be positioned with flanges on top and bottom.
- 3) For model numbers 52813/52814, mark two (2) hole locations in the center of outer oval slots on mounting plate. For model numbers 52815/52816, mark four (4) hole locations in the center of outer oval slots on mounting plate.

MODEL #52813 & #52814



MODEL #52815 & #52816



- 4) Remove mounting plate from outlet box and retain plate mounting screws.
- 5) Drill a $\text{Ø}3/8"$ [$\text{Ø}9.5\text{mm}$] hole at each marked location on wall.

NOTE: If any marked location on the wall coincides with the location of a wall stud or other solid wood beam, a wood screw should be used instead of a drywall expansion bolt. In this case, drill a $\text{Ø}3/32"$ [$\text{Ø}2.3\text{mm}$] hole at that location instead of the $\text{Ø}3/8"$ [$\text{Ø}9.5\text{mm}$] hole.
- 6) Remove drywall wing expansion bolts [I] from bag and remove screws from expansion bolts. Pass each screw through the outer oval slots of mounting plate from the inside. Thread each expansion bolt back onto each screw as shown. Bolts should be threaded onto screws far enough so the ends of the screws barely protrude through other side of bolts.

NOTE: If a smaller $\text{Ø}3/32"$ [$\text{Ø}2.3\text{mm}$] hole was drilled in the wall as instructed in step #5, do not insert expansion bolt through corresponding slot in mounting plate for that location.
- 7) Place the mounting plate against the wall, pushing the drywall wing expansion bolt flanges into the larger drilled hole(s) in wall as the mounting plate is placed against wall. For locations on a wall stud or other solid wood beam, insert wood screw [J] through corresponding slot in mounting plate and into drilled hole in wall.
- 8) Re-attach mounting plate [A] to outlet box [C] using plate mounting screws [D] previously removed in step #4.
- 9) Tighten all screws until mounting plate is secure.
- 10) Loosen the set screw in the bottom of the decorative tube [H] and push the cord [F] up into the canopy to expose more length of the cord inside the canopy. Cut the cord above the canopy, leaving at least 6 inches of cord from the back center of the canopy.
- 11) Remove the hex nut [L] and lock washer [K] from the cord.
- 12) Remove decorative tube and cord from fixture.
- 13) Insert the wire hole cover [E] into hole in the bottom of the canopy [G]. Screw hex nut [L] (previously removed from cord) onto threads of hole cover inside canopy to secure cover in-place.
- 14) Split the end of the cord (still connected to fixture) 3 inches and strip the wire ends .5 inches.
- 15) Grounding instructions: (See Illus. a or b).
 - a) On fixtures where mounting strap is provided with a hole and two raised dimples, wrap ground wire from outlet box around green ground screw, and thread into hole.
 - b) On fixtures where a cupped washer is provided, attach ground wire from outlet box under cupped washer and green ground screw, and thread into mounting strap.

If fixture is provided with ground wire, connect fixture ground wire to outlet box ground wire with wire connector after following the above steps. Never connect ground wire to black or white power supply wires.

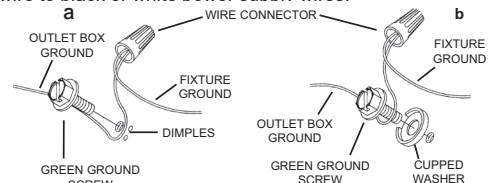

- 16) Make wire connections. Reference chart below for correct connections and wire accordingly.

Connect Black or Red Supply Wire to:	Connect White Supply Wire to:
Black	White
*Parallel cord (round & smooth)	*Parallel cord (square & ridged)
Clear, Brown, Gold or Black without Tracer	Clear, Brown, Gold or Black with Tracer
Insulated wire (other than green) with copper conductor	Insulated wire (other than green) with silver conductor

*Note: When parallel wire (SPT 1 & SPT 2) are used. The neutral wire is square shaped or ridged and the other wire will be round in shape or smooth (See illus.)

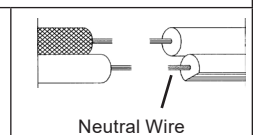

- 17) Push fixture to wall, carefully passing canopy [G] over the mounting plate.

NOTE: Make sure wires do not get pinched between mounting plate and canopy or between canopy and wall.
- 18) Secure fixture into place using the four fixture mounting screws [B] previously removed in step #1: two on top and two on bottom.
- 19) Insert recommended bulb(s).

DIAGRAMME D'APPAREILS

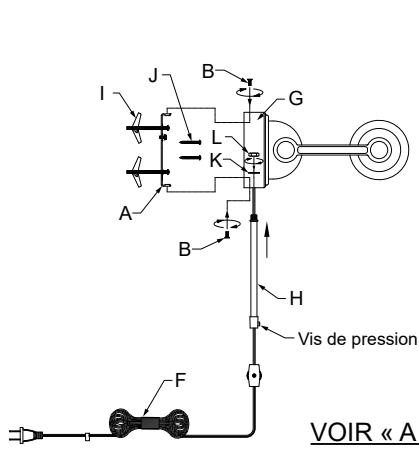

VOIR « A »

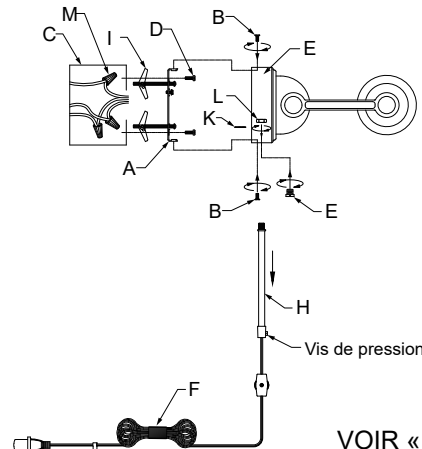

VOIR « B »

LISTE DES PIÈCES

- [A] Plaque de montage
- [B] Vis de fixation du luminaire (Qté 4)
- [C] Boîtier électrique (non fourni)
- [D] Vis de fixation de la plaque (Qté 2)
- [E] Cache-trou pour fil
- [F] Cordon avec interrupteur
- [G] Couvercle
- [H] Tube décoratif (sur le cordon fourni)
- [I] Boulon d'expansion à ailettes pour cloison sèche avec vis (Qté 4 – modèles n° 52813/52814, Qté 6 – modèles n° 52815/52816)
- [J] Vis à bois (Qté 4 – modèles n° 52813/52814, Qté 6 – modèles n° 52815/52816)
- [K] Rondelle d'arrêt (sur le cordon à l'intérieur du couvercle)
- [L] Ecrou hexagonal (sur le cordon à l'intérieur du couvercle)
- [M] Capuchons de connexion (Qté 3)

PRÉCAUTIONS

ATTENTION – RISQUE DE DÉCHARGES ÉLECTRIQUES -

Couper le courant au niveau du panneau du disjoncteur du circuit principal ou de la boîte à fusibles principale avant de procéder à l'installation.

ATTENTION :

Ce luminaire doit être installé conformément aux codes d'électricité nationaux (NEC) et satisfaire toutes les spécifications des codes locaux. Si vous ne connaissez pas les exigences de ces codes, il est recommandé de confier l'installation à un électricien certifié. Ne pas se conformer à ces codes et directives pourrait provoquer des blessures sérieuses et/ou des dommages matériels et rendre la garantie non valide.

NETTOYAGE :

- Soyez toujours certain que l'alimentation électrique du luminaire est fermée avant le nettoyage.
- N'utilisez qu'un chiffon doux humide. Les produits de nettoyage acides/abrasifs peuvent endommager le fini.

INSTALLATION AVEC CORDON (sans boîtier électrique – VOIR « A »)

- 1) Trouver un emplacement approprié sur le mur pour installer le luminaire. Trouver un emplacement approprié sur le mur pour installer le luminaire. L'emplacement doit se situer à moins de 2,1 m (7 pi) d'une prise électrique.
- 2) Retirer la plaque de montage [A] du couvercle [G] en dévissant les vis de fixation du luminaire [B] (2 en haut du couvercle, 2 en bas du couvercle). Conserver les vis pour refixer la plaque de montage au couvercle.
- 3) Placer la plaque de montage [A] à plat contre le mur à l'emplacement désiré. La plaque de montage doit être positionnée avec les ailettes en haut et en bas. Utiliser la plaque de montage pour marquer deux (2) emplacements de trous dans les fentes en trou de serrure.
- 4) Le luminaire peut être installé à l'aide de boulons d'expansion à ailettes pour cloison sèche [I]

MODÈLE #52813 & #52814



MODÈLE #52815 & #52816

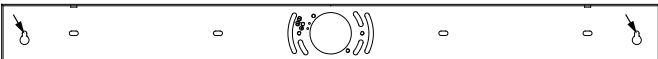

ou de vis à bois [J].

- a) Si un emplacement marqué sur le mur coïncide avec un montant mural ou une autre poutre en bois massif, percer un trou de Ø 2,3 mm (3/32 po) à cet emplacement à travers la surface de montage et dans le montant ou la poutre.
- b) Si un emplacement marqué sur le mur coïncide uniquement avec une cloison sèche, percer un trou de Ø 9,5 mm (3/8 po) à cet emplacement à travers la cloison sèche.
- 5) Retirer la plaque de montage du mur.
- 6) Si l'un des emplacements marqués sur le mur comporte un trou plus grand de Ø 9,5 mm (3/8 po), noter la fente en trou de serrure correspondante sur la plaque de montage.
 - a) Retirer un boulon d'expansion à ailettes pour cloison sèche [I] du sac de pièces et retirer la vis du boulon.
 - b) Passer la vis à travers la plaque de montage par l'intérieur, au niveau de la fente en trou de serrure correspondante.
 - c) Visser de nouveau le boulon d'expansion sur la vis, tel qu'illustré. Le boulon doit être vissé suffisamment pour que l'extrémité de la vis dépasse à peine de l'autre côté du boulon.
 - d) Répéter cette opération avec le second boulon d'expansion à ailettes si le deuxième emplacement sur le mur comporte également un trou plus grand de Ø 9,5 mm (3/8 po).
- 7) Placer la plaque de montage [A] contre le mur à l'emplacement d'installation désiré.
 - a) Si un boulon d'expansion à ailettes est installé dans une fente en trou de serrure, insérer les ailettes du boulon dans le ou les trous percés plus larges pendant que la plaque de montage est mise en place contre le mur.
 - b) Si un trou plus petit de Ø 2,3 mm (3/32 po) a été percé dans le mur, insérer une vis à bois [J] dans la fente en trou de serrure correspondante et dans le trou percé une fois la plaque de montage à plat contre le mur.
- 8) Serrer les vis dans les deux fentes en trou de serrure contre la plaque de montage. Une fois serrées, desserrer légèrement les vis afin de permettre le retrait de la plaque de montage du mur.
- 9) Desserrer la vis de pression située au bas du tube décoratif [H] et faire glisser le tube le long du cordon préinstallé [F] jusqu'au trou situé au bas du couvercle [G]. Glisser la rondelle d'arrêt [K] et l'écrou hexagonal [L] sur les filets à l'extrémité du tube décoratif à l'intérieur du couvercle, puis serrer l'écrou hexagonal jusqu'à ce que le tube décoratif soit solidement fixé au couvercle. Resserrer la vis de pression au bas du tube décoratif.
- 10) Retirer la plaque de montage [A] du mur et la refixer au couvercle [G] à l'aide des vis de fixation du luminaire [B] retirées à l'étape n° 2.
- 11) Suspendre le luminaire au mur en alignant les têtes de vis fixées au mur avec les ouvertures plus larges des fentes en trou de serrure, puis faire glisser soigneusement la plaque de montage par-dessus les têtes de vis. Abaisser légèrement le luminaire afin que les tiges de vis situées entre le mur et les têtes de vis soient bien en place dans la partie étroite des fentes en trou de serrure.
- 12) Insérer l'ampoule ou les ampoules recommandées.
- 13) Brancher la fiche dans une prise électrique de 120 volts.
- 14) Allumer ou éteindre le luminaire à l'aide de l'interrupteur situé sur le cordon.

INSTALLATION SANS CORDON (branchement direct au boîtier électrique – VOIR « B »)

- 1) Retirer la plaque de montage [A] du couvercle [G] en dévissant les vis de fixation du luminaire [B] (2 en haut du couvercle, 2 en bas du couvercle). Conserver les vis pour refixer la plaque de montage au couvercle.
- 2) Fixer la plaque de montage [A] au boîtier électrique [C] à l'aide des vis de fixation de la plaque [D] dans les trous alignés avec ceux du boîtier électrique. La plaque de montage doit être positionnée avec les ailettes en haut et en bas.
- 3) Pour les modèles n° 52813 / 52814, marquer deux (2) emplacements de trous au centre des fentes ovales extérieures de la plaque de montage. Pour les modèles n° 52815 / 52816, marquer quatre (4) emplacements de trous au centre des fentes ovales extérieures de la plaque de montage.

MODÈLE #52813 & #52814



MODÈLE #52815 & #52816



- 4) Retirer la plaque de montage du boîtier électrique et conserver les vis.
- 5) Percer un trou de Ø 9,5 mm (3/8 po) à chaque emplacement marqué sur le mur.
REMARQUE : Si un emplacement marqué coïncide avec un montant mural ou une autre poutre en bois massif, utiliser une vis à bois au lieu d'un boulon d'expansion pour cloison sèche. Dans ce cas, percer un trou de Ø 2,3 mm (3/32 po) à cet emplacement au lieu du trou de Ø 9,5 mm (3/8 po).
- 6) Retirer les boulons d'expansion à ailettes pour cloison sèche [I] du sac et retirer les vis. Passer chaque vis à travers les fentes ovales extérieures de la plaque de montage par l'intérieur. Révisser chaque boulon d'expansion sur sa vis, tel qu'illustré. Les boulons doivent être vissés suffisamment pour que l'extrémité des vis dépasse à peine de l'autre côté des boulons.
REMARQUE : Si un trou plus petit de Ø 2,3 mm (3/32 po) a été percé dans le mur tel qu'indiqué à l'étape n° 5, ne pas insérer de boulon d'expansion dans la fente correspondante de la plaque de montage.
- 7) Placer la plaque de montage contre le mur en insérant les ailettes des boulons d'expansion dans les trous percés plus larges. Pour les emplacements correspondant à un montant mural ou une poutre en bois massif, insérer une vis à bois [J] dans la fente correspondante et dans le trou percé.
- 8) Refixer la plaque de montage [A] au boîtier électrique [C] à l'aide des vis de fixation de la plaque [D] retirées à l'étape n° 4.
- 9) Serrer toutes les vis jusqu'à ce que la plaque de montage soit solidement fixée.
- 10) Desserrer la vis de pression située au bas du tube décoratif [H] et pousser le cordon [F] à l'intérieur du couvercle afin de dégager une plus grande longueur de cordon à l'intérieur. Couper le cordon au-dessus du couvercle en laissant au moins 15,2 cm (6 po) de cordon à partir de l'arrière central du couvercle.
- 11) Retirer l'écrou hexagonal [L] et la rondelle d'arrêt [K] du cordon.
- 12) Retirer le tube décoratif et le cordon du luminaire.
- 13) Insérer le cache-trou pour fil [E] dans le trou situé au bas du couvercle [G]. Visser l'écrou hexagonal [L] (préalablement retiré du cordon) sur les filets du cache-trou à l'intérieur du couvercle afin de le fixer en place.
- 14) Séparer l'extrémité du cordon (toujours relié au luminaire) sur 7,6 cm (3 po) et dénuder les extrémités des fils sur 1,3 cm (0,5 po).
- 15) Connecter les fils. Se reporter au tableau ci-dessous pour faire les connexions.

Connecter le fil noir ou rouge de la boîte	Connecter le fil blanc de la boîte
A Noir	A Blanc
*Au cordon parallèle (rond et lisse)	*Au cordon parallèle (à angles droits et strié)
Au transparent, doré, marron, ou noir sans fil distinctif	Au transparent, doré, marron, ou noir avec un fil distinctif
Fil isolé (sauf fil vert) avec conducteur en cuivre	Fil isolé (sauf fil vert) avec conducteur en argent

*Remarque: Avec emploi d'un fil parallèle (SPT 1 et SPT 2). Le fil neutre est à angles droits ou strié et l'autre fil doit être rond ou lisse (Voir le schéma).

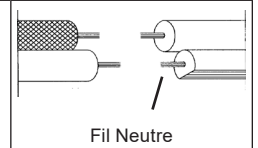

- 16) Replacer le luminaire contre le mur en faisant passer soigneusement le couvercle [G] par-dessus la plaque de montage.
REMARQUE : S'assurer que les fils ne soient pas coincés entre la plaque de montage et le couvercle ou entre le couvercle et le mur.
- 17) Fixer le luminaire en place à l'aide des quatre vis de fixation du luminaire [B] retirées à l'étape n° 1 : deux en haut et deux en bas.
- 18) Insérer l'ampoule ou les ampoules recommandées.

DIAGRAMA DE ACCESORIOS

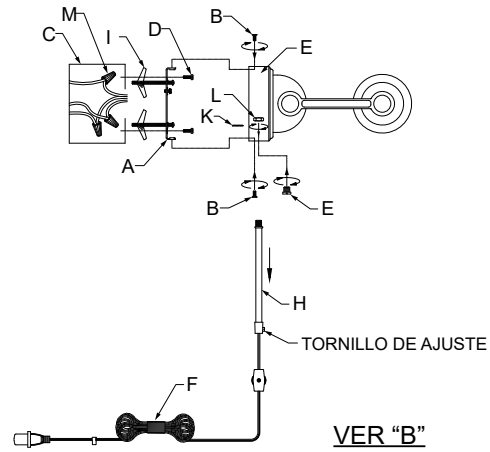
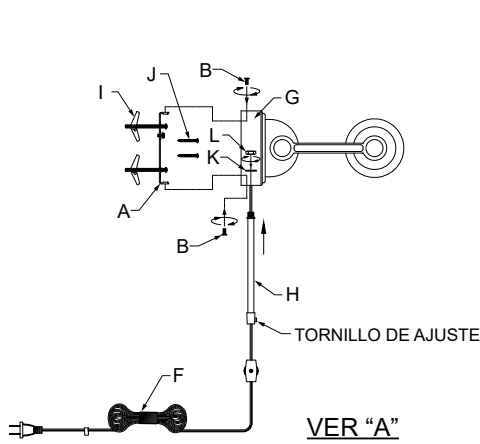

LISTA DE PARTES

- [A] Placa de montaje
- [B] Tornillo de montaje del artefacto (4 unidades)
- [C] Caja de salida (no incluida)
- [D] Tornillo de montaje de la placa (2 unidades)
- [E] Tapa del orificio para cable
- [F] Cable con interruptor
- [G] Cubierta
- [H] Tubo decorativo (en el cable incluido)
- [I] Perno de expansión tipo mariposa para panel de yeso con tornillo (4 unidades – modelos 52813/52814, 6 unidades – modelos 52815/52816)
- [J] Tornillo para Madera (4 unidades – modelos 52813/52814, 6 unidades – modelos 52815/52816)
- [K] Arandela de seguridad (en el cable dentro de la cubierta)
- [L] Tuerca hexagonal (en el cable dentro de la cubierta)
- [M] Conectores de cables (3 unidades)

PRECAUCIONES

PRECAUCIÓN – RIESGO DE DESCARGA ELÉCTRICA:

Desconecte la electricidad en el panel principal del interruptor automático o caja principal de fusibles antes de comenzar y durante la instalación.

ADVERTENCIA:

Este accesorio está destinado a la instalación de acuerdo con el National Electrical Code (NEC) y todas las especificaciones del código local. Si no está familiarizado con los requisitos del código, la instalación se recomienda a un electricista certificado. No cumplir con estos códigos e instrucciones puede resultar en lesiones graves y/ o en daños a la propiedad y anulará la garantía.

LIMPIEZA:

- Asegúrese siempre de que la corriente eléctrica esté apagada antes de limpiar.
- Debe usarse solamente un paño húmedo y suave. Productos de limpieza abrasivos pueden dañar el acabado finish.

Montaje Con Cable (sin caja de salida – VER “A”)

- 1) Encuentre una ubicación adecuada en la pared para montar su artefacto. La ubicación debe estar a menos de 7 pies de la toma de corriente.
- 2) Retire la placa de montaje [A] de la cubierta [G] desenroscando los tornillos de montaje del artefacto [B] (2 en la parte superior de la cubierta y 2 en la parte inferior de la cubierta). Conserve los tornillos para volver a fijar la placa de montaje a la cubierta.
- 3) Coloque la placa de montaje [A] plana contra la pared en la ubicación deseada. La placa de montaje debe posicionarse con las bridas en la parte superior e inferior. Utilice la placa de montaje para marcar dos (2) ubicaciones de orificios en las ranuras tipo cerradura:

MODELO #52813 & #52814



MODELO #52815 & #52816



- 4) El artefacto puede montarse utilizando pernos de expansión tipo mariposa para panel de yeso [I] o tornillos para madera [J].
 - a) Si una ubicación marcada en la pared coincide con la ubicación de un montante de pared u otra viga de madera maciza, perforo un orificio de Ø3/32" [Ø2,3 mm] en esa ubicación, atravesando la superficie de montaje y entrando en el montante o la viga.
 - b) Si una ubicación marcada en la pared coincide únicamente con panel de yeso, perforo un orificio de Ø3/8" [Ø9,5 mm] en esa ubicación, atravesando el panel de yeso.
- 5) Retire la placa de montaje de la pared.
- 6) Si alguna de las ubicaciones marcadas en la pared tiene el orificio más grande de Ø3/8" [Ø9,5 mm], tome nota de la ranura tipo cerradura de la placa de montaje que corresponde a esa ubicación en la pared.
 - a) Retire un perno de expansión tipo mariposa para panel de yeso [I] de la bolsa de piezas y retire el tornillo del perno de expansión.
 - b) Pase el tornillo a través de la placa de montaje desde el lado interior en la ranura tipo cerradura correspondiente.
 - c) Enrosque nuevamente el perno de expansión en el tornillo como se muestra. El perno debe enroscarse en el tornillo lo suficiente como para que el extremo del tornillo apenas sobresalga por el otro lado del perno.
 - d) Repita el procedimiento utilizando el perno de expansión tipo mariposa adicional para panel de yeso de la bolsa de piezas con la segunda ranura tipo cerradura de la placa de montaje, si la segunda ubicación en la pared también tiene el orificio más grande de Ø3/8" [Ø9,5 mm].
- 7) Coloque la placa de montaje [A] contra la pared en la ubicación de instalación deseada.
 - a) Si se instaló un perno de expansión tipo mariposa para panel de yeso en una ranura tipo cerradura, empuje las bridas del perno de expansión dentro del(los) orificio(s) más grande(s) perforado(s) en la pared a medida que se coloca la placa de montaje contra la pared.
 - b) Si se perforó un orificio más pequeño de Ø3/32" [Ø2,3 mm] en la ubicación marcada de la pared, inserte un tornillo para madera [J] a través de la ranura tipo cerradura correspondiente y dentro del orificio perforado en la pared una vez que la placa de montaje esté plana contra la pared.
- 8) Ajuste los tornillos en ambas ranuras tipo cerradura contra la placa de montaje. Una vez ajustados, afloje ligeramente los tornillos para permitir que la placa de montaje pueda retirarse de la pared.
- 9) Afloje el tornillo de ajuste en la parte inferior del tubo decorativo [H] y deslice el tubo a lo largo del cable preinstalado [F] e introdúzcalo en el orificio de la parte inferior de la cubierta [G]. Deslice la arandela de seguridad [K] y la tuerca hexagonal [L] sobre la rosca del extremo del tubo decorativo dentro de la cubierta y ajuste la tuerca hexagonal hasta que el tubo decorativo quede asegurado a la cubierta. Ajuste el tornillo de ajuste en la parte inferior del tubo decorativo.
- 10) Retire la placa de montaje [A] de la pared y vuelva a fijarla a la cubierta [G] utilizando los tornillos de montaje del artefacto [B] que se retiraron previamente en el paso Nro. 2.
- 11) Cuelgue el artefacto en la pared alineando las cabezas de los tornillos en la pared con los orificios más grandes de las ranuras tipo cerradura y pasando cuidadosamente la placa de montaje sobre las cabezas de los tornillos. Deslice el artefacto ligeramente hacia abajo de modo que las rosas de los tornillos entre la pared y las cabezas de los tornillos queden asentadas en la parte superior de la sección angosta de la ranura tipo cerradura.
- 12) Coloque los focos recomendados.
- 13) Inserte el enchufe en una toma de corriente de 120 voltios.
- 14) Encienda o apague la luz utilizando el interruptor del cable.

Montaje Sin Cable (directamente a la caja de salida – VER “B”)

- 1) Retire la placa de montaje [A] de la cubierta [G] desenroscando los tornillos de montaje del artefacto [B] (2 en la parte superior de la cubierta y 2 en la parte inferior de la cubierta). Conserve los tornillos para volver a fijar la placa de montaje a la cubierta.
- 2) Fije la placa de montaje [A] a la caja de salida [C] utilizando los tornillos de montaje de la placa [D] en los orificios que se alinean con los orificios de la caja de salida. La placa de montaje debe posicionarse con las bridas en la parte superior e inferior.
- 3) Para los modelos 52813/52814, marque dos (2) ubicaciones de orificios en el centro de las ranuras ovaladas exteriores de la placa de montaje. Para los modelos 52815/52816, marque cuatro (4) ubicaciones de orificios en el centro de las ranuras ovaladas exteriores de la placa de montaje.

MODELO #52813 & #52814



MODELO #52815 & #52816



- 4) Retire la placa de montaje de la caja de salida y conserve los tornillos de montaje de la placa
- 5) Perfore un orificio de Ø3/8" [Ø9,5 mm] en cada ubicación marcada en la pared.

NOTA: Si alguna ubicación marcada en la pared coincide con la ubicación de un montante de pared u otra viga de madera maciza, debe utilizarse un tornillo para madera en lugar de un perno de expansión para panel de yeso. En este caso, perforo un orificio de Ø3/32" [Ø2,3 mm] en esa ubicación en lugar del orificio de Ø3/8" [Ø9,5 mm].
- 6) Retire los pernos de expansión tipo mariposa para panel de yeso [I] de la bolsa y retire los tornillos de los pernos de expansión. Pase cada tornillo a través de las ranuras ovaladas exteriores de la placa de montaje y dentro del orificio perforado en la pared. Enrosque nuevamente cada perno de expansión en cada tornillo como se muestra. Los pernos deben enroscarse en los tornillos lo suficiente como para que los extremos de los tornillos apenas sobresalgan por el otro lado de los pernos.

NOTA: Si se perforó en la pared un orificio más pequeño de Ø3/32" [Ø2,3 mm] según se indica en el paso Nro. 5, no inserte un perno de expansión a través de la ranura correspondiente de la placa de montaje para esa ubicación.
- 7) Coloque la placa de montaje contra la pared, empujando las bridas de los pernos de expansión tipo mariposa para panel de yeso dentro del(los) orificio(s) más grande(s) perforado(s) en la pared a medida que se coloca la placa de montaje contra la pared. Para las ubicaciones en un montante de pared u otra viga de madera maciza, inserte un tornillo para madera [J] a través de la ranura correspondiente de la placa de montaje y dentro del orificio perforado en la pared.
- 8) Vuelva a fijar la placa de montaje [A] a la caja de salida [C] utilizando los tornillos de montaje de la placa [D] que se retiraron previamente en el paso Nro. 4.
- 9) Ajuste todos los tornillos hasta que la placa de montaje quede firmemente asegurada.
- 10) Afloje el tornillo de ajuste en la parte inferior del tubo decorativo [H] y empuje el cable [F] hacia arriba dentro de la cubierta para exponer una mayor longitud del cable dentro de la cubierta. Corte el cable por encima de la cubierta, dejando al menos 6 pulgadas de cable desde la parte posterior central de la cubierta.
- 11) Retire la tuerca hexagonal [L] y la arandela de seguridad [K] del cable.
- 12) Retire el tubo decorativo y el cable del artefacto.
- 13) Inserte la tapa del orificio para cable [E] en el orificio de la parte inferior de la cubierta [G]. Enrosque la tuerca hexagonal [L] (retirada previamente del cable) en las rosas de la tapa del orificio dentro de la cubierta para asegurar la tapa en su lugar.
- 14) Separe el extremo del cable (aún conectado al artefacto) 3 pulgadas y pele los extremos de los conductores 0,5 pulgadas.
- 15) Instrucciones de conexión a tierra solamente para los Estados Unidos. (Vea la ilustración a o b).
 - a) En las lámparas que tienen la abrazadera de montaje con un agujero y dos hoyuelos realizados, enrollar el alambre a tierra de la caja de salida alrededor del tornillo verde y pasarlo por el agujero.
 - b) En las lámparas con una arandela acopada, fijar el alambre a tierra de la caja de salida del ayo de la arandela acopada y tornillo verde, y pasar por a abrazadera de montaje.

Si la lámpara viene con alambre a tierra, conectar el alambre a tierra de la lámpara al alambre a tierra de la caja de salida con un conector de alambres después de seguir los pasos anteriores. Nunca conectar el alambre a tierra a los alambres eléctricos negro o blanco.

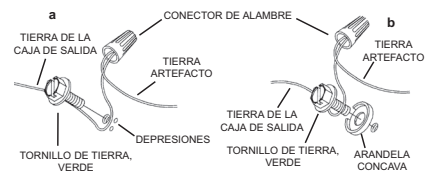

- 16) Haga las conexiones de los alambres. La tabla de referencia de abajo indica las conexiones correctas y los alambres correspondientes.

Conectar el alambre de suministro negro o rojo al	Conectar el alambre de suministro blanco al
Negro	Blanco
*Cordon paralelo (redondo y liso)	*Cordon paralelo (cuadrado y estriado)
Claro, marrón, amarillo o negro sin hebra identificadora	Claro, marrón, amarillo o negro con hebra identificadora
Alambre aislado (diferente del verde) con conductor de cobre	Alambre aislado (diferente del verde) con conductor de plata

*Nota: Cuando se utiliza alambre paralelo (SPT 1 y SPT 2). El alambre neutro es de forma cuadrada o estriada y el otro alambre será de forma redonda o lisa. (Vea la ilustración).

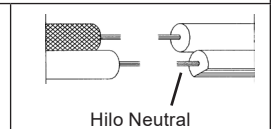

- 17) Empuje el artefacto contra la pared, pasando cuidadosamente la cubierta [G] sobre la placa de montaje. **NOTA: Asegúrese de que los cables no queden apretados entre la placa de montaje y la cubierta o entre la cubierta y la pared.**
- 18) Asegure el artefacto en su lugar utilizando los cuatro tornillos de montaje del artefacto [B] retirados previamente en el paso Nro. 1: dos en la parte superior y dos en la parte inferior.
- 19) Coloque los focos recomendados.