



Download & Connect



App Store



Google Play

bObsweep



OWNER'S MANUAL

TM

ULTRAVISION™

OWNER'S MANUAL

Model PET24-7-913
Version 2025.c



Congratulations!

Congratulations on your new intelligent floor cleaner! UltraVision is now at your service. To see him at his best, please read the Quick Start Guide and this manual thoroughly.

Welcome to the bObsweep family and Happy Sweeping!

If you have any questions or concerns, feel free to contact our helpful support team at support@bobsweep.com or 1-888-549-8847.

Business Hours: Monday – Friday, 9 a.m. – 5 p.m. Pacific Time.

Table of Contents

1 General
Safety Instructions
Declaration of Conformity
Contact Us

3 Box Contents

4 Anatomy
UltraVision
Display & Buttons
Charging Station
Dustbin & Mop

9 Getting Started
Who is UltraVision?
Navigating Difficult Obstacles

11 UltraVision's
First Clean
Install the Side Brush
Power UltraVision ON
Set up the Charging Station
Download the app
Let UltraVision Sweep

18 Maintenance
Dust Bag
Charging Station
Dustbin & Filter
Sensors
Brushes
Front Wheel
Battery

27 Mopping
UltraVision's First Mop
Maintenance

29 Troubleshooting
Trouble messages
Home Checkup Test

31 FAQs

33 Manuel
D'utilisation
Franciase

71 End User
License
Agreement

Important Safety Instructions

- UltraVision (hereafter referred to as UltraVision, bot, device, or robot) is not intended for use by persons (including children) with reduced physical or mental capabilities, or lack of experience and knowledge, unless under the close supervision of a person responsible for their safety.
- UltraVision is composed of electronic components that in rare and unintended cases can cause hazards of heating, fire, and other malfunctions. And, because UltraVision is capable of autonomous movement, his use poses the risk of collision with property, pets, and persons. Unintended removal of articles — such as small valuables, jewelry, or hair of persons or pets lying on the floor — may also occur.
- UltraVision is not a toy. Small children and pets should be supervised when UltraVision is operating.
- Be aware that UltraVision moves on its own. Take care when walking in the area that UltraVision is operating in to avoid stepping on it or tripping over it.
- If UltraVision or his charging station has been damaged in any way, do not operate them. Contact our support team for further assistance.
- Do not let UltraVision drop. The impact from a drop can damage the SLAM LiDAR.
- Do not use UltraVision outdoors. And, do not store UltraVision in a car.
- Do not expose UltraVision or his charging station to temperatures outside 39-113°F (4-45°C), moisture, or humidity
- Store and operate in room temperature environments only.
- Only use UltraVision with a 110-120v electric plug. Do not use with a voltage converter or transformer. Note: Using UltraVision with a power converter will immediately void the warranty. Use of UltraVision outside of the country where it was initially purchased voids the warranty.
- UltraVision comes with a North American region approved power supply cord and is designed to be plugged into a standard household AC power outlet only. Do not use any other power supply cord or power strip.
- Do not use unauthorized cords or chargers. Use of an unauthorized charger could cause the battery to generate heat, smoke, catch fire, or explode.
- Risk of electric shock, use indoors in dry location only. Do not handle UltraVision or his charging station with wet hands; use only on dry surfaces. Do not use a broken or damaged power inlet/wire.
- The charging station may be protected with a surge protector in the event of electrical storms or fluctuations.
- Do not pull or carry the charging station by the cord, close a door on the cord, or pull the cord around sharp edges or corners. Keep the cord away from heated surfaces. To unplug the cord, grasp the plug, not the cord.
- Power UltraVision OFF and remove him from a power source when you are not using him and before conducting maintenance.
- Do not open or handle UltraVision's charging station when plugged into the wall. Unplug first.
- Periodically inspect the battery pack for any sign of damage or leakage. Do not charge damaged or leaking battery packs. Leaks from the battery cells can occur under extreme usage or temperature conditions. If the liquid gets on the skin, wash quickly with water. If the liquid gets into the eyes, flush them immediately with clean water for a minimum of 10 minutes, and seek immediate medical attention.
- Do not mutilate or incinerate the battery, as it will explode at high temperatures.
- Do not short-circuit the battery by allowing metal objects to contact battery terminals or immerse in liquid. Do not subject batteries to mechanical shock.
- Do not dispose of your battery in fire. Old batteries should be recycled safely through your local recycler.
- If the floor contains stairs, place physical barriers to block off UltraVision and prevent access to the stairs and ensure safe operation.
- If the floor contains a balcony, place physical barriers to block off UltraVision and prevent access to the balcony and ensure safe operation.
- If the floor contains equipment, such as a stove, fan, space heater, or humidifier, remove the equipment before operation. There is a risk of injury, accident or malfunction if UltraVision comes in contact and pushes the equipment.
- If UltraVision passes over a power cord and drags it, there is a chance an object could be pulled off a table or shelf. Before using this device, pick up objects like clothing, loose papers, pull cords for blinds or curtains, power cords, and any fragile objects. Extinguish candles. Shut off space heaters.
- Do not use UltraVision to pick up sharp objects, glass, or anything that is burning or smoking such as cigarettes, matches, or hot ashes.
- Do not operate UltraVision in areas with exposed electrical outlets on the floor.
- With the exception of the wet mop attachment, do not immerse any part of UltraVision into water or other liquids. Do not use UltraVision to pick up spills. Do not allow UltraVision or his station to become wet.
- Do not look directly into the rotating transmitting part (laser) of the SLAM LiDAR.
- For your safety, do not insert tools, fingers, or other items into the rotating part of the SLAM LiDAR.
- Do not use without dust bag and/or filters in place.
- Do not attempt to disassemble or open the charging station other than instructed in this Owner's Manual. Repairs on the station should only be carried out by our qualified technicians.
- Do not expose UltraVision's SLAM LiDAR to direct sunlight or infrared light.
- Perform the required maintenance described in this Owner's Manual to ensure the safe operation of the robot and charging station.

Important Safety Instructions

Read all instructions before using UltraVision.
Save these instructions.

When using an electrical appliance, basic precautions should always be followed, including the following:

WARNING – To reduce the risk of fire, electric shock, or injury: Use only as described in this manual. Use only manufacturer's recommended attachments. Do not use with damaged cord or plug. If appliance is not working as it should, has been dropped, damaged, left outdoors, or dropped into water, return it to a service center. Do not pull or carry by cord, use cord as a handle, close a door on cord, or pull cord around sharp edges or corners. Do not run appliance over cord. Keep cord away from heated surfaces. Do not unplug by pulling on cord. To unplug, grasp the plug, not the cord. Do not handle plug or appliance with wet hands.

This device is for indoor household use only. Not for commercial use and not for outdoor use.

To reduce the risk of electric shock, this appliance has a polarized plug (one blade is wider than the other). This plug will fit in a polarized outlet only one way. If the plug does not fit fully in the outlet, reverse the plug. If it still does not fit, contact a qualified electrician to install the proper outlet. Do not change the plug in any way.

Place the cords from other appliances out of the area to be cleaned. Do not operate the vacuum in a room where an infant or child is sleeping. Do not operate the vacuum in an area where there are lit candles or fragile objects on the floor to be cleaned. Do not operate the vacuum in a room that has lit candles on furniture that the vacuum may accidentally hit or bump into. Do not allow children to sit on the vacuum.

Declaration of Conformity

This device complies with Part 15 of the FCC rules.

Operation is subject to the following two conditions: (1) this device may not cause harmful interference, and (2) this device must accept any interference received, including interference that may cause undesired operation. The manufacturer is not responsible for any radio or TV interference caused by unauthorized modifications or changes to this equipment. Such modifications or changes could void the user's authority to operate the equipment.

This equipment has been tested and found to comply with the limits for a Class B digital device, pursuant to part 15 of the FCC Rules. These limits are designed to provide reasonable protection against harmful interference in a residential installation. This equipment generates, uses, and can radiate radio frequency energy and, if not installed and used in accordance with the instructions, may cause harmful interference to radio communications. However, there is no guarantee that interference will not occur in a particular installation. If this equipment does cause harmful interference to radio or television reception, which can be determined by turning the equipment off and on, the user is encouraged to try to correct the interference by one or more of the following measures:

- Reorient or relocate the receiving antenna.
- Increase the separation between the equipment and receiver.
- Connect the equipment to an outlet on a circuit different from that to which the receiver is connected.
- Consult the dealer or an experienced radio/TV technician for help.

Contact Us

If you have any questions or concerns, please contact our helpful support team at support@bobsweep.com or toll-free at **1-888-549-8847** | Hours: Monday – Friday, 9 a.m. – 5 p.m. Pacific Time. Additional troubleshooting information and how-to guides can be found on the bObsweep app and at www.bobsweep.com/ultravision-support.



UltraVision™

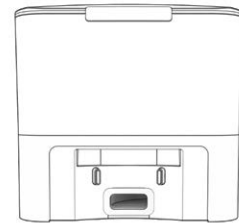

Charging Station

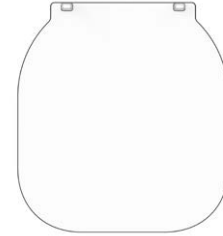

Charging Bed



Cleaning Tool



Side Brush (2)



Filter



Mop Attachment



Microfiber Mop(2)



Dust Bag

UltraVision

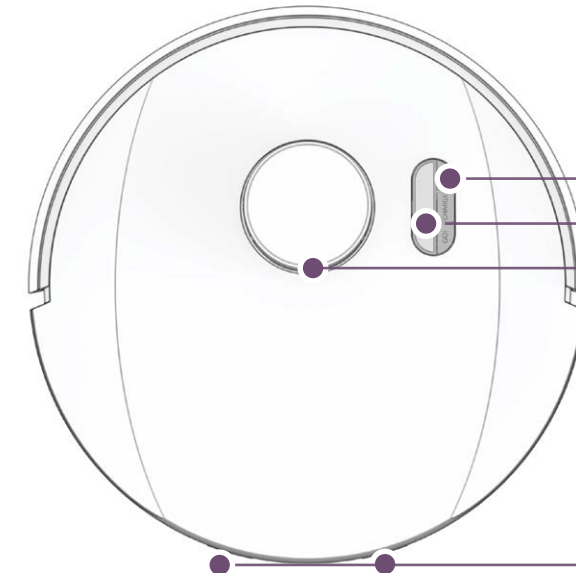

- Buttons
- Display Screen
- SLAM LiDAR

- Charging Plates

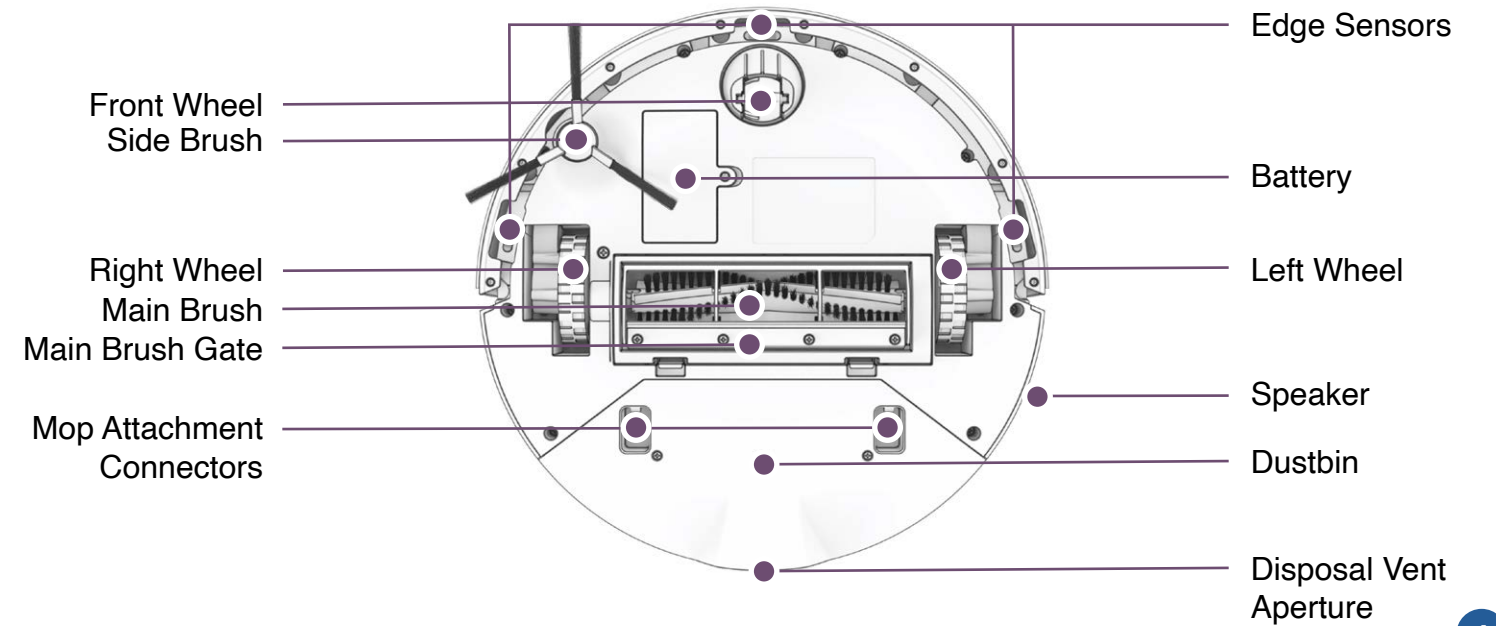

- Front Wheel Side Brush

- Right Wheel Main Brush
- Main Brush Gate

- Mop Attachment Connectors

- Edge Sensors

- Battery

- Left Wheel

- Speaker

- Dustbin

- Disposal Vent Aperture

Display Screen & Buttons

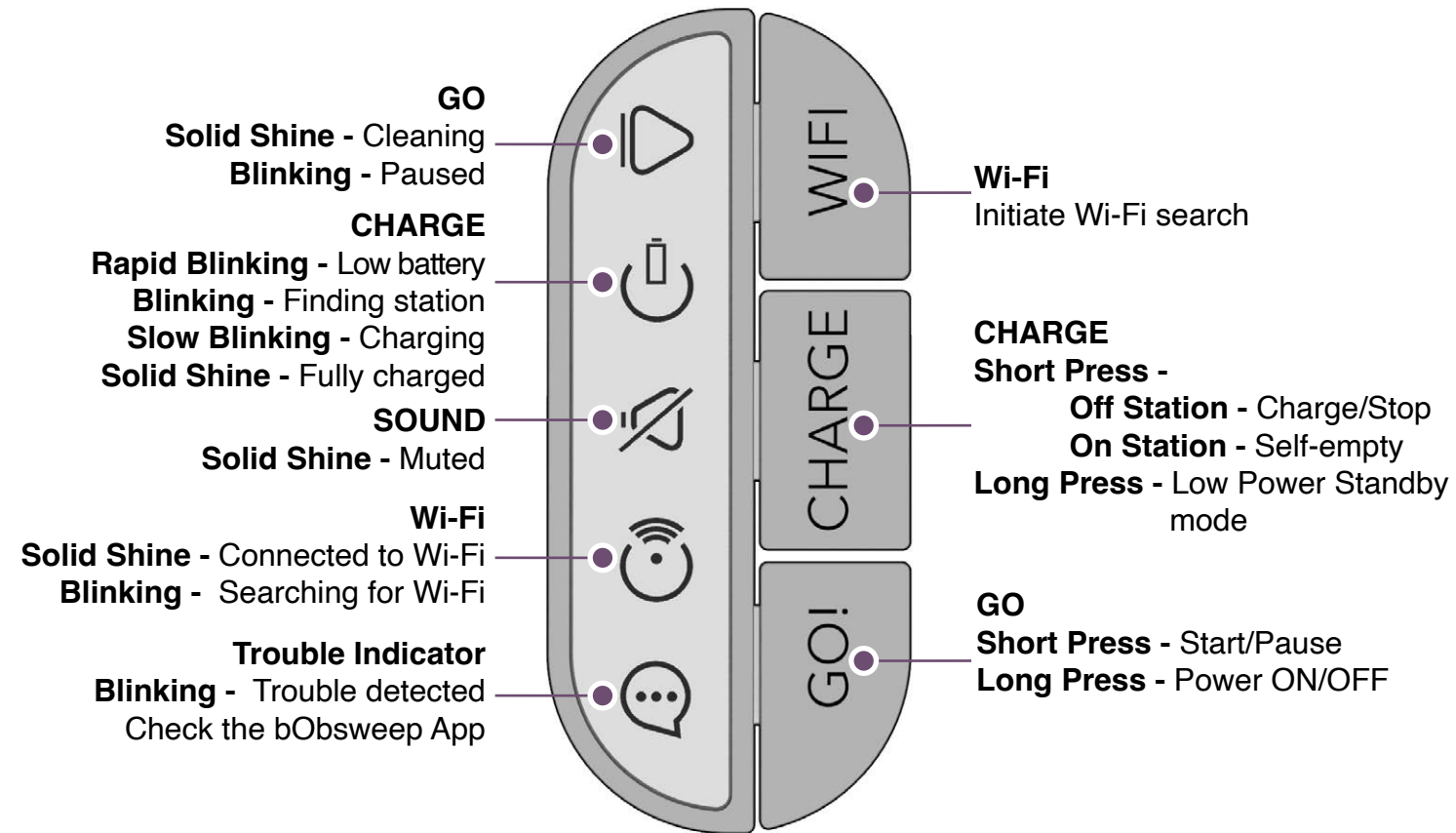

Charging Station

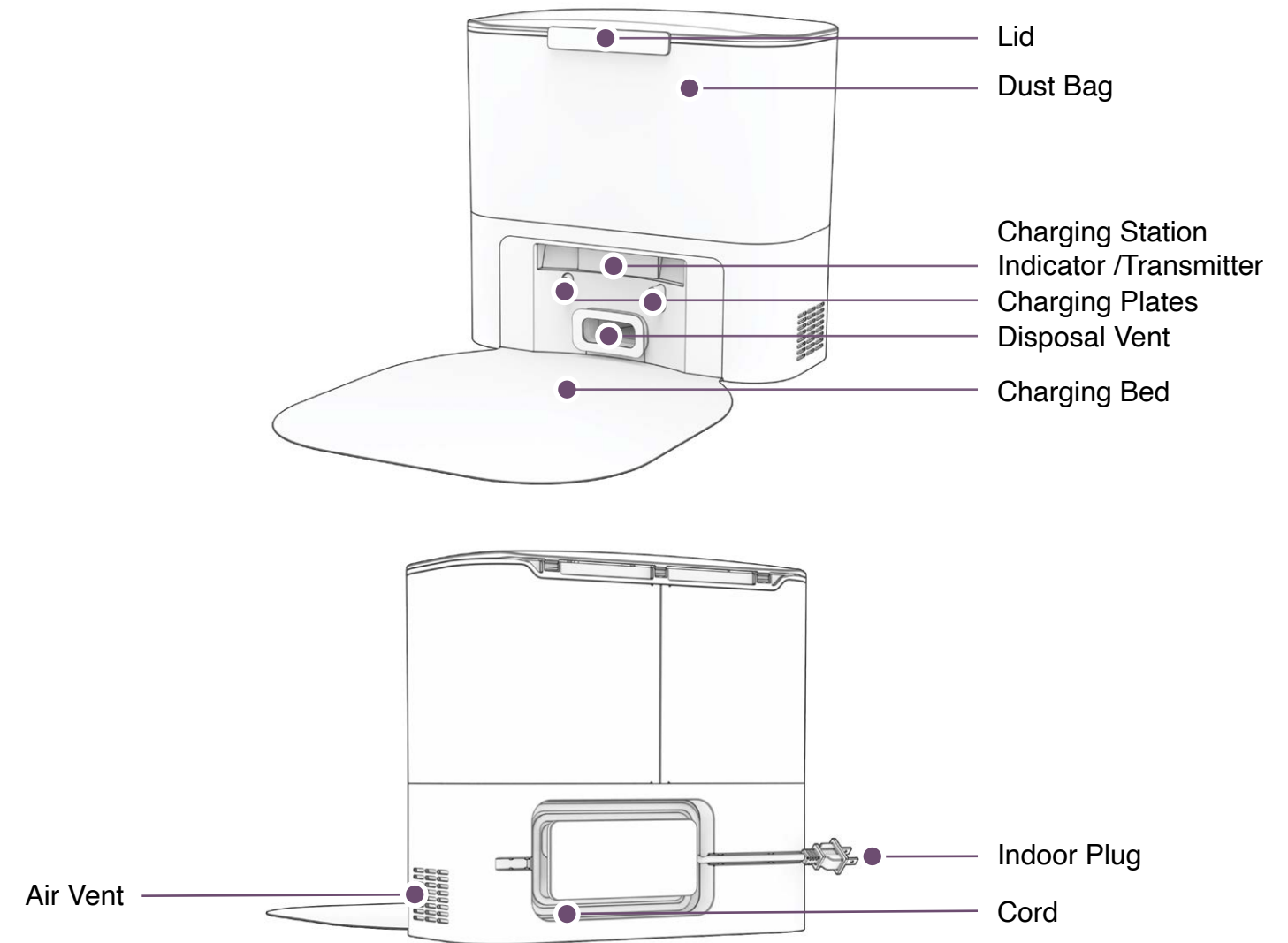

Charging Station

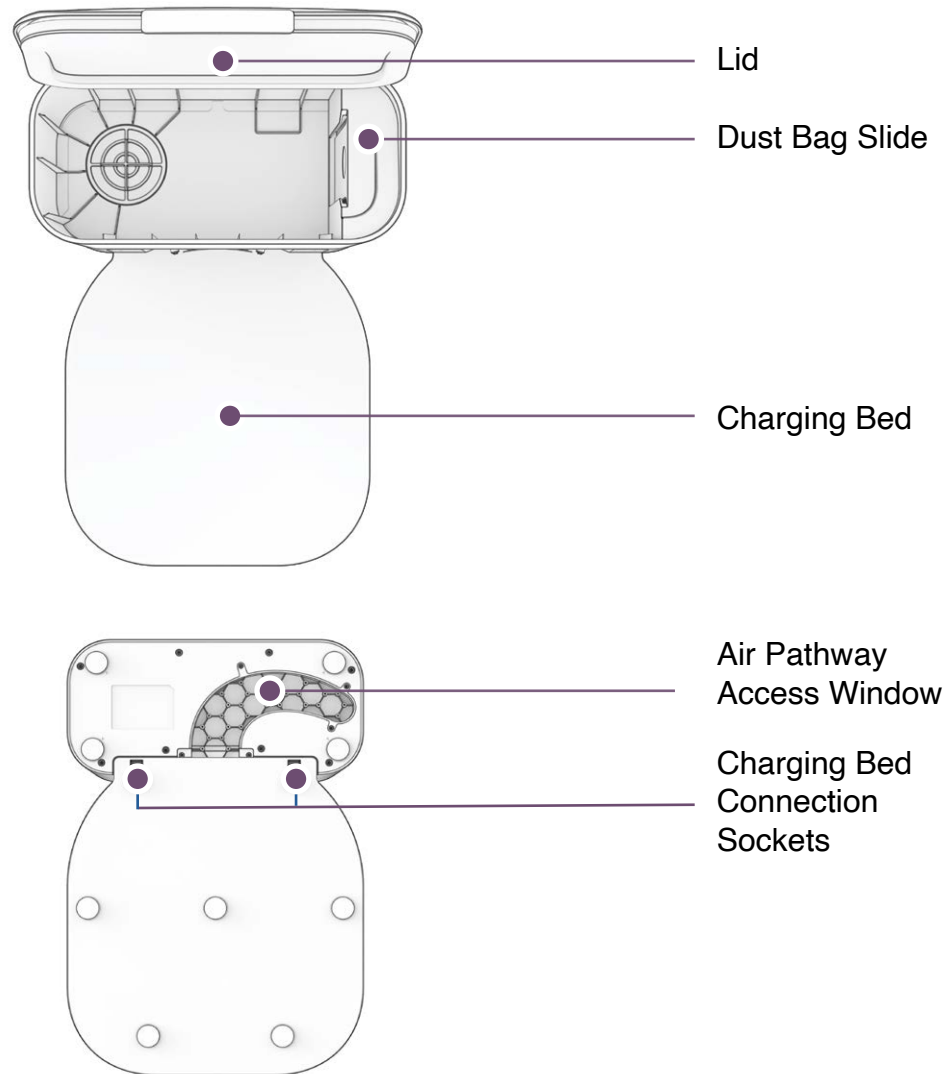

Dustbin & Mop Attachment

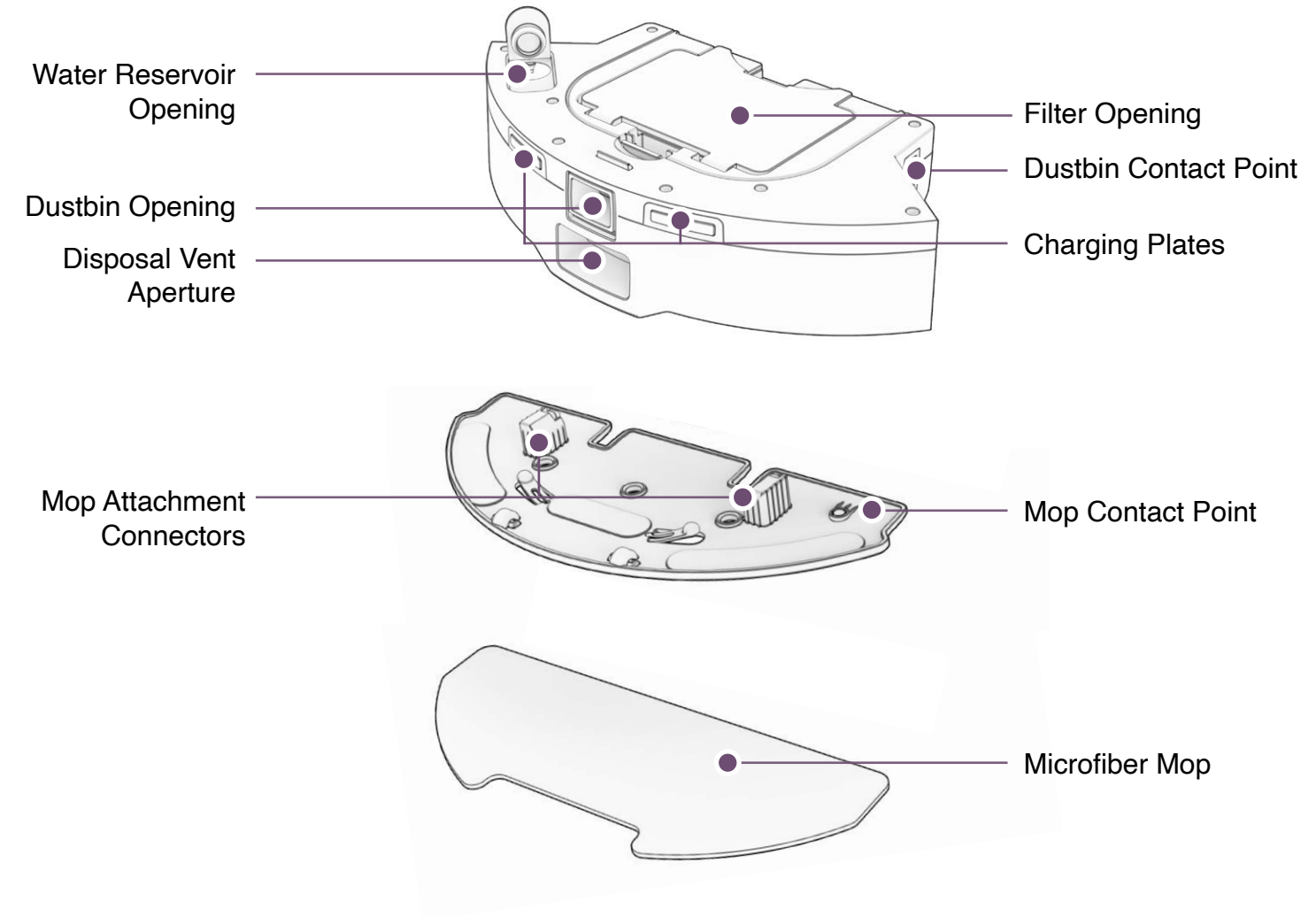

Who is UltraVision?

UltraVision is an autonomous robotic vacuum cleaner, at your service! Connect UltraVision to Wi-Fi and use the bObsweep app to create a customized cleaning plan. UltraVision will clean your home, your way.

How does UltraVision find his way around?

UltraVision uses laser vision, a network of sensors, and a state-of-the-art mapping and localizing technology to detect walls, furniture, and obstacles.

As UltraVision cleans, he simultaneously creates a map of the areas he is able to access and clean. Areas where furniture and small items are found are marked on the map. View the map by clicking the Map Icon on the bObsweep App, and customize it as desired. Using the map, and the app's customization criteria, UltraVision efficiently cleans your home over the course of a full cycle.

After cleaning, UltraVision returns to his station and empties his dustbin into his Charging Station's container. Forget about vacuuming and enjoy clean floors for weeks!

Learn about UltraVision's map features:



Watch UltraVision's how-to videos:



Navigating Difficult Obstacles

Specialty furniture, such as desk chairs with wheels or stools with circular bases, may take longer for UltraVision to clean around; he may get stuck on a ledge for a few minutes, and then decide to clean somewhere else. Allow him to continue cleaning and finding his own way around.

Stairs and Edges

Remove small objects such as shoes, toys, or mats near the stairs as UltraVision may fall down while trying to avoid an object. To make sure an object left near the edge of stairs does not cause a fall, draw a NoSweep Zone or Line on the map to block off the entire width of stairs.

NoSweep™ Zones

UltraVision respects your boundaries!

Draw NoSweep zones in the off-limit areas of the map on the bObsweep app, and UltraVision will never enter them.

NoMop™ Zones

Draw NoMop™ zones in areas of the map with area rugs or carpeted floors to keep UltraVision from mopping those spaces.

Dark-Colored Carpet

If UltraVision repeatedly backs up, or displays a trouble message while cleaning dark carpets, deactivate the edge sensors on the app: Settings >> Cleaning Preferences >> Edge-detection.

Beware that when the edge sensors are deactivated UltraVision can't see edges and will fall off stairs. **Draw a NoSweep line or zone to block off the entire width of your stairs.**

Spacious Spaces

If UltraVision doesn't cover the entire floor in one charge, use Auto-Resume (go to Settings >> Cleaning Preferences >> Auto-Resume) to have him resume from where he left off after recharging.

Multi-floor Homes

If you live in a home with multiple floors, UltraVision can map and clean them all. UltraVision saves up to 3 floor maps.

Shag Carpet

UltraVision's bristled main brush is not suitable for shag carpets with long fibers and fringes.

UltraVision's First Clean

Install UltraVision's Side Brush

Install UltraVision's side brush to help him reach the corners and edges of rooms.

Parts You'll Need:



Before Starting UltraVision

Remove any protective pieces and invisible film or stickers from UltraVision, his bumper, and the charging station.



Place the side brush over the empty socket on UltraVision.
Press down to 'click' and lock in place.

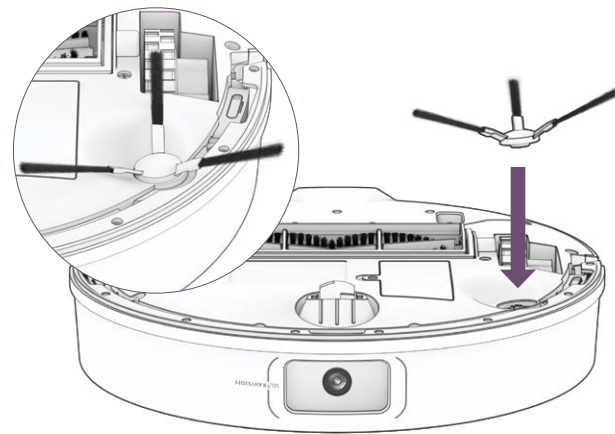

UltraVision's First Clean

Power UltraVision ON

Press and hold the GO button until the screen lights up.

Storing UltraVision

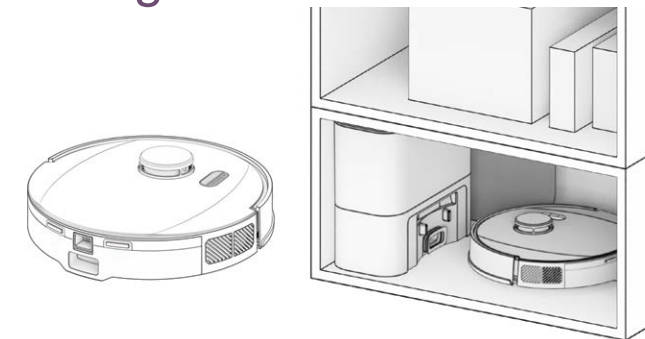

If you are not using UltraVision for an extended period of time (over a month), power him OFF, remove his battery, and unplug his charging station. Store everything in a dry room, away from direct sunlight or extreme temperature.

If you are not going to use UltraVision for a while, you can place him on Low Power Standby mode (LPS mode). To do so, place UltraVision on his charging station. Press and hold the CHARGE button on UltraVision for 5 seconds. You'll hear "low power mode", confirming UltraVision is in LPS mode. To exit this mode, press GO on UltraVision while he's on the charging station, or remove him from the station.



⚠ Important Note: In this mode, UltraVision is offline and the bObsweep App is not able to connect to UltraVision. Furthermore, any scheduled cleaning will be paused.

Set up UltraVision's Charging Station

Bright sunlight, shiny surfaces, and reflective objects can interfere with UltraVision's docking signals. Set up UltraVision's station away from uncovered windows, mirrors, and shiny furniture or objects.

Parts You'll Need:



Charging Station



Charging bed

Positioning

UltraVision returns to his charging station after cleaning. To help UltraVision, place the charging station on a hard, flat surface, away from edges and stairs, with plenty of room around it.

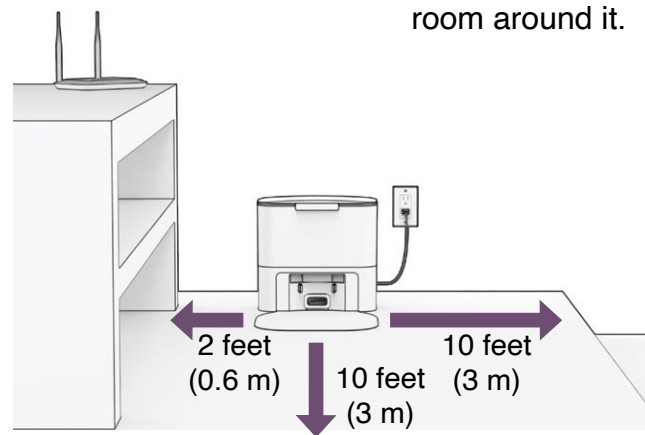

Place the charging station over the sockets on the charging bed. Place down to hold into place.

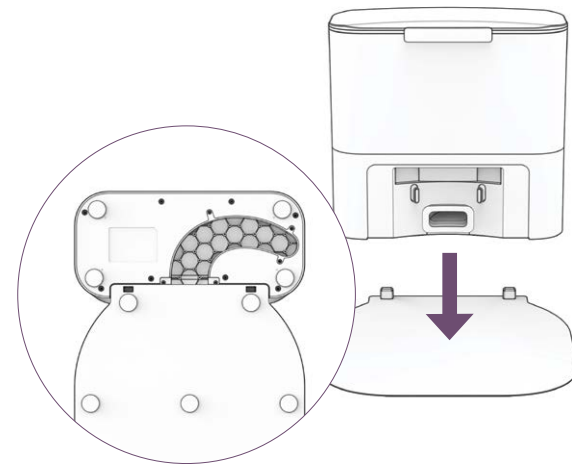

Quick Tips: The sockets on the charging bed fit into the charging station on its front.

Charging Station Indicator

When UltraVision finishes docking on his charging station, and there is no station error, the indicator light on the station turns off.



Light Status	Station Status	What to do
● Off	Powered OFF	Plug into the outlet.
● Solid Blue	Ready	Send UltraVision to charge / self-empty.
● Solid Red	Dust Bag not detected / Dust Bag's opening is closed.	Insert Dust Bag into the slide and push the tab all the way down to open and line up with the air pathway.
☀ Blinking Red	Congestion in air pathway.	<ul style="list-style-type: none"> Remove and open the dustbin to clean and clear any heavy congestion. Clean the Disposal Vent Aperture on the back of the dustbin. Ensure the flap moves freely. Place UltraVision on the station and press CHARGE to initiate a self-empty. <p>If the air pathway remains blocked:</p> <ul style="list-style-type: none"> Unplug the station, turn it around to open the Air Pathway Access Window, and remove any blockages. Place UltraVision back on the station and press CHARGE to initiate another self-empty.

Learn more about troubleshooting self-emptying issues:



Charge UltraVision

Press the CHARGE button on UltraVision to send him to his charging station.

Parts You'll Need:



Charging Station

Charging Indicator



- Low Battery:** blinks rapidly.
- Finding Station:** blinks.
- Charging:** blinks slowly.
- Fully Charged:** shines white.

To charge UltraVision manually, place him on his charging bed, ensuring the metal nodes on the back of his dustbin connect to the charging plates on the station.

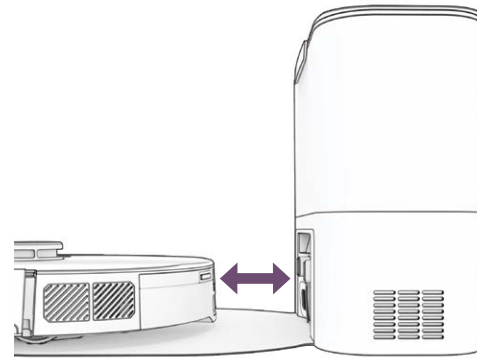

Quick Tip: UltraVision self-empties each time he docks. Define how often UltraVision should self-empty by going to Settings >> Cleaning Preferences on the bObsweep App.

Download the bObsweep App

Connect UltraVision to Wi-Fi to gain access to UltraVision's full suite of features and important software updates. Follow the instructions on the app to connect to Amazon Alexa or Google Home devices.

Items You'll Need:



Smart Phone



2.4GHz Wi-Fi Connection

Swift Map™

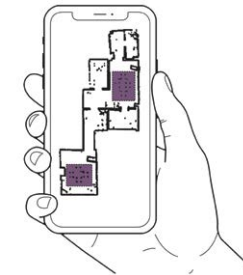

UltraVision maps the floor at first glance. Choosing Swift Map makes UltraVision start a map-only run. UltraVision returns to his charging station after mapping the entire floor. Leave doors open and remove clutter before initiating a Swift Map.

Open the bObsweep App, create your account, and follow instructions to connect your bot to Wi-Fi. Scan below for step by step instructions:

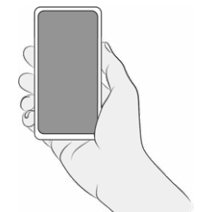
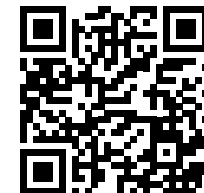

Let UltraVision Sweep!

UltraVision is now ready to sweep! Clear away any clutter or wires and press the GO button.

Lifting & Moving

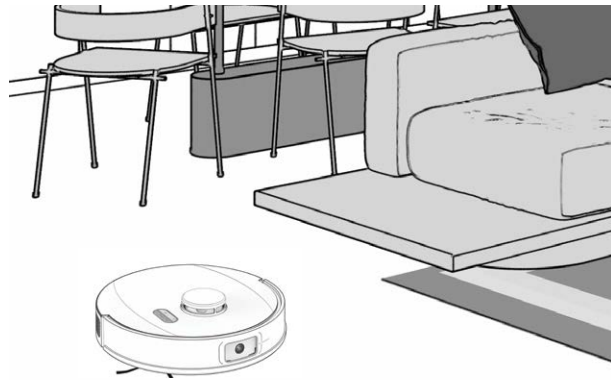

Do not pick UltraVision up while cleaning to avoid distorting his map.

It's best not to change the location of UltraVision's charging station after he's done mapping the house.

Equipped with Room-to-Room™ cleaning technology, UltraVision automatically explores and cleans your home, avoiding furniture and obstacles along his path. For best results, remove clutter and small objects.



For Best Performance

To maximize UltraVision's efficiency, it is best to keep his station, brushes, filters, and sensors clean.

Part	Maintenance Frequency	Replacement Frequency
Charging Station	Monthly	
Dustbin	Monthly	
Filter	Monthly	Every 6 months
Brushes	Weekly	Every 12 months
Sensors	Weekly	
Dust Bag	Monthly	
Front Wheel	Monthly	
Battery		Every 24 to 36 months

Quick Tips: Clear debris out of nooks and crannies around the brushes and wheels.

Use tweezers to remove congestion from the brush ends and main and side brush compartments on UltraVision.

Use scissors or the included cleaning tool to cut hair wrapped around the brushes.



Dust Bag

1. Open the lid.

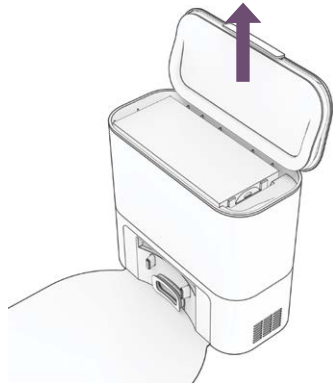

2. Pull up the tab to close the dust bag's opening. Lift to remove the full dust bag and discard.

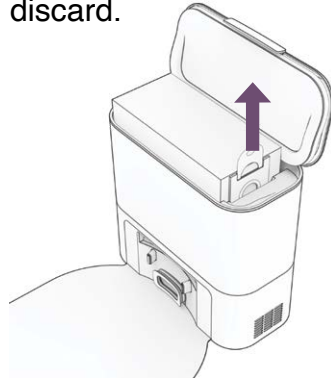

3. Place the new dust bag, sliding the card into place completely. Slide the opening tab all the way down.

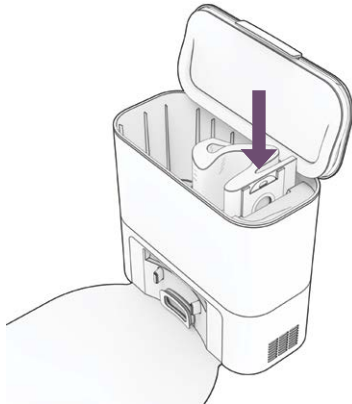

4. Close the lid.

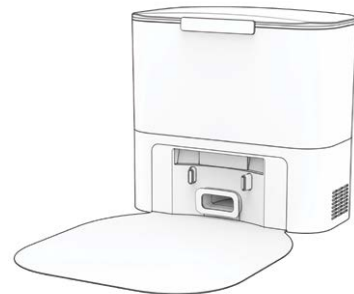

Charging Station

Before cleaning the charging station, unplug it.

1. Wipe the charging nodes (contact points).



2. Wipe the transmitter window clean, making sure it is not blocked or covered.



3. Remove the dust bag and clean the dust bag container from debris buildup or any blockage for free flow of air.



4. Unplug the station. Inspect the disposal vent and air pathway. Clean and remove any congestion.

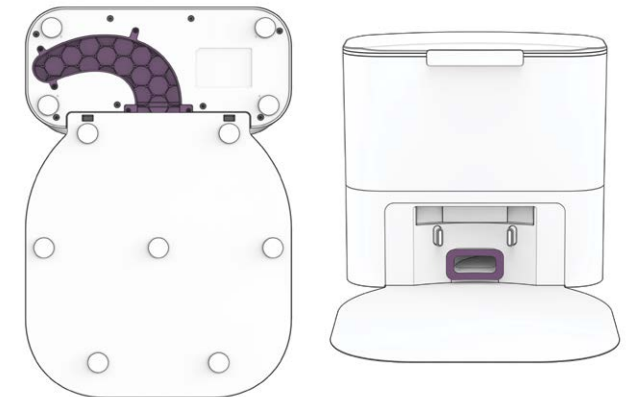

Dustbin and Filter

1. Press the dustbin tab down to remove the dustbin.

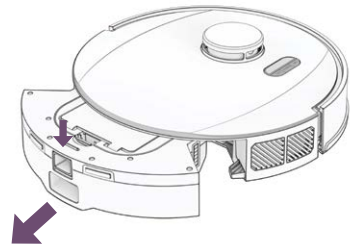

2. Open the tab to remove the filter and dust it off using the cleaning tool.

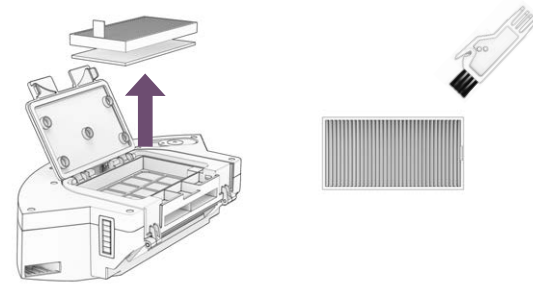

3. Empty the contents of the dustbin and wipe the inside clean.

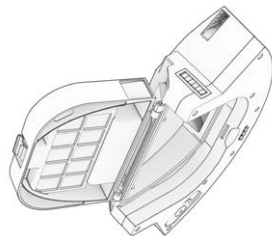

4. Replace the filter, close the tab securely, then insert the dustbin back into UltraVision until it locks into place.

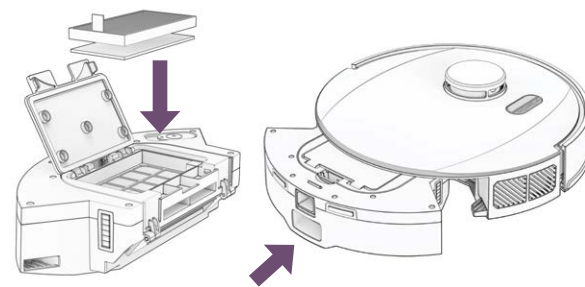

⚠ Important Note: The dustbin is not waterproof. Do not submerge in water.

Sensors

Use a soft cotton cloth to wipe the sensors.

1. Wipe the camera, edge sensors, and obstacle sensors.

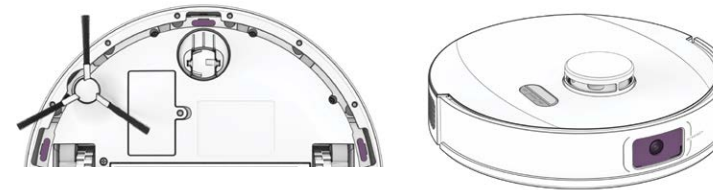

2. Wipe the charging nodes on UltraVision and his station.

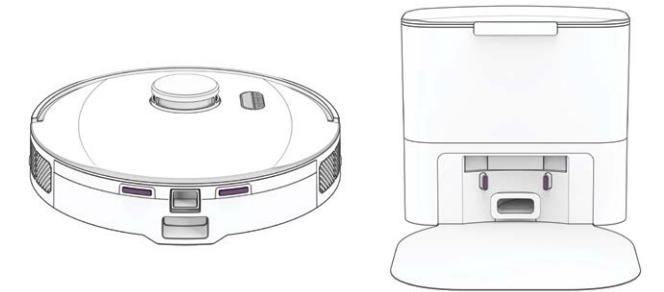

3. Wipe the metal connectors on the dustbin and wet mop attachment.

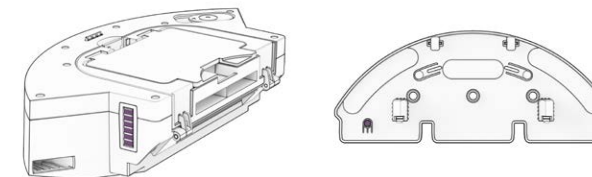

4. Wipe the top and the area around the SLAM LiDAR.

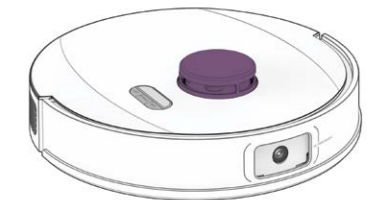

⚠ Important Note: UltraVision's SLAM LiDAR is a sensitive sensor. Do not apply force, insert objects, or adjust the SLAM LiDAR. Do not sit on UltraVision or place items on top of him.

Brushes

1. Pull up to remove the side brush.

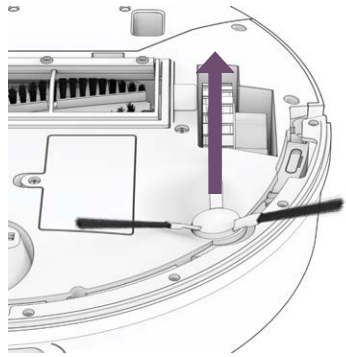

2. Remove debris from the side brush and its socket.



3. Pinch the tabs on the main brush gate and lift.

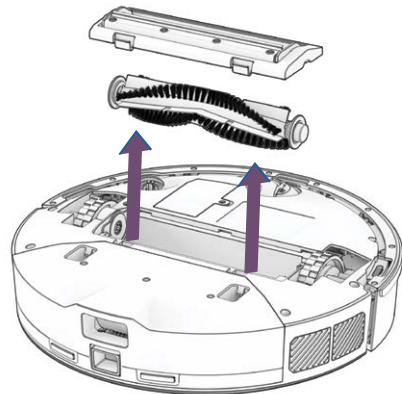

4. Clean the main brush and all its components, including the brush gate and brush compartment.

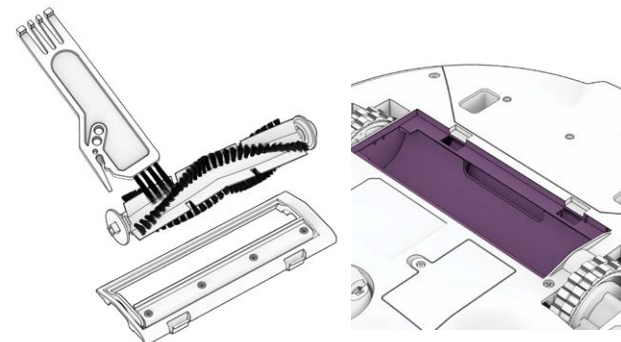

Front Wheel

1. Using a flat head screwdriver for leverage, grip the wheel firmly and pull. Remove debris from the wheel and its socket.

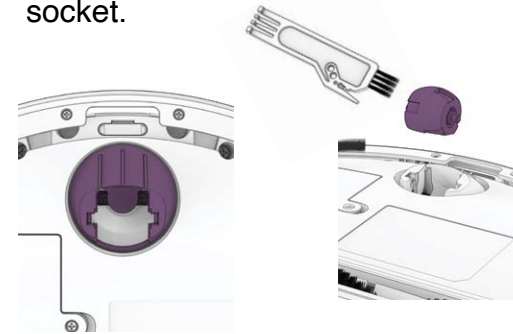

2. If there's debris inside the wheel's socket, open the wheel assembly to clean it. Rotate the socket to remove the two screws on the left and right sides.

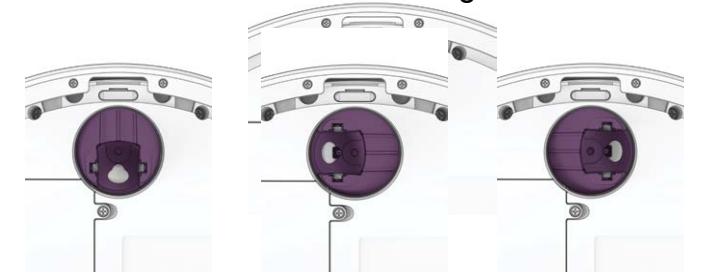

3. Pry out the wheel assembly with the screwdriver to clean the wheel socket and all its components.

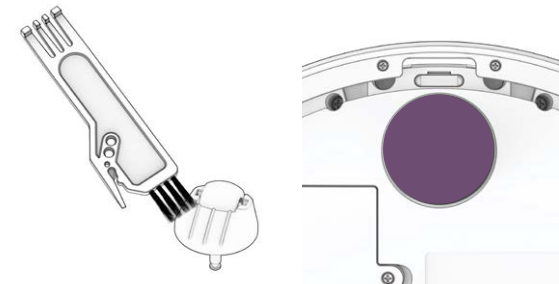

4. Replace the socket and screws when done. Press down to lock the wheel into place.

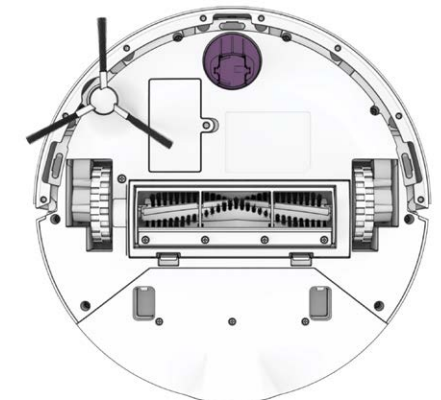

Battery

Press and hold the GO! button until UltraVision is powered OFF before replacing the battery.

1. Use a Phillips head screwdriver to open the battery compartment.

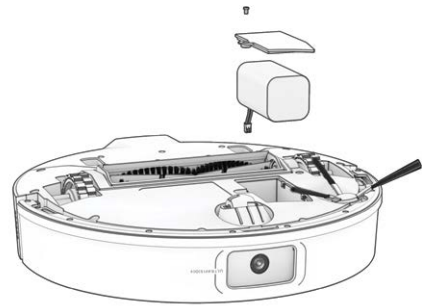

2. Unplug the old battery and plug in your new one.



3. Slide the new battery into UltraVision.

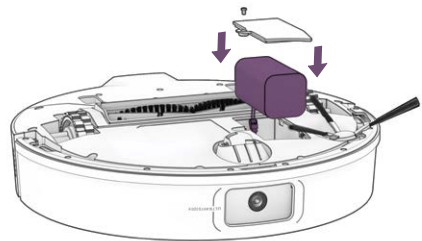

⚠ Important Note: High power mode significantly increases UltraVision's energy use and can reduce its run time to roughly one-third to one-quarter of its maximum (advertised) working time.

4. Do not dispose of an old battery in household trash or curbside recycling. Used batteries must be recycled or handled through a proper hazardous-waste program. In the U.S. and Canada, you can bring your used battery to a participating Call2Recycle® drop-off location. To find a site near you, visit their battery-recycling locator or call 1-877-2-RECYCLE. Local electronics retailers, municipal recycling centers, or household hazardous-waste programs may also accept Li-ion batteries.

⚠ Important Note:

Lithium-ion batteries and products that contain them are subject to strict transportation regulations. If you need to ship UltraVision for service, travel with him, or transport him for any reason, please follow these instructions:

- UltraVision MUST be powered OFF before shipping.
- To power off UltraVision, remove him from the station and hold down the GO! button for 5 seconds. All indicators will turn off and UltraVision will chime to confirm shutdown.
- Package UltraVision securely before shipping to prevent damage.

For questions and further assistance, visit the bObsweep app and contact our Support team.

Contact Us

If you have any questions or concerns, please contact our helpful support team at support@bobsweep.com or toll-free at 1-888-549-8847 | Hours: Monday – Friday, 9 a.m. – 5 p.m. Pacific Time.

Additional troubleshooting information and how-to guides can be found on the bObsweep app and at www.bobsweep.com/ultravision-support.

UltraVision's First Mop

Open the app and draw NoMop zones over carpeted areas and rugs on the map. To set up UltraVision's mop:

1. Remove the dustbin.

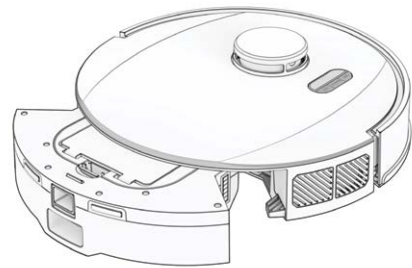

2. Open the reservoir tab and fill it with water. Use distilled water in hard water areas.

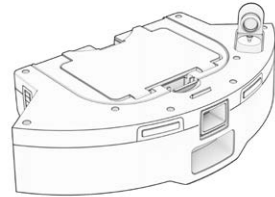

3. Align the mop's attachment connectors with the dustbin's and press to lock in place.

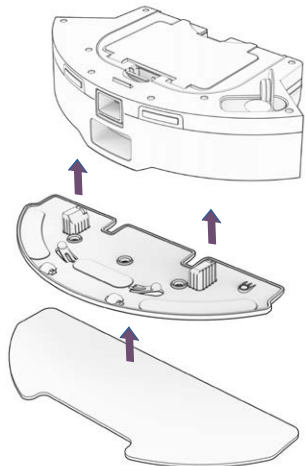

4. Replace the dustbin.

⚠ Important Note: When the attachment is connected, UltraVision will not enter any NoMop zones added to his Active Map.

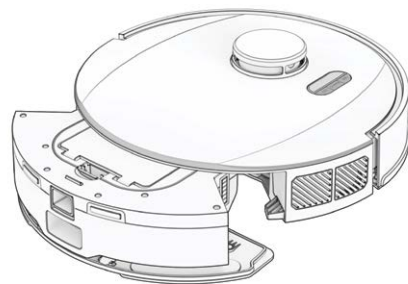

Mop Attachment Maintenance

The reservoir should be drained after use to avoid possible water damage.

1. Remove the mop attachment.

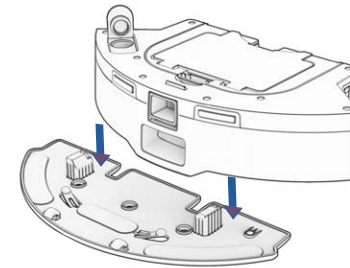

2. Pull open the tab and empty the reservoir.

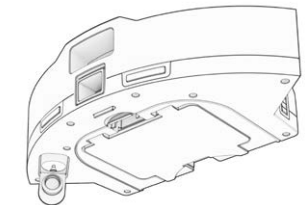

3. Wash the mopping cloth. Air-dry all parts when done.

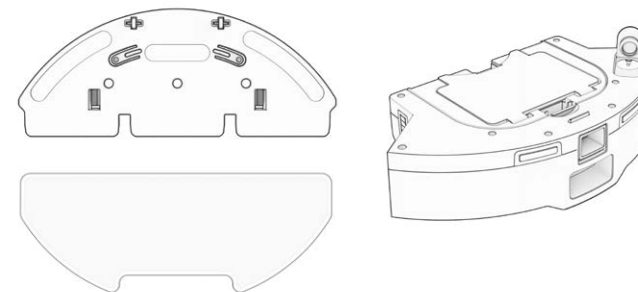

Learn more about UltraVision's mop feature:

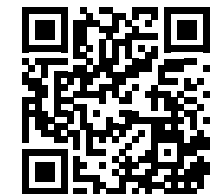

Troubleshooting

Whenever UltraVision runs into trouble, he will stop and his trouble indicator will blink. Check the bObsweep app for trouble details.

Trouble	Solution
Battery	Low or disconnected battery. Check connection. Reset, and charge UltraVision.
Left/Right Wheel	Left/Right wheel is jammed. Check for obstruction and clean.
Main/Side Brush	Main/side brush is jammed. Remove and clean.
Camera	Camera component error. Reset UltraVision (Power OFF and back ON).
Dustbin	Dustbin is disconnected or contact points are dirty. Clean contact points and reinsert. Or, the vacuum Motor is jammed. Check for obstruction and clean.
Mop Attachment	UltraVision is trying to mop but the mop attachment is disconnected or contact points are dirty. Check for obstruction and clean.
Edge Sensors	UltraVision is stuck near a cliff, is off ground, or the edge sensors are dirty. Move UltraVision to safety, and clean the edge sensors.
Bumper	Bumper is dirty or jammed. Wipe around the bumper; remove any obstruction.
LiDAR Bumper	SLAM LiDAR's bumper is jammed. Check for obstruction and clean.
LiDAR	SLAM LiDAR is not clean/lost visibility. Clean the SLAM LiDAR and move UltraVision away from mirrors/metallic surfaces/walls and to the center of the room.
Charging Station	Can't locate the charging station. Replug the charging station and charge UltraVision.
User Interface	UltraVision's UI/USB port is not responding. Reset UltraVision & ensure the USB port is empty.
Electronic	Electronic component error. Reset UltraVision (Power OFF and back ON).
Stuck	UltraVision is stuck. Clear away obstacles/clutter/wires & reset UltraVision.
Navigation	UltraVision is not able to navigate. Clear away any clutter/wires & reset UltraVision.
Localization	UltraVision can't self locate on map. Check map accuracy/erase map for remapping.
Settings	Current room settings don't match UltraVision's. Change map settings/schedules.

Home Checkup Test

If UltraVision is not performing as well as he should, you can diagnose the problem with a simple home checkup test.

Putting UltraVision in/out of checkup mode

To put UltraVision in Checkup mode:

Press and hold the "GO" "CHARGE" and "WI-FI" buttons simultaneously for a few seconds until the bot says: "Home Checkup Mode Activated". In this mode, UltraVision's LiDAR sensor rotates.

To exit the Checkup mode:

Press the "GO" "CHARGE" and "WI-FI" buttons together again. You'll hear "Exiting Home Checkup Mode" and UltraVision's LiDAR sensor stops rotating.

Important Notes:

- UltraVision will automatically exit the Home Checkup Test if he is left idle for over a minute
- To move among steps in the Checkup test, press the Wi-Fi button.
- To start / stop the tests in each step, press the GO button until you hear "Begin Test" and "Stop Test". Always stop a test before moving to the next step.

Step	Part(s) Tested	Description
1	Battery	After a full charge, test UltraVision's battery.
2	Edge Sensors	Test edge sensors individually.
3	Charging Station	Test charging sensors individually.
4	Bumpers, Wi-Fi, and Camera	Test the Wi-Fi module, touch sensors, and camera.
5	Motors (wheels, brushes, vacuum, mop)	Test each of UltraVision's motors individually.
6	SLAM LiDAR, Charging and Self-empty	Test UltraVision's SLAM LiDAR, charging contact points, and self-empty function.
7	Hard Resetting UltraVision	Factory reset UltraVision and erase all data.

For a step-by-step video guide of Home Checkup Test, visit: bobsweep.com/ultravision-support.

FAQs

UltraVision won't turn on no matter what I do.

UltraVision's battery has likely drained too low for him to operate. Place him on his charging station ensuring physical contact between the metal charging plates on the rear side of UltraVision with the charging plates on the station. If the issue persists, perform a battery hard reset. Scan QR code for a video guide.



UltraVision runs out of battery before he's finished mapping.

Use the Swift Map feature on the bObsweep app to ask UltraVision for fast mapping of the entire floor. If the floor is too large for UltraVision to fully clean in one charge, toggle on Auto-Resume under **Settings > Cleaning Preferences** on the bObsweep app. UltraVision will pickup where he left off after recharging.



UltraVision's not picking up as much as he used to.

UltraVision will have trouble cleaning if his dustbin is clogged, or his main brush is clogged or tangled with hair. Remove and open the dustbin, and remove any large debris from UltraVision's dustbin container to ensure smooth flow of air.



UltraVision is not self-emptying.

Every time UltraVision docks, a loud vacuuming process empties his dustbin into the station's dust bag. If UltraVision's dustbin or the station's air passage gets clogged, contents cannot be vacuumed out. Remove and open the dustbin and empty its contents. Unplug the station and open the air passage to remove anything clogging it. Scan for instructions.

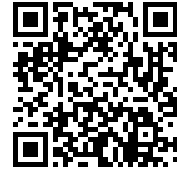

UltraVision's having trouble finding his station.

Make sure UltraVision's charging bed is installed. You may need to relocate UltraVision's station to a more accessible area. Make sure the station is placed in a centralized area, on a hard, flat surface away from stairs or edges, direct sunlight, mirrors or reflective surfaces, and with plenty of open space around it. Then, erase the old map and let UltraVision remap the house from his new station.

Can I pick UltraVision up?

Picking up and moving UltraVision during a cleaning session is not recommended, as it can affect his current cleaning cycle/map. Furthermore, it's best not to relocate UltraVision's charging station once he has mapped his environment. If you have to relocate the station, erase the old map and let UltraVision Swift Map the house again.

FAQs

I can't connect UltraVision to Wi-Fi.

Once UltraVision is fully charged, you can connect him to a 2.4GHz Wi-Fi network. Bring UltraVision and your phone close to your modem or router. Scan for step-by-step instructions.

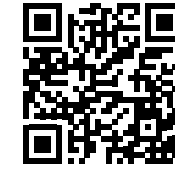

UltraVision is Offline.

UltraVision may be hibernating, getting a weak Wi-Fi signal, or powered OFF. To bring him back online, place him on the charging station and let him charge and power ON. Bring him closer to the router or modem where there is strong signal.

What map-related actions and edits can I make?

UltraVision's map is fully customizable and easy to edit. Draw NoSweep or NoMop zones, divide, merge, and name rooms, and erase or save maps. Scan for step-by-step instructions.

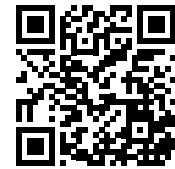

Can UltraVision clean my multi-floor house?

UltraVision can save up to 3 different floor maps. Scan for step-by-step instructions.



UltraVision stopped cleaning and the trouble indicator is flashing.

When UltraVision is in trouble and needs your help, he will stop and the trouble indicator blinks. Open the bObsweep app and find the trouble details at the top of the Control page.

How can I diagnose UltraVision's exact problem?

You can check UltraVision's sensors, motors and more by running a Home Checkup Test. Scan for step-by-step instructions.



UltraVision's getting stuck.

If there are areas of repeat problem in the house that UltraVision gets stuck under or stops on, draw NoSweep zones over them on the map to keep UltraVision out of trouble.



Does UltraVision work with Google and Alexa devices?

Yes! UltraVision can be connected to Google Home and Alexa apps / devices and commanded to clean or charge that way. For more information, visit: bobsweep.com/ultravision-support.

ULTRAVISION™

MANUEL D'UTILISATION

Modèle PET24-7-913
Version 2025.c



Félicitations!

Félicitations pour votre nouvel aspirateur de sol intelligent ! Ultra-Vision est maintenant à votre service. Pour que UltraVision donne le meilleur de lui-même, lisez attentivement le guide de démarrage rapide et le présent manuel.

Bienvenue dans la famille bObsweep et bon nettoyage !

Si vous avez des questions ou des préoccupations, n'hésitez pas à contacter notre équipe d'assistance à support@bobsweep.com ou au 1-888-549- 8847. Heures d'ouverture : Du lundi au vendredi, de 9 h à 17 h, heure du Pacifique.

Table des Matieres

39 Généralités
Consignes de sécurité
Déclaration de conformité
Nous contacter

47 Bien Commencé
Qui est UltraVision ?
Franchir des obstacles difficiles

65 Accessoires
Accessoire de Nettoyage
Maintenance

71 End User
License
Agreement

41 Contenu de
la Boîte

49 Premier Nettoyage
d'UltraVision
Installez la Brosse Latéral
Allumez UltraVision
Mise en place de la station
Téléchargez l'application
Laissez UltraVision balayer

67 Dépannage
Messages d'erreur
Test de contrôle check-up

42 Anatomie
UltraVision
Écran et boutons
Station de recharge
Poubelle
Accessoire de nettoyage

56 Maintenance
Sac à poussière
Station de recharge
Poubelle et filtre
Capteurs
Brosses
Roue avant
Batterie

69 FAQs

Consignes de sécurité importantes

- UltraVision (ci-après dénommé UltraVision, bot, appareil, ou robot) n'est pas destiné à être utilisé par des personnes (y compris les enfants) ayant des capacités physiques ou mentales réduites, ou un manque d'expérience et de connaissances, sauf si elles sont étroitement surveillées par une personne responsable de leur sécurité.
- UltraVision est composé de composants électroniques qui, dans de rares cas non intentionnels, peuvent présenter des risques de surchauffe, d'incendie ou d'autres dysfonctionnements. De plus, comme UltraVision est capable de se déplacer de manière autonome, son utilisation comporte un risque de collision avec des biens, des animaux domestiques ou des personnes. Il peut également entraîner le retrait involontaire d'objets — tels que de petits objets de valeur, des bijoux ou des cheveux de personnes ou d'animaux allongés sur le sol.
- UltraVision n'est pas un jouet. Les jeunes enfants et les animaux domestiques doivent être surveillés lorsque UltraVision est en fonctionnement.
- Veuillez noter que UltraVision se déplace de manière autonome. Soyez prudent lorsque vous vous déplacez dans la zone où il fonctionne afin d'éviter de marcher dessus ou de trébucher.
- Si UltraVision ou sa station de recharge a été endommagé de quelque façon que ce soit, ne les utilisez pas. Veuillez contacter notre équipe de soutien pour obtenir de l'aide.
- Ne laissez pas tomber UltraVision. L'impact d'une chute peut endommager le SLAM LiDAR.
- N'utilisez pas UltraVision à l'extérieur. De plus, ne laissez pas UltraVision dans une voiture.
- N'exposez pas UltraVision ni sa station de recharge à des températures hors de la plage de 4 à 45 °C (39 à 113 °F), à l'humidité ou à la condensation / l'eau.
- Entrez et utilisez UltraVision uniquement dans des environnements à température ambiante.
- N'utilisez pas UltraVision qu'avec une prise électrique de 110-120 V. N'utilisez pas de convertisseur ou de transformateur de tension. Remarque : L'utilisation d'UltraVision avec un convertisseur de tension annulera immédiatement la garantie. L'utilisation d'UltraVision à l'extérieur du pays où il a été initialement acheté annule la garantie.
- UltraVision est fourni avec un cordon d'alimentation homologué pour la région nord-américaine et doit être branché uniquement dans une prise CA domestique standard. N'utilisez aucun autre cordon d'alimentation ou barre d'alimentation.
- N'utilisez pas de cordons ou de chargeurs non autorisés. L'utilisation d'un chargeur non autorisé peut provoquer une surchauffe, de la fumée, un incendie ou une explosion de la batterie.
- Risque de choc électrique : utiliser à l'intérieur, dans un endroit sec seulement. Ne manipulez pas UltraVision ou sa station de recharge avec les mains mouillées; utilisez-le uniquement sur des surfaces sèches. N'utilisez pas une prise ou un câble d'alimentation endommagé.
- La station de recharge peut être protégée à l'aide d'un parasurtenseur en cas d'orage ou de fluctuation électrique.
- Ne tirez pas sur le cordon de la station de recharge et ne la transportez pas par celui-ci. Ne coinciez pas le cordon dans une porte et ne le tirez pas autour de coins ou de surfaces tranchantes. Gardez le cordon à l'écart des surfaces chaudes. Pour le débrancher, saisissez la fiche, et non le cordon.
- Éteignez UltraVision et débranchez-le de la source d'alimentation lorsque vous ne l'utilisez pas et avant de procéder à toute maintenance.
- Ne touchez pas à la station de recharge d'UltraVision et ne l'ouvrez pas lorsqu'elle est branchée dans une prise murale. Débranchez-la d'abord.
- Inspectez périodiquement le bloc-piles pour détecter tout signe de dommage ou de fuite. Ne rechargez pas un bloc-piles endommagé ou qui fuit. Des fuites provenant des cellules de la batterie peuvent survenir dans des conditions d'utilisation ou de température extrêmes. Si le liquide entre en contact avec la peau, rincez rapidement à l'eau. Si le liquide entre en contact avec les yeux, rincez-les immédiatement à l'eau claire pendant au moins 10 minutes et consultez immédiatement un médecin.
- Ne mutilez pas et n'incinerez pas la batterie, car elle pourrait exploser à haute température.
- Ne provoquez pas de court-circuit de la batterie en permettant à des objets métalliques d'entrer en contact avec les bornes de la batterie ou en l'immergeant dans un liquide. Ne soumettez pas les batteries à un choc mécanique.
- Ne jetez pas votre batterie au feu. Les batteries usées doivent être recyclées de façon sécuritaire auprès de votre centre de recyclage local.
- Si le plancher comporte des escaliers, placez des barrières physiques pour empêcher UltraVision d'y accéder et assurer un fonctionnement sécuritaire.
- Si le plancher comporte un balcon, placez des barrières physiques pour empêcher UltraVision d'y accéder et assurer un fonctionnement sécuritaire.
- Si le plancher comporte des appareils tels qu'un poêle, un ventilateur, un radiateur ou un humidificateur, retirez-les avant l'utilisation. Il existe un risque de blessure, d'accident ou de dysfonctionnement si UltraVision entre en contact avec ces appareils et les pousse.
- Si UltraVision passe sur un cordon d'alimentation et le traîne, un objet pourrait être tiré d'une table ou d'une étagère. Avant d'utiliser l'appareil, ramassez les objets comme les vêtements, les papiers lâches, les cordons de stores ou rideaux, les cordons électriques et tout objet fragile. Éteignez les bougies. Fermez les radiateurs.

- N'utilisez pas UltraVision pour ramasser des objets tranchants, du verre ou quoi que ce soit qui brûle ou dégage de la fumée, comme des cigarettes, des allumettes ou des cendres chaudes.
- N'utilisez pas UltraVision dans des zones où des prises électriques sont exposées au sol.
- À l'exception de les modules de vadrouille humide, n'immergez aucune partie d'UltraVision dans l'eau ou dans un autre liquide. N'utilisez pas UltraVision pour nettoyer des liquides renversés. Ne laissez pas UltraVision ou sa station devenir mouillés.
- Ne regardez pas directement dans la partie rotative émettrice (laser) du SLAM LiDAR.

Lisez toutes les instructions avant d'utiliser ce produit. Conservez ces instructions. Cet appareil est destiné uniquement à un usage domestique à l'intérieur. Il ne doit pas être utilisé à des fins commerciales ni à l'extérieur.

- Pour votre sécurité, n'insérez pas d'outils, de doigts ni d'autres objets dans la partie rotative du SLAM LiDAR.
- N'utilisez pas l'appareil sans sac à poussière et/ou filtres en place.
- Ne tentez pas de démonter ou d'ouvrir la station de recharge autrement que selon les instructions de ce manuel d'utilisation. Les réparations de la station doivent uniquement être effectuées par nos techniciens qualifiés.
- N'exposez pas le SLAM LiDAR d'UltraVision à la lumière directe du soleil ou à une lumière infrarouge.
- Effectuez l'entretien requis tel qu'indiqué dans le manuel d'utilisation pour assurer le bon fonctionnement du robot et de sa station.
- Placez les cordons des autres appareils à l'extérieur de la zone à nettoyer.
- N'utilisez pas l'aspirateur dans une pièce où un bébé ou un enfant dort.
- N'utilisez pas l'aspirateur dans une zone où il y a des chandelles allumées ou des objets fragiles sur le plancher à nettoyer.
- N'utilisez pas l'aspirateur dans une pièce où il y a des chandelles allumées sur des meubles que l'appareil pourrait heurter ou accrocher.
- Ne permettez pas aux enfants de s'asseoir sur l'aspirateur.

Déclaration de conformité

Cet appareil est conforme à la partie 15 des règles de la FCC. Son fonctionnement est soumis aux deux conditions suivantes :

(1) cet appareil ne doit pas causer d'interférences nuisibles, et (2) cet appareil doit accepter toute interférence reçue, y compris les interférences susceptibles de provoquer un fonctionnement indésirable. Le fabricant n'est pas responsable des interférences radio ou TV causées par des modifications ou des changements non autorisés apportés à cet équipement. De telles modifications ou changements pourraient annuler le droit de l'utilisateur à faire fonctionner l'équipement.

Cet équipement a été testé et déclaré conforme aux limites imposées aux appareils numériques de classe B, conformément à la partie 15 des règles de la FCC. Ces limites sont conçues pour fournir une protection raisonnable contre les interférences nuisibles dans une installation résidentielle. Cet équipement génère, utilise et peut émettre des fréquences radio et, s'il n'est pas installé et utilisé conformément aux instructions, peut causer des interférences nuisibles aux communications radio. Cependant, il n'y a aucune garantie que des interférences ne se produiront pas dans une installation particulière. Si cet équipement provoque des interférences nuisibles à la réception de la radio ou de la télévision, ce qui peut être déterminé en éteignant et en rallumant l'équipement, l'utilisateur est encouragé à essayer de corriger les interférences par une ou plusieurs des mesures suivantes :

- Réorienter ou déplacer l'antenne de réception.
- Augmenter la distance entre l'appareil et le récepteur.
- Brancher l'appareil sur une prise de courant située sur un circuit différent de celui sur lequel le récepteur est branché.
- Consulter le revendeur ou un technicien radio/TV expérimenté pour obtenir de l'aide.

Nous contacté

Si vous avez des questions ou des préoccupations, veuillez contacter notre équipe d'assistance à l'adresse suivante:

support@bobsweep.com or **1-888-549-8847**.

Heures : Du lundi au vendredi, de 9 heures à 17 heures (heure du Pacifique) .

Des informations de dépannage supplémentaires et des guides pratiques sont disponibles sur l'application bObsweep et sur: **www.bobsweep.com/ultravision-support**.



UltraVision™

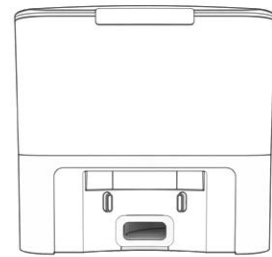

Station de recharge

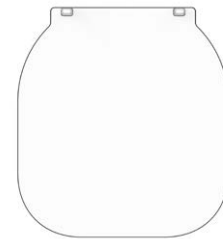

Base de recharge



Brosse de nettoyage



Brosse latérale (2)

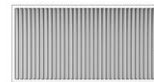

Filtre



Accessoire de nettoyage



Vadrouille en microfibre (2)

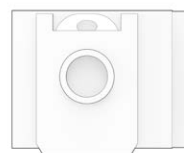

Sac à poussière

UltraVision

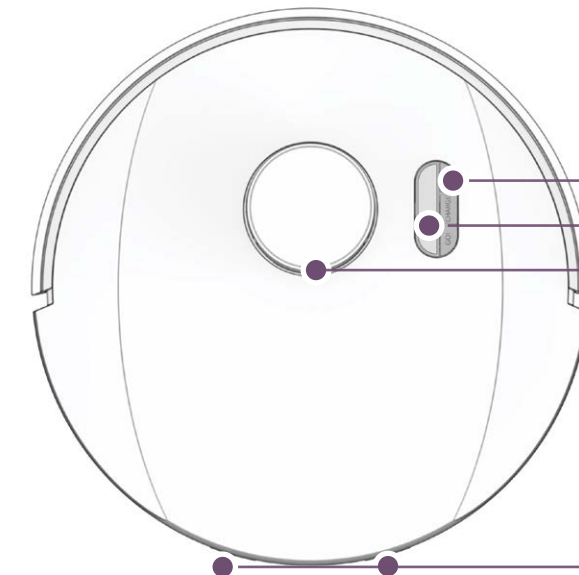

- Buttons
- Ecran
- SLAM LiDAR

Nœuds de charge

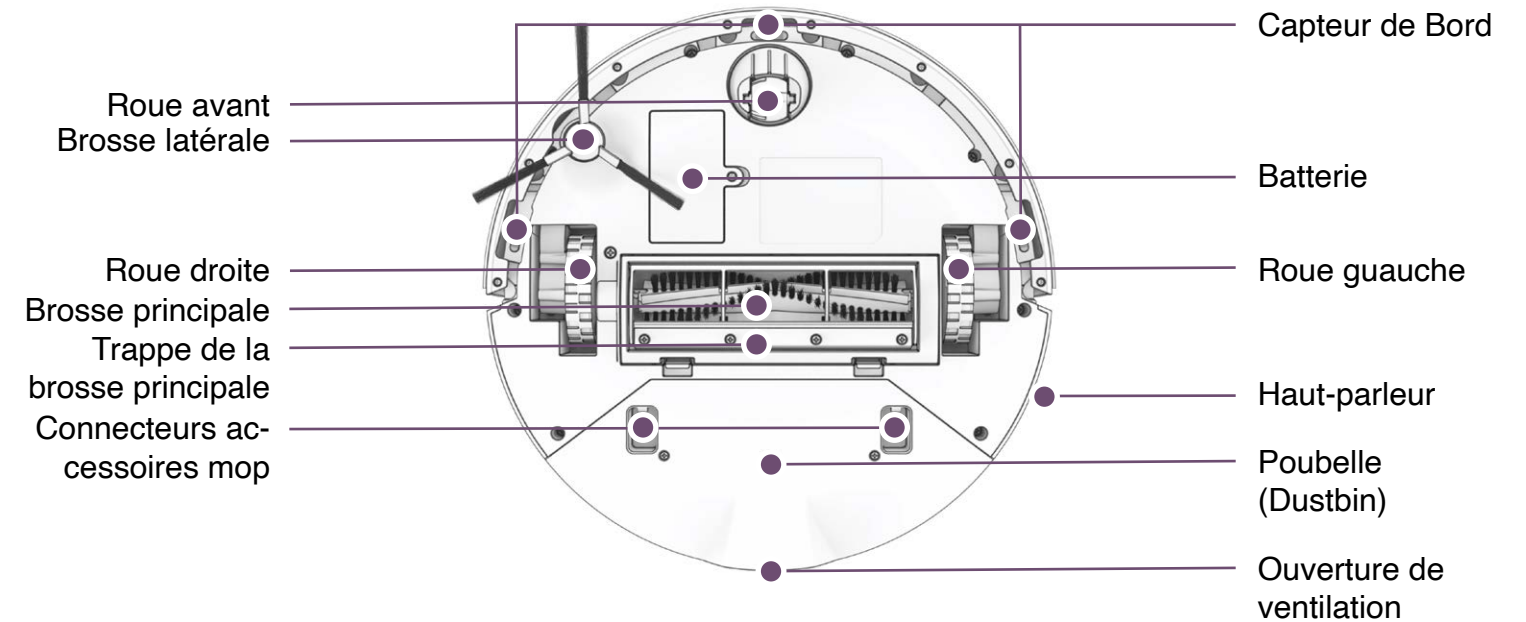

- Roue avant
- Brosse latérale

- Roue droite
- Brosse principale
- Trappe de la brosse principale
- Connecteurs accessoires mop

Capteur de Bord

Batterie

Roue gauche

Haut-parleur

Poubelle (Dustbin)

Ouverture de ventilation

Écran d'affichage et boutons

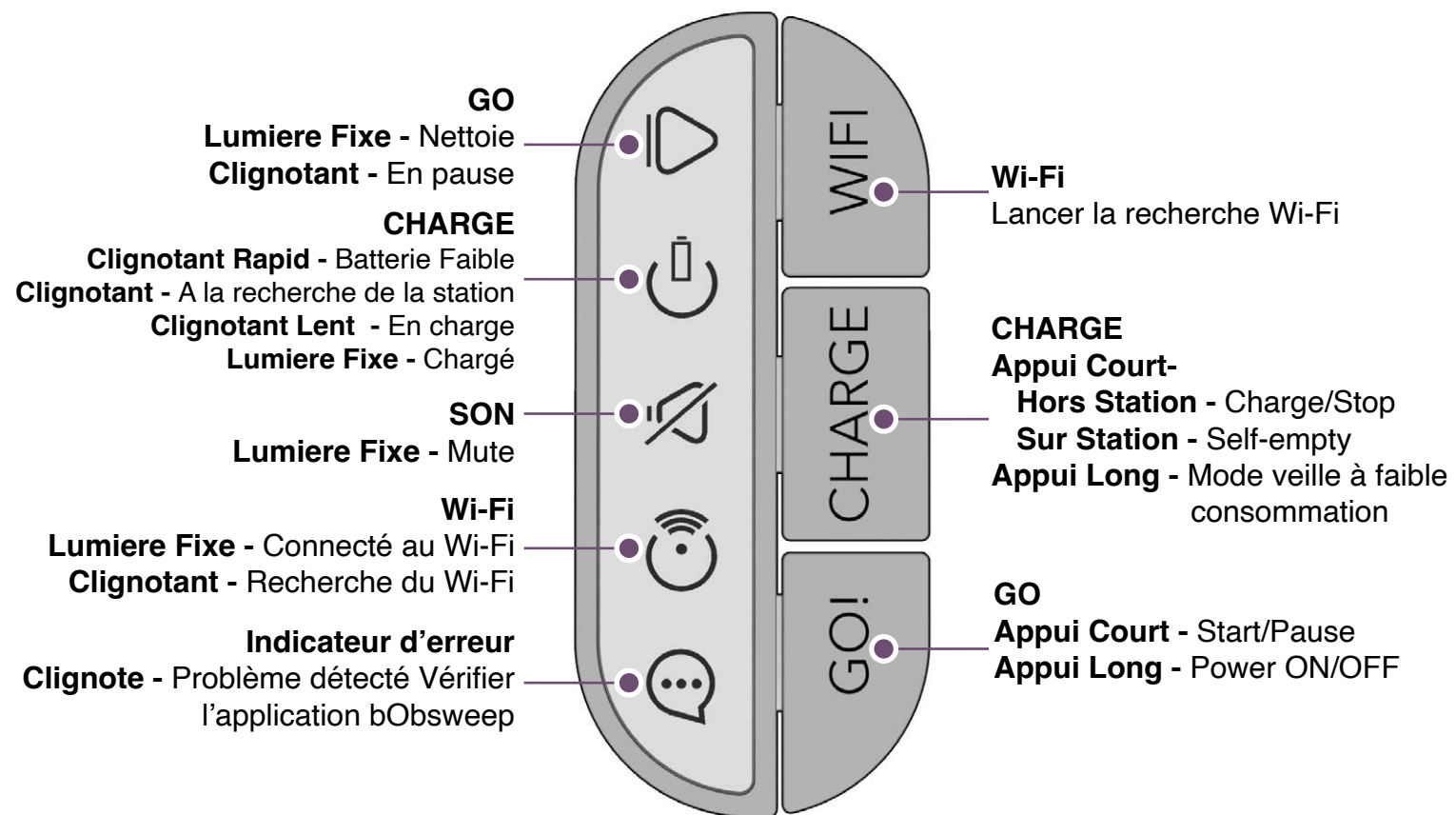

Station de recharge et d'auto-vidage

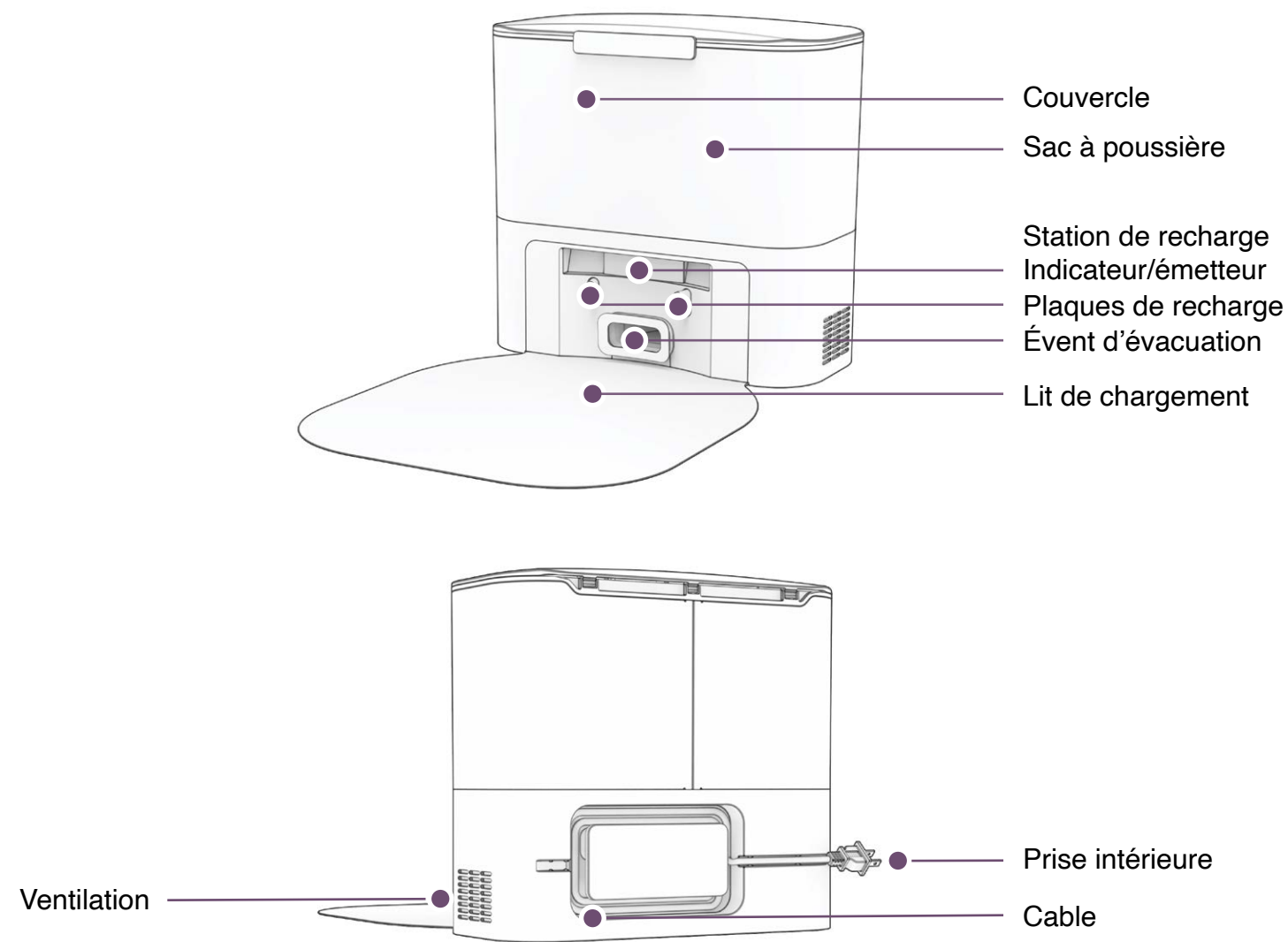

Station de recharge et d'autovidage

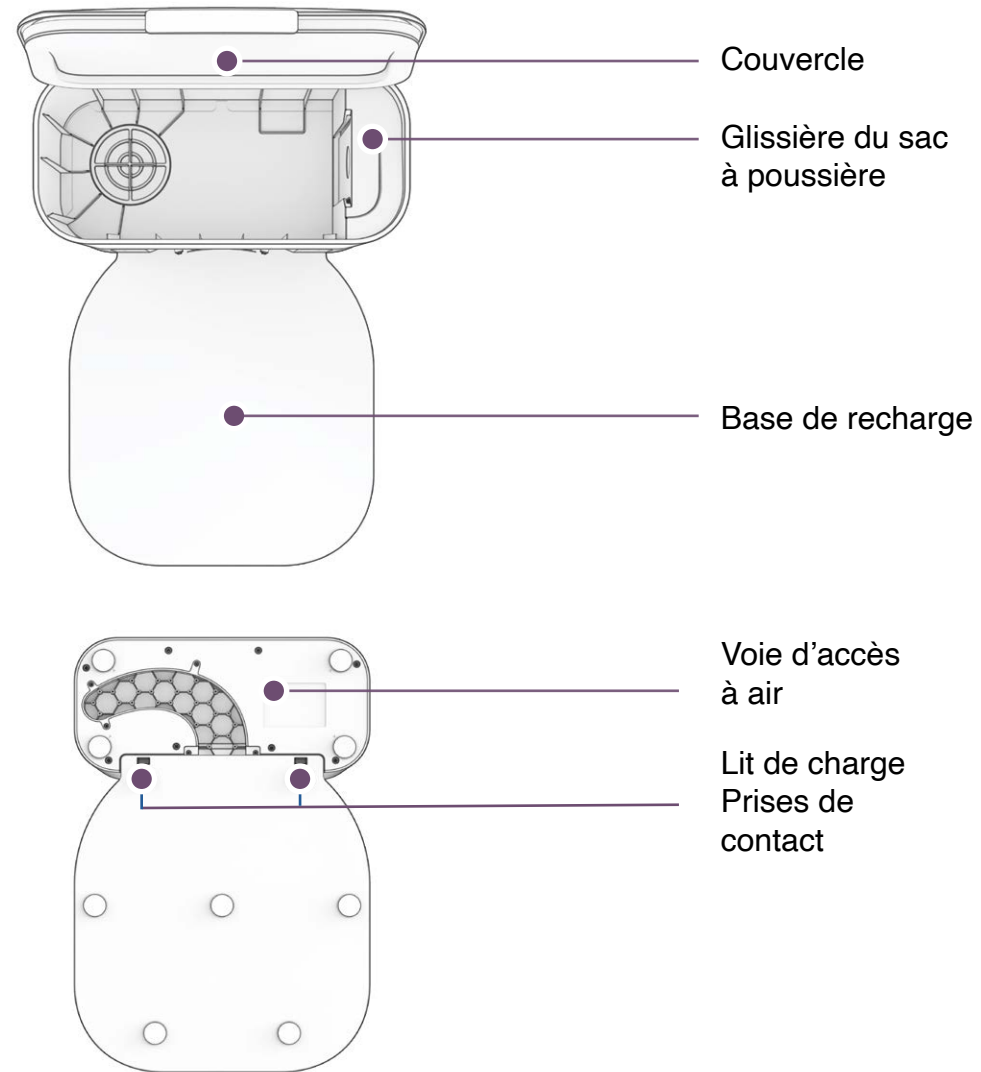

Poubelle et Accessoire à nettoyage

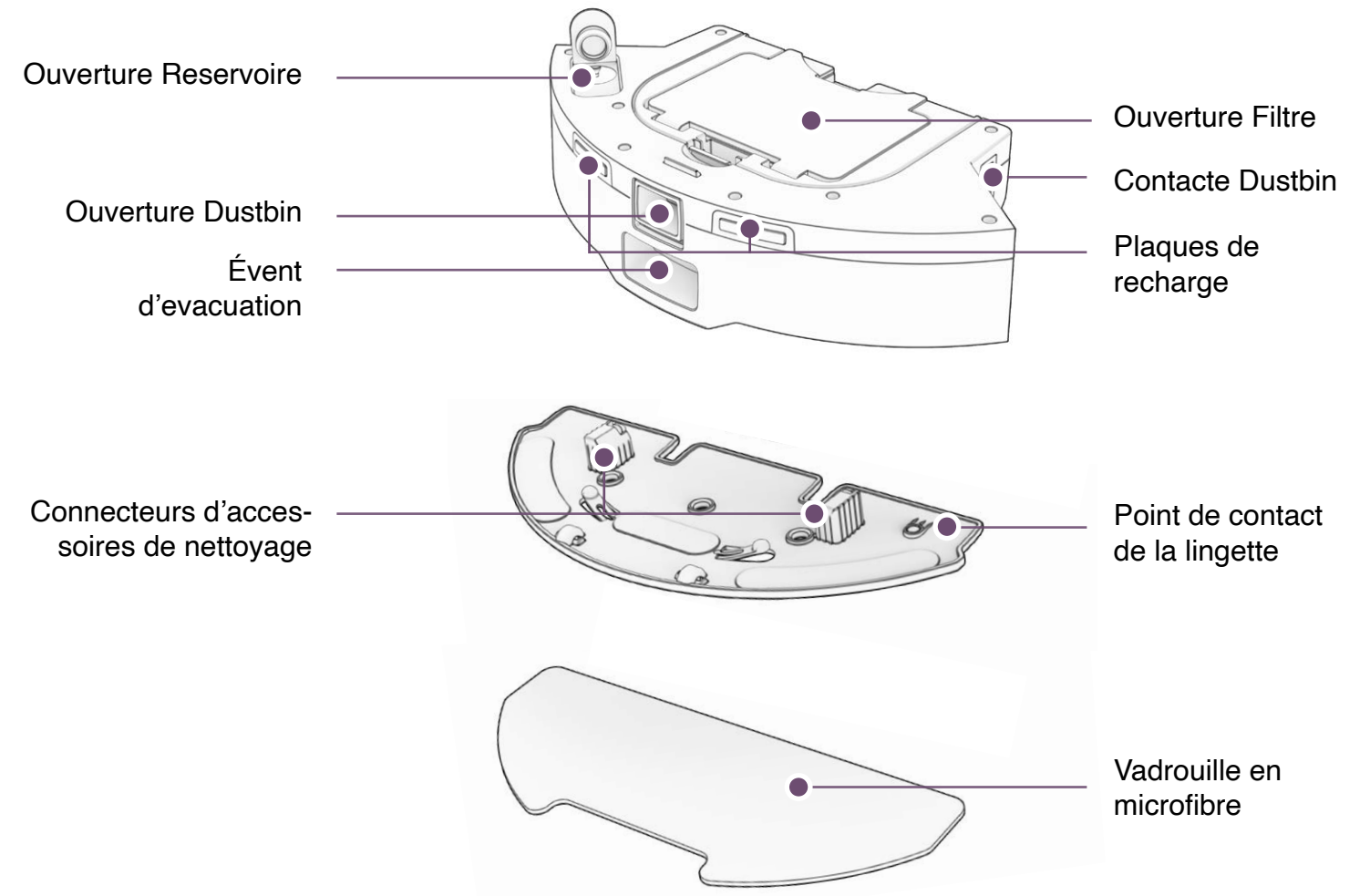

Qui est UltraVision ?

UltraVision est un robot aspirateur autonome, à votre service ! Connectez UltraVision au Wi-Fi et utilisez l'application bObsweep pour créer un plan de nettoyage personnalisé. UltraVision nettoiera votre maison, à votre manière.

Comment UltraVision s'y prend-il pour s'orienter ?

UltraVision utilise la vision laser, un réseau de capteurs et une technologie de cartographie et de localisation de pointe pour détecter les murs, les meubles et les obstacles.

Tout en nettoyant, UltraVision crée une carte des zones auxquelles il peut accéder et qu'il peut nettoyer. Les zones où se trouvent les meubles et les petits objets sont marquées sur la carte. Vous pouvez afficher la carte en cliquant sur l'icône Carte de l'application bObsweep et la personnaliser à votre guise. En utilisant la carte et les critères de personnalisation de l'application, UltraVision nettoie efficacement votre maison au cours d'un cycle complet.

Après le nettoyage, UltraVision retourne à sa station et vide sa poubelle dans le conteneur de sa station de recharge. Oubliez le nettoyage et profitez de sols propres pendant des semaines !

Découvrez les fonctions de la carte d'UltraVision :

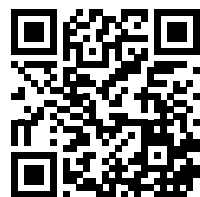

Plus de vidéos et d'instructions :

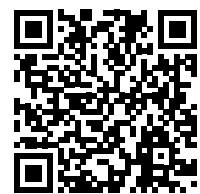

Franchir des obstacles difficiles

Les meubles spéciaux, tels que les chaises de bureau à roulettes ou les tabourets à base circulaire, peuvent perturber UltraVision momentanément ; il peut rester coincé sur un rebord pendant quelques minutes, puis décider de nettoyer ailleurs. Laissez UltraVision continuer à nettoyer et à trouver son propre chemin.

Escaliers et Bords

Retirez les petits objets comme les chaussures, jouets ou tapis près des escaliers, car UltraVision pourrait tomber en tentant d'éviter un obstacle. Pour vous assurer qu'un objet laissé près du bord des marches ne provoque pas une chute, tracez une zone ou une ligne NoSweep™ sur la carte afin de bloquer toute la largeur de l'escalier.

Zones NoSweep™

UltraVision respecte vos limites!
Dessinez des zones NoSweep dans les zones interdites de la carte dans l'app bObsweep, et UltraVision n'y entrera jamais.

Zones NoMop™

Tracez des zones NoMop sur la carte dans les secteurs où il y a des carpettes ou des planchers recouverts de tapis afin d'empêcher UltraVision d'y passer la vadrouille.

Tapis Foncés

Si UltraVision recule à répétition ou affiche un message de problème lorsqu'il nettoie des tapis foncés, désactivez les capteurs de bord dans l'app : Paramètres > Préférences de nettoyage > Détection des bords.

Attention : lorsque les capteurs de bord sont désactivés, UltraVision ne détecte plus les bords et peut tomber dans les escaliers. Tracez une ligne ou une zone NoSweep™ pour bloquer toute la largeur de l'escalier.

Grands Espaces

Si UltraVision ne couvre pas tout l'étage avec une seule charge, activez Auto-Resume (dans Paramètres > Préférences de nettoyage > Auto-Resume) pour qu'il reprenne là où il s'est arrêté après la recharge.

Maisons Multi-étages

UltraVision peut tous les cartographier et les nettoyer. Il peut enregistrer jusqu'à 3 cartes d'étage.

Tapis Shag

La brosse principale à poils (bristled) d'UltraVision n'est pas adaptée aux tapis shag à poils longs et franges.

Installez la Brosse Latérale d'UltraVision

Installez la brosse latérale d'UltraVision pour l'aider à atteindre les coins et les bords des pièces.

Pièces nécessaires :



Brosse Latérale

Avant de commencer

Retirer les pièces de protection d'UltraVision, de son bumper et de la station de charge.



Placez la brosse latérale sur le socle vide d'UltraVision. Appuyez pour fixer.

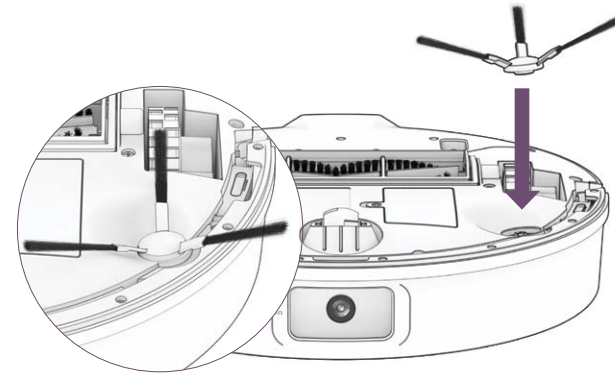

Allumez UltraVision

Appuyez sur le bouton GO et maintenez-le enfoncé jusqu'à ce que l'écran s'allume.

Conserver UltraVision

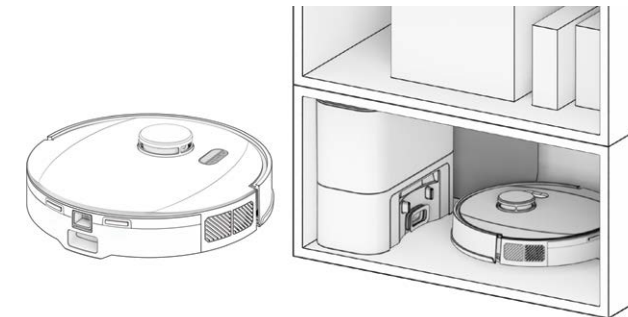

Si vous n'utilisez pas UltraVision pendant une période prolongée (plus d'un mois), éteignez-le, retirez sa batterie et débranchez sa station de charge. Stockez le tout dans une pièce sèche, à l'abri de la lumière directe du soleil et des températures extrêmes.

Si vous n'avez pas l'intention d'utiliser UltraVision pendant un certain temps, vous pouvez le mettre en mode veille à faible consommation (mode LPS). Dans ce cas, placez UltraVision sur sa station de charge. Appuyez sur le bouton CHARGE d'UltraVision et maintenez-le enfoncé pendant 5 secondes. Vous entendrez "low power mode", confirmant que UltraVision est en mode LPS. Pour quitter ce mode, appuyez sur le bouton GO d'UltraVision lorsqu'il est sur la station de charge, ou retirez-le de la station.



⚠ Note importante : Dans ce mode, UltraVision est hors ligne et l'application bObsweep ne peut pas se connecter à UltraVision. De plus, tout nettoyage programmé sera mis en pause.

Mise en place de la station d'UltraVision

La lumière vive du soleil, les surfaces brillantes et les objets réfléchissants peuvent interférer avec les signaux d'amarrage d'UltraVision. Placez la station d'UltraVision loin des fenêtres non couvertes, des miroirs et des meubles ou objets brillants.

Pièces nécessaires :



Station de recharge



Base de recharge

Positionnement

UltraVision retourne à sa station de recharge après avoir nettoyé. Pour aider UltraVision, placez la station de recharge sur une surface plane et dure, loin des bords et des escaliers, avec suffisamment d'espace autour.

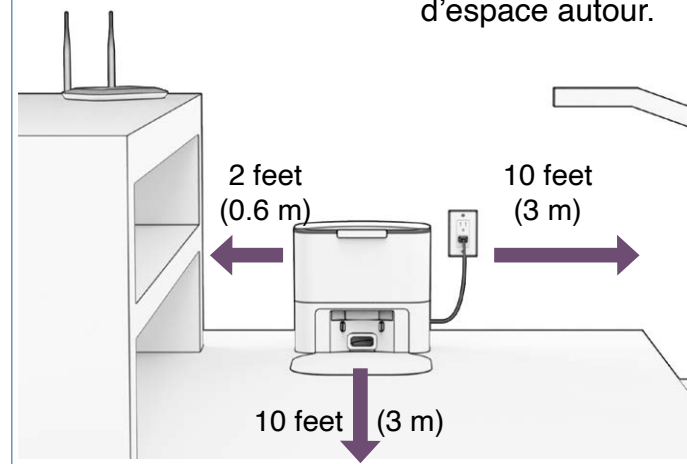

Placez la station de recharge sur les socles du base de recharge. Appuyez pour la maintenir en place.

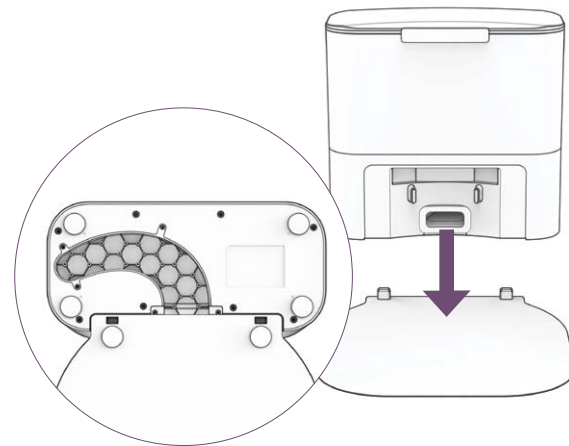

Quick Tip: Les socles du lit de recharge s'insèrent dans la station de recharge située à l'avant de celui-ci.

Indicateurs de la station de recharge

Lorsque UltraVision a fini de stationner sur sa station de recharge et qu'il n'y a pas d'erreur de la station, le voyant lumineux de la station s'éteint.

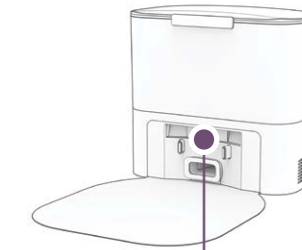

État de LED	État de la station	Ce qu'il faut faire
● Désactivé	Eteint	Brancher dans la prise de courant.
● Bleu	Prés	Envoyer UltraVision pour charger/s'auto-vider.
● Rouge uni	Le sac à poussière n'est pas détecté/l'ouverture du sac à poussière est fermée	Insérer le sac à poussière dans la glissière et pousser la languette vers le bas pour l'ouvrir et l'aligner avec le passage d'air.
☀ Rouge clignotant	Encombrement de la voie aérienne	<ul style="list-style-type: none"> -Retirez et ouvrez la poubelle afin de le nettoyer et de le débarrasser des encombrements importants. -Nettoyez l'orifice d'évacuation situé à l'arrière du dustbin. Vérifiez que le clapet se déplace librement. -Débranchez la station puis ouvrez la fenêtre d'accès au passage d'air pour éliminer les encombrements du passage d'air. - Placez UltraVision sur la station et appuyez « Charge » pour lancer un auto-vidé. <p>Si cela ne résout pas le problème:</p> <ul style="list-style-type: none"> - Débranchez la station, retournez la station pour ouvrir la voie d'accès à air. Accédez à la fenêtre et supprimez tout congestion. - Placez UltraVision sur la station et appuyez « Charge » pour lancer une auto-vidé.

En savoir plus sur la résolution des problèmes de vidange automatique :



Rechargez UltraVision

Appuyez sur le bouton CHARGE d'UltraVision pour l'envoyer à sa station de recharge.

Pièces nécessaires :



Station de recharge & d'autovidage

Témoin de charge



Batterie Fiable : Cligne rapidement.

Recherche Station : Cligne.

En charge : Cligne lentement.

Chargé : Brille en blanc.

Pour recharger UltraVision manuellement, placez-le sur sa base de recharge, les nœuds métalliques de son dos reposant sur les plaques de la station.

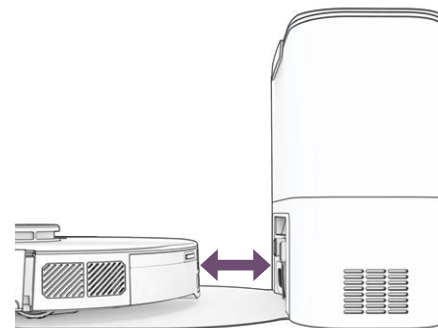

Quick Tip: UltraVision vide son bac à chaque fois qu'il se stationne à la fin d'une session de nettoyage. Définissez la fréquence à laquelle UltraVision se vide lui-même dans "Cleaning Preferences" sur l'application bObsweep.

Téléchargez l'application bObsweep

Connectez UltraVision au Wi-Fi pour accéder à l'ensemble des fonctionnalités d'UltraVision et aux mises à jour logicielles importantes. Suivez les instructions de l'application pour vous connecter aux appareils Amazon Alexa ou Google Home.

Articles nécessaires :



Smart Phone



Connexion Wi-Fi 2.4GHz

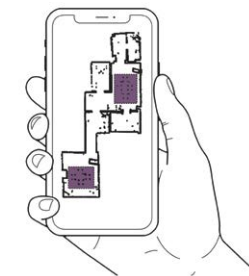

UltraVision cartographie la zone au premier coup d'œil. Modifiez, personnalisez la carte de nettoyage d'UltraVision, puis définissez des horaires de nettoyage et profitez de sols propres sans avoir à lever le petit doigt pendant plusieurs semaines d'affilée.

Ouvrez l'application bObsweep, créez votre compte et suivez les instructions pour connecter votre robot.

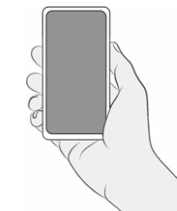

Laissez UltraVision balayer !

UltraVision est maintenant prêt à balayer ! Éliminez tout encombrement ou câble et appuyez sur le bouton GO.

Levage et déménagement

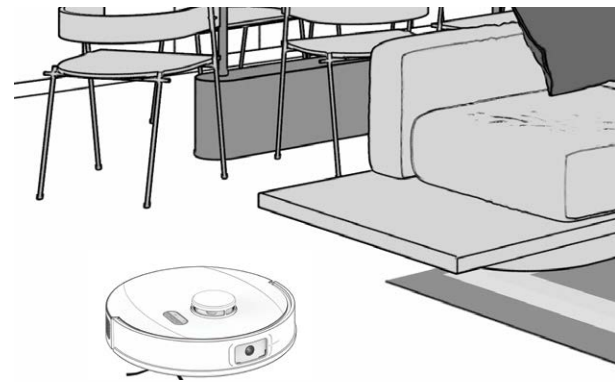

Ne soulevez pas UltraVision pendant le nettoyage pour éviter de déformer sa carte.

Ne changez pas l'emplacement de la station d'UltraVision une fois la carte terminée.

Doté de la technologie de nettoyage Room-to-Room™, UltraVision explore et nettoie automatiquement votre maison, en évitant les meubles et les obstacles sur son chemin. Pour de meilleurs résultats, retirez le désordre et les petits objets.



Pour une meilleure performance

Pour optimiser l'efficacité d'UltraVision, il est préférable de maintenir ses brosses, ses filtres et ses capteurs propres.

Partie	Maintenance recommandé	Replacement Frequency
Poubelle	Au mois	
Station	Au mois	
Filtre	Au mois	Tous les 6 mois
Brosses	Chaque semaine	Tous les 12 mois
Capteurs	Chaque semaine	
Roue avant	Chaque semaine	
Batterie		Tous les 24 à 36 mois

Quick Tips: Enlevez les débris des coins et recoins autour des brosses et des roues.

Utilisez une pince à épiler pour éliminer la congestion des extrémités des brosses et des compartiments de la brosse principale et des brosses latérales d'UltraVision.

Utilisez des ciseaux ou l'outil de nettoyage fourni pour couper les poils qui s'enroulent autour des brosses.



Sac à poussière

1. Ouvrez le couvercle.

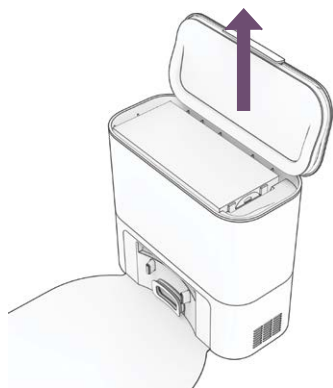

2. Tirez la languette vers le haut pour fermer l'ouverture du sac à poussière. Soulever pour retirer le sac à poussière plein et le jeter.

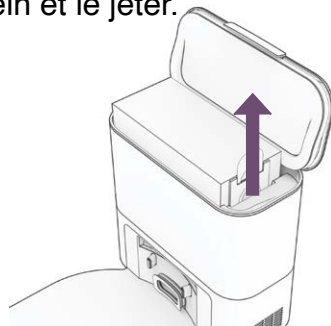

3. Placez le nouveau sac à poussière, en faisant glisser la carte complètement en place. Faites glisser la languette d'ouverture vers le bas.

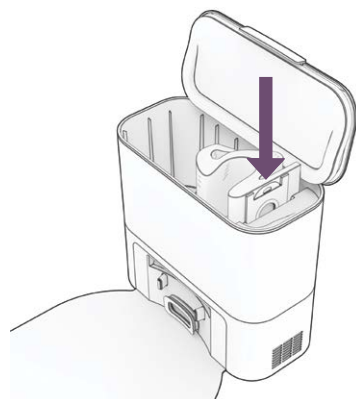

4. Fermez le couvercle.

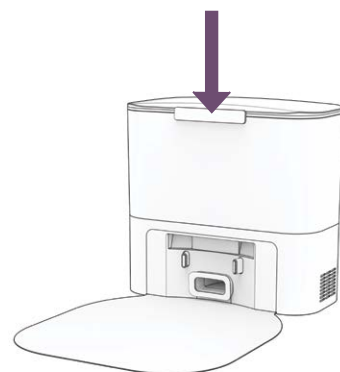

Station de recharge et d'autovidage

Avant de nettoyer la station de recharge, débranchez-la.

1. Essuyez les nœuds de charge (points de contact).

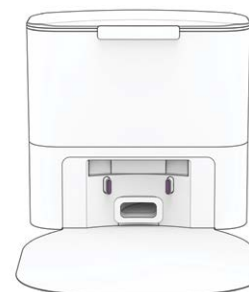

2. Essuyer la fenêtre de l'émetteur, en s'assurant qu'elle n'est pas bloquée ou couverte.



3. Retirez le sac à poussière et nettoyez la poubelle pour éviter l'accumulation de débris ou toute obstruction à la libre circulation de l'air.



4. Débranchez la station. Inspectez l'évent d'évacuation et le passage de l'air. Nettoyez et éliminez tout encombrement.

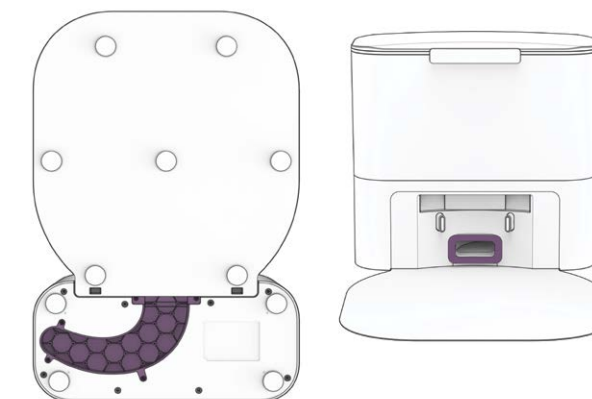

Poubelle et filtre

1. Appuyez vers le bas sur la languette de la poubelle pour retirer la poubelle.

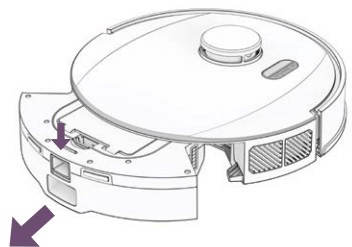

2. Ouvrez la languette, retirez le filtre et dépoussiérez-le avec l'outil de nettoyage.

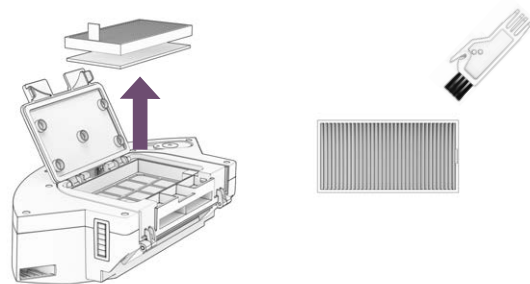

3. Videz la poubelle et essuyez l'intérieur pour le nettoyer.

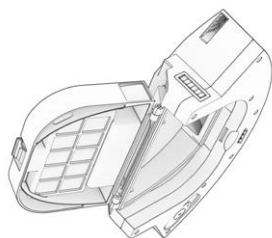

4. Remplacez le filtre, refermez la languette fermement, puis réinsérez la poubelle dans UltraVision jusqu'à ce qu'il s'enclenche.

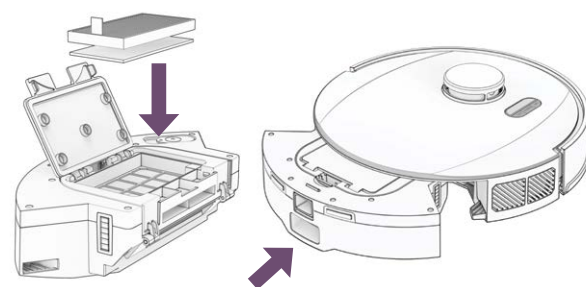

⚠ Note importante : La poubelle n'est pas étanche. Ne l'immergez pas dans l'eau.

Capteurs

Utilisez un chiffon doux en coton pour essuyer les capteurs.

1. Essuyez les capteurs de bord et de mur.

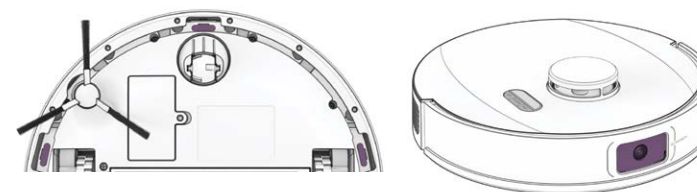

2. Essuyez les nœuds de charge sur UltraVision et sa station.

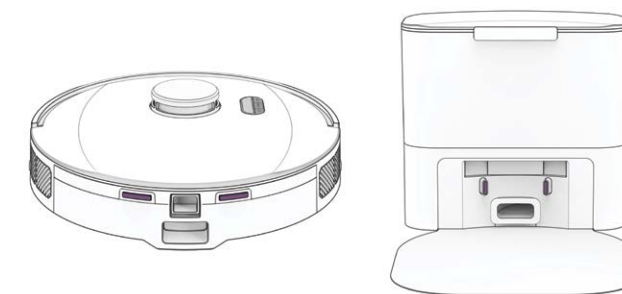

3. Essuyez les connecteurs métalliques de la poubelle et de la serpillière.

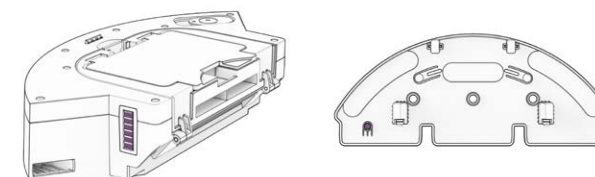

4. Essuyez la partie supérieure et la zone autour du SLAM LiDAR.

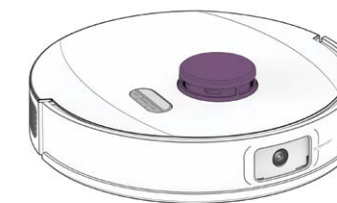

⚠ Note importante :

Le SLAM LiDAR d'UltraVision est un capteur sensible. N'appliquez pas de force, n'insérez pas d'objets et ne réglez pas le SLAM LiDAR. Ne vous asseyez pas sur UltraVision et ne placez pas d'objets sur lui.

Brosses

1. Tirez vers le haut pour retirer la brosse latérale.

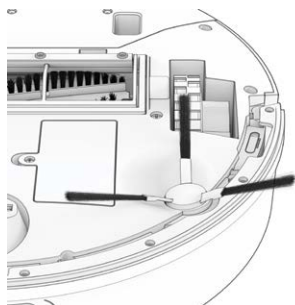

2. Retirez les débris de la brosse latérale et son logement.



3. Pincez les languettes de la porte principale des brosses et soulevez-la.

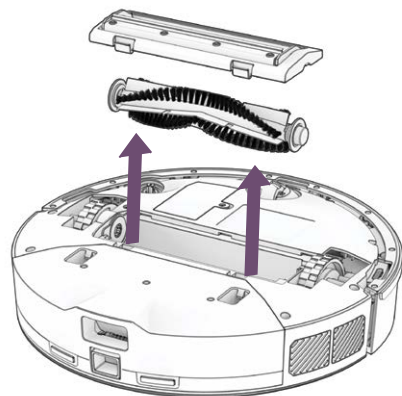

4. Nettoyez le balai principal et tous ses composants, y compris la porte de la brosse et le compartiment de la brosse.

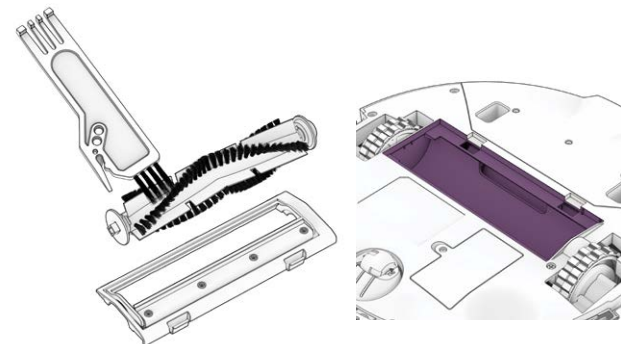

Roue avant

1. En utilisant un tournevis à tête plate comme levier, saisissez fermement la roue et tirez, saisissez fermement la roue et tirez.



2. Faites pivoter le logement pour accéder et retirer les deux vis à gauche et à droite.



3. Nettoyez la roue et tous ses composants, y compris l'assemblage et la douille de la roue.

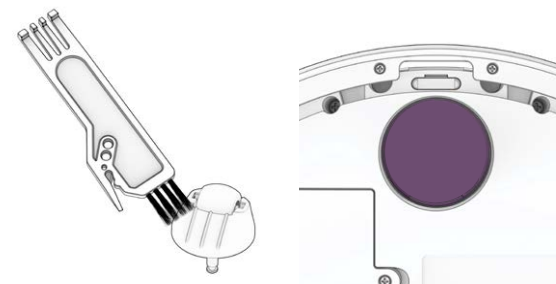

4. Remettez les deux parties en place lorsque c'est fait. Poussez vers le bas pour les verrouiller en place.

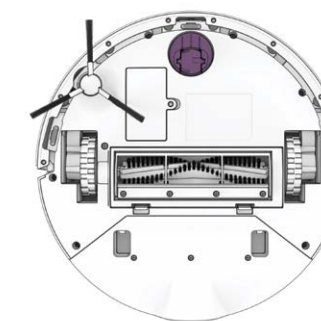

Batterie

Eteignez UltraVision avant de remplacer la pile. Appuyez sur le bouton GO et maintenez-le enfoncé.

1. Utilisez un tournevis cruciforme pour ouvrir le compartiment à piles.

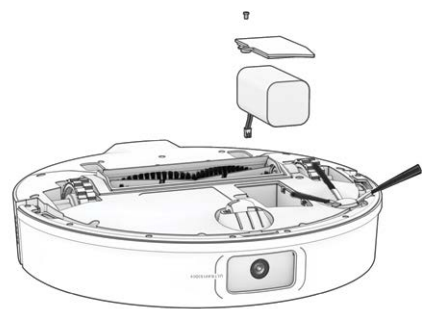

2. Débranchez l'ancienne batterie et branchez la nouvelle.



3. Glissez la nouvelle batterie dans UltraVision.

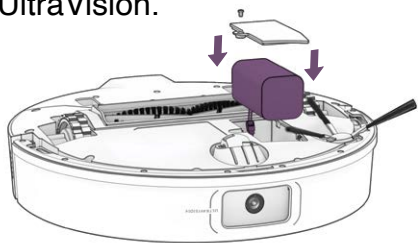

⚠ Note importante : Le mode haute puissance augmente considérablement la consommation d'énergie d'UltraVision et peut réduire son autonomie à environ un tiers ou un quart de sa durée de fonctionnement maximale annoncée.

4. Ne jetez pas une batterie usagée aux ordures ni dans le bac de recyclage. Les batteries doivent être recyclées \ dans un centre approprié. Aux États-Unis et au Canada, apportez-la à un point de dépôt Call2Recycle® ou téléphonez au 1-877-2-RECYCLE pour trouver un lieu près de chez vous.

Les commerces d'électronique, les centres municipaux de recyclage ou les programmes locaux de gestion des déchets dangereux peuvent également accepter les batteries au lithium-ion.

⚠ Note importante :

Les batteries au lithium-ion et les produits qui en contiennent sont assujettis à des règlements de transport stricts. Si vous devez expédier UltraVision pour un service, voyager avec lui ou le transporter pour toute raison, suivez ces consignes :

Extinction obligatoire : UltraVision DOIT être éteint avant l'expédition.

Comment éteindre : Retirez UltraVision de la station et maintenez le bouton GO! enfoncé pendant 5 secondes. Tous les voyants s'éteignent et un carillon confirme l'arrêt.

Emballage sécuritaire : Emballez UltraVision soigneusement afin d'éviter tout dommage en transit.

Règles du transporteur : Respectez les exigences de votre transporteur pour les batteries au lithium-ion ainsi que toute réglementation locale.

Pour toute question ou assistance, ouvrez l'application bObsweep et communiquez avec le Soutien.

Contactez-nous

Pour toute question ou préoccupation, communiquez avec notre équipe de soutien à support@bobsweep.com ou sans frais au 1-888-549-8847 (Heures : lundi à vendredi, 9 h à 17 h, heure du Pacifique).

Pour plus de dépannage et des guides pratiques, consultez l'application bObsweep ou www.bobsweep.com/ultravision-support.

Accessoire de Nettoyage

1. Retirer la poubelle.



2. Ouvrez la languette du réservoir et remplissez-le avec de l'eau. Utilisez de l'eau distillée dans les régions où l'eau est calcaire.

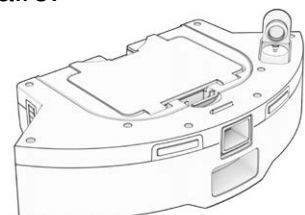

3. Alignez les connecteurs de l'accessoire de nettoyage avec ceux de la poubelle et appuyez pour verrouiller en place.

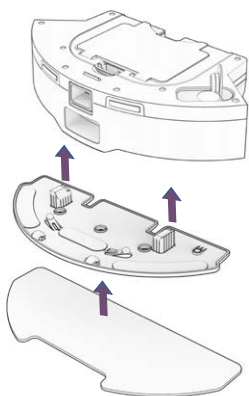

4. Remplacez la poubelle.

Remarque : si l'accessoire de nettoyage est connecté, UltraVision n'entrera pas dans les zones NoMop.

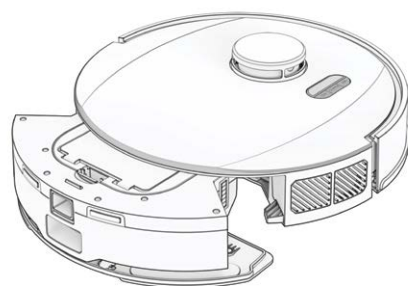

Maintenance de l'accessoire de Nettoyage :

Le réservoir doit être vidé après utilisation afin d'éviter tout dommage causé par l'eau.

1. Retirer l'accessoire de nettoyage.

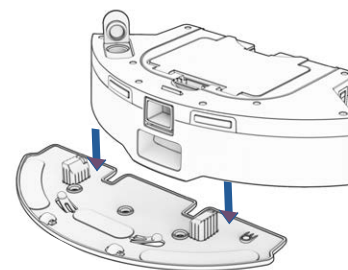

2. Ouvrez la languette et videz le réservoir.

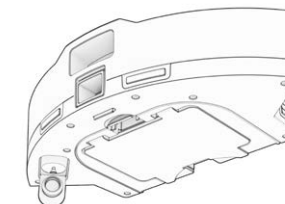

3. Laver la serpillière. Sécher à l'air toutes les parties une fois fini.

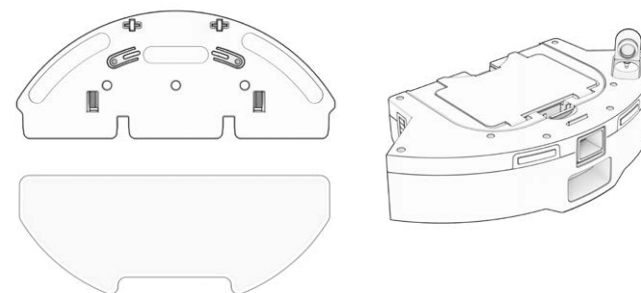

Découvrez les fonction de l'accessoire de Nettoyage d'UltraVision :



Dépannage

Lorsque UltraVision rencontre un problème, il s'arrête et son indicateur de trouble clignote. Consultez l'application bObsweep pour connaître les détails des problèmes.

Trouble	Solution
Battery	Batterie faible ou déconnectée. Vérifier la connexion. Réinitialisez et chargez UltraVision.
Left/Right Wheel	La roue gauche/droite est bloquée. Vérifier qu'il n'y a pas d'obstruction et nettoyer.
Main/Side Brush	La brosse principale / latérale est obstruée. Retirer et nettoyer.
Camera	Erreur de composant de la caméra. Réinitialisez UltraVision (Éteignez et allumez UltraVision).
Dustbin	Poubelle est déconnectée ou les points de contact sont sales. Nettoyez les points de contact et remettez-les en place. Ou le moteur d'aspiration est bloqué. Vérifier qu'il n'y a pas d'obstruction et nettoyer.
Mop Attachment	UltraVision essaie de nettoyer mais l'accessoire est déconnecté ou les points de contact sont sales. Vérifier qu'il n'y a pas d'obstruction et nettoyer.
Edge Sensors	UltraVision est coincé près d'un bord, ou n'est pas en contact avec le sol ou les capteurs de bord sont sales. Mettez UltraVision en sécurité et nettoyez les capteurs de bord.
Bumper	Le Bumper est sale ou bloqué. Essuyez autour du bumper ; éliminez toute obstruction.
LiDAR Bumper	Le bumper du SLAM LiDAR est bloqué. Vérifiez qu'il n'y a pas d'obstruction et nettoyez-le.
LiDAR	Le SLAM LiDAR n'est pas propre/perte de visibilité. Nettoyez le SLAM LiDAR et éloignez UltraVision des miroirs/des surfaces métalliques/des murs et placez-le au centre de la pièce.
Charging Station	Impossible de localiser la station de recharge. Rebranchez la station de charge et chargez.
User Interface	L'interface utilisateur d'UltraVision/le port USB ne répond pas. Réinitialisez UltraVision et assurez-vous que le port USB est vide.
Electronic	Erreur de composant électronique. Réinitialisez UltraVision (Éteignez et allumez UltraVision).
Stuck	UltraVision est coincé. Éliminez les obstacles, et les fils et réinitialisez UltraVision.
Navigation	UltraVision ne peut pas naviguer. Éliminez les encombrements et les fils et réinitialisez UltraVision.
Localization	UltraVision ne peut pas se repérer sur la carte. Vérifier l'exactitude de la carte/effacer la carte pour la refaire.
Settings	Les paramètres actuels de la chambre ne correspondent pas à ceux d'UltraVision. Modifier les paramètres/horaires de la carte.

Test de contrôle check-up

Si UltraVision ne fonctionne pas aussi bien qu'il le devrait, vous pouvez diagnostiquer le problème à l'aide d'un simple test de contrôle check-up.

Mettre UltraVision en mode check-up :

Appuyez simultanément sur les boutons "GO", "CHARGE" et "WI-FI" et maintenez-les enfoncés pendant quelques secondes jusqu'à ce que le robot indique : "Home Checkup Mode Activated" (Mode de contrôle à domicile activé). Dans ce mode, le capteur LiDAR d'UltraVision tourne.

Pour quitter le mode check-up :

Appuyez à nouveau simultanément sur les boutons "GO", "CHARGE" et "WI-FI". Vous entendrez "Exiting Home Checkup Mode" et le capteur LiDAR d'UltraVision s'arrêtera de tourner.

Notes Importantes :

- Pendant le test, si UltraVision reste inactif pendant plus d'une minute, il quittera automatiquement le test de contrôle à domicile.
- Pour passer d'une étape à l'autre du test de contrôle, appuyez sur le bouton Wi-Fi.
- Pour démarrer/arrêter les tests à chaque étape, appuyez sur le bouton GO jusqu'à ce que vous entendiez "Begin test" et "Stop test". Arrêtez toujours un test avant de passer à l'étape suivante.

Etape	Partie (s) Testé	Description
1	Battery	Après une charge complète, testez la batterie d'UltraVision.
2	Edge Sensors	Testez les capteurs de bord.
3	Charging Station	Tester les capteurs de charge.
4	Bumpers, Wi-Fi, and Camera	Testez le module Wi-Fi, capteurs tactiles et caméra
5	Motors (wheels, brushes, vacuum, mop)	Test chacun des moteurs d'UltraVision individuellement.
6	SLAM LiDAR, Charging and Self-empty	Testez le SLAM LiDAR d'UltraVision, les points de contact de charge et la fonction d'auto-vidage.
7	Hard Resetting UltraVision	Réinitialisez UltraVision aux paramètres d'usine et effacez toutes les données.

Guide vidéo étape par étape du test de contrôle check-up: bobsweep.com/ultravision-support.

UltraVision ne s'allume pas, quoi que je fasse.

La batterie de l'UltraVision est probablement trop faible pour qu'il puisse fonctionner. Placez-le sur sa station de recharge en vous assurant que les plaques de chargement métalliques situées à l'arrière de votre robot (du même côté que la poubelle) entrent en contact physique avec les plaques de chargement de la station. Si le problème persiste, effectuez une réinitialisation matérielle de la batterie. Visitez bobsweep.com/ultravision-support pour savoir comment procéder.

UltraVision doit être rechargé avant de terminer la cartographie de ma maison.

Utilisez la fonction Swift Map de l'application bObsweep pour demander à UltraVision de cartographier les sols sans les nettoyer. Dans ce mode, UltraVision explore et cartographie la maison, puis retourne à sa borne de recharge sans la nettoyer. Assurez-vous qu'UltraVision est complètement chargé avant de lancer cette fonctionnalité.

UltraVision ne ramasse plus autant qu'avant.

UltraVision aura du mal à se nettoyer si sa poubelle est bouchée ou si sa brosse principale est obstruée ou emmêlée de poils. Retirez la brosse principale d'UltraVision et nettoyez-la soigneusement d'un bout à l'autre. Retirez et ouvrez la poubelle, et enlevez tous les gros débris de la poubelle d'UltraVision pour assurer une bonne circulation de l'air.

Comment puis-je savoir que UltraVision est complètement chargé et prêt à nettoyer ?

Lorsque UltraVision est en cours de chargement, le voyant de chargement clignote lentement. Lorsque UltraVision est entièrement chargé et prêt à nettoyer, l'indicateur de charge brille en blanc.

UltraVision a du mal à trouver son poste.

Assurez-vous que le lit de recharge d'UltraVision est installé. Vous devrez peut-être déplacer la station d'UltraVision dans un endroit plus accessible. Assurez-vous que la station est placée dans une zone centrale, sur une surface dure et plate, loin des escaliers ou des bords, de la lumière directe du soleil, des miroirs ou des surfaces réfléchissantes, et avec beaucoup d'espace libre autour d'elle. Ensuite, effacez l'ancienne carte et laissez UltraVision refaire la carte de la maison à partir de sa nouvelle station.

Est ce que je peux passer prendre UltraVision ?

Il n'est pas recommandé de prendre et de déplacer UltraVision pendant une session de nettoyage, car cela peut affecter son cycle de nettoyage/carte en cours. En outre, il est préférable de ne pas déplacer la station de charge d'UltraVision une fois qu'il a cartographié son environnement. Si vous devez déplacer la station, effacez l'ancienne carte et laissez UltraVision cartographier à nouveau la maison.

Impossible de connecter UltraVision au Wi-Fi.

Vous pouvez connecter UltraVision à un Wi-Fi 2,4 GHz une fois qu'il est complètement chargé. Activez «Location Services» et «Bluetooth» dans votre téléphone. Autorisez également l'accès au «Local Networks» et désactivez les «Wi-Fi Calling» sur votre téléphone. Notez votre réseau Wi-Fi 2,4 GHz et son mot de passe (notez qu'ils sont sensibles à la casse). Rapprochez UltraVision et votre téléphone de votre modem ou routeur et assurez-vous de sélectionner le nom de modèle correct «UltraVision» dans la liste des robots.

UltraVision peut-il nettoyer ma maison à plusieurs étages ?

Oui. UltraVision peut sauvegarder jusqu'à 3 cartes d'étage. Pour obtenir des instructions étape par étape sur la façon de sauvegarder les cartes, visitez : bobsweep.com/ultravision-support.

UltraVision a arrêté le nettoyage et l'indicateur de panne clignote.

Lorsque UltraVision est en difficulté et a besoin de votre aide, il s'arrête et l'indicateur de panne clignote. Ouvrez l'application bObsweep et trouvez les détails du problème en haut de la page Control.

UltraVision est Offline.

UltraVision est peut-être en veille prolongée ou est éteint et s'est déconnecté du Wi-Fi. Pour le remettre en ligne, placez-le sur la station de recharge et laissez-le se charger et s'allumer. Pour obtenir des instructions visitez : bobsweep.com/ultravision-support.

UltraVision est souvent coincé.

S'il y a des zones à problèmes répétés dans la maison sous lesquelles UltraVision se coince ou s'arrête, dessinez des zones NoSweep au-dessus de ces zones sur la carte pour éviter à UltraVision d'avoir des ennuis.

Comment puis-je diagnostiquer le problème exact d'UltraVision ?

Si UltraVision n'est pas aussi performant qu'il le devrait, vous pouvez diagnostiquer le problème à l'aide d'un test de contrôle à domicile. Pour plus d'informations sur la manière d'effectuer ce test, consultez : bobsweep.com/ultravision-support.

Puis-je modifier ou supprimer la carte que UltraVision a créée ?

Oui. La carte d'UltraVision est entièrement personnalisable et modifiable. Examinez la carte créée par UltraVision et apportez-y toutes les modifications que vous souhaitez. Pour des instructions étape par étape, visitez : bobsweep.com/ultravision-support.

End User License Agreement

IMPORTANT - READ BEFORE USING. Do not use the robot (“UltraVision” or “bObsweep”) accompanying this license agreement (“Agreement”) until you have carefully read and agreed to the following terms and conditions.

By using the bObsweep, you agree to the terms of this End User License Agreement (“EULA”) and any amendment or addenda accompanying this Agreement. If you do not agree to the terms of this EULA, you may not use the bObsweep. The bObsweep contains an electronic and software interface that allows you to control or modify its behavior, and remotely monitor its sensors.

THIS IS A LEGAL AGREEMENT. BY ACCESSING AND USING THE PRODUCT AND PRODUCT SOFTWARE, YOU ARE ACCEPTING AND AGREEING TO THIS EULA ON BEHALF OF YOURSELF OR THE ENTITY YOU REPRESENT IN CONNECTION WITH THE ACCESS. YOU REPRESENT AND WARRANT THAT YOU HAVE THE RIGHT, AUTHORITY, AND CAPACITY TO ACCEPT AND AGREE TO THIS EULA ON BEHALF OF YOURSELF OR THE ENTITY YOU REPRESENT. YOU REPRESENT THAT YOU ARE OF SUFFICIENT LEGAL AGE IN YOUR JURISDICTION OR RESIDENCE TO USE OR ACCESS THE PRODUCT SOFTWARE AND TO ENTER INTO THIS EULA. IF YOU DO NOT AGREE WITH ANY OF THE PROVISIONS OF THESE TERMS, YOU SHOULD CEASE USING THE PRODUCT AND PRODUCT SOFTWARE.

Terms and Conditions

LICENSE: Subject to all of the terms of this Agreement, Bobsweep Inc. (“bObsweep”) grants to you one (1) revocable, royalty-free, personal, non-exclusive, non-transferable, non-assignable, non-commercial intellectual property license to use the Bobsweep software contained on the bObsweep (“Bobsweep Software”), including the protocol for communicating with the bObsweep Software, and to use the bObsweep.

NONCOMMERCIAL LICENSE: You may use the Bobsweep Software and the bObsweep only for personal, non-commercial, educational, and research purposes. The Bobsweep Software and the bObsweep may not be used for any other purpose, whether “for profit” or “not for profit.” Any work performed or produced using the bObsweep, including any software that you create for your bObsweep (“Your Software”), cannot be performed or produced for the benefit of other parties for a fee, compensation, or any other reimbursement or remuneration. A separate license is required for each additional use and/or individual user in all other cases. If you are an entity, Bobsweep grants you the right to designate one individual within your organization to have the sole right to use the Bobsweep Software and the bObsweep in the manner provided above.

RESTRICTIONS: You agree not to: (i) use or copy the Bobsweep Software or the bObsweep except as provided in this Agreement; (ii) rent or lease the Bobsweep Software or the bObsweep to any third party; (iii) assign this Agreement or transfer the Bobsweep Software or the bObsweep except as provided in this Agreement; (iv) modify, adapt, or translate the Bobsweep Software or the bObsweep in whole or in part except as expressly provided in this Agreement; (v) reverse engineer, reverse compile, or disassemble the Bobsweep Software or the bObsweep; or (vi) distribute, sublicense or transfer the source code form of Your Software and derivatives thereof to any third party except as provided in this Agreement.

YOUR SOFTWARE : Your Software is also subject to the following limitations: You (i) shall be solely responsible for any update or support obligation or other liability which may arise from your use or distribution, (ii) shall not make any statement that Your Software is “certified,” or that its performance is guaranteed, by Bobsweep, (iii) shall not use Bobsweep’s

name or trademarks, (iv) shall prohibit disassembly and reverse engineering of the bObsweep Software and the bObsweep, (v) shall not publish reviews of bObsweep products designated as beta without written permission from bObsweep, and (vi) shall indemnify, hold harmless, and defend bObsweep and its suppliers from and against any claims or lawsuits, including attorney’s fees, that arise or result from Your Software, including your use and your distribution.

TITLE: Title to the bObsweep Software remains with bObsweep or its suppliers. The bObsweep Software is licensed, not sold. Except as expressly provided herein, bObsweep does not grant any express or implied right to you under bObsweep patents, copyrights, trademarks, or trade secret information. You will not remove any copyright or patent notice from the bObsweep Software or the bObsweep.

ONE-TIME TRANSFER: The initial user of the bObsweep Software and the bObsweep may make a one-time permanent transfer of this Agreement, the bObsweep Software, and the bObsweep to another end user, provided that the initial user retains no copies of the bObsweep Software and the bObsweep. This transfer must include the bObsweep Software, the bObsweep, and all of the materials accompanying the bObsweep (including all component parts and printed materials, any upgrades, and this End User License Agreement document). The transfer may not be an indirect transfer, such as a consignment. Prior to the transfer, the end user receiving the bObsweep Software and the bObsweep must agree to all the terms of this Agreement.

NO WARRANTY AND LIMITED REPLACEMENT: EXCEPT AS STATED IN THE LIMITED WARRANTY TO THE ORIGINAL PURCHASER, THE SOFTWARE AND THE BOBSWEEP ARE PROVIDED “AS IS” WITH NO WARRANTIES, EXPRESS OR IMPLIED, INCLUDING BUT NOT LIMITED TO ANY IMPLIED WARRANTY OF MERCHANTABILITY, FITNESS FOR A PARTICULAR PURPOSE, NON-INFRINGEMENT OF INTELLECTUAL PROPERTY RIGHTS, OR ANY WARRANTY OTHERWISE ARISING OUT OF ANY PROPOSAL, SPECIFICATION, OR SAMPLE. NO ORAL OR WRITTEN INFORMATION OR ADVICE GIVEN BY BOBSWEEP OR ITS AGENTS SHALL CREATE A WARRANTY.

If the Bobsweep Software or the bObsweep is found to be defective in material or workmanship under normal use for a period of one (1) year from the date of receipt, Bobsweep’s entire liability and your exclusive remedy shall be the replacement of the Bobsweep Software or the bObsweep. This offer is void if the defect results from accident, abuse, misapplication, or software that you developed for your bObsweep. Any updates or supplements to the Bobsweep Software or the bObsweep provided to you after the expiration of the one (1) year period are not covered by any warranty or condition, express, implied or statutory.

SOME JURISDICTIONS DO NOT ALLOW THE EXCLUSION OF IMPLIED WARRANTIES, SO THE ABOVE EXCLUSION MAY NOT APPLY TO YOU. LIMITATION OF LIABILITY: THE ABOVE REPLACEMENT PROVISION IS THE ONLY WARRANTY OF ANY KIND. BOBSWEEP OFFERS NO OTHER WARRANTY EITHER EXPRESS OR IMPLIED INCLUDING THOSE OF MERCHANTABILITY, NON INFRINGEMENT OF THIRD- PARTY INTELLECTUAL PROPERTY OR FITNESS FOR A PARTICULAR PURPOSE. NEITHER BOBSWEEP NOR ITS SUPPLIERS SHALL BE LIABLE FOR ANY DAMAGES WHATSOEVER (INCLUDING, WITHOUT LIMITATION, VICARIOUS LIABILITY, CONSEQUENTIAL DAMAGES, INCIDENTAL DAMAGES, DAMAGES FOR LOSS OF BUSINESS PROFITS, BUSINESS INTERRUPTION, LOSS OF BUSINESS INFORMATION, OR OTHER LOSS) ARISING OUT OF THE USE OF OR INABILITY TO USE THE BOBSWEEP SOFTWARE, THE BOBSWEEP, OR SOFTWARE THAT YOU DEVELOPED FOR YOUR BOBSWEEP, EVEN IF BOBSWEEP HAS BEEN ADVISED OF THE POSSIBILITY OF SUCH DAMAGES. BECAUSE SOME JURISDICTIONS

PROHIBIT THE EXCLUSION OR LIMITATION OF LIABILITY FOR CONSEQUENTIAL OR INCIDENTAL DAMAGES, THE ABOVE LIMITATION MAY NOT APPLY TO YOU UNAUTHORIZED USE: THE BOBSWEEP SOFTWARE AND THE BOBSWEEP ARE NOT DESIGNED, INTENDED, OR AUTHORIZED FOR USE IN ANY AERONAUTICAL, NUCLEAR, MEDICAL, LIFE SAVING OR LIFE SUSTAINING SYSTEMS, OR FOR ANY OTHER APPLICATION IN WHICH THE USE OF THE BOBSWEEP SOFTWARE OR THE BOBSWEEP COULD CREATE A SITUATION WHERE PERSONAL INJURY OR DEATH MAY OCCUR.

Should you use the Bobsweep Software or bObsweep for any such unintended or unauthorized use, you shall indemnify and hold harmless Bobsweep and its officers, subsidiaries and affiliates against all claims, costs, damages, and expenses, and reasonable attorney fees arising out of, directly or indirectly, any claim of product liability, personal injury or death associated with such unintended or unauthorized use, even if such claim alleges that Bobsweep was negligent regarding the design or manufacture of the Bobsweep Software, the bObsweep, or any part or portion thereof.

USER SUBMISSIONS: You agree that any material, information or other communication, including all data, images, sounds, text, and other things embodied therein, that you transmit or post to a Bobsweep website or provide to Bobsweep (“Communications”) will be considered non-confidential. Bobsweep will have no confidentiality obligations with respect to the Communications. You agree that Bobsweep and its designees will be free to copy, modify, create derivative works, publicly display, disclose, distribute, license and sublicense through multiple tiers of distribution and licensees, incorporate and otherwise use the Communications, including derivative works thereof, for any and all commercial or non-commercial purposes without the payment of any royalty to you, and that such license will survive the termination of this Agreement.

TERMINATION: This Agreement becomes effective on the date you accept this Agreement and will continue until terminated as provided for in this Agreement. You may terminate this Agreement voluntarily at any time. Bobsweep may terminate this Agreement at any time if you are in breach of any of its terms and conditions, and may refuse to license the Bobsweep Software or the bObsweep to you after termination. Upon termination by either party, you will immediately return to bObsweep or destroy the Bobsweep Software and the bObsweep and all your copies thereof. Articles 5 and 7 through 17 of this Agreement shall survive such termination. U.S. GOVERNMENT RESTRICTED RIGHTS: The Bobsweep Software and the bObsweep are provided with “RESTRICTED RIGHTS.” Use, duplication or disclosure by the Government is subject to restrictions set forth in FAR52.227-14 and DFAR252.227-7013 et seq. or its successor. Use of the Bobsweep Software or the bObsweep by the Government constitutes acknowledgment of Bobsweep’s rights in them.

NO EXPORT: You may not export the Bobsweep Software or the bObsweep in violation of applicable export laws.

INTERPRETATION PROVISION: The provisions of this Agreement are severable. If any provision of this Agreement is held to be unenforceable, such provision shall be reformed only to the extent necessary to make it enforceable. Any law or regulation which provides that the language of a contract shall be construed against the drafter shall not apply to this Agreement.

INTEGRATION: This Agreement represents the complete agreement concerning the subject matter hereof, and any and all understandings, conversations and communications, proposals, and counterproposals, oral and written (including any draft of this Agreement) are merged into and superseded by this Agreement and shall be of no force or effect, except as expressly provided herein. No such understandings, conversations, communications, proposals, counterproposals or drafts shall be

referred to in any proceeding concerning this Agreement. Further, no understanding contained in this Agreement shall be modified, altered or amended, except by a writing signed by the party against whom enforcement is sought.

ARBITRATION: All disputes relating to this Agreement (excepting any dispute relating to intellectual property rights) shall be subject to final and binding arbitration, with the losing party paying all costs of arbitration. Any arbitration relating to this Agreement shall be held in California, under the auspices of an arbiter selected by Bobsweep. Any litigation relating to this Agreement shall be subject to exclusive venue and jurisdiction in the federal and state courts of California, with the losing party responsible for costs, including without limitation, court costs and reasonable attorneys fees and expenses.

APPLICABLE LAWS: Any claim arising under or relating to this Agreement shall be governed by the internal substantive laws of the Commonwealth of California, without regard to its principles of conflict of laws. The application of the United Nations Convention on Contracts for the International Sale of Goods is expressly excluded.