



ITEM/ARTICLE/ARTÍCULO #0623866

RECESSED RETROFIT DOWNLIGHT LUMINAIRE DE MODERNISATION ENCASTRÉ LUZ HACIA ABAJO EMPOTRADA DE RENOVACIÓN

Utilitech & UT Design® is a registered trademark of LF, LLC. All Rights Reserved.

Utilitech et le motif UT® sont des marques de commerce déposées de LF, LLC. Tous droits réservés.

Utilitech & UT Design® es una marca registrada de LF, LLC. Todos los derechos reservados.



Questions?
Des questions?
¿Preguntas?

Call customer service at 1-866-994-4148
8 a.m. - 6 p.m. EST, Monday - Thursday,
8 a.m. - 5 p.m. EST, Friday.

Communiquez avec notre service à la clientèle au 1 866 994-4148 entre 8 h et 18 h (HNE), du lundi au jeudi, ou entre 8 h et 17 h (HNE) le vendredi.

Llame al Servicio al Cliente al 1-866-994-4148 de lunes a jueves, de 8 a.m. a 6 p.m. hora estándar del Este, y los viernes, de 8 a.m. a 5 p.m., hora estándar del Este.

MODEL/MODÈLE/MODELO #53164161

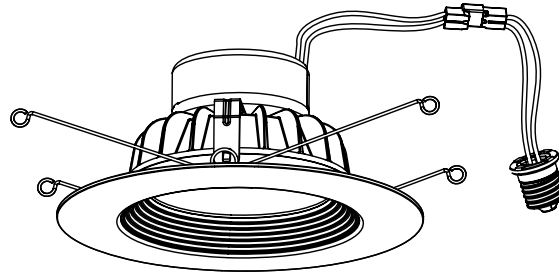

ATTACH YOUR RECEIPT HERE
JOIGNEZ VOTRE REÇU ICI
ADJUNTE SU RECIBO AQUÍ



Serial Number/Numéro de série/Número de serie _____

Purchase Date/Date d'achat/Fecha de compra _____

PACKAGE CONTENTS/CONTENU DE L'EMBALLAGE/CONTENIDO DEL PAQUETE

LED Light Module
Module d'éclairage à DEL
Módulo de luz LED

A
x 1

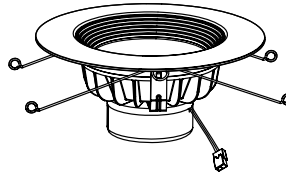

Medium-base (E26) Socket Adapter
Adaptateur de douille pour culot moyen (E26)
Adaptador de portalámparas de base mediana (E26)

B
x 1

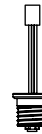

HARDWARE CONTENTS/QUINCAILLERIE INCLUSE/ADITAMENTOS

Note: Hardware not shown actual size./**Remarque :** La quincaillerie n'est pas illustrée en grandeur réelle./**Nota:** Los aditamentos no se muestran en tamaño real.

AA

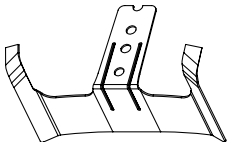

x 2

Friction Clip
Pince à friction
Sujetador de fricción

AB14942



▲ SAFETY INFORMATION/CONSIGNES DE SÉCURITÉ/INFORMACIÓN DE SEGURIDAD

Please read and understand this entire manual before attempting to assemble, operate or install the product. Save these instructions so you can refer to them at a later time.

Assurez-vous de lire et de comprendre l'intégralité du présent manuel avant de tenter d'assembler, d'utiliser ou d'installer l'article. Conservez les présentes instructions afin de pouvoir les consulter ultérieurement.

Lea y comprenda completamente este manual antes de intentar ensamblar, usar o instalar el producto. Guarde estas instrucciones para que pueda consultarlas posteriormente.

▲ WARNING/AVERTISSEMENT/ADVERTENCIA

- Risk of fire or electric shock. Installation of this LED Retrofit Kit assembly requires a person familiar with the construction and operation of the light fixture's/luminaire's electrical system and the hazard involved. If not qualified, do not attempt installation. Contact a qualified electrician./Risque d'incendie ou de choc électrique. Cette trousse de modernisation à DEL doit être installée par une personne qui connaît bien la conception et le fonctionnement du système électrique du luminaire ainsi que les risques qui y sont associés. Si vous n'êtes pas qualifié, ne procédez pas à l'installation. Faites appel à un électricien qualifié./Riesgo de incendio o descarga eléctrica. La instalación de este ensamble de kit de renovación LED debe ser realizada por una persona familiarizada con la fabricación y el funcionamiento de la lámpara o del sistema eléctrico de la luminaria y con los peligros involucrados. Si usted no cuenta con dicho conocimiento, no intente realizar la instalación. Póngase en contacto con un electricista calificado.
- Risk of electric shock. To prevent wiring damage or abrasion, do not expose wiring to edges of sheet metal or other sharp objects./Risque de choc électrique. Afin de prévenir l'abrasion et les dommages pouvant être causés aux fils, ne les exposez pas aux rebords des tôles ou de tout autre objet tranchant./Riesgo de descarga eléctrica. Para evitar daños o abrasión en los cables, no los exponga a bordes de metal o a otros objetos metálicos.
- Risk of fire or electric shock. Install this kit only in the luminaires (light fixtures) that have the construction features and dimensions shown in the photographs and/or drawings included in these installation instructions./Risque d'incendie ou de choc électrique. Installez cette trousse uniquement dans les luminaires ayant les mêmes caractéristiques et dimensions que celles qui paraissent dans les photos ou les illustrations des présentes instructions./Riesgo de incendio o descarga eléctrica. Instale este kit únicamente en luminarias (lámparas) que cuenten con las características de construcción y las dimensiones que se muestran en las fotografías y/o dibujos incluidos en estas instrucciones de instalación.
- Risk of fire or electric shock. Do not alter, relocate, or remove wiring, lampholders, power supply, or any other electrical component./Risque d'incendie ou de choc électrique. Ne modifiez pas, ne déplacez pas et ne retirez pas les fils, les douilles, l'alimentation électrique ni tout autre composant électrique./Riesgo de incendio o descarga eléctrica. No altere, reubique ni retire el cableado, los portalámparas, el suministro de electricidad ni ningún otro componente eléctrico.
- To avoid potential fire or shock hazard, do not use this retrofit kit in luminaires employing shunted bi-pin lampholders. Note: Shunted lamp holders are found only in fluorescent luminaires with Instant-Start ballasts. Instant-start ballasts can be identified by the words "Instant Start" or "I.S." marked on the ballast. This designation may be in the form of a statement pertaining to the ballast itself, or may be combined with the marking for the lamps with which the ballast is intended to be used, for example F40T12/IS. For more information, contact the LED luminaire retrofit kit manufacturer. /Pour éviter de potentiels incendies et chocs électriques, n'utilisez pas cette trousse de modernisation dans des luminaires utilisant des douilles à deux broches shuntées. Remarque : On trouve des douilles shuntées uniquement dans les ampoules fluorescentes avec des ballasts à allumage instantané. Les mots « Instant Start » (allumage instantané) ou « I.S. » (A.I.) inscrits sur le ballast permettent de repérer les ballasts à allumage instantané. Cette indication peut prendre la forme d'une mention relative au ballast lui-même ou peut être combinée à l'indication pour les ampoules avec lesquelles le ballast est destiné à être utilisé, par exemple F40T12/IS. Pour plus de renseignements, communiquez avec le fabricant de la trousse de modernisation de luminaire à DEL./Para evitar el riesgo de incendio o descarga eléctrica, no use este kit de renovación en luminarias que empleen portalámparas de dos terminales con derivador. Nota: Los portalámparas con derivador se encuentran solo en luminarias para lámparas fluorescentes con balastos de encendido instantáneo. Los balastos de encendido instantáneo pueden estar identificados con las palabras "Instant Start" o "I.S." en el balastro. Esta designación puede ser una declaración en relación con el balastro en sí, o puede estar combinada con la marca de las lámparas con las que se usará el balastro, por ejemplo F40T12/IS. Para obtener más información, póngase en contacto con el fabricante del kit de renovación de luminarias LED.

▲ SAFETY INFORMATION/CONSIGNES DE SÉCURITÉ/INFORMACIÓN DE SEGURIDAD

- Installers should not disconnect existing wires from lampholder terminals to make new connections at lampholder terminals. Instead installers should cut existing lampholder leads away from the lampholder and make new electrical connections to lampholder lead wires by employing applicable connectors./Les installateurs ne doivent pas débrancher les fils existants des bornes des douilles pour y brancher les nouveaux fils. Ils doivent plutôt couper les fils conducteurs existants à distance des douilles et faire de nouveaux raccords à l'aide des capuchons de connexion appropriés.
/La persona que realice la instalación no debe desconectar los cables existentes de los terminales del portalámpara para hacer nuevas conexiones en los terminales del portalámpara. En lugar de ello, la persona que realice la instalación debe cortar los conductores del portalámpara existentes y hacer nuevas conexiones eléctricas con los conductores del portalámpara usando conectores adecuados.
- Do not make or alter any open holes in an enclosure of wiring or electrical components during retrofit installation.
/Pendant l'installation, ne percez pas l'enveloppe de protection des fils ou des composants électriques et n'agrandissez pas les trous qui pourraient déjà s'y trouver./No perforo ni altere ningún orificio abierto en la carcasa de los cables ni en componentes eléctricos durante la instalación del accesorio para renovación.
- This product contains one or more chemicals known to the state of California to cause cancer./Cet article contient un ou plusieurs produits chimiques reconnus par l'État de la Californie comme étant la cause de cancers./Este producto contiene una o más sustancias químicas reconocidas por el estado de California como causantes de cáncer.
- This product contains one or more chemicals known to the state of California to cause birth defects or other reproductive harm./Cet article contient un ou plusieurs produits chimiques reconnus par l'État de la Californie comme étant la cause d'anomalies congénitales et d'autres problèmes liés aux fonctions reproductrices./Este producto contiene una o más sustancias químicas reconocidas por el estado de California como causantes de defectos congénitos u otros daños en el aparato reproductivo.

CAUTION/ATTENTION/PRECAUCIÓN

- Suitable for type IC or non-IC luminaires./Convient aux luminaires classés CI ou non classés CI./Apto para lámparas tanto tipo IC como no IC.
- Suitable for damp locations./Convient aux endroits humides./Apto para utilizarse en lugares húmedos.
- Minimum lamp compartment dimensions: 125 (DIA) mm x 195 (H) mm./Dimensions minimales du compartiment de l'ampoule : 125 mm (DIAM.) x 195 mm (H)./Dimensiones mínimas del compartimento de la lámpara: 125 mm (de diámetro) x 195 mm (de alto).
- Use only in open luminaires./N'utilisez cet article que dans des luminaires ouverts./Usar solo en luminarias abiertas.

NOTICE: This device complies with Part 15 of the FCC Rules. Operation is subject to the following two conditions: (1) this device may not cause harmful interference, and (2) this device must accept any interference received, including interference that may cause undesired operation./AVIS : Cet appareil est conforme à l'alinéa 15 du règlement de la FCC. Son utilisation est soumise aux deux conditions suivantes : (1) cet appareil ne doit provoquer aucune interférence nuisible; et (2) cet appareil doit accepter toute interférence reçue, y compris les interférences pouvant entraîner un fonctionnement indésirable./AVISO: Este dispositivo cumple con la sección 15 de las reglas de la FCC. El funcionamiento está sujeto a las siguientes dos condiciones: (1) este dispositivo no debe causar interferencia perjudicial y (2) debe aceptar cualquier interferencia recibida, incluida la interferencia que pudiese causar un funcionamiento no deseado.

PREPARATION/PRÉPARATION/PREPARACIÓN

Before beginning assembly and installation of product, make sure all parts are present. Compare parts with package contents list and hardware contents list. If any part is missing or damaged, do not attempt to assemble, install, or operate the product.
/Avant de commencer à assembler ou à installer l'article, assurez-vous d'avoir toutes les pièces. Comparez le contenu de l'emballage avec la liste des pièces et celle de la quincaillerie incluse. S'il y a des pièces manquantes ou endommagées, ne tentez pas d'assembler, d'installer, ni d'utiliser l'article./Antes de comenzar a ensamblar e instalar el producto, asegúrese de tener todas las piezas. Compare las piezas con la lista del contenido del paquete y la lista de aditamentos. No intente ensamblar, instalar ni operar el producto si falta alguna pieza o si estas están dañadas.

PREPARATION/PRÉPARATION/PREPARACIÓN

This lamp can be installed into 5-in and 6-in housings. **NOTE:** Product is shipped in the 6-in position. If installing in a 6-in housing with ears, no adjustments are necessary. However, if installing in a 6-in housing without ears or a 5-in housing, the appropriate instructions must be followed./Ce luminaire peut être installé dans un boîtier de 12,7 cm ou de 15,24 cm.

REMARQUE : L'article est pré réglé pour convenir à un boîtier de 15,24 cm. S'il est installé dans un boîtier de 15,24 cm avec oreilles, aucun ajustement n'est nécessaire. Cependant, s'il est installé dans un boîtier de 15,24 cm sans oreilles ou dans un boîtier de 12,7 cm, les instructions appropriées doivent être respectées./Esta lámpara puede instalarse en carcassas de 12,7 cm y de 15,24 cm. **NOTA:** El producto se envía en la posición de 15,24 cm. Si lo instala en una carcassa de 15,24 cm con asas, no es necesario realizar ajustes. Sin embargo, si lo instala en una carcassa de 15,24 cm sin asas o en una carcassa de 12,7 cm, debe seguir las instrucciones correspondientes.

Estimated Assembly Time: 10 minutes./Temps d'assemblage approximatif : 10 minutes./Tiempo estimado de ensamblaje: 10 minutos.

A Phillips screwdriver (not included) is required for assembly./Un tournevis cruciforme (non inclus) est nécessaire pour l'assemblage./Se requiere un destornillador Phillips (no incluido) para el ensamblaje.

ASSEMBLY INSTRUCTIONS/ INSTRUCTIONS POUR L'ASSEMBLAGE/ INSTRUCCIONES DE ENSAMBLAJE

For 6-in housings with ears/Dans un boîtier de 15,24 cm avec oreilles/Para carcassas de 15,24 cm con asas

1. Make sure the power is turned off at the source to the recessed can housing(s) where the fixture(s) will be installed. Remove the existing bulb and trim, revealing the socket. /Assurez-vous que l'alimentation du boîtier dans lequel vous installerez le luminaire est coupée à la source. Retirez la garniture et l'ampoule déjà en place du luminaire afin d'exposer la douille./Asegúrese de que se haya desconectado la alimentación de la fuente a la(s) carcassa(s) empotrada(s) en forma cilíndrica donde se instalará(n) la(s) lámpara(s). Retire el reborde y la bombilla existentes, para dejar al descubierto el portalámpara.

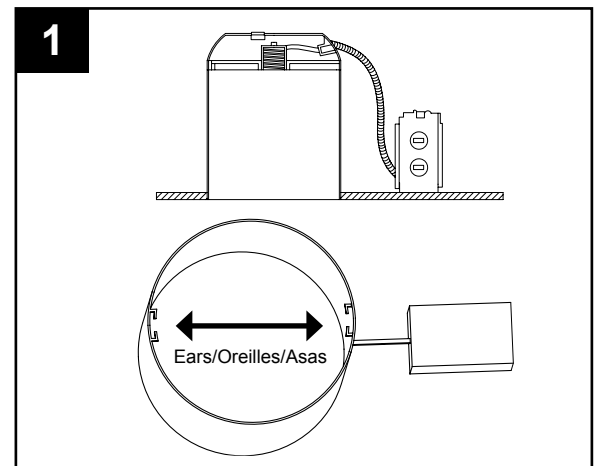

2. Screw medium base (E26) socket adapter (B) into socket in recessed housing./Vissez l'adaptateur de douille pour culot moyen (E26) (B) dans la douille du boîtier encastré./Enrosque el adaptador para portalámpara (B) de base media (E26) en el portalámpara de la carcassa empotrada.

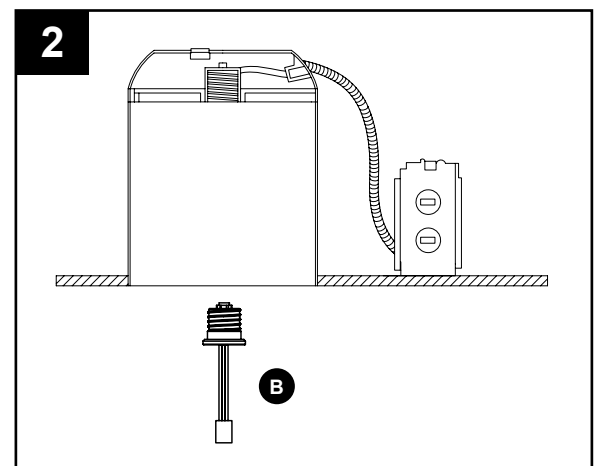

3. Plug the cable connector on the socket adapter (B) into the connector on the LED light module (A)./Branchez le connecteur du câble de l'adaptateur de douille (B) sur le connecteur du module d'éclairage à DEL (A)./Conecte el conector del cable del adaptador para portalámpara (B) con el conector del módulo de la luz LED (A).

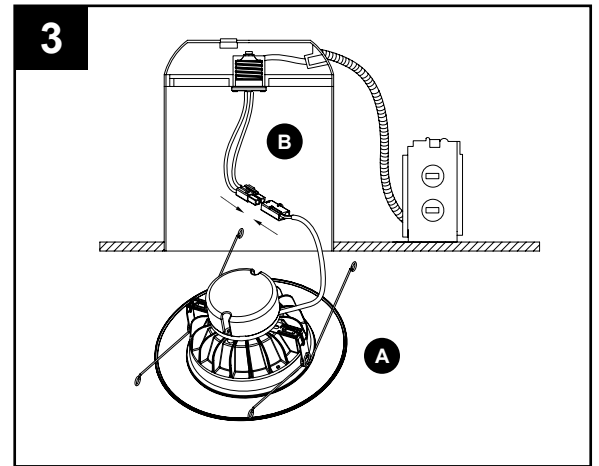

4. Compress spring clips on the LED light module (A) and insert into ears on inside of recessed can housing./Serrez les pinces à ressort du module d'éclairage à DEL (A), puis insérez-les dans les oreilles situées à l'intérieur du boîtier encastré./Comprima los sujetadores de resorte del módulo de luz LED (A) e insértelos en las asas en el interior de la carcasa empotrada en forma cilíndrica.

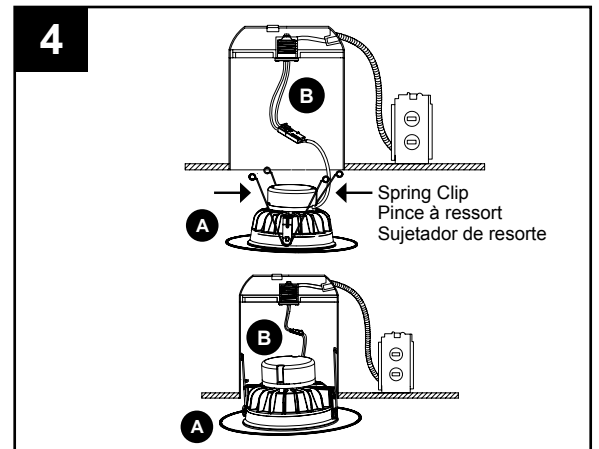

5. Carefully push the LED light module (A) into the recessed can housing until the trim is flush with the ceiling surface. /Enfoncez doucement le module d'éclairage à DEL (A) dans le boîtier encastré jusqu'à ce que la garniture soit de niveau avec la surface du plafond./Presione cuidadosamente el módulo de luz LED (A) en la carcasa empotrada en forma cilíndrica hasta que el reborde esté al ras de la superficie del techo.

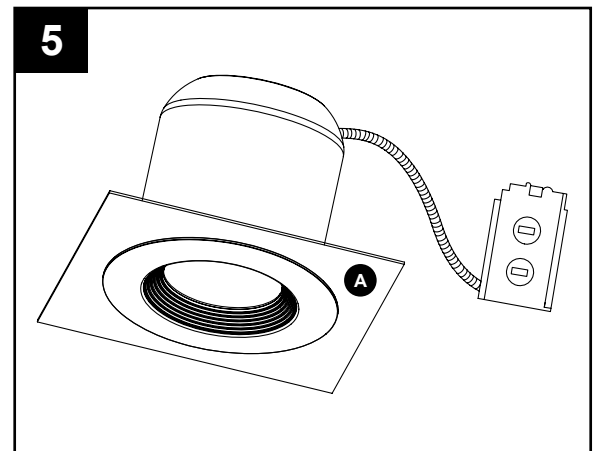

ASSEMBLY INSTRUCTIONS/ INSTRUCTIONS POUR L'ASSEMBLAGE/ INSTRUCCIONES DE ENSAMBLAJE

For 5-in housings with ears/Dans un boîtier de 12,7 cm avec oreilles/Para carcargas de 12,7 cm con asas

1. Make sure the power is turned off at the source to the recessed can housing(s) where the fixture(s) will be installed. Remove the existing bulb and trim, revealing the socket.
/Assurez-vous que l'alimentation du boîtier dans lequel vous installerez le luminaire est coupée à la source.
Retirez la garniture et l'ampoule déjà en place du luminaire afin d'exposer la douille./Asegúrese de que se haya desconectado la alimentación de la fuente a la(s) carcarga(s) empotrada(s) en forma cilíndrica donde se instalará(n) la(s) lámpara(s). Retire el reborde y la bombilla existentes, para dejar al descubierto el portalámpara.

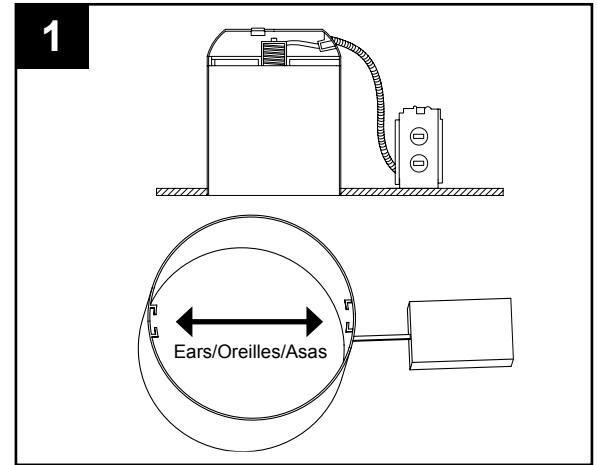

2. The factory setting of the spring clips is for 6-in. recessed can housings. To install in 5-in. recessed can housings, loosen the two screws in the brackets holding the spring clips on both sides of the LED light module using a Phillips screwdriver (not included)./Le réglage par défaut des pinces à ressort convient à un boîtier de 15,24 cm. Pour une installation dans un boîtier de 12,7 cm, desserrez les deux vis des supports où sont fixées les pinces à ressort, situées des deux côtés du module d'éclairage à DEL, à l'aide d'un tournevis cruciforme (non incluse)./El ajuste de fábrica de los sujetadores de resorte es para carcargas empotradas en forma cilíndrica de 15,24 cm. Para instalar el producto en carcargas de 12,7 cm, afloje los dos tornillos de las abrazaderas que sostienen los sujetadores de resorte en ambos lados del módulo de luz LED con un destornillador Phillips (no incluido).

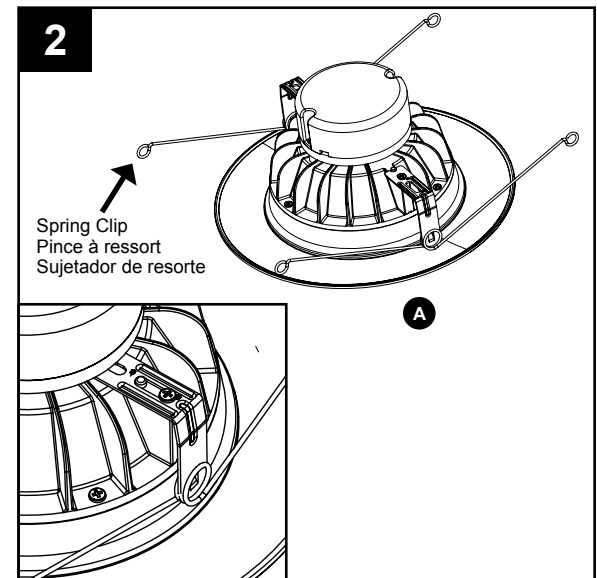

3. Slide the brackets holding the spring clips inward until the screws are in the 5-in. position, then tighten the screws using a Phillips screwdriver (not included)./Faites glisser les supports vers l'intérieur jusqu'à ce que les vis soient à une distance de 12,7, puis serrez-les à l'aide d'un tournevis cruciforme (non inclus)./Deslice las abrazaderas que sostienen los sujetadores de resorte hacia dentro hasta que los tornillos se encuentren en la posición de 5 in; luego, ajuste los tornillos con un destornillador Phillips (no incluido).

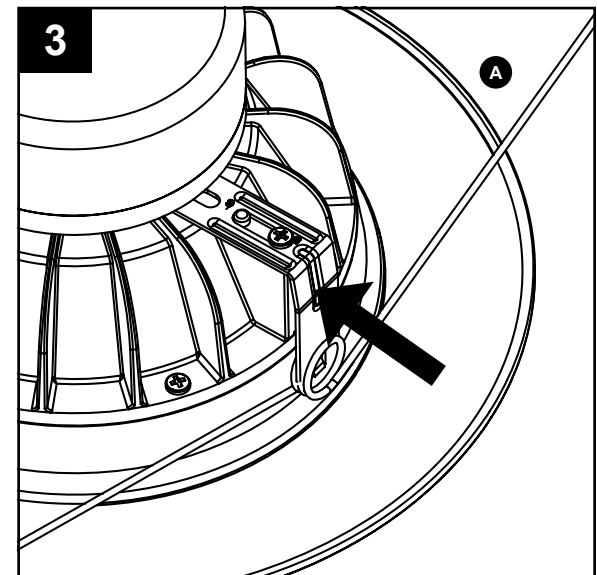

4. Screw medium base (E26) socket adapter (B) into the socket in recessed housing./Vissez l'adaptateur de douille pour culot moyen (E26) (B) dans la douille du boîtier encastré./Enrosque el adaptador para portalámpara (B) de base media (E26) en el portalámpara de la carcasa empotrada.

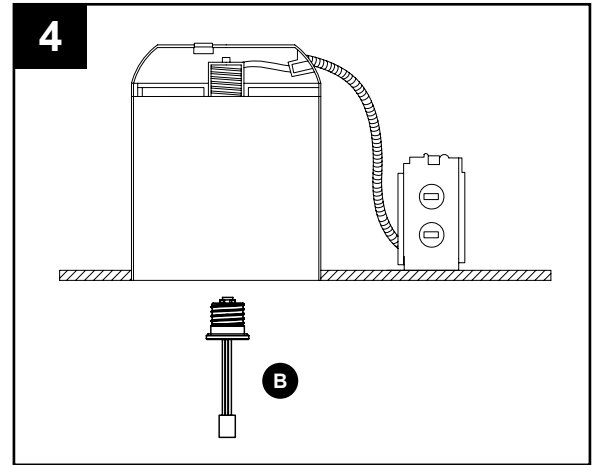

5. Plug the cable connector on the socket adapter (B) into the connector on the LED light module (A)./Branchez le connecteur de câble de l'adaptateur de douille (B) sur le connecteur du module d'éclairage à DEL (A)./Conecte el conector del cable del adaptador para portalámpara (B) con el conector del módulo de la luz LED (A).

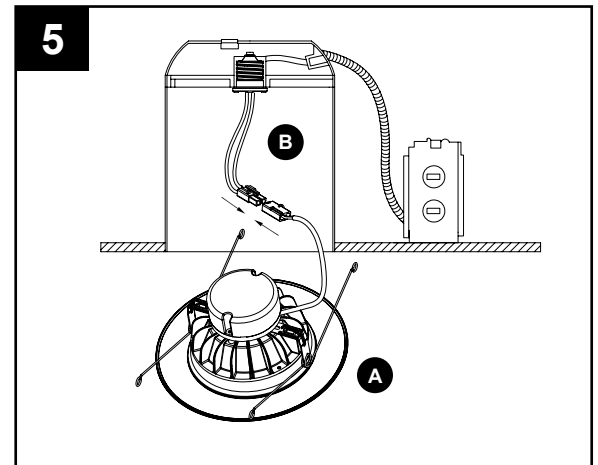

6. Compress spring clips on the LED light module (A) and insert into ears on inside of recessed can housing./Serrez les pinces à ressort du module d'éclairage à DEL (A), puis insérez-les dans les oreilles situées à l'intérieur du boîtier encastré./Comprima los sujetadores de resorte del módulo de luz LED (A) e insértelos en las asas en el interior de la carcasa empotrada en forma cilíndrica.

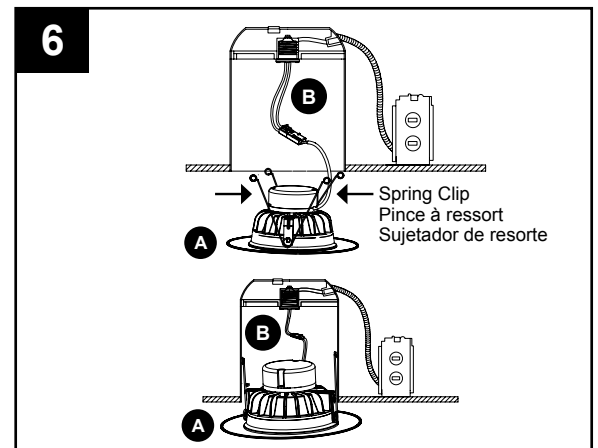

ASSEMBLY INSTRUCTIONS/ INSTRUCTIONS POUR L'ASSEMBLAGE/ INSTRUCCIONES DE ENSAMBLAJE

7. Carefully push the LED light module (A) into the recessed can housing until the trim is flush with the ceiling surface.
/Enfoncez doucement le module d'éclairage à DEL (A) dans le boîtier encastré jusqu'à ce que la garniture soit de niveau avec la surface du plafond./Presione cuidadosamente el módulo de luz LED (A) en la carcasa empotrada en forma cilíndrica hasta que el reborde esté al ras de la superficie del techo.

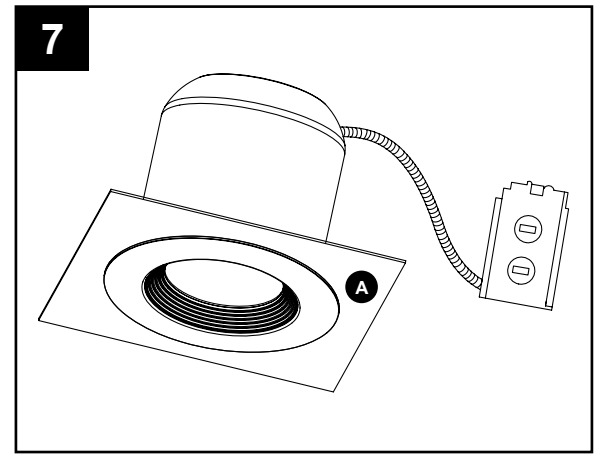

ASSEMBLY INSTRUCTIONS/ INSTRUCTIONS POUR L'ASSEMBLAGE/ INSTRUCCIONES DE ENSAMBLAJE

For 5-in.-6-in. housings without ears./Dans un boîtier de 12,7 cm ou de 15,24 cm sans oreilles./Para carcacas de 12,7 cm / 15,24 cm sin asas.

1. Make sure the power is turned off at the source to the recessed can housing(s) where the fixture(s) will be installed. Remove the existing bulb and trim, revealing the socket.
/Assurez-vous que l'alimentation du boîtier dans lequel vous installerez le luminaire est coupée à la source. Retirez la garniture et l'ampoule déjà en place du luminaire afin d'exposer la douille./Asegúrese de que se haya desconectado la alimentación de la fuente a la(s) carcasa(s) empotrada(s) en forma cilíndrica donde se instalará(n) la(s) lámpara(s). Retire el reborde y la bombilla existentes, para dejar al descubierto el portalámpara.

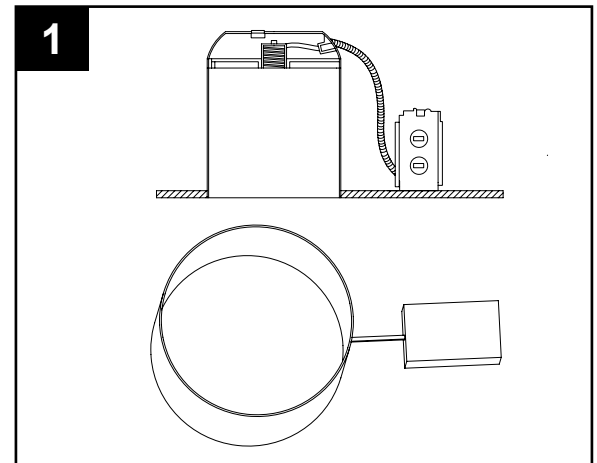

2. Unscrew the two brackets holding the spring clips and remove them.
/Dévissez les deux supports où sont fixées les pinces à ressort, puis retirez-les./Desatornille las dos abrazaderas que sostienen los sujetadores de resorte y retírelos.

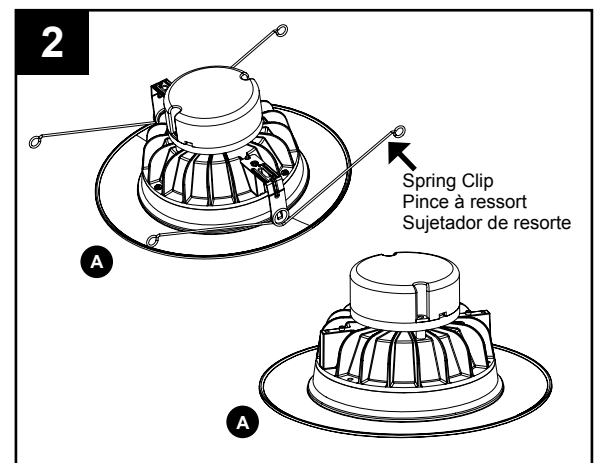

3. Install two friction clips (AA) onto the LED light module (A) using the screws removed from the spring clip brackets. For a 5-in. recessed can housing, tighten the screws into the holes labeled "5" using a Phillips screwdriver (not included). For a 6-in. recessed can housing, tighten the screws into the holes labeled "6" using a Phillips screwdriver (not included). /Fixez deux pinces à friction (AA) au module d'éclairage à DEL (A) à l'aide des vis retirées des supports. Pour l'installation dans un boîtier de 12,7 cm, serrez les vis dans les trous portant la marque « 5 » à l'aide d'un tournevis cruciforme (non inclus). Pour l'installation dans un boîtier de 15,24 cm, serrez les vis dans les trous portant la marque « 6 » à l'aide d'un tournevis cruciforme (non inclus). /Instale dos sujetadores de fricción (AA) en el módulo de luz LED (A) con los tornillos que retiró de las abrazaderas de los sujetadores de resorte. Para una carcasa empotrada en forma cilíndrica de 12,7 cm, ajuste los tornillos en los orificios marcados con "5" con un destornillador Phillips (no incluido). Para una carcasa empotrada en forma cilíndrica de 15,24 cm, ajuste los tornillos en los orificios marcados con "6" con un destornillador Phillips (no incluido).

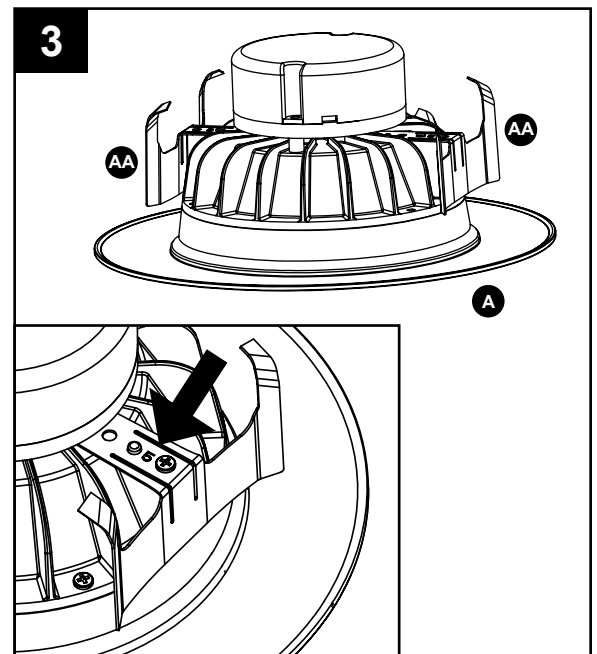

4. Screw medium base (E26) socket adapter (B) into socket in recessed housing. /Vissez l'adaptateur de douille pour culot moyen (E26) (B) dans la douille du boîtier encastré. /Enrosque el adaptador para portalámpara (B) de base media (E26) (B) en el portalámpara de la carcasa empotrada.

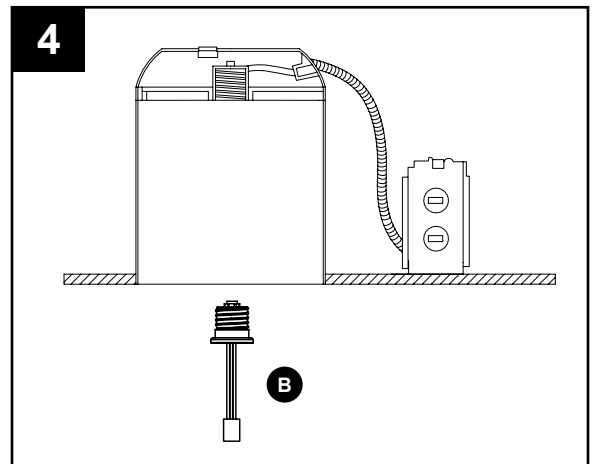

5. Plug the cable connector on the socket adapter (B) into the connector on the LED light module (A). /Branchez le connecteur de câble de l'adaptateur de douille (B) sur le connecteur du module d'éclairage à DEL (A). /Conecte el conector del cable del adaptador para portalámpara (B) con el conector del módulo de la luz LED (A).

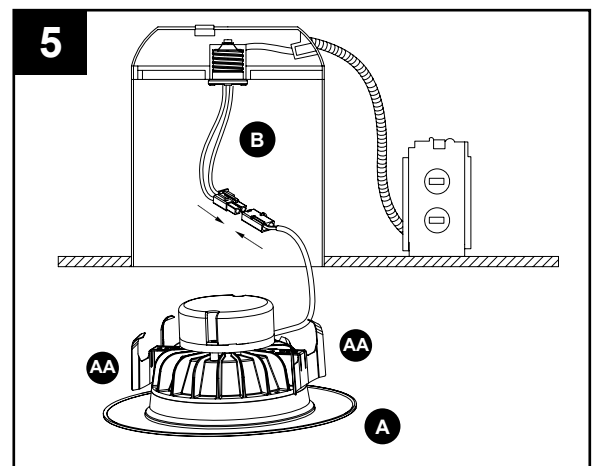

6. Carefully push the LED light module (A) into the recessed can housing until the trim is flush with the ceiling surface.
/Enfoncez doucement le module d'éclairage à DEL (A) dans le boîtier encastré jusqu'à ce que la garniture soit de niveau avec la surface du plafond./Presione cuidadosamente el módulo de luz LED (A) en la carcasa empotrada en forma cilíndrica hasta que el reborde esté al ras de la superficie del techo.

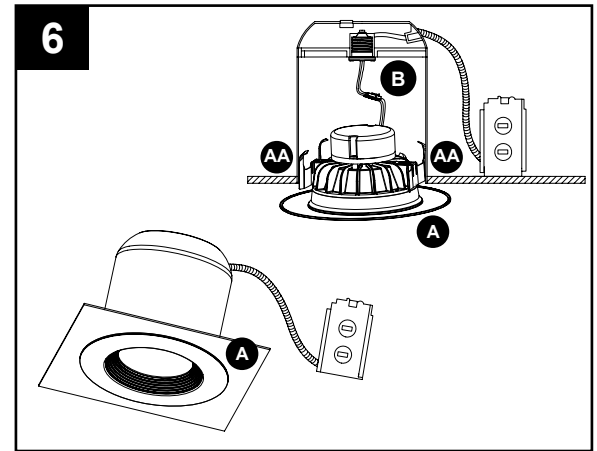

CARE AND MAINTENANCE/ENTRETIEN/ CUIDADO Y MANTENIMIENTO

CAUTION: Before attempting to clean the fixture, disconnect the power to the fixture by turning the breaker off or removing the fuse from the fuse box.

- You may want to periodically clean the fixture with a soft cloth.
- To maintain the best appearance of the fixture, do not use cleaners with chemicals, solvents, or harsh abrasives.
- Do not use liquid cleaner on the LEDs, LED driver, or wiring inside the light fixture.

ATTENTION : Avant le nettoyage, coupez l'alimentation du luminaire en plaçant le disjoncteur en position hors tension ou en enlevant le fusible de la boîte à fusibles.

- Vous pouvez nettoyer périodiquement le luminaire à l'aide d'un linge doux.
- Afin de préserver l'apparence du luminaire, n'utilisez pas de nettoyeurs contenant des produits chimiques, des solvants ou des produits abrasifs forts.
- N'utilisez pas de nettoyant liquide sur la DEL, sur son pilote, ni sur le câblage se trouvant à l'intérieur du luminaire.

PRECAUCIÓN: Antes de intentar limpiar la lámpara, desconecte la alimentación de la lámpara al apagar el interruptor de circuito o al retirar el fusible de la caja de fusibles.

- Es recomendable limpiar la lámpara con un paño suave de forma periódica.
- Para mantener el mejor aspecto de la lámpara, no utilice limpiadores con químicos, solventes ni abrasivos fuertes.
- No use limpiador líquido en bombillas LED, en la unidad LED ni en los cables que están dentro de la lámpara.

TROUBLESHOOTING/DÉPANNAGE/SOLUCIÓN DE PROBLEMAS

- Before doing any work on the fixture, disconnect power to the light fixture. Minor problems often can be fixed without the help of an electrician.
- Avant de manipuler le luminaire, coupez son alimentation électrique. Les problèmes mineurs peuvent souvent être réglés sans l'aide d'un électricien.
- Antes de realizar cualquier trabajo en la lámpara, desconecte la electricidad que la alimenta. Los problemas menores se pueden arreglar generalmente sin la ayuda de un electricista.

PROBLEM PROBLÈME PROBLEMA	POSSIBLE CAUSE CAUSE POSSIBLE CAUSA POSIBLE	CORRECTIVE ACTION MESURE CORRECTIVE ACCIÓN CORRECTIVA
The fixture will not light. Le luminaire ne s'allume pas. La lámpara no se enciende.	The power is off. Le luminaire est hors tension. No hay alimentación.	Check to ensure the power supply is on. Vérifiez l'alimentation électrique. Revise para asegurarse de que haya suministro de electricidad.
	The circuit breaker is off. Le disjoncteur est en position d'arrêt. El interruptor de circuito está apagado.	Check to ensure the circuit breaker is in the on position. Assurez-vous que le disjoncteur est à la position de marche (« ON »). Revise que el interruptor del circuito esté en la posición "ON" (encendido).
	There is a bad connection. Les fils sont mal branchés. Hay una conexión deficiente.	Check to ensure proper wire connections are made. Contact a qualified electrician. Assurez-vous que les fils sont bien branchés. Faites appel à un électricien qualifié. Revise para asegurarse de que se hayan conectado los cables en forma correcta. Póngase en contacto con un electricista calificado.
The fuse blows or circuit breaker trips when the light is turned on. Le fusible saute ou le disjoncteur se déclenche lorsque le luminaire est mis sous tension. Cuando se enciende la luz, el fusible se quema o el interruptor de circuito se dispara.	There is a defective switch. Un interrupteur est défectueux. El interruptor está dañado.	Contact a qualified electrician. Faites appel à un électricien qualifié. Póngase en contacto con un electricista calificado.
	The wires are crossed or the power wire is grounding out. Les fils sont croisés ou un fil d'alimentation n'est pas mis à la terre. Los cables están cruzados o el conductor de fuerza no tiene puesta a tierra.	Contact a qualified electrician. Faites appel à un électricien qualifié. Póngase en contacto con un electricista calificado.

FIVE-YEAR LIMITED WARRANTY/GARANTIE LIMITÉE DE CINQ ANS /GARANTÍA LIMITADA DE CINCO AÑOS

The manufacturer warrants this LED Lighting Product to be free from defects in material or workmanship for a period of five (5) years from date of original purchase. This warranty applies only to the original consumer purchaser and only to products used as directed. This warranty does not cover accidents, abuse, acts of God, use in violation of law or electrical standards, or damage from primary side power sources (e.g., short circuits/power surges). If this product is found to have a defect in materials or workmanship and is returned to the manufacturer along with proof of purchase and payment receipt, the manufacturer will, at its option, repair it, replace it with the same or similar Product at no charge, or refund the original purchase price./Le fabricant garantit ce produit d'éclairage à DEL contre les défauts de matériaux ou de fabrication pour une période de cinq (5) ans à compter de la date d'achat originale. Cette garantie n'est accordée qu'à l'acheteur initial de l'article et seulement pour les articles utilisés conformément aux instructions. Cette garantie ne s'applique pas aux dommages découlant d'un accident, d'un cas de force majeure, d'un usage abusif ou en violation de la loi ou des normes de l'électricité, ou d'un problème lié à l'alimentation électrique principale (p. ex., les courts-circuits ou les surtensions). Si cet article présente des défauts de matériaux ou de fabrication et que vous le retournez au fabricant accompagné d'une preuve d'achat et du reçu, le fabricant choisira de le réparer ou de le remplacer sans frais par un produit identique ou similaire, ou de rembourser l'équivalent de son prix d'achat./El fabricante garantiza que este producto de iluminación de bombilla LED no presentará defectos en los materiales ni la mano de obra por un período de cinco (5) años desde la fecha de compra original. Esta garantía se aplica solo al comprador original y a los productos que se usen según las instrucciones. Esta garantía no cubre accidentes, mal uso, desastres naturales, uso en infracción de los códigos o las normas eléctricas, o daños causados por fuentes de alimentación principales (por ejemplo, cortocircuitos o sobrecargas eléctricas). Si se descubre que este producto tiene un defecto en los materiales o mano de obra y se devuelve al fabricante junto con el comprobante de venta y el recibo de pago, el fabricante podrá, según su decisión, repararlo, cambiarlo por otro igual o uno similar sin cargo o bien reembolsarle el precio de compra original.

REPAIR, REPLACEMENT OR REFUND IS THE MANUFACTURER'S SOLE WARRANTY OBLIGATION. INCIDENTAL AND CONSEQUENTIAL DAMAGES ARE EXCLUDED. Some states do not allow the exclusion or limitation of incidental or consequential damages, so the above limitation or exclusion may not apply to you. This warranty gives you specific legal rights, and you may also have other rights which vary from state to state. Outside the United States and Canada, this warranty does not apply. Keep this warranty, your sales receipt, and proof of purchase/bar code together for future reference. You must provide proof of purchase for warranty assistance./L'UNIQUE OBLIGATION DU FABRICANT AU TITRE DE LA GARANTIE SE LIMITE À CETTE RÉPARATION, CE REMPLACEMENT OU CE REMBOURSEMENT. LES DOMMAGES ACCESSOIRES OU CONSÉCUTIFS SONT EXCLUS. Certains États ou certaines provinces ne permettent pas l'exclusion ou la limitation des dommages accessoires ou consécutifs, de sorte que les exclusions ou limitations mentionnées ci-dessus peuvent ne pas s'appliquer à vous. Cette garantie vous confère des droits précis. Il est possible que vous disposiez également d'autres droits, qui varient d'un état ou d'une province à l'autre. La présente garantie ne s'applique pas à l'extérieur des États-Unis et du Canada. Conservez la présente garantie, votre reçu de vente et votre preuve d'achat ainsi que le code à barres du produit dans un même endroit aux fins de consultation ultérieure. Vous devez produire une preuve d'achat pour obtenir de l'assistance en ce qui a trait à la garantie./LA ÚNICA OBLIGACIÓN DEL FABRICANTE ES LA REPARACIÓN, EL REEMPLAZO O EL REEMBOLSO DEL PRODUCTO. SE EXCLUYEN DAÑOS INCIDENTALES Y RESULTANTES. Algunos estados no permiten la exclusión o limitación de los daños accidentales o resultantes, de modo que es posible que la exclusión o limitación anterior no se apliquen en su caso. Esta garantía le otorga derechos legales específicos, pero podría tener también otros derechos que varían según el estado. En otros países que no sean los Estados Unidos y Canadá, esta garantía no tiene validez. Conserve esta garantía, el recibo de venta y el comprobante de compra o el código de barras para referencia posterior. Para obtener ayuda con esta garantía, debe presentar el comprobante de compra.

Utilitech & UT Design® is a registered trademark of LF, LLC. All Rights Reserved.

Utilitech et le motif UT® sont des marques de commerce déposées de LF, LLC. Tous droits réservés.

Utilitech & UT Design® es una marca registrada de LF, LLC. Todos los derechos reservados.

Printed in China./Imprimé en Chine./Impreso en China.