



ITEM #5979019/5971297/5979020  
MODEL #AR44-52BGR/AR44-52MBK/AR44-52MWH

# SPEAKWELL DAMP CEILING FAN



Español p. 24

HARBOR BREEZE and logo design are trademarks or registered trademarks of LF, LLC. All rights reserved.

BLUETOOTH and logo design are registered trademarks of Bluetooth SIG, Inc.

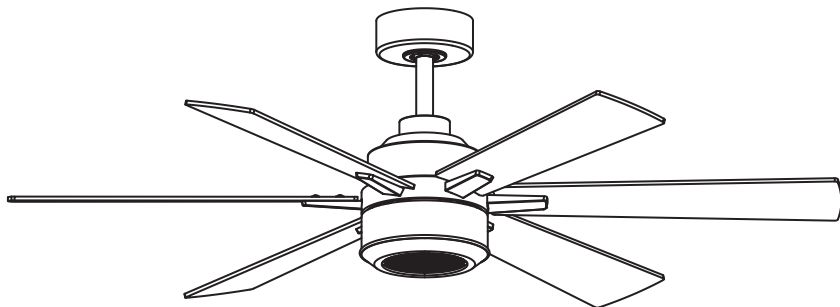

Serial Number \_\_\_\_\_

Purchase Date \_\_\_\_\_

Thank you for purchasing this HARBOR BREEZE product.  
Questions, problems or missing parts?  
Before returning, contact us on:  
**888-251-1003**, 8 a.m. - 8 p.m., EST, Monday - Sunday or [ascs@lowes.com](mailto:ascs@lowes.com).

## **TABLE OF CONTENTS**

---

Package Contents .....	3
Hardware Contents .....	4
Safety Information .....	4
Preparation .....	6
Initial Installation .....	7
Fan Installation .....	8
Wiring .....	10
Final Installation.....	12
Pair Your Mobile Device to the Speakwell Fan .....	16
Operating Instructions.....	17
Installing the Remote Control Holder.....	20
Care and Maintenance .....	20
Troubleshooting .....	21
Limited Lifetime Warranty .....	22
Replacement Parts List .....	23

## PACKAGE CONTENTS

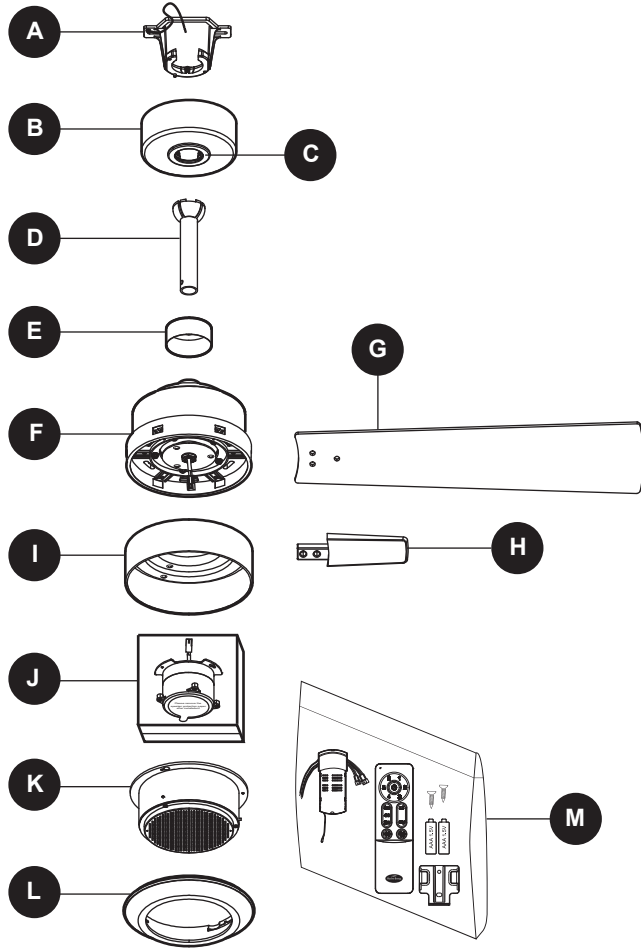

PART	DESCRIPTION	QUANTITY
A	Mounting Bracket	1
B	Canopy	1
C	Canopy Bottom Cover	1
D	Downrod	1
E	Coupling Cover	1
F	Fan motor Assembly	1
G	Blade	6

PART	DESCRIPTION	QUANTITY
H	Blade Arm	6
I	Speaker mounting plate	1
J	Bluetooth speaker	1
K	Speaker grille	1
L	Speaker decorative cover	1
M	Receiver + Remote Pack	1

**! IMPORTANT REMINDER:** You must use the parts provided with this fan for proper installation and safety.

## HARDWARE CONTENTS

---

AA

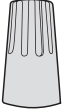

Wire  
Connector  
Qty. 3  
+ 1 extra

BB



42 in. 2-Pin  
Extension Cord  
(use longer downrod)  
Qty. 1

CC



42 in. 3-Pin  
Extension Cord  
(use longer downrod)  
Qty. 1

DD



Blade Screw  
with Fiber  
Washer  
(pre-installed)  
Qty. 18  
+ 1 extra

EE



Blade Arm  
Screw  
Qty. 12  
+ 1 extra



### SAFETY INFORMATION

---

Modifications not approved by the party responsible for compliance could void the user's authority to operate the equipment.

**\*NOTE:** This equipment has been tested and found to comply with the limits for a Class B digital device, pursuant to Part 15 of the FCC Rules. These limits are designed to provide reasonable protection against harmful interference in a residential installation. This equipment generates, uses and can radiate radio frequency energy and, if not installed and used in accordance with the instructions, may cause harmful interference to radio communications. However, there is no guarantee that interference will not occur in a particular installation. If this equipment does cause harmful interference to radio or television reception, which can be determined by turning the equipment off and on, the user is encouraged to try to correct the interference by one or more of the following measures:

- \* Reorient or relocate the receiving antenna.
- \* Increase the separation between the equipment and receiver.
- \* Connect the equipment into an outlet on a circuit different from that to which the receiver is connected.

Consult the dealer or an experienced radio/TV technician for help.

The device complies with Part 15 of the FCC Rules. Operation is subject to the following two conditions: (1) this device may not cause harmful interference, (2) this device must accept any interference received, including interference that may cause undesired operation.



## SAFETY INFORMATION

### READ AND SAVE THESE INSTRUCTIONS

Please read and understand this entire manual before attempting to assemble, install or operate the product.

- Do not discard fan carton or foam inserts. Should this fan need to be returned to the factory for repairs, it must be shipped in its original packaging to ensure proper protection against damage that might exceed the initial cause for return.
- Make sure all electrical connections comply with local codes, ordinances, the National Electrical Code and ANSI/NFPA 70. Hire a qualified electrician or consult a do-it-yourself wiring handbook if you are unfamiliar with installing electrical wiring.
- Make sure the installation site you choose allows a minimum clearance of 7 ft. from the blades to the floor and at least 30 in. from the end of the blades to any obstruction.
- After you install the fan, make sure all connections are secure to prevent the fan from falling.
- The net weight of this fan including the light kit is: 14.99 lbs.

## ⚠ WARNING



To reduce the risk of fire, electrical shock or personal injury, mount to an outlet box UL-Listed acceptable for fan support of 35 lb. (15.9 kg) or less and use mounting screws provided with the outlet box. Most outlet boxes commonly used for the support of lighting fixtures are not acceptable for fan support and may need to be replaced. Consult a qualified electrician if in doubt.

To reduce the risk of fire, electric shock or personal injury, mount the fan to the outlet box marked acceptable for fan support with the screws provided with the outlet box.

NEED HELP? In the event you have broken glass or are missing parts, call 888-251-1003. Do not return the ceiling fan to the place of purchase. Be sure to have available the owner's manual, item or model number, finish, color, type of glass, etc.

Attention Statement needs to read this way.

**ATTENTION:** The use of a fan brace with all ceiling fans is recommended. Application style vary. Braces are sold separately in the lighting or electrical department.

**ATTENTION:** Do not use an extension cord with this fan.

To reduce the risk of personal injury, use only parts provided with this fan. The use of parts *OTHER* than those provided with this fan will void the warranty.

Before proceeding, be sure to shut off electricity at main switch or circuit breaker in order to avoid electrical shock.



## SAFETY INFORMATION

---

### WARNING

Risk of Fire and Electric Shock: Do not repair or service this light kit. The light source is designed for this specific application and can overheat if serviced by untrained personnel. If any servicing is required, call our customer service department (at 888-251-1003) for return authorization and shipping instructions.

### CAUTION

To reduce the risk of personal injury, use only the screws provided with the outlet box.

Be sure outlet box is properly grounded and that a ground wire (green or bare) is present.

Before beginning installation, carefully check all screws, bolts and nuts on fan motor assembly to ensure that they are secured.

## PREPARATION

---

Before beginning assembly of product, make sure all parts are present. Compare parts with package contents list and hardware contents list. If any part is missing or damaged, do not attempt to assemble the product.

**Estimated Assembly Time: 120 minutes.**

Tools Required for Assembly (not included): Electrical Tape, Phillips Screwdriver, Pliers, Safety Glasses, Stepladder and Wire Strippers.

Helpful Tools (not included): AC Tester Light, Tape Measure, Do-It-Yourself Wiring Handbook and Wire Cutters.



**DANGER:** When using an existing outlet box, make sure the outlet box is securely attached to the building structure and can support the full weight of the fan. Failure to do this can result in serious injury or death. The stability of the outlet box is essential in minimizing wobble and noise in the fan after installation is complete.



**CAUTION:** Be sure outlet box is properly grounded and a ground wire (green or bare) is present.

After opening top of carton, remove mounting hardware package from foam inserts. Remove motor from packing and place on carpet or on foam to avoid damage to finish.



**CAUTION:** Carefully check all screws, bolts and nuts on fan motor assembly to ensure they are secured.

## INITIAL INSTALLATION

1. Turn off circuit breakers and wall switch to the fan supply line leads.

**⚠ DANGER:** Failure to disconnect power supply prior to installation may result in serious injury or death.

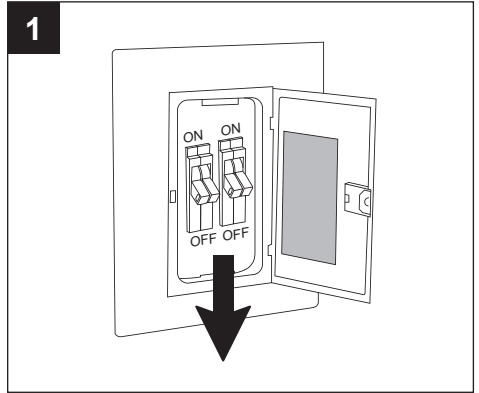

2. Determine mounting method to use.

- A. Standard mount
- B. Angle mount

**⚠ IMPORTANT:** If using the angle mount, ensure the ceiling angle is not steeper than 19°.

**\*Helpful Hint:** Standard mounting is best suited for ceilings 7 ft. high or higher. For taller ceilings you may want to use a longer downrod (not included). Angle mounting is best suited for angled or vaulted ceilings. A longer downrod is sometimes necessary to ensure proper blade clearance.

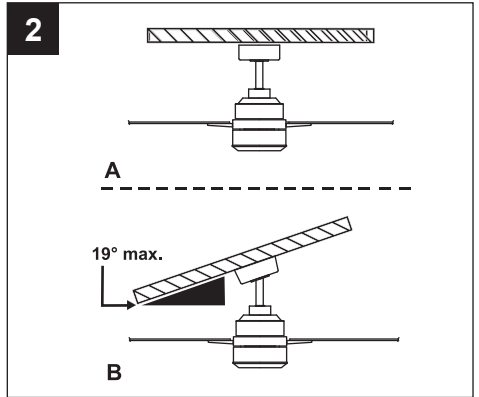

3. Check to make sure blades (G) will be at least 30 in. from any obstruction and at least 7 ft. above the floor.

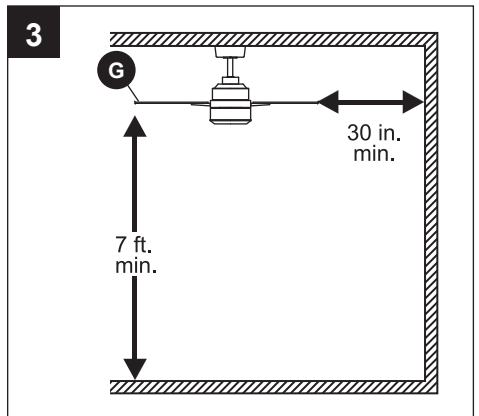

## FAN INSTALLATION

1. Remove the canopy bottom cover (C) from the canopy (B) by turning the canopy bottom cover (C) counterclockwise.

Remove the mounting bracket (A) from the canopy (B) by loosening canopy mounting screws a half turn from the screw head. Next, turn the canopy (B) counterclockwise to remove the mounting bracket (A) from the canopy (B).

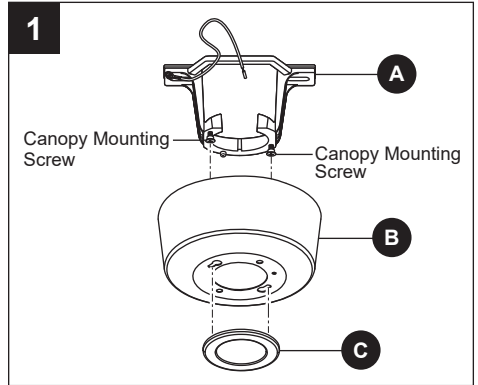

2. Secure mounting bracket (A) to outlet box (not included) using screws, lock washers and flat washers provided with the outlet box.

\* **NOTE:** It is very important you use the proper hardware when installing the mounting bracket (A) as this will support the fan.

**▲ IMPORTANT:** If using the angle mount, make sure open end of mounting bracket (A) is installed facing the higher point of the ceiling.

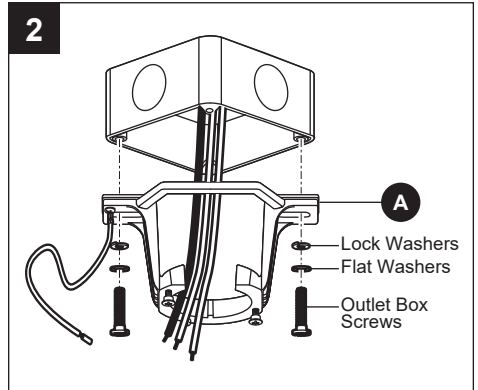

3. Remove the cotter pin and clevis pin, and loosen the two collar set screws from the motor collar.

Unscrew the set screw located in the hanger ball, lower the hanger ball and remove the cross pin. Remove the hanger ball from the downrod (D).

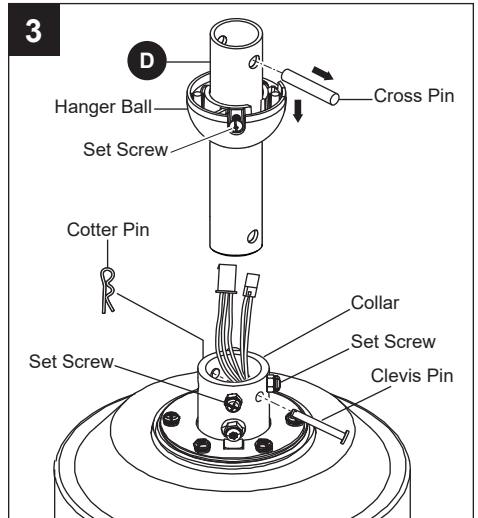

## FAN INSTALLATION

- Slip downrod (D) into collar, align holes and re-install clevis pin and cotter pin. Tighten two set screws in collar.

**⚠ WARNING:** It is critical that the clevis pin in the downrod support is properly installed and the set screws and nuts are securely tightened. Failure to do so could result in the fan falling.

**NOTE:** If a longer downrod (not included) is needed, Be sure to snap together the 2-pin and 3-pin connectors, the two male plugs from the fan and female plugs from the 42 in. 2-pin and 3-pin extension cord (BB and CC).

### Hardware Used

- BB** 42 in. 2-Pin Extension Cord x 1
- CC** 42 in. 3-Pin Extension Cord x 1

- Slip the coupling cover (E), the canopy bottom cover (C), and the canopy (B) onto the downrod (D).

Carefully reinstall the hanger ball onto the downrod (D). Being sure that the pin is in the correct position, the set screw is tightened and wires are not twisted.

- Carefully lift the fan motor assembly (F) up to the mounting bracket (A) and seat the downrod (D) in the mounting bracket (A) socket. Make sure the tab on the mounting bracket (A) socket is properly seated in the groove in the downrod (D). This will help to balance the ceiling fan.

**⚠ DANGER:** Failure to align slot in ball with tab may cause the fan to wobble or fall, which could result in serious injury or death.

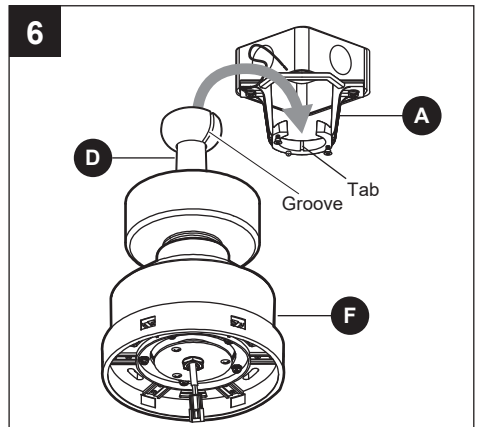
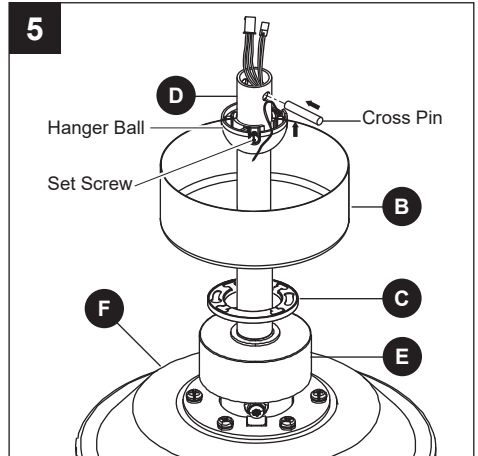
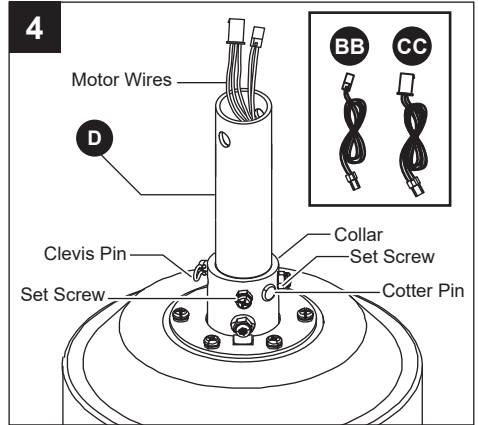

## WIRING

**⚠ WARNING:** Check to see that all connections are tight, including ground, and that no bare wire is visible at the wire nuts, except for the ground wire.

**⚠ CAUTION:** Do not use with a wall light dimmer switch.

**NOTE:** The fan must be installed at a maximum distance of 20 ft. from the remote control for proper signal transmission between the remote control and the fan's receiving unit.

**NOTE:** Leave the antenna inside the canopy and make sure it is not obstructed or damaged.

If you feel you do not have enough electrical wiring knowledge or experience, have your fan installed by a licensed electrician.

Follow the steps below to connect the fan to your household wiring. Use the plastic wire nuts (AA) with your fan. Secure the plastic wire nuts with electrical tape. Make sure there are no loose strands or connections.

1. Make wire connections from the fan motor assembly (F) to the receiver.

From fan	To receiver
2-Pin connector-----	2-Pin connector
3-Pin connector-----	3-Pin connector

- 1A. Make wire connections from the receiver to the outlet box as follows, using the wire nuts (AA).

From receiver	To outlet box
Black wire "AC in L"-----	Black wire (hot)
White wire "AC in N"-----	White wire (neutral)

From fan and receiver	To outlet box
Green/yellow wires-----	Green or bare wire (Ground)

\* There are two green and one green/yellow grounding leads: one from the mounting bracket (A), one from the downrod (D) and other one from the receiver.

### Hardware Used

**AA** Wire Nut

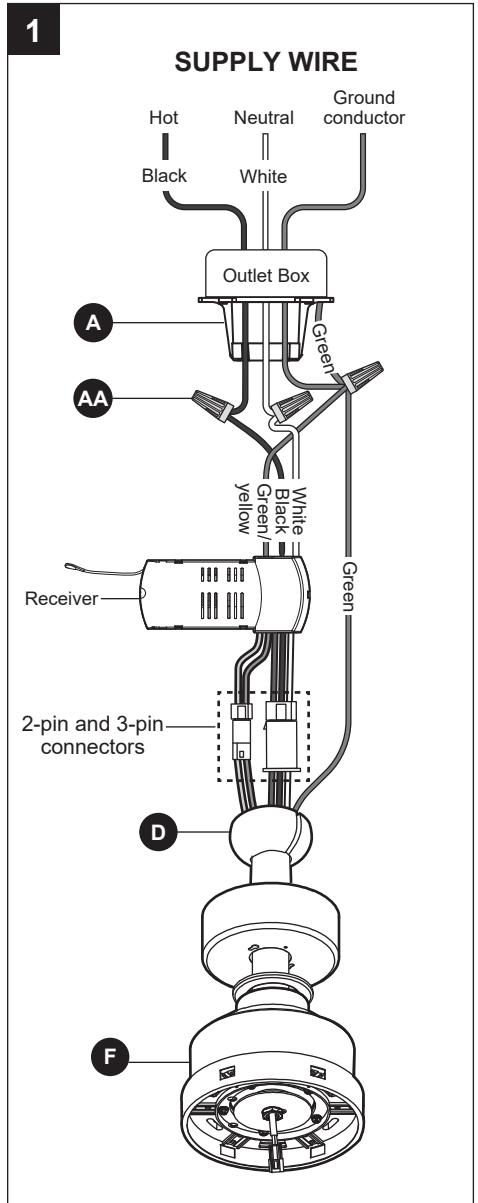

## WIRING

2. Wrap electrical tape (not included) around each individual wire nuts (AA) down to the wire.

**⚠ WARNING:** Make sure no bare wire or wire strands are visible after making connections. Place **GREEN** and **WHITE** connections on opposite side of box from the **BLACK** connections.

Turn spliced/taped wires upward and gently push wires and wire nuts (AA) into outlet box.

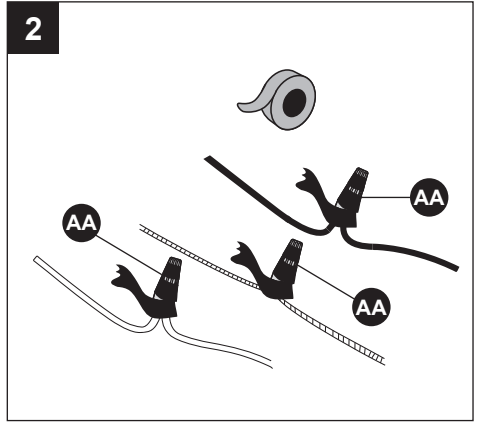

3. Gently slide remote control receiver smooth side up into mounting bracket (A). Turn spliced/taped wires upward and gently push wires and wire nuts (AA) into outlet box. Let antenna from remote control receiver hang to the side.

**NOTE:** The remote control included with this fan meets the following requirements:

- a. Not for use with solid state fans.
- b. Electrical rating: 120V/60 Hz; motor amps:1.5 MAX.

Should you choose to use a different remote control with this fan, it must also meet these same requirements.

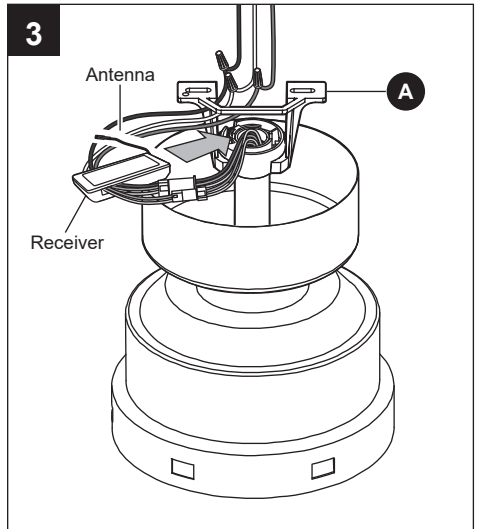

## FINAL INSTALLATION

1. Make sure connections are neatly tucked into the ceiling outlet box.

Slide the canopy (B) up to the mounting bracket (A) and place the key holes on the canopy (B) over the loose canopy mounting screws on the mounting bracket (A). Turn the canopy (B) clockwise until it locks in place at the narrow section of the key holes. Make sure the positioning pin on the mounting bracket falls into one of two holes on the canopy (B), and then tighten the two canopy mounting screws.

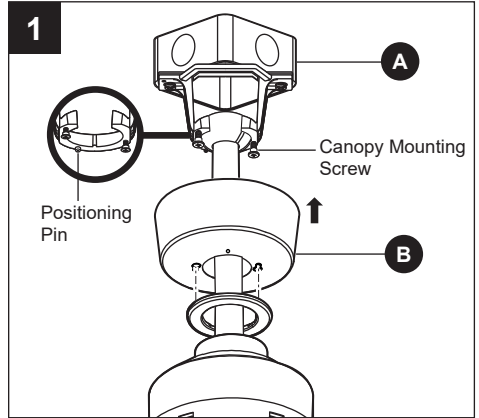

2. Attach the canopy bottom cover (C) to the canopy (B) by inserting the screw heads into the key slots in the canopy bottom cover (C) and rotating it clockwise.

**NOTE:** Adjust the canopy mounting screws as necessary until the canopy (B) and canopy bottom cover (C) are snug.

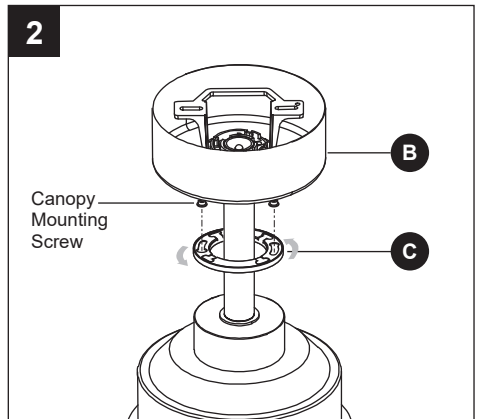

3. Attach the blades (G) to the blade arms (H) using the three blade attachment screws and fiber washers. Start a blade screw and fiber washer (DD) into the blade arm (H), but do not tighten. Repeat for the two remaining blade attachment screws and fiber washers (DD). Tighten each screw securely starting with the center screw. Make sure the blade (G) is straight. Repeat these steps for the remaining blades (G).

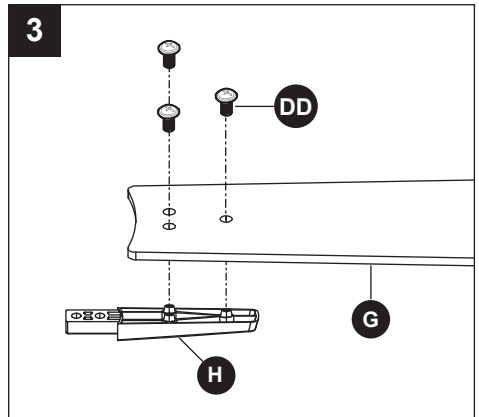

### Hardware Used

**DD** Blade Screw with Fiber Washer  x 18

## FINAL INSTALLATION

4. **⚠ WARNING:** To reduce the risk of personal injury, do not insert foreign objects between rotating fan blades (G).

Insert the blade assembly through the slot in the housing. Align the holes from the blade arm (H) to the holes from the fan motor assembly (F), and secure the blade assembly in place with blade arm screw (EE) provided.

Repeat this procedure with the remaining blades assembly.

### Hardware Used

**EE** Blade Arm Screw  x 12

**⚠ CAUTION:** Before starting installation, disconnect the power by turning off the circuit breaker or removing the fuse at the fuse box. Turning power off using the fan switch is not sufficient to prevent electric shock.

5. Remove one of the three speaker mounting plate screws from the mounting ring and loosen the other two screws. (Do not remove.)

Place the key holes in the speaker mounting plate (I) over the two screws previously loosened from the mounting ring. Turn the speaker mounting plate (I) until the speaker mounting plate (I) locks in place at the narrow section of the key holes.

Securely tighten the two speaker mounting plate screws previously loosened and the one previously removed.

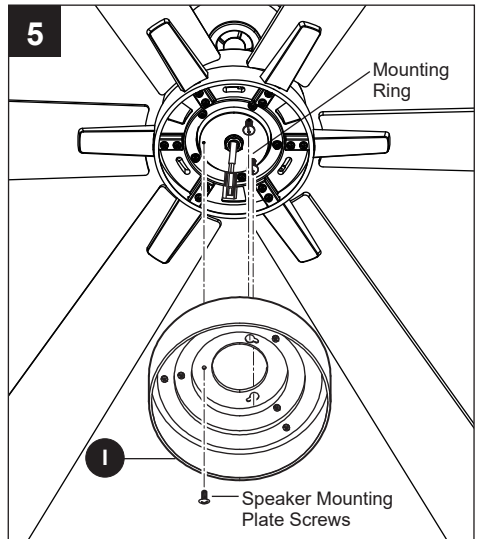
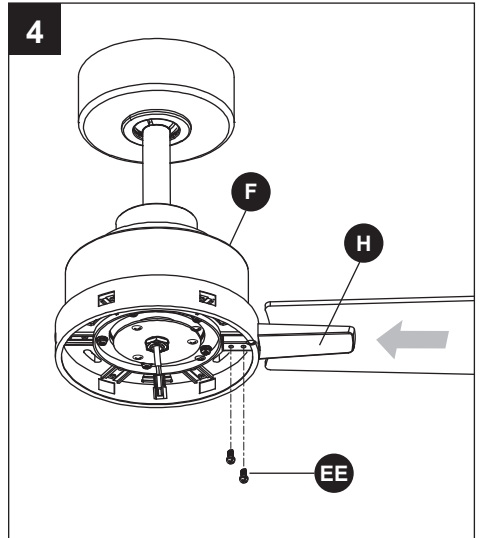

## FINAL INSTALLATION

6. Remove one of the three bluetooth speaker screws from the speaker mounting plate (I) and loosen the other two screws. (Do not remove.)

Remove speaker (J) from the protective box.

While holding the bluetooth speaker (J) under the speaker mounting plate (I), snap together the wire connection plugs :  
White to white    Black to black

Place the key holes in the bluetooth speaker (J) over the two screws previously loosened from the speaker mounting plate (I). Turn the bluetooth speaker (J) until the bluetooth speaker (J) locks in place at the narrow section of the key holes.

Securely tighten the two bluetooth speaker screws previously loosened and the one previously removed.

Please remove the speaker protection paper after installation.

7. Remove one of the three speaker grille screws from the speaker mounting plate (I) and loosen the other two screws. (Do not remove.)

Place the key holes in the speaker grille (K) over the two screws previously loosened from the speaker mounting plate (I). Turn the speaker grille (K) until the speaker grille (K) locks in place at the narrow section of the key holes.

Securely tighten the two speaker grille screws previously loosened and the one previously removed.

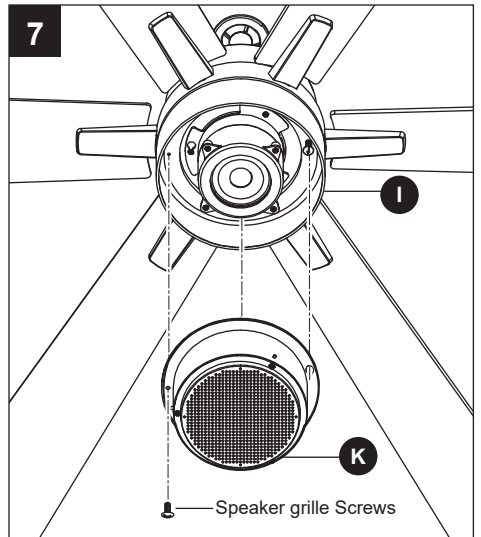
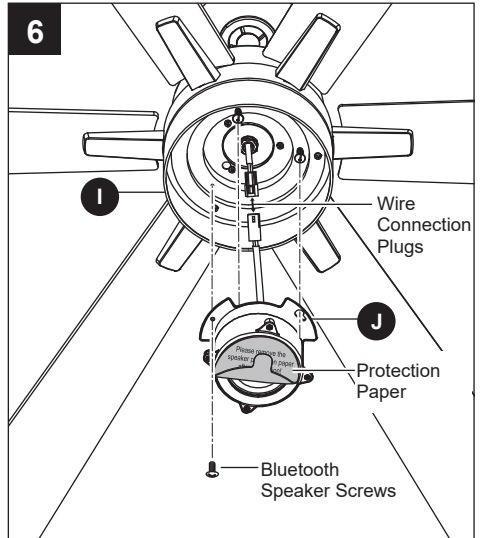

## FINAL INSTALLATION

8. Position the notches on the inner edge of the speaker decorative cover (L) so they match the tabs on the outside of the rim on the Speaker grille (K) . Carefully lift speaker decorative cover (L) inside the speaker grille (K) and secure it to the fan by turning the speaker decorative cover (L) clockwise until snug.

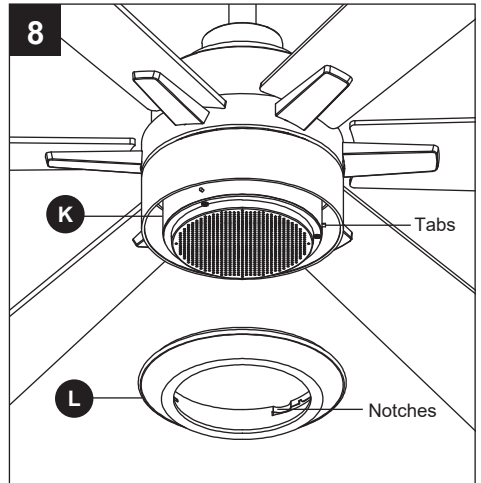

## PAIR YOUR MOBILE DEVICE TO THE SPEAKWELL FAN

1. Turn the fan's AC power ON. Swipe down from the top of the screen.

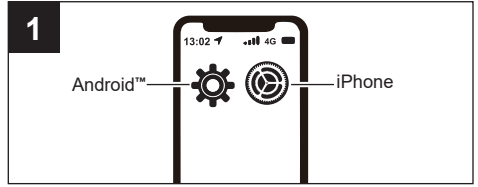

2. Press and hold the bluetooth icon.



3. Tap "pair new device". If you see "pair a new device", check available devices under "available devices" or tap the "more" icon "refresh". If the signal "**Speakwell-BT**" appears, tap the Bluetooth device to connect.



4. Follow the on-screen instructions.

**NOTE:** If the paired device cannot connect, the problem may occur during the pairing connection process. First, you need to make sure the device has power, then remove the device from the list and then pair it again.

Compatible with most Apple and Android. systems.

**NOTE:** For best Bluetooth® performance, place your mobile device within 33 ft. (10 m) of your speaker, and make sure there is a clear line of sight between you and your speaker. Moving your device farther away, or not having a clear line of sight may impact sound quality, and your device may disconnect from your speaker.

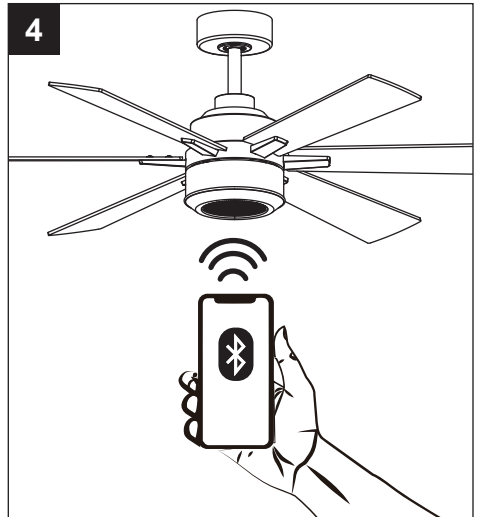

## OPERATING INSTRUCTIONS

**NOTE:** The remote has been pre-paired in the factory for your convenience.

**NOTE:** Batteries will weaken with age and should be replaced before leaking takes place as this will damage the remote control. Dispose used batteries properly and keep them out of the reach of children. Do not dispose batteries in fire. Batteries may explode or leak. Do not mix old and new batteries. Do not mix alkaline, standard (carbon - zinc), or rechargeable (nickel-cadmium) batteries. Exhausted batteries are to be removed from the product. Non-rechargeable batteries are not to be recharged.

1. Remove the battery cover by sliding the cover off.
2. Install two 1.5V AAA batteries (included). Batteries are to be inserted with the correct polarity.
3. Slide the battery cover on the remote control till it click in place.

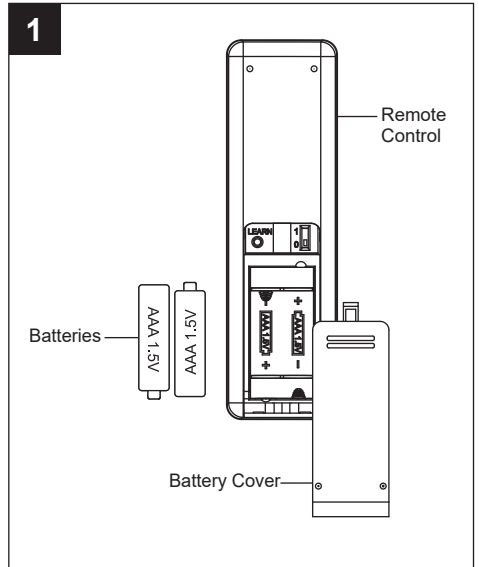

## OPERATING INSTRUCTIONS

### LEARNING PROCESS

**⚠ IMPORTANT:** This fan has been pre-paired at the factory and the fan can be used now. If you have two or more fans, please follow steps below to control each fan independently. Also follow steps below to re-pair the remote and the receiver when needed.

**NOTE:** The dip switch in the battery compartment has been set on "0" position for your convenience. If you want to re-pair the remote, please set the dip switch on "1" position.

To add a remote to your fan's memory, use the steps below:

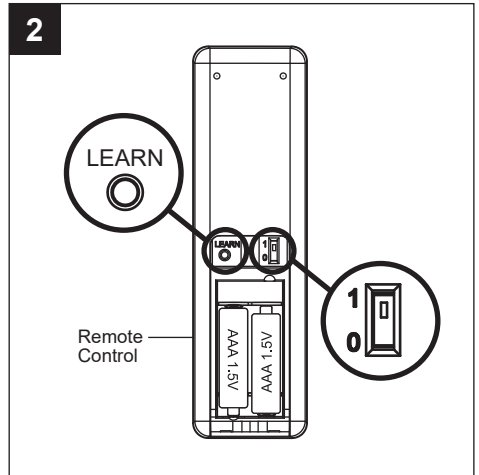

## OPERATING INSTRUCTIONS

---

Ensure AC power to the fan is OFF to begin the learning process.

Slide the dip switch in the battery compartment to the "1" position.

Turn the fan's AC power ON.

Within 30 seconds of turning AC power on, press and release the "**LEARN**" button located in the remote's battery compartment to enter the learning function. The fan blades will start to spin.

The fan will now accept commands from the added remote.

If you would like to set the dip switch back to the "0" position after a learning, please re-pair the remote by following the learning process again.

**NOTE:** If installing multiple fans on separate remotes, only the fan being programmed should have AC power turned ON. All other fans, even if they have already been programmed, should have AC power OFF so they do not memorize other remotes during the learning process. Separate the fan power switches by approximately 2 meters.

### FIRST TIME USING BLUETOOTH SPEAKER

Pressing the  speaker button about 5 seconds when he first time to use bluetooth speaker, and the speaker will prompt a message that pairing is completed. The volume can be adjusted by the mobile device.

**NOTE:** The pairing process has been memorized in the transmitter if pairing is completed, and there is no need to repeat the pairing afterwards.

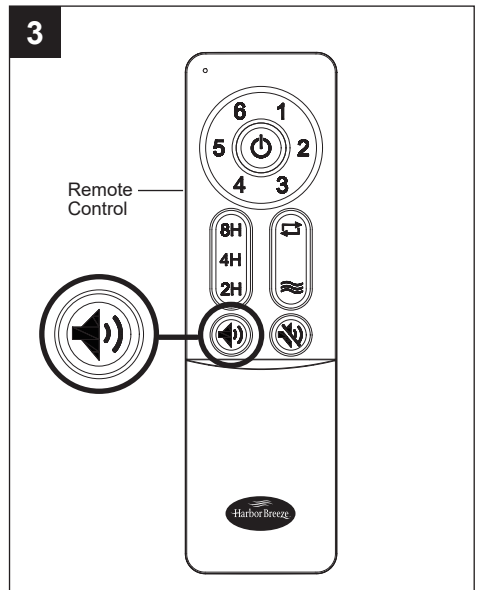

## OPERATING INSTRUCTIONS

 **Power OFF:** Press and release the power button to turn the fan off.

**1, 2, 3, 4, 5, 6** Speed functions:

- 1 = for fan MINIMUM speed
- 2 = for fan LOWER speed
- 3 = for fan LOW speed
- 4 = for fan MEDIUM speed
- 5 = for fan HIGH speed
- 6 = for fan MAXIMUM speed

**2H, 4H, 8H** Timer:

Pressing the timer button will automatically turn fan off after 2, 4, or 8 hours. To cancel the timer settings, press and release the  button.

 button: Controls rotation of the entire fan direction.

 button: Natural wind speed control.

 Turn ON speaker

 Turn Off speaker

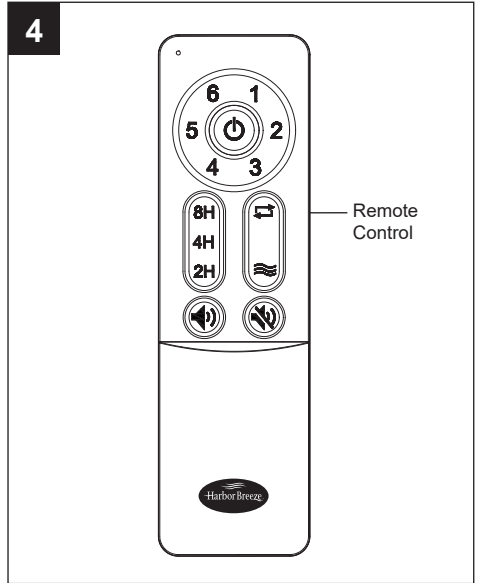

**5a. Warm weather** - (Counter-clockwise Direction) A downward air flow creates a cooling effect. This allows you to set your air conditioner on a warmer setting without affecting your comfort.

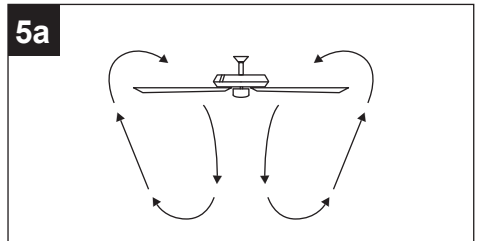

**5b. Cool weather** - (Clockwise Direction) An upward air flow moves warm air off the ceiling. This allows you to set your heating unit on a cooler setting without affecting your comfort.

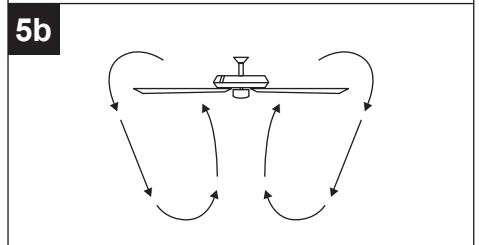

## OPERATING INSTRUCTIONS

---

### INSTALLING THE REMOTE CONTROL HOLDER

6. Attach the remote control holder with the two remote control holder mounting screws.

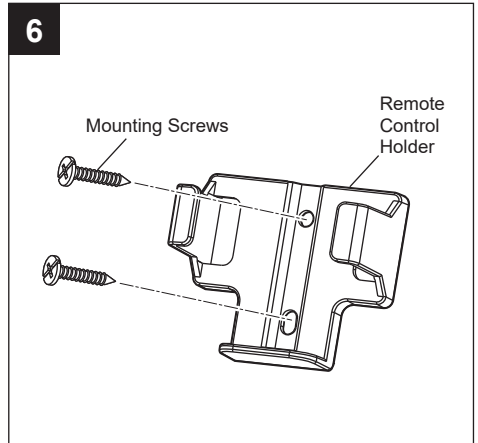

### CARE AND MAINTENANCE

---

Check the support connections, brackets, and blade attachments twice a year. Make sure they are secure. Because of the fan's natural movement, some connections may become loose over time. It is not necessary to remove the fan from the ceiling. Clean your fan periodically. Use only a soft brush or lint-free cloth to avoid scratching the finish. The plating is sealed with a lacquer to minimize discoloration or tarnishing.

**⚠ IMPORTANT:** Shut off main power supply before beginning any maintenance. Do not use water or a damp cloth to clean the ceiling fan.

## TROUBLESHOOTING

**⚠ WARNING:** Before beginning work, shut off the power supply to avoid electrical shock.

PROBLEM	POSSIBLE CAUSE	CORRECTIVE ACTION
Fan does not move.	<ol style="list-style-type: none"> <li>1. Reverse switch not engaged.</li> <li>2. Power is off or fuse is blown.</li> <li>3. Faulty wire connection.</li> <li>4. Plugs not connected properly.</li> </ol>	<ol style="list-style-type: none"> <li>1. Push switch firmly either left or right.</li> <li>2. Turn power on or check fuse.</li> <li>3. Turn power off. Loosen canopy and check all connections.</li> <li>4. Check that wire nuts from fan and receiver to the outlet box are connected properly according to instructions on page 10.</li> </ol>
Noisy operation.	<ol style="list-style-type: none"> <li>1. Blades are loose.</li> <li>2. Cracked blade.</li> <li>3. Full range dimmer switch.</li> <li>4. Fan is new.</li> </ol>	<ol style="list-style-type: none"> <li>1. Tighten all blade screws.</li> <li>2. Replace blade.</li> <li>3. Replace with an approved speed control device.</li> <li>4. Allow fan a "break in" period of a few days, especially when running the fan at Medium and High speeds.</li> </ol>
Excessive wobbling.	<ol style="list-style-type: none"> <li>1. Blades are loose.</li> <li>2. Blade arms incorrectly attached.</li> <li>3. Unbalanced blades.</li> <li>4. Fan not securely mounted.</li> <li>5. Fan too close to vaulted ceiling.</li> <li>6. Set screw(s) on motor housing yoke is (are) not tightened properly.</li> <li>7. Set screw on hanging ball is not tightened properly.</li> </ol>	<ol style="list-style-type: none"> <li>1. Tighten all blade screws.</li> <li>2. Re-install blade arms.</li> <li>3. Switch one blade with a blade from the opposite side. Or balance the fan using a blade balancing kit (sold separately).</li> <li>4. Turn power off. Carefully loosen canopy and verify that mounting bracket is secure.</li> <li>5. Use a longer downrod or move fan to another location.</li> <li>6. Tighten yoke set screw(s) securely.</li> <li>7. Carefully loosen and lower canopy and verify that set screw on hanging ball is tightened securely.</li> </ol>
Fan operates but bluetooth speaker fails.	<ol style="list-style-type: none"> <li>1. Wires in canopy not wired properly.</li> <li>2. Wall switch to fan is off.</li> <li>3. Plugs not connected properly.</li> <li>4. Bluetooth pairing failed.</li> </ol>	<ol style="list-style-type: none"> <li>1. Check wires in canopy and, if necessary, re-wire according to instructions on page 10.</li> <li>2. Make sure that wall switch to fan is on.</li> <li>3. Check that male and female plugs in light kit are connected properly according to instructions on page 14.</li> <li>4. Please reconnect your phone and Bluetooth speaker follow the instructions on page 16.</li> </ol>

**NOTE:** A small amount of "wobble" is normal and should not be considered a defect.

## **LIMITED LIFETIME WARRANTY**

---

The distributor warrants this fan to be free from defects in workmanship and materials present at time of shipment from the factory for Lifetime limited from the date of purchase. This warranty applies only to the original purchaser. The distributor agrees to correct any defect at no charge or, at our option, replace the ceiling fan with a comparable or superior model.

To obtain warranty service, present a copy of your sales receipt as proof of purchase. All cost of removal and reinstallation are the express responsibility of the purchaser. Any damage to the ceiling fan by accident, misuse or improper installation, or by using parts not produced by the manufacturer of this fan or affixing accessories not produced by the manufacturer of this fan, are the purchaser's own responsibility. The distributor assumes no responsibility whatsoever for fan installation during the limited lifetime warranty. Any service performed by an unauthorized person will render the warranty invalid.

Due to varying climatic conditions, this warranty does not cover changes in brass finish, rusting, pitting, tarnishing, corroding or peeling. Brass finish fans maintain their beauty when protected from varying weather conditions. Any glass provided with this fan is not covered by the warranty.

Any replacement of defective parts for the ceiling fan must be reported within the first year from the date of purchase. For the balance of the warranty, call our customer service department (at 888-251-1003) for return authorization and shipping instructions so that we may repair or replace the ceiling fan. Any fan or parts returned improperly packaged is/are the sole responsibility of the purchaser. There is no further express warranty. The distributor disclaims any and all implied warranties. The duration of any implied warranty which cannot be disclaimed is limited to the limited lifetime period as specified in our warranty. The distributor shall not be liable for incidental, consequential or special damages arising at or in connection with product use or performance except as may otherwise be accorded by law. This warranty gives you specific legal rights and you may also have other rights which vary from state to state. This warranty supersedes all prior warranties.

## REPLACEMENT PARTS LIST

For replacement parts, call our customer service department at **888-251-1003**, 8 a.m. - 8 p.m., EST, Monday - Sunday. You could also contact us at [ascs@lowes.com](mailto:ascs@lowes.com).

PART	DESCRIPTION	PARTS #	COVERED UNDER WARRANTY
A	Mounting Bracket	5979019-A 5971297-A 5979020-A	YES/ONE YEAR
B	Canopy	5979019-B 5971297-B 5979020-B	YES/ONE YEAR
C	Canopy Bottom Cover	5979019-C 5971297-C 5979020-C	YES/ONE YEAR
D	Downrod	5979019-D 5971297-D 5979020-D	YES/ONE YEAR
E	Coupling Cover	5979019-E 5971297-E 5979020-E	YES/ONE YEAR
G	Blade	5979019-G 5971297-G 5979020-G	YES/ONE YEAR
H	Blade Arm	5979019-H 5971297-H 5979020-H	YES/ONE YEAR
I	Speaker mounting plate	5979019-I 5971297-I 5979020-I	YES/ONE YEAR
J	Bluetooth speaker	5979019-J 5971297-J 5979020-J	YES/ONE YEAR
K	Speaker grille	5979019-K 5971297-K 5979020-K	YES/ONE YEAR
L	Speaker decorative cover	5979019-L 5971297-L 5979020-L	YES/ONE YEAR
BB	42 in. 2-Pin Extension Cord	4512895-AA	YES/ONE YEAR
CC	42 in. 3-Pin Extension Cord	4512895-BB	YES/ONE YEAR

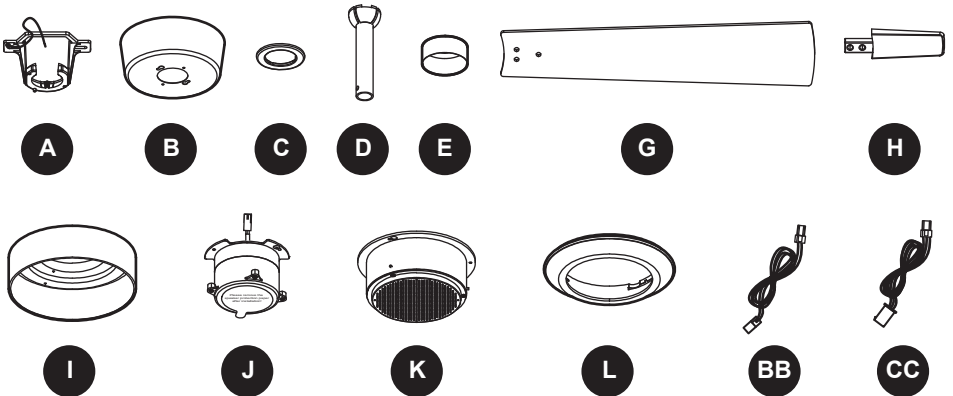

Printed in China



ARTÍCULO # 5979019/5971297/5979020  
MODELO # AR44-52BGR/AR44-52MBK/AR44-52MWH

HARBOR BREEZE y el diseño del logotipo son marcas comerciales o marcas registradas de LF, LLC. Todos los derechos reservados.

BLUETOOTH y el diseño del logotipo son marcas registradas de Bluetooth SIG, Inc.

# VENTILADOR DE TECHO PARA LUGARES HÚMEDOS SPEAKWELL

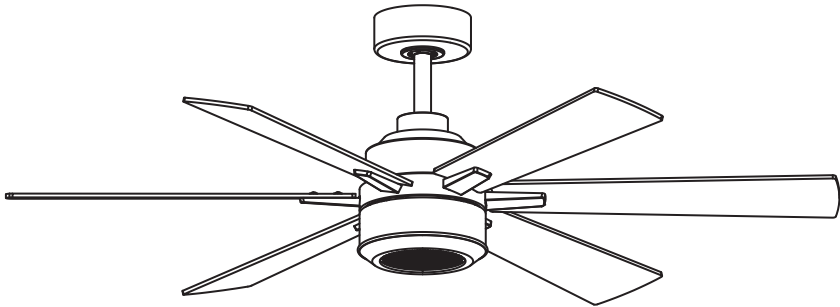

Número de serie \_\_\_\_\_

Fecha de compra \_\_\_\_\_

Gracias por comprar este producto HARBOR BREEZE.  
¿Tiene preguntas, problemas o piezas faltantes?  
Antes de volver a la tienda, contáctenos: al número de teléfono **888-251-1003**, de 8 a.m. a 8 p.m., hora estándar del Este, de lunes a domingo, o al correo electrónico **ascs@lowes.com**.

SG24577

## ÍNDICE

---

Contenido del paquete .....	26
Aditamentos .....	27
Información de seguridad .....	27
Preparación .....	29
Instalación inicial .....	30
Instalación del ventilador.....	31
Cableado .....	33
Instalación final .....	35
Empareje su dispositivo móvil con el ventilador Speakwell.....	39
Instrucciones de funcionamiento.....	40
Instalación del soporte del control remoto.....	43
Cuidado y mantenimiento.....	43
Solución de problemas.....	44
Garantía limitada de por vida .....	45
Lista de piezas de repuesto .....	46

## CONTENIDO DEL PAQUETE

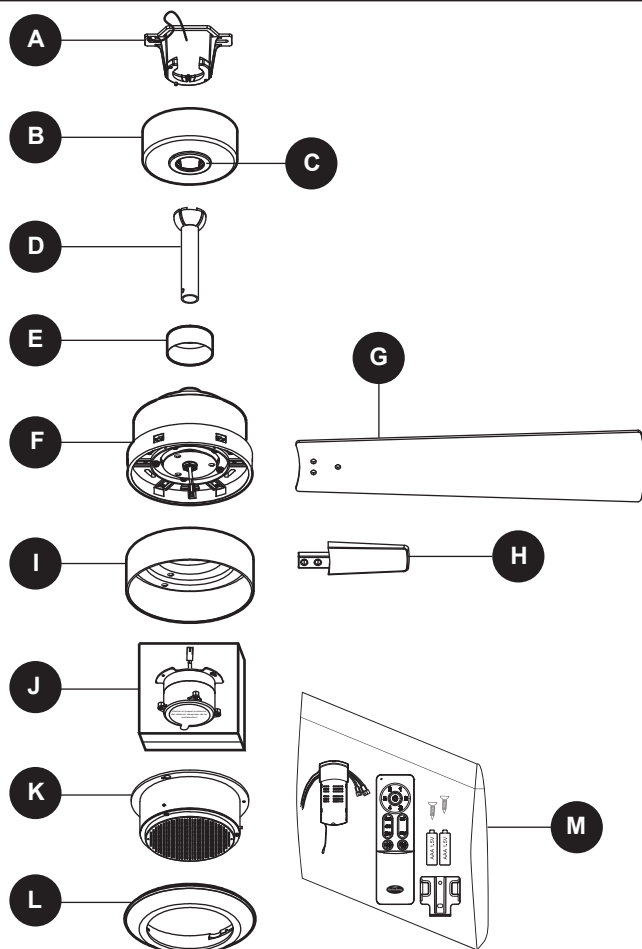

PIEZA	DESCRIPCIÓN	CANTIDAD
A	Soporte de montaje	1
B	Base	1
C	Cubierta inferior de la base	1
D	Varilla	1
E	Cubierta del acoplador	1
F	Ensamble del motor del ventilador	1
G	Aspa	6

PIEZA	DESCRIPCIÓN	CANTIDAD
H	Brazo del aspa	6
I	Placa de montaje del altavoz	1
J	Altavoz Bluetooth	1
K	Rejilla del altavoz	1
L	Cubierta decorativa del altavoz	1
M	Receptor + paquete del control remoto	1

**! RECORDATORIO IMPORTANTE:** debe utilizar las piezas que se incluyen con este ventilador para la instalación adecuada y por seguridad.

## ADITAMENTOS

---

AA

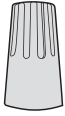

Conector de  
alambres  
Cant. 3  
+ 1 adicional

BB



Extensión eléctrica  
de 2 clavijas de 106.68 cm  
(use una varilla más larga)  
Cant. 1

CC



Extensión eléctrica  
de 3 clavijas de 106.68 cm  
(use una varilla más larga)  
Cant. 1

DD



Tornillo de aspa  
con arandela de  
fibra (preinstalada)  
Cant. 18  
+ 1 adicional

EE



Tornillo para el  
brazo de las aspas  
Cant. 12  
+ 1 adicional

## INFORMACIÓN DE SEGURIDAD

---

**PRECAUCIÓN:** Todo cambio o modificación que no esté expresamente aprobado por la parte responsable del cumplimiento podría anular la autorización del usuario para utilizar el equipo.

**\*NOTA:** este equipo se probó y se verificó que cumple con los límites para un dispositivo digital de clase B, conforme a la sección 15 de las reglas de la FCC. Estos límites están diseñados para proporcionar una protección razonable contra interferencias perjudiciales en una instalación residencial. Este equipo genera, utiliza y puede irradiar energía de radiofrecuencia y, si no se instala ni se usa de acuerdo con las instrucciones, puede causar interferencias perjudiciales para las comunicaciones de radio. Sin embargo, no se garantiza que no se producirán interferencias en una instalación en especial. Si este equipo genera una interferencia perjudicial para la recepción de radio o televisión, que se puede determinar al encender y apagar el equipo, se recomienda al usuario que intente corregir la interferencia con una o más de las siguientes medidas:

- \* Reorientar o reubicar la antena de recepción.
- \* Aumentar la separación entre el equipo y el receptor.
- \* Conectar el equipo a un tomacorriente de un circuito distinto al que usa el receptor.  
Solicitar ayuda al distribuidor o a un técnico con experiencia en radio/TV.

El dispositivo cumple con la sección 15 de las reglas de la FCC. Su funcionamiento está sujeto a las siguientes condiciones: (1) este dispositivo no debe causar interferencias perjudiciales, (2) debe aceptar cualquier interferencia recibida, incluida la interferencia que pudiese causar un funcionamiento no deseado.



## INFORMACIÓN DE SEGURIDAD

### LEA Y GUARDE ESTAS INSTRUCCIONES.

Lea y comprenda completamente este manual antes de intentar ensamblar, instalar o usar el producto.

- No deseche la caja del ventilador ni los accesorios de espuma. En caso de que deba devolverse este ventilador a la fábrica para realizarle reparaciones, debe enviarse en su empaque original para asegurar una protección adecuada contra daños que puedan agravar la causa inicial de la devolución.
- Asegúrese de que todas las conexiones eléctricas cumplan con los códigos locales, las ordenanzas, el Código Eléctrico Nacional y la ANSI/NFPA 70. Contrate a un electricista calificado o consulte un manual de cableado para hacerlo usted mismo si no está familiarizado con la instalación de cableado eléctrico.
- Asegúrese de que en el lugar de instalación que elija se pueda establecer una distancia mínima de 2.13 m desde las aspas hasta el piso y al menos 76.20 cm desde los extremos de las aspas hasta cualquier obstáculo.
- Una vez instalado el ventilador, asegúrese de que todas las conexiones sean seguras a fin de evitar que se caiga.
- El peso neto de este ventilador, incluido el kit de iluminación, es de 6.80 kg (14.99 lb)

## ⚠ ADVERTENCIA



Para reducir el riesgo de incendio, descargas eléctricas o lesiones personales, monte en una caja de salida de clasificación UL apta para sostener ventiladores de 15,90 kg (35 lb), o menos, y use los tornillos de montaje provistos con la caja de salida. La mayoría de las cajas de salida que se utilizan comúnmente para sostener las lámparas no son aptas para sostener un ventilador y puede ser necesario reemplazarlas. Si tiene dudas, consulte a un electricista calificado.

Para reducir los riesgos de incendios, descargas eléctricas o lesiones personales, utilice para el montaje una caja de salida clasificada como aceptables para soportar de ventiladores y utilice los tornillos incluidos en la caja de salida.

¿NECESITA AYUDA? En caso de que el vidrio esté roto o haya piezas faltantes, llame al 888-251-1003. No devuelva el ventilador de techo al lugar donde lo compró. Asegúrese de tener a mano el manual del propietario, el número de artículo o de modelo, el acabado, el color, el tipo de vidrio, etc.

La declaración de atención debe leerse de esta manera.

**ATENCIÓN:** se recomienda la utilización de un soporte de ventilador con todos los ventiladores de techo. El estilo de aplicación varía. Los soportes se venden por separado en el Departamento de Iluminación o de Electricidad.

**ATENCIÓN:** no utilice una extensión eléctrica con este ventilador.

Para reducir el riesgo de lesiones personales, use solo las piezas que se incluyen con este ventilador. El uso de piezas *DISTINTAS* de aquellas que se proporcionan con este ventilador anulará la garantía.

Antes de proceder, asegúrese de cortar la alimentación eléctrica de la caja principal de fusibles o interruptor de circuito a fin de evitar descargas eléctricas.



## INFORMACIÓN DE SEGURIDAD

### ADVERTENCIA

Riesgo de incendio y descarga eléctrica: no repare ni realice mantenimiento a este kit de luces. La fuente de luz está diseñada para esta aplicación específica y puede sobrecalentarse si personal sin capacitación le realiza mantenimiento. Si requiere mantenimiento, llame a nuestro Departamento de Servicio al Cliente (al 888-251-1003) para enviarle una autorización de devolución y las instrucciones de envío.

### PRECAUCIÓN

Para reducir el riesgo de lesiones personales, use solo los tornillos que se incluyen con esta caja de salida.

Asegúrese de que la caja de salida tenga la puesta a tierra correcta y de que haya un conductor (verde o desnudo) de puesta a tierra.

Antes de comenzar la instalación, revise cuidadosamente todos los tornillos, pernos y tuercas del ensamble del motor del ventilador para comprobar que estén asegurados.

## PREPARACIÓN

Antes de comenzar a ensamblar el producto, asegúrese de tener todas las piezas. Compare las piezas con la lista del contenido del paquete y la lista de aditamentos. No intente ensamblar el producto si falta alguna pieza o si alguna está dañada.

**Tiempo estimado de ensamblaje: 120 minutos.**

Herramientas necesarias para el ensamblaje (no se incluyen): cinta aislante, destornillador Phillips, pinzas, gafas de seguridad, escalera de tijera y pelacables.

Herramientas útiles (no se incluyen): luz de prueba de CA, cinta métrica, manual de cableado. Hágalo usted mismo o pinzas de corte.

 **PELIGRO:** si utiliza una caja de salida existente, asegúrese de que esté bien sujeta a la estructura de construcción y que pueda sostener todo el peso del ventilador. El incumplimiento de dicho paso podría provocar lesiones graves o la muerte. La estabilidad de la caja de salida es fundamental para minimizar el balanceo y el ruido en el ventilador una vez que la instalación esté completa.

 **PRECAUCIÓN:** asegúrese de que la caja de salida tenga la puesta a tierra correcta y de que haya un conductor (verde o desnudo) de puesta a tierra.

Después de abrir la parte superior de la caja, retire el paquete de aditamentos de montaje de los accesorios de espuma. Retire el motor del empaque y ubíquelo sobre una alfombra o espuma para evitar daños en el acabado.

 **PRECAUCIÓN:** revise cuidadosamente todos los tornillos, las tuercas y los pernos del ensamble del motor del ventilador para comprobar que estén seguros.

## INSTALACIÓN INICIAL

1. Interrumpa la línea de entrada del ventilador al apagar los interruptores de circuito y el interruptor de pared.

**⚠ PELIGRO:** si no desconecta el suministro de electricidad antes de realizar la instalación, se pueden producir lesiones graves o la muerte.

2. Determine el método de instalación que utilizará.

- A. Montaje estándar
- B. Montaje en ángulo

**⚠ IMPORTANTE:** si realiza el montaje en ángulo, verifique que el ángulo del techo no tenga una inclinación superior a los 19°.

**\*Consejo útil:** el montaje estándar es el más adecuado para techos de 2,13 m (7 pies) de alto o más. Para los techos más altos, se recomienda utilizar una varilla más larga (no incluida). El montaje en ángulo es mejor para los techos en ángulo o de bóveda. En ocasiones, es necesaria una varilla más larga para asegurar una adecuada separación de las aspas.

3. Compruebe que las aspas (G) estén al menos a 76,2 cm de cualquier obstáculo y al menos a 2,13 m sobre el piso.

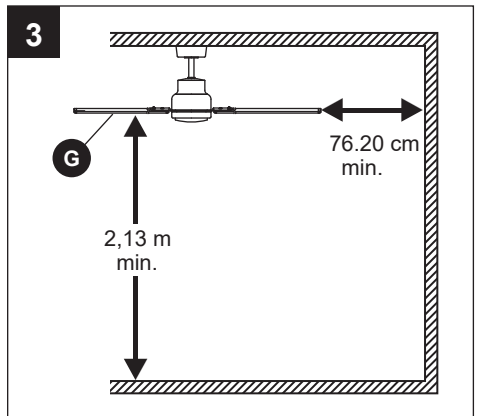
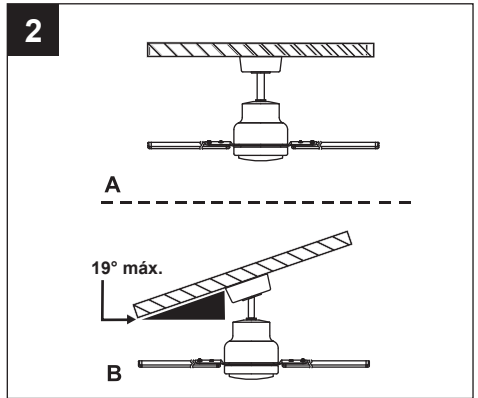
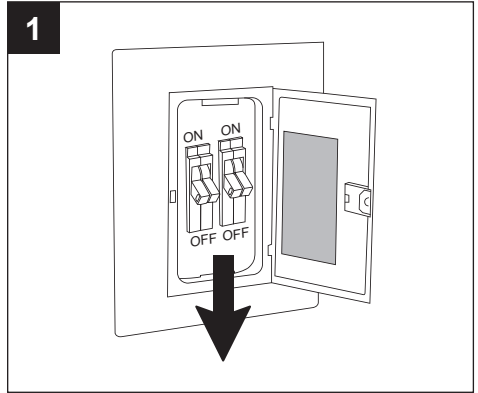

## INSTALACIÓN DEL VENTILADOR

1. Retire la cubierta inferior de la base (C) de la base (B) girándola (C) en dirección contraria a las manecillas del reloj a las manecillas del reloj.

Afloje media vuelta los tornillos de montaje de la base, desde la cabeza del tornillo, para retirar el soporte de montaje (A) de la base (B). Después, gire la base (B) en dirección contraria a las manecillas del reloj para retirar el soporte de montaje (A) de la base (B).

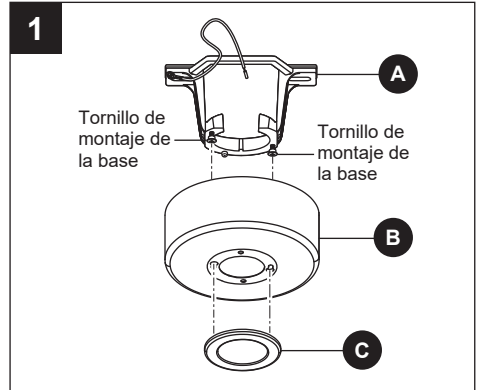

2. Asegure el soporte de montaje (A) a la caja de salida (no se incluye) con los tornillos, las arandelas de seguridad y las arandelas planas que incluye la caja de salida.

\* **NOTA:** es muy importante que use los aditamentos adecuados para instalar el soporte de montaje (A), ya que este soportará el ventilador.

**⚠ IMPORTANTE:** si realiza el montaje en ángulo, asegúrese de que el extremo abierto del soporte de montaje (A) esté instalado en dirección hacia el punto más alto del techo.

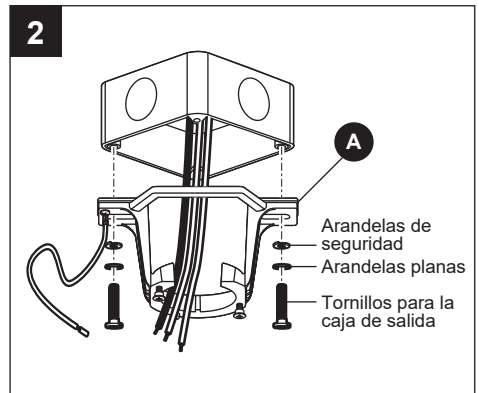

3. Retire el pasador de chaveta y el pasador de horquilla, y afloje los dos tornillos de fijación del collar del motor.

Desatornille el tornillo de fijación ubicado en la bola para colgar, baje la bola para colgar y retire el pasador cruzado. Retire la bola para colgar de la varilla (D).

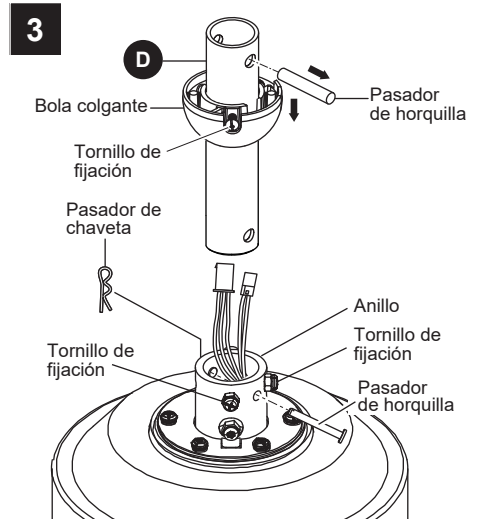



## INSTALACIÓN DEL VENTILADOR

4. Inserte la varilla (D) en el anillo, alinee los orificios y vuelva a instalar el pasador de horquilla y el pasador de chaveta. Apriete los dos tornillos de fijación en el anillo.

**⚠ ADVERTENCIA:** es fundamental que instale correctamente el pasador de horquilla en el soporte de la varilla, y que apriete firmemente los tornillos de fijación y las tuercas. El incumplimiento de dicho paso podría hacer que el ventilador se caiga.

**NOTA:** si se necesita una varilla más larga (no incluida), asegúrese de encajar los dos conectores de 3 clavijas, los dos conectores macho del ventilador y los conectores hembra de las extensiones eléctricas de 3 clavijas de 106.68 cm (BB y CC).

### Aditamentos utilizados

- BB** Extensión eléctrica de 2 clavijas de 106.68 cm  x 1
- CC** Extensión eléctrica de 3 clavijas de 106.68 cm  x 1

5. Deslice la cubierta del acoplador (E), la cubierta de la base inferior (C) y la base (B) en la varilla (D).

Vuelva a instalar con cuidado la bola para colgar en la varilla (D). Asegúrese de que el pasador esté en la posición correcta, que el tornillo de fijación esté apretado y que los conductores no estén torcidos.

8. Levante con cuidado el ensamblaje del motor del ventilador (F) hasta el soporte de montaje (A) y asiente la varilla (D) en el portalámparas del soporte de montaje (A). Asegúrese de que la lengüeta del portalámparas del soporte de montaje (A) esté bien asentada en la ranura de la varilla (D). Esto ayudará a equilibrar el ventilador de techo.

**⚠ PELIGRO:** la alineación incorrecta de la ranura de la bola con la lengüeta puede provocar que el ventilador se balancee o se caiga, lo que podría causar lesiones graves o la muerte.

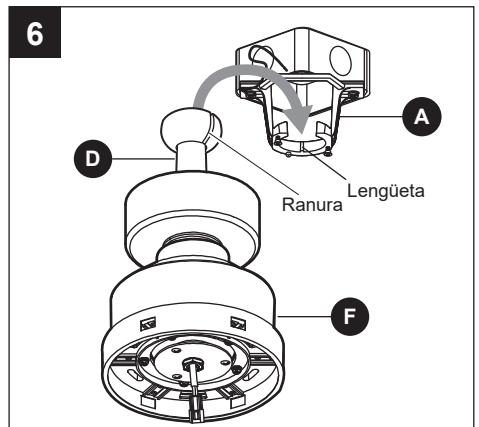
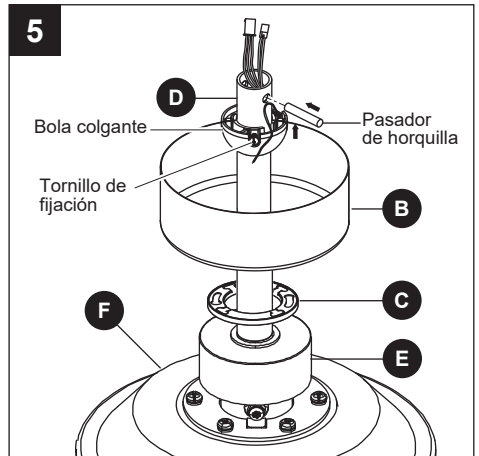
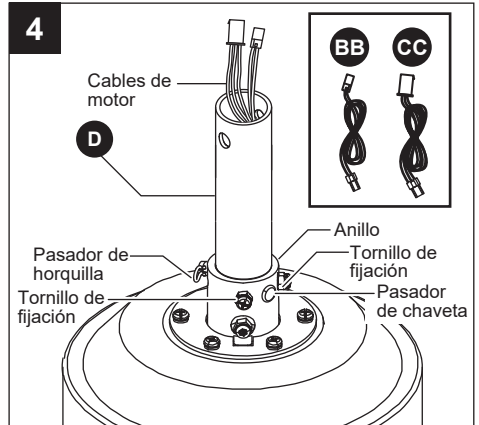

## CABLEADO

**⚠️ ADVERTENCIA:** verifique que todas las conexiones estén ajustadas, incluida la conexión a tierra, y que no haya conductores desnudos visibles en los empalmes plásticos, excepto el conductor con puesta a tierra.

**⚠️ PRECAUCIÓN:** no lo use con un regulador de intensidad de luz de pared.

**NOTA:** el ventilador debe instalarse a una distancia máxima de 6.09 m del control remoto para una transmisión de señal adecuada entre el control remoto y la unidad receptora del ventilador.

**NOTA:** deje la antena dentro de la base y asegúrese de que no esté obstruida ni dañada.

Si considera que no tiene suficiente conocimiento o experiencia en cableados eléctricos, es recomendable que un electricista autorizado instale el ventilador.

Siga los pasos que se muestran a continuación para conectar el ventilador al cableado doméstico. Utilice los empalmes plásticos (AA y BB) con el ventilador. Asegure los empalmes plásticos con cinta aislante. Asegúrese de que no haya conexiones ni filamentos sueltos.

1. Realice las conexiones de conductores desde el ensamble del motor del ventilador (F) al receptor.

### Desde el ventilador Al receptor

Conector de 2 clavijas— Conector de 2 clavijas  
Conector de 3 clavijas— Conector de 3 clavijas

- 1A. Realice las conexiones de conductores desde el receptor hasta la caja de salida de la siguiente manera, utilizando los empalmes plásticos (AA).

### Desde el receptor A la caja de salida

Conductor negro ----- Conductor negro  
"CA en L" (vivo)  
Conductor blanco ----- Conductor blanco  
"CA en N" (neutro)

### Del ventilador y receptor A la caja de salida

Cables verdes/  
amarillos\* ----- Conductor verde o  
desnudo (tierra)

\* Hay dos cables de conexión a tierra verdes y uno verde/amarillo: uno desde el soporte de montaje (A), uno desde la varilla (D) y otro desde el receptor.

## Aditamentos utilizados

**AA** Empalme plástico  x 3

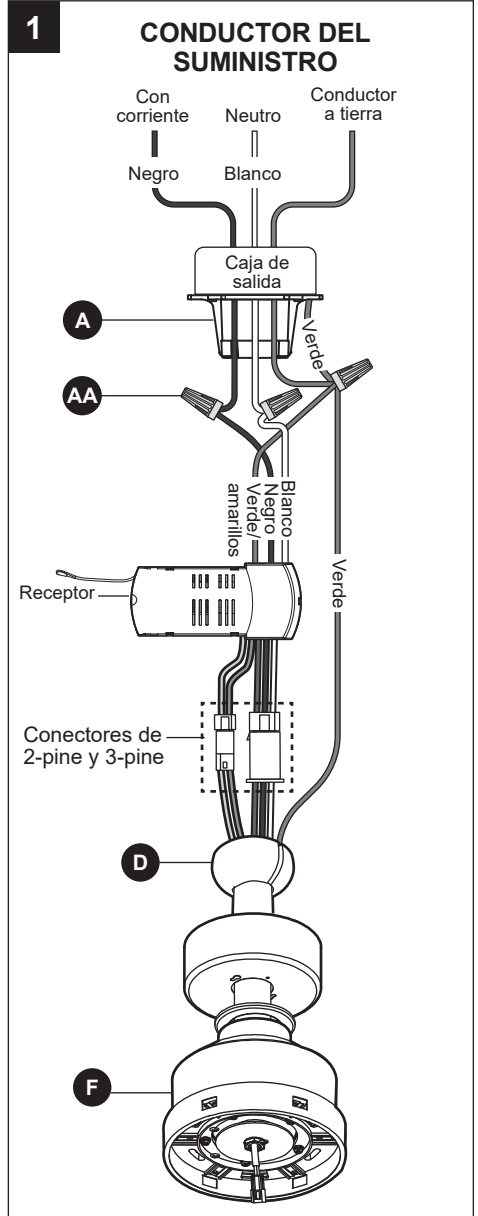

## CABLEADO

- Cubra con cinta aislante (no se incluye) cada empalme plástico (AA) individual hacia abajo del cable.

**⚠ ADVERTENCIA:** Asegúrese de que no haya conductores desnudos ni filamentos de conductores visibles después de hacer las conexiones. Coloque las conexiones **VERDES** y **BLANCAS** en el lado opuesto de la caja donde se ubican las conexiones **NEGRAS**.

Gire los cables empalmados o cubiertos con cinta hacia arriba y empuje suavemente los cables y los empalmes plásticos (AA) hacia dentro de la caja de salida.

- Deslice cuidadosamente el receptor del control remoto, con el lado liso hacia arriba, en el soporte de montaje (A). Gire los cables empalmados o cubiertos con cinta hacia arriba y empuje suavemente los cables y los empalmes plásticos (AA) hacia dentro de la caja de salida. Deje que la antena del receptor del control remoto cuelgue por el costado.

**NOTA:** El control remoto que se incluye con este ventilador cumple los siguientes requisitos:

- No es para el uso con ventiladores de estado sólido.
- Clasificación eléctrica: 120 V/60 Hz; amperios del motor: 1.50 máx.

Si utilizara otro control remoto con este ventilador, también debe cumplir estos mismos requisitos.

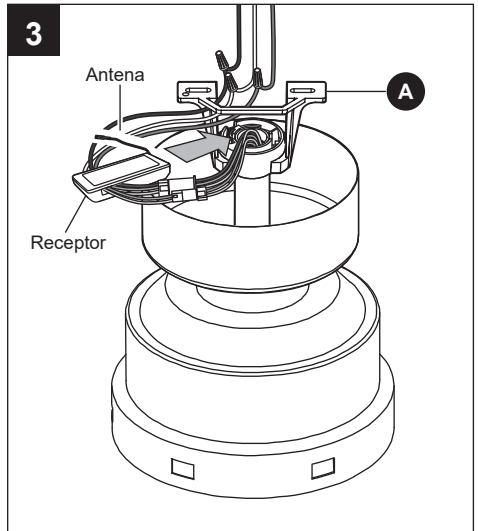
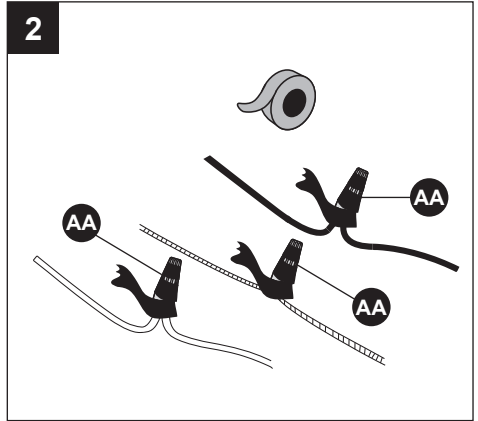

## INSTALACIÓN FINAL

1. Asegúrese de que los cables estén bien colocados en la caja de salida del techo.

Desplace la base (B) hasta el soporte de montaje (A) y ubique los orificios principales en la base (B) sobre los tornillos de montaje de la base flojos en el soporte de montaje (A). Gire la base (B) en dirección de las manecillas del reloj hasta que esta se ubique en su lugar en la sección estrecha de los orificios principales. Asegúrese de que el pasador de posicionamiento en el soporte de montaje caiga en uno de los dos orificios de la base (B) y luego apriete los dos tornillos de montaje de la base.

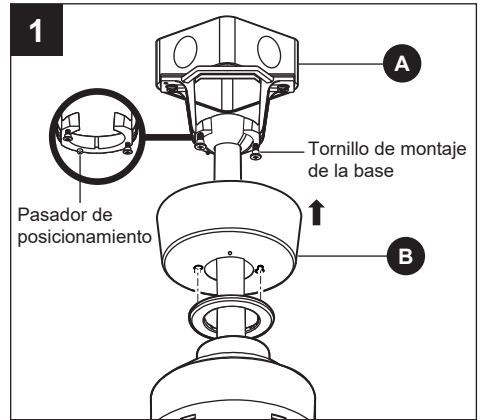

2. Fije la cubierta inferior de la base (C) a la base (B) insertando las cabezas de los tornillos en las ranuras principales en la cubierta inferior de la base (C) y girándola en dirección de las manecillas del reloj.

**NOTA:** ajuste los tornillos de montaje de la base como sea necesario hasta que la base (B) y su cubierta de la parte inferior (C) estén ajustadas.

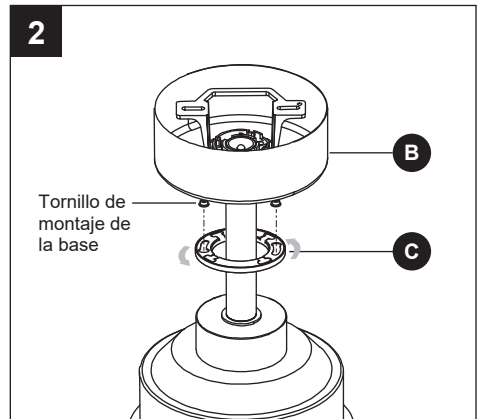

3. Ajuste las aspas (G) a los brazos de estas (H) usando los tres tornillos de fijación de las aspas y las arandelas de fibra. Coloque un tornillo del aspa y una arandela de fibra (DD) en el brazo del aspa (H), pero no los ajuste. Repita esto con los dos tornillos de fijación del aspa restantes y las arandelas de fibra (DD). Apriete con firmeza cada tornillo empezando por el del centro. Asegúrese de que el aspa (G) esté derecha. Repita estos pasos para las aspas restantes. (G)

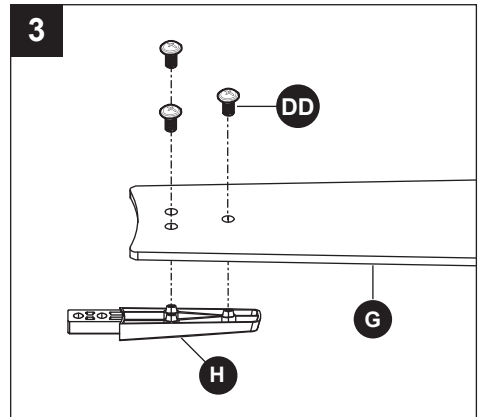

### Aditamentos utilizados

**DD** Tornillo para las aspas con arandela de fibra x 18

## INSTALACIÓN FINAL

4. **⚠️ ADVERTENCIA:** para reducir el riesgo de lesiones personales, no introduzca objetos extraños entre las aspas del ventilador en movimiento (G).

Coloque el ensamble del asa a través de la ranura en la carcasa. Alinee los orificios del brazo del asa (H) con los orificios del ensamble del motor del ventilador (F) y asegure el ensamble del asa en su lugar con el tornillo del brazo del asa (EE) proporcionado.

Repita este procedimiento con el ensamble de las aspas restantes.

### Aditamentos utilizados

**EE** Tornillo del brazo de las aspas  x 12

**⚠️ PRECAUCIÓN:** antes de comenzar la instalación, desconecte la alimentación colocando el interruptor de circuito en la posición de apagado o retirando el fusible de la caja de fusibles. No basta con colocar el interruptor del ventilador en la posición de apagado para evitar descargas eléctricas.

5. Retire uno de los tres tornillos de la placa de montaje del altavoz del anillo de montaje y afloje los otros dos tornillos. (No los retire).

Coloque los orificios principales de la placa de montaje del altavoz (I) sobre los dos tornillos aflojados anteriormente en el anillo de montaje. Gire la placa de montaje del altavoz (I) hasta que la placa de montaje del altavoz (I) encaje en la parte estrecha de los orificios principales.

Apriete con firmeza los dos tornillos de la placa de montaje del altavoz que aflojó antes y el que retiró previamente.

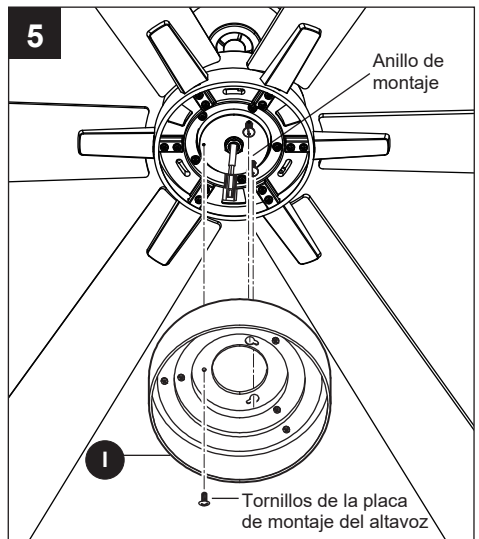
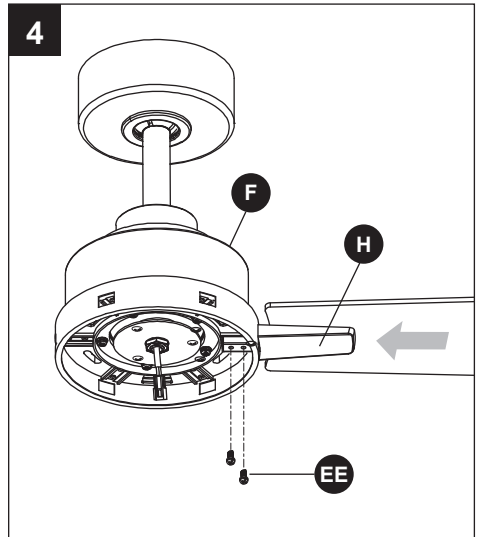

## INSTALACIÓN FINAL

6. Retire uno de los tres tornillos del altavoz bluetooth de la placa de montaje del altavoz (I) y afloje los otros dos tornillos. (No los retire).

Retire el altavoz (J) de la caja protectora.

Mientras sostiene el altavoz bluetooth (J) debajo de la placa de montaje del altavoz (I), junte los enchufes de conexión de los cables:

Blanco con blanco Negro con negro

Coloque los orificios principales del altavoz bluetooth (J) sobre los dos tornillos aflojados anteriormente de la placa de montaje del altavoz (I). Gire el altavoz bluetooth (J) hasta que el altavoz bluetooth (J) se trabe en su lugar en la sección estrecha de los orificios principales.

Apriete con firmeza los dos tornillos del altavoz bluetooth que aflojó antes y el que retiró previamente.

Retire el papel protector del altavoz después de la instalación.

7. Retire uno de los tres tornillos de la rejilla del altavoz de la placa de montaje del altavoz (I) y afloje los otros dos tornillos. (No los retire).

Coloque los orificios principales de la rejilla del altavoz (K) sobre los dos tornillos aflojados anteriormente de la placa de montaje del altavoz (I). Gire la rejilla del altavoz (K) hasta que la rejilla del altavoz (K) se trabe en su lugar en la sección estrecha de los orificios principales.

Apriete con firmeza los dos tornillos de la rejilla del altavoz que aflojó antes y el que retiró previamente.

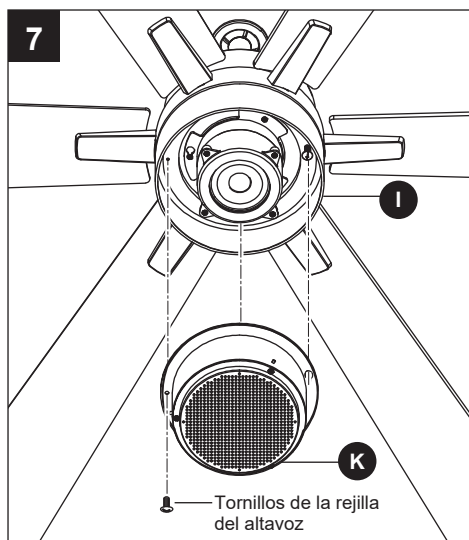
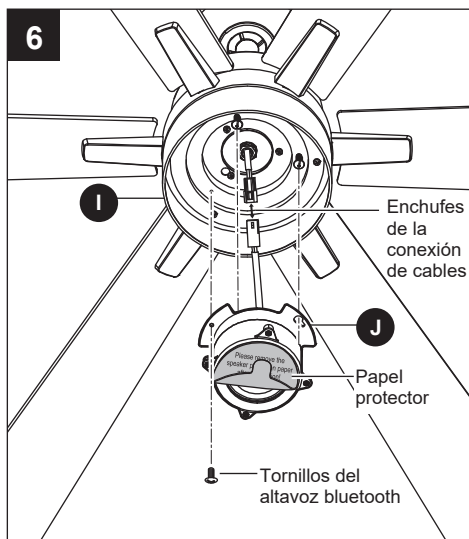

## INSTALACIÓN FINAL

- Coloque las muescas del borde interior de la cubierta decorativa del altavoz (L) de modo que coincidan con las lengüetas en el borde exterior de la rejilla del altavoz (K). Levante con cuidado la cubierta decorativa del altavoz (L) dentro de la rejilla del altavoz (K) y gírela en dirección de las manecillas del reloj para asegurarla en el ventilador y que quede ajustada.

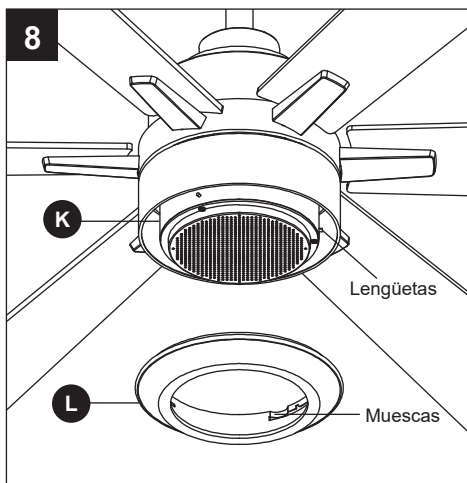

## EMPREJE SU DISPOSITIVO MÓVIL CON EL VENTILADOR SPEAKWELL

1. ENCIENDA la alimentación de CA del ventilador. Deslice el dedo hacia abajo desde la parte superior de la pantalla.

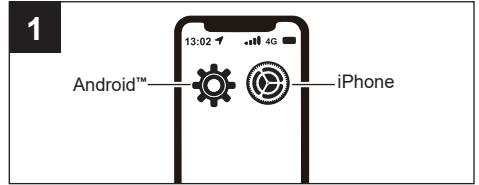

2. Mantenga presionado el ícono de bluetooth.

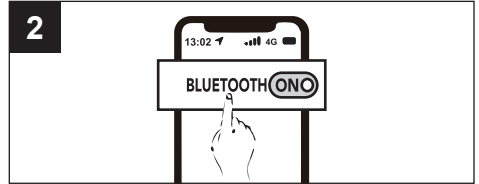

3. Toque "emparejar nuevo dispositivo". Si ve "emparejar un nuevo dispositivo", verifique los dispositivos disponibles en "dispositivos disponibles" o toque el ícono "más" "actualizar". Si aparece la señal "Speakwell-BT", toque el dispositivo Bluetooth para conectarse.

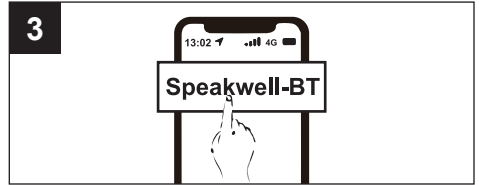

4. Siga las instrucciones en pantalla.

**NOTA:** si el dispositivo emparejado no puede conectarse, el problema puede producirse durante el proceso de conexión del emparejamiento. En primer lugar, debe asegurarse de que el dispositivo esté encendido, luego eliminarlo de la lista y volver a vincularlo.

Compatible with most Apple and Android. systems.

**NOTA:** para obtener el mejor rendimiento de Bluetooth®, coloque su dispositivo móvil a 10 m (33 pies) de su altavoz y asegúrese de que haya una línea de visión clara entre usted y su altavoz. Alejar el dispositivo o no tener una línea de visión clara puede afectar la calidad del sonido y el dispositivo puede desconectarse del altavoz.

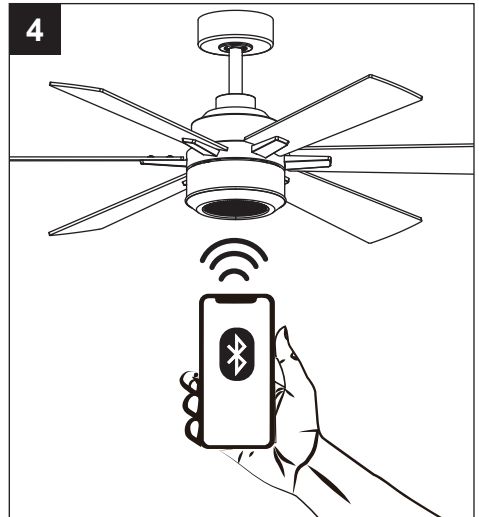

## INSTRUCCIONES DE FUNCIONAMIENTO

**NOTA:** el control remoto se ha emparejado previamente en la fábrica para su comodidad.

**NOTA:** las baterías se debilitarán con el tiempo y deben reemplazarse antes de que se produzcan fugas, ya que esto dañará el control remoto. Deseche las baterías usadas de forma correcta y manténgalas fuera del alcance de los niños. No incinere las baterías. Estas podrían explotar o tener fugas. No mezcle pilas alcalinas, estándar (carbono-zinc), o recargables (níquel-cadmio). Las baterías agotadas se deben retirar del producto. No deben recargarse las baterías que no estén creadas para tal fin.

1. Retire la tapa de la batería deslizándola hacia afuera.
2. Coloque dos baterías AAA de 1.5 voltios (incluidas). Las baterías se deben introducir en la polaridad correcta.
3. Deslice la tapa de la batería en el control remoto hasta que empalme en su lugar.

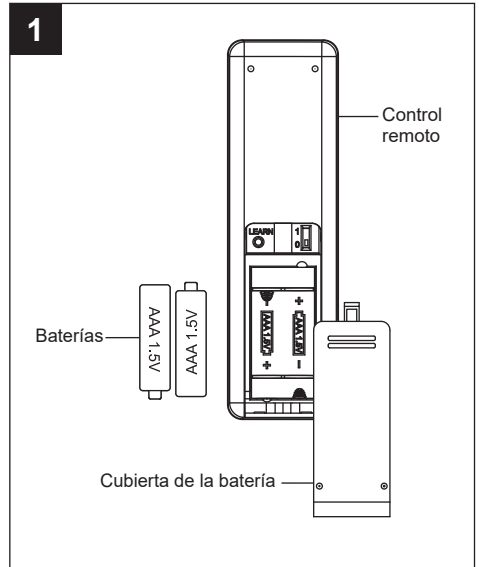

## INSTRUCCIONES DE FUNCIONAMIENTO

### PROCESO DE APRENDIZAJE

**⚠ IMPORTANTE:** este ventilador se emparejó previamente desde fábrica y se puede utilizar ahora. Si tiene dos o más ventiladores, siga los pasos que se presentan a continuación para controlar cada unidad de forma independiente. También siga los siguientes pasos para volver a emparejar el control remoto y el receptor cada vez que sea necesario.

**NOTA:** el interruptor magnético en el compartimiento de la batería se ha configurado en la posición "0" para su comodidad. Si desea volver a emparejar el control remoto, configure el interruptor magnético en la posición "1".

Para agregar un control remoto a la memoria de su ventilador, siga los pasos a continuación:

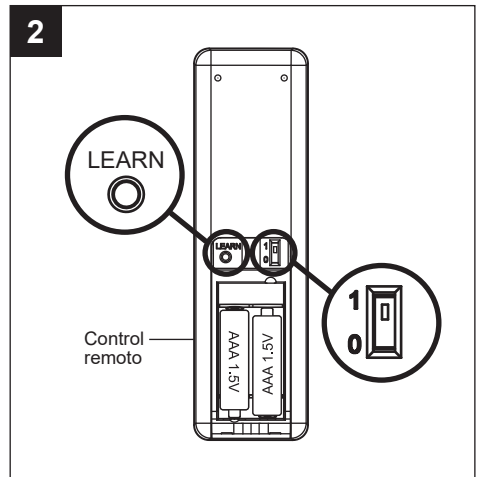

## INSTRUCCIONES DE FUNCIONAMIENTO

Asegúrese de que la alimentación de CA al ventilador esté APAGADA para comenzar el proceso de aprendizaje.

Deslice el interruptor magnético en el compartimiento de la batería a la posición "1".

ENCIENDA la alimentación de CA del ventilador.

Dentro de los 30 segundos de encender la alimentación CA, presione y suelte el botón **LEARN** (Aprender) ubicado en el compartimiento de la batería del control remoto para ingresar a la función de aprendizaje. Las aspas del ventilador comenzarán a girar.

El ventilador ahora aceptará comandos del control remoto agregado.

Si desea volver a configurar el interruptor magnético en la posición "0" después de un aprendizaje, vuelva a emparejar el control remoto siguiendo el proceso de aprendizaje de nuevo.

**NOTA:** si instala varios ventiladores en controles remotos separados, solo el ventilador que se está programando debe tener la alimentación de CA ENCENDIDA. Todos los demás ventiladores, incluso si ya se han programado, deben tener la alimentación de CA APAGADA para que no memoricen otros controles remotos durante el proceso de aprendizaje. Separe los interruptores de alimentación de los ventiladores aproximadamente 2 metros.

### PRIMERA VEZ QUE UTILIZA EL ALTAVOZ BLUETOOTH

Al presionar el botón  del altavoz durante unos 5 segundos la primera vez que utilice el altavoz Bluetooth, el altavoz mostrará un mensaje indicando que el emparejamiento se ha completado. El volumen se puede ajustar mediante el dispositivo móvil.

**NOTA:** el proceso de emparejamiento se habrá memorizado en el transmisor si se completa el emparejamiento y no es necesario repetir el emparejamiento posteriormente.

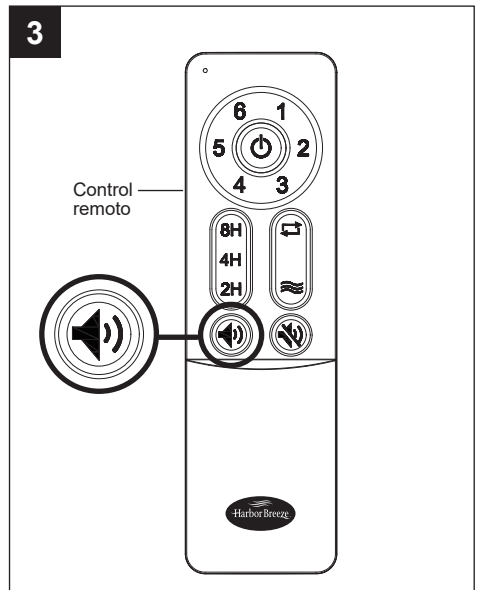

## INSTRUCCIONES DE FUNCIONAMIENTO

 Apagado: presione y suelte el botón de encendido para apagar el ventilador.

### Funciones de velocidad 1, 2, 3, 4, 5, 6:

- 1= para la velocidad MÍNIMA del ventilador
- 2= para la velocidad MÁS BAJA del ventilador
- 3= para la velocidad BAJA del ventilador
- 4= para la velocidad MEDIA del ventilador
- 5= para la velocidad ALTA del ventilador
- 6= para la velocidad MÁXIMA del ventilador

### Temporizador de 2H, 4H, 8H:

Al presionar el botón del temporizador, el ventilador se apagará automáticamente después de 2, 4 u 8 horas. Para cancelar la configuración del temporizador, presione y suelte el botón .

 botón: controla la rotación de toda la dirección del ventilador.

 botón: control de la velocidad natural del viento.

 Encender el altavoz

 Apagar el altavoz

5a. **Clima cálido:** (en dirección contraria a las manecillas del reloj) Un flujo de aire descendente crea un efecto de refrigeración. Esto permite configurar el acondicionador de aire en un ajuste más cálido sin afectar la comodidad.

5b. **Clima frío:** (en dirección de las manecillas del reloj) Un flujo de aire ascendente mueve el aire cálido fuera del techo. Esto permite configurar la unidad de calefacción en un ajuste de temperatura más frío sin afectar la comodidad.

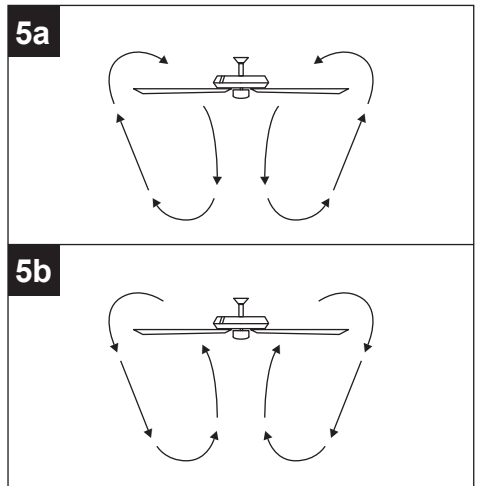
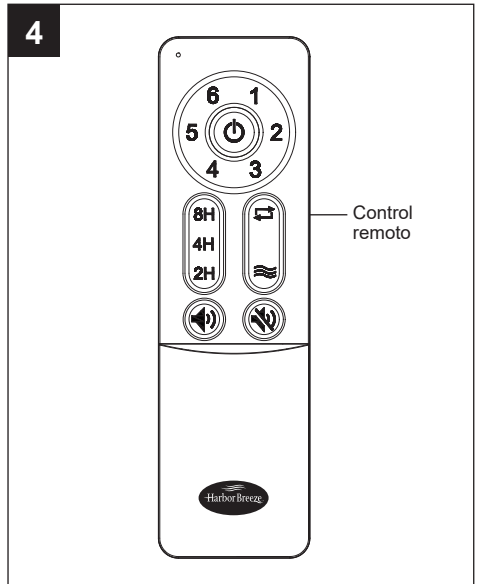

## INSTRUCCIONES DE FUNCIONAMIENTO

---

### INSTALACIÓN DEL SOPORTE DEL CONTROL REMOTO

6. Fije el soporte del control remoto con los dos tornillos de montaje del soporte del control remoto.

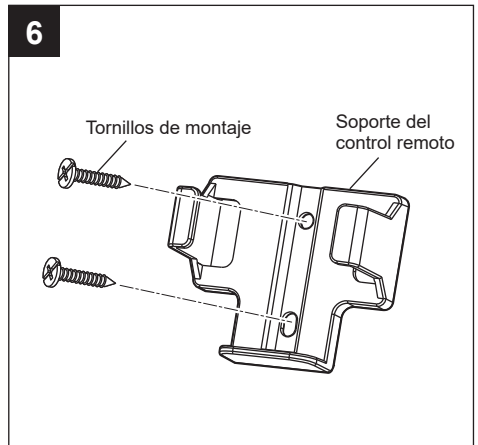

## CUIDADO Y MANTENIMIENTO

---

Compruebe las conexiones de soporte, los soportes y las fijaciones de las aspas dos veces al año. Cerciérese de que estén aseguradas. Debido al movimiento natural del ventilador, algunas conexiones pueden soltarse con el tiempo. No es necesario retirar el ventilador del techo. Limpie el ventilador periódicamente. Use solo un cepillo suave o un paño sin pelusas para evitar rayar el acabado. El enchapado está sellado con una laca que reduce al mínimo la decoloración o el deslustre.

**⚠ IMPORTANTE:** Antes de realizar cualquier trabajo de mantenimiento, desconecte el suministro principal de electricidad. No utilice agua ni un paño húmedo para limpiar el ventilador de techo.

## SOLUCIÓN DE PROBLEMAS

**⚠ ADVERTENCIA:** antes de comenzar cualquier trabajo, desconecte el suministro de electricidad para evitar descargas eléctricas.

PROBLEMA	CAUSA POSIBLE	ACCIÓN CORRECTIVA
El ventilador no se mueve.	<ol style="list-style-type: none"> <li>1. El interruptor de reversa no está activado.</li> <li>2. No hay electricidad o hay un fusible quemado.</li> <li>3. La conexión de los cables es incorrecta.</li> <li>4. Los enchufes no están conectados adecuadamente.</li> </ol>	<ol style="list-style-type: none"> <li>1. Mueva firmemente el interruptor hacia la izquierda o hacia la derecha.</li> <li>2. Conecte la alimentación eléctrica o revise el fusible.</li> <li>3. Desconecte la alimentación. Afloje la base y revise todas las conexiones.</li> <li>4. Verifique que los empalmes plásticos del ventilador y el receptor a la caja de salida estén conectados correctamente de acuerdo con las instrucciones en la página 33.</li> </ol>
El funcionamiento es ruidoso.	<ol style="list-style-type: none"> <li>1. Las aspas están flojas.</li> <li>2. Hay un aspa partida.</li> <li>3. Se está utilizando un regulador de intensidad de rango completo.</li> <li>4. El ventilador es nuevo.</li> </ol>	<ol style="list-style-type: none"> <li>1. Apriete todos los tornillos de las aspas.</li> <li>2. Reemplace el aspa.</li> <li>3. Reemplace por un dispositivo de control de velocidad autorizado.</li> <li>4. Permita que el ventilador tenga un período de asentamiento de un par de días, especialmente al encender el ventilador a velocidades media y alta.</li> </ol>
Tambaleo excesivo	<ol style="list-style-type: none"> <li>1. Las aspas están flojas.</li> <li>2. Los brazos de las aspas no están ajustados correctamente.</li> <li>3. Las aspas no están equilibradas.</li> <li>4. El ventilador no está colocado firmemente.</li> <li>5. El ventilador está demasiado cerca del techo abovedado.</li> <li>6. Los tornillos de fijación en la horquilla de la carcasa del motor no están bien ajustados.</li> <li>7. El tornillo de fijación en la bola para colgar no está bien ajustado.</li> </ol>	<ol style="list-style-type: none"> <li>1. Apriete todos los tornillos de las aspas.</li> <li>2. Vuelva a instalar los brazos de las aspas.</li> <li>3. Intercambie un aspa con otra del lado opuesto. O bien, equilibre el ventilador mediante el kit de balanceo del aspa (se vende por separado).</li> <li>4. Desconecte la alimentación. Afloje cuidadosamente la base y verifique que el soporte de montaje esté firme.</li> <li>5. Utilice una varilla más larga o mueva el ventilador a otra ubicación.</li> <li>6. Apriete firmemente los tornillos de fijación de la horquilla.</li> <li>7. Afloje y baje cuidadosamente la base y verifique que el tornillo de fijación de la bola para colgar esté bien apretado.</li> </ol>
El ventilador funciona, pero el altavoz bluetooth falla.	<ol style="list-style-type: none"> <li>1. Los cables de la base no están bien conectados.</li> <li>2. El interruptor de pared del ventilador está apagado.</li> <li>3. Los enchufes no están conectados adecuadamente.</li> <li>4. Falló la vinculación del dispositivo Bluetooth.</li> </ol>	<ol style="list-style-type: none"> <li>1. Revise los cables de la base y, si es necesario, vuelva a conectarlos de acuerdo con las instrucciones de la página 33.</li> <li>2. Asegúrese de que el interruptor de pared del ventilador esté en la posición de encendido.</li> <li>3. Verifique que los enchufes macho y hembra en el del kit de iluminación estén bien conectados de acuerdo con las instrucciones de la página 37.</li> <li>4. Vuelva a conectar su teléfono y el altavoz Bluetooth y siga las instrucciones de la página 39.</li> </ol>

**NOTA:** cierto "balanceo" es normal y no se debe considerar como un defecto.

## **GARANTÍA LIMITADA DE POR VIDA**

---

El distribuidor garantiza que este ventilador no presenta defectos de mano de obra ni en los materiales presentes al momento del envío desde la fábrica durante un período de garantía limitada de por vida a partir de la fecha de compra. Esta garantía es válida solo para el comprador original. El distribuidor acepta reparar cualquier defecto sin cargo o, según nuestro criterio, reemplazar el ventilador de techo por un modelo similar o superior.

Para obtener el servicio de garantía, presente una copia del recibo de venta como comprobante de la compra. Todos los costos de extracción y reinstalación son responsabilidad absoluta del comprador. Cualquier daño al ventilador de techo producido por accidente, uso indebido o instalación incorrecta, o por el uso de piezas no producidas por el fabricante de este ventilador o accesorios de fijación que no son del fabricante de este ventilador, será responsabilidad del comprador. El distribuidor no asume ningún tipo de responsabilidad por la instalación del ventilador durante la garantía limitada de por vida. Cualquier servicio realizado por una persona no autorizada invalidará la garantía.

Debido a las cambiantes condiciones climáticas, esta garantía no cubre cambios en el acabado de latón, óxido, picaduras, deslustre, corrosión o descascarado. Los ventiladores con acabado de latón mantienen su belleza cuando se los protege de las condiciones climáticas cambiantes. La garantía no cubre los vidrios incluidos con este ventilador.

Cualquier reemplazo de piezas defectuosas para el ventilador de techo debe informarse dentro del primer año a partir de la fecha de compra. Para conocer el saldo de la garantía, llame a nuestro Departamento de Servicio al Cliente (al 888-251-1003) para obtener la autorización para la devolución y las instrucciones de envío, de modo que podamos reparar o reemplazar el ventilador de techo. Un ventilador o piezas devueltas con un embalaje incorrecto son de responsabilidad única del comprador. No existe otro tipo de garantía explícita. El distribuidor rechaza cualquiera y todas las garantías implícitas. La duración de cualquier garantía implícita que no pueda rechazarse se limita al período de garantía limitada de por vida especificado en nuestra garantía. El distribuidor no se hará responsable por daños accidentales, resultantes ni especiales que surjan en relación con el uso o el funcionamiento del producto, excepto que la ley indique lo contrario. Esta garantía le otorga derechos legales específicos, pero podría tener también otros derechos que varían según el estado. Esta garantía sustituye cualquier garantía previa.

## LISTA DE PIEZAS DE REPUESTO

Para obtener piezas de repuesto, llame a nuestro Departamento de Servicio al Cliente al **888-251-1003**, de lunes a domingo, de 8 a. m. a 8 p. m., hora estándar del Este. También puede ponerse en contacto con nosotros a través de [ascs@lowes.com](mailto:ascs@lowes.com).

PIEZA	DESCRIPCIÓN	PIEZAS #	CUBIERTO POR LA GARANTÍA
A	Soporte de montaje	5979019-A 5971297-A 5979020-A	SI/UN AÑO
B	Base	5979019-B 5971297-B 5979020-B	SI/UN AÑO
C	Cubierta inferior de la base	5979019-C 5971297-C 5979020-C	SI/UN AÑO
D	Varilla	5979019-D 5971297-D 5979020-D	SI/UN AÑO
E	Cubierta del acoplador	5979019-E 5971297-E 5979020-E	SI/UN AÑO
G	Aspa	5979019-G 5971297-G 5979020-G	SI/UN AÑO
H	Brazo del aspa	5979019-H 5971297-H 5979020-H	SI/UN AÑO
I	Placa de montaje del altavoz	5979019-I 5971297-I 5979020-I	SI/UN AÑO
J	Altavoz Bluetooth	5979019-J 5971297-J 5979020-J	SI/UN AÑO
K	Rejilla del altavoz	5979019-K 5971297-K 5979020-K	SI/UN AÑO
L	Cubierta decorativa del altavoz	5979019-L 5971297-L 5979020-L	SI/UN AÑO
BB	Extensión eléctrica de 2 clavijas de 106.68 cm	4512895-AA	SI/UN AÑO
CC	Extensión eléctrica de 3 clavijas de 106.68 cm	4512895-BB	SI/UN AÑO

