

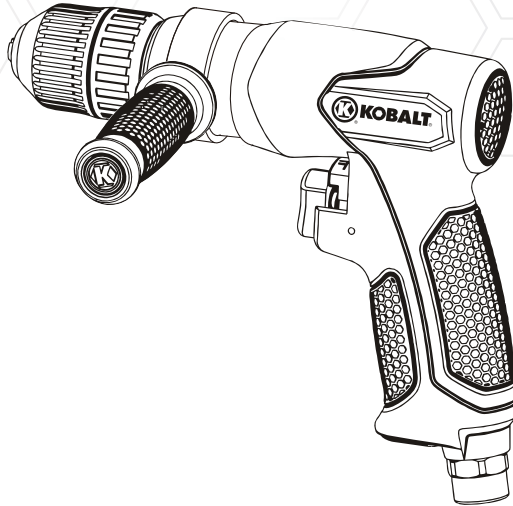

# NEXT GENERATION OF TOUGH TOOLS™



ITEM #0077616

**3/8 IN.**

**REVERSIBLE DRILL**

MODEL #SGY-AIR136TZ

Français p. 16

Español p. 31

KOBALT® and the K Design® are registered trademarks of LF, LLC. All Rights Reserved.

## ATTACH YOUR RECEIPT HERE

Serial Number \_\_\_\_\_ Purchase Date \_\_\_\_\_



**Questions, problems, missing parts?** Before returning to your retailer, call our customer service department at 1-888-3KOBALT, 8:00 a.m.-8:00 p.m., EST, Monday-Friday.

AB13759

kobalttools.com  **KOBALT**

## TABLE OF CONTENTS

Safety Information .....	3
Product Specifications .....	3
Package Contents .....	9
Preparation .....	9
Assembly Instructions .....	10
Operating Instructions .....	12
Care and Maintenance .....	13
Troubleshooting .....	13
Warranty .....	14
Exploded View .....	15



**IMPORTANT:** To operate correctly, this tool requires airflow that is at least 6.8 cubic feet per minute (CFM) at 90 pounds per square inch (PSI). Check the specifications of your air compressor to be sure that it can support both the minimum CFM and PSI required. An air hose may cause up to 15 PSI drop in pressure, so you may need to set the output higher to maintain the required pressure at the tool.

## **⚠ SAFETY INFORMATION**

Please read and understand this entire manual before attempting to assemble, operate or install the product. If you have any questions regarding the product, please call customer service at 1-888-3KOBALT, 8:00 a.m.-8:00 p.m., EST, Monday-Friday.

### **⚠ WARNING**

Improper operation or maintenance of this product could result in serious injury and property damage. Read and understand all warnings and operation instructions before using this equipment. When using air tools, basic safety precautions should always be followed to reduce the risk of personal injury.

### **⚠ WARNING**

SOME DUST CREATED BY PAINT SPRAYING, POWER SANDING, SAWING, GRINDING, DRILLING, AND OTHER RELATED ACTIVITIES IS KNOWN TO THE STATE OF CALIFORNIA TO CAUSE CANCER, BIRTH DEFECTS, AND OTHER REPRODUCTIVE HARM. A LISTING OF CHEMICALS CAN BE OBTAINED FROM [www.oehha.ca.gov](http://www.oehha.ca.gov) UNDER PROPOSITION 65. SOME EXAMPLES OF THESE CHEMICALS ARE:

- LEAD FROM LEAD BASED PAINTS
- CRYSTALLINE SILICA FROM BRICKS, CEMENT AND OTHER MASONRY PRODUCTS
- ARSENIC AND CHROMIUM FROM CHEMICALLY TREATED LUMBER

YOUR RISK FROM THESE EXPOSURES VARIES, DEPENDING ON HOW OFTEN YOU DO THIS TYPE OF WORK. TO REDUCE YOUR EXPOSURE TO THESE CHEMICALS WORK IN A WELL VENTILATED AREA, AND WORK WITH SPECIALLY DESIGNED TO FILTER MICROSCOPIC PARTICLES. APPROVED SAFETY EQUIPMENT, SUCH AS A RESPIRATOR OR DUST MASKS WHICH ARE SPECIALLY DESIGNED TO FILTER MICROSCOPIC PARTICLES.

## **PRODUCT SPECIFICATIONS**

<b>COMPONENT</b>	<b>SPECIFICATIONS</b>
CHUCK SIZE	3/8 IN.
FREE SPEED	2,000 RPM +/- 10%
AVERAGE AIR CONSUMPTION	6.8 CFM
AIR INLET	1/4 IN. NPT
AIR HOSE	3/8 IN.
WORKING PRESSURE	90 PSI

**! SAFETY INFORMATION**

**! WARNING RISK OF EYE OR HEAD INJURY**

WHAT COULD HAPPEN	HOW TO PREVENT IT
<ul style="list-style-type: none"><li>• This particular air powered tool can be capable of propelling materials such as fasteners, metal chips, sawdust, and other debris at high speed which could result in serious injury.</li></ul>	<ul style="list-style-type: none"><li>• Always wear ANSI approved Z87.1 safety glasses with side shields.</li><li>• Never leave operating tool unattended. Disconnect air hose when tool is not in use, and place in a safe area.</li></ul>
<ul style="list-style-type: none"><li>• Compressed air can be hazardous and propel objects and other particles that can cause injury to soft tissue areas of the body, such as eyes and ears. Particles or objects propelled by the stream can cause injury.</li></ul>	<ul style="list-style-type: none"><li>• For additional protection, use an approved face shield in addition to safety glasses.</li></ul>
<ul style="list-style-type: none"><li>• Tool attachments can become loose or break and fly apart propelling articles at the operator and others in the work area.</li></ul>	<ul style="list-style-type: none"><li>• Make sure that any attachments are securely fastened and properly assembled before use.</li><li>• Always use the tool at a safe distance from others in the work area and ensure the work area is safe at all times.</li></ul>

**! WARNING RISK OF LOSS OF HEARING**

WHAT COULD HAPPEN	HOW TO PREVENT IT
<ul style="list-style-type: none"><li>• Exposure to noise produced from the operation of air tools can lead to permanent hearing loss.</li></ul>	<ul style="list-style-type: none"><li>• Always wear ANSI S3.19 hearing protection.</li></ul>

**! WARNING RISK OF FIRE OR EXPLOSION**

WHAT COULD HAPPEN	HOW TO PREVENT IT
<ul style="list-style-type: none"><li>• An air drill is capable of generating sparks which can result in ignition of flammable materials.</li></ul>	<ul style="list-style-type: none"><li>• Never operate tools near flammable substances such as gasoline, naphtha, cleaning solvents, etc.</li><li>• Work in a clean, well ventilated area free of combustible materials.</li><li>• Never use oxygen, carbon dioxide or other bottled gasses as a power source for air tools.</li></ul>



## SAFETY INFORMATION

### **⚠️ WARNING** RISK OF ENTANGLEMENT

WHAT COULD HAPPEN	HOW TO PREVENT IT
<ul style="list-style-type: none"> <li>Tools which contain moving elements or drive other moving parts, such as drill bits, can become entangled in hair, clothing, jewelry and other loose objects, resulting in severe injury.</li> </ul>	<ul style="list-style-type: none"> <li>Do not wear loose clothing, jewelry, or anything that may get caught or tangled when using tool.</li> <li>Remove any jewelry which may be caught by the tool.</li> <li>Always keep hands and body parts away from moving parts</li> <li>Always wear proper fitted clothing and other properly fitted safety equipment when using this tool.</li> </ul>

### **⚠️ WARNING** RISK OF CUT OR BURNS

WHAT COULD HAPPEN	HOW TO PREVENT IT
<ul style="list-style-type: none"> <li>A air drill is capable of causing serious injury if operated in an improper way, or used in a manner which is not intended for the tool.</li> </ul>	<ul style="list-style-type: none"> <li>Keep the working part of the tool away from hands and body.</li> </ul>

### **⚠️ WARNING** RISK OF ELECTRIC SHOCK

WHAT COULD HAPPEN	HOW TO PREVENT IT
<ul style="list-style-type: none"> <li>Using air tools to attached electrical wiring can result in electrical shock, electrocution, or death.</li> </ul>	<ul style="list-style-type: none"> <li>Never use tools attached to electrical wiring while energized.</li> </ul>
<ul style="list-style-type: none"> <li>This tool is not provided with an insulated gripping surface. Contact with a “live” wire will also make exposed metal parts of the tool “live” and can result in electrical shock, electrocution or death.</li> </ul>	<ul style="list-style-type: none"> <li>Avoid body contact with grounded surfaces such as pipes, radiators, refrigerators, and ranges. There is an increased risk of electrical shock if your body is grounded.</li> </ul>
<ul style="list-style-type: none"> <li>Air tool accessories such as impact sockets that come into contact with hidden electrical wiring could cause electrocution or death.</li> </ul>	<ul style="list-style-type: none"> <li>Thoroughly investigate the work piece/area for possible hidden wiring before performing work.</li> </ul>



## SAFETY INFORMATION

### **⚠ WARNING** RISK OF PERSONAL INJURY

WHAT COULD HAPPEN	HOW TO PREVENT IT
<ul style="list-style-type: none"> <li>• A tool left unattended or with the air hose attached can be activated by unauthorized persons leading to their injury or injury to others.</li> </ul>	<ul style="list-style-type: none"> <li>• Remove air hose when tool is not in use and store tool in secure location away from reach of children and untrained users.</li> </ul>
<ul style="list-style-type: none"> <li>• Air tools can propel fasteners or other materials throughout the work area.</li> </ul>	<ul style="list-style-type: none"> <li>• Use only parts, fasteners and accessories recommended by the manufacturer.</li> <li>• Keep work area clean and free of clutter. Do not allow children to operate tool, and keep children away from the work area.</li> <li>• Keep work area well lit.</li> </ul>
<ul style="list-style-type: none"> <li>• Always make sure to remove the wrench key before operating. A wrench key that is left attached to a rotating part of the tool increases the risk of personal injury.</li> </ul>	<ul style="list-style-type: none"> <li>• Remove adjusting keys and wrenches before turning the tool on.</li> </ul>
<ul style="list-style-type: none"> <li>• Using inflator nozzles for duster applications can cause serious injury.</li> </ul>	<ul style="list-style-type: none"> <li>• <b>DO NOT</b> use inflator nozzles for duster applications.</li> </ul>
<ul style="list-style-type: none"> <li>• Air tools can become activated by accident during maintenance or tool changes.</li> </ul>	<ul style="list-style-type: none"> <li>• Remove air hose to lubricate or add impact sockets to the tool.</li> <li>• Never carry the tool by the air hose.</li> <li>• Always carry the tool by the handle.</li> <li>• Avoid unintentional starting. Never carry the tool with the trigger depressed or engaged.</li> <li>• Only an authorized service representative should do repair servicing.</li> </ul>
<ul style="list-style-type: none"> <li>• Air tools can cause the workpiece to move upon contact, leading to injury.</li> </ul>	<ul style="list-style-type: none"> <li>• Use clamps or other devices to prevent movement.</li> </ul>
<ul style="list-style-type: none"> <li>• Loss of control of the tool can lead to injury to self or others in the work area.</li> </ul>	<ul style="list-style-type: none"> <li>• Before changing accessories, when making repairs, or when tool is not in use, always first shut off air supply and release/drain air pressure from hose. Then disconnect tool from air supply or hose and store in a safe location.</li> <li>• Never use the tool while using drugs or alcohol.</li> </ul>



## SAFETY INFORMATION

### **⚠ WARNING** RISK OF PERSONAL INJURY

WHAT COULD HAPPEN	HOW TO PREVENT IT
<ul style="list-style-type: none"> <li>• Loss of control of the tool can lead to injury to self or others in the work area.</li> </ul>	<ul style="list-style-type: none"> <li>• Keep proper footing at all times. Do not overreach, as slipping, tripping, and or falling can be a major cause of serious injury and or death. Be aware of excess air hose and power plugs in the working area or work surface.</li> <li>• Keep handles dry, clean and free from oil/grease.</li> <li>• Stay alert. Watch what you are doing. Use common sense. Do not operate tool when you are tired.</li> </ul>
<ul style="list-style-type: none"> <li>• Poor quality, improper or damaged tools and attachments can fly apart during operation, propelling particles through the work area causing serious injury.</li> </ul>	<ul style="list-style-type: none"> <li>• Always use tools attachments rated for the speed of the power tool.</li> <li>• Never use tools, which have been dropped, impacted, or are damaged.</li> <li>• Use only impact grade sockets with this tool.</li> <li>• Do not apply excessive force to the tool; let the tool perform the work.</li> <li>• Never use a tool that is leaking air, has missing or damaged parts, or requires repairs.</li> </ul>
<ul style="list-style-type: none"> <li>• Improperly maintained tools and accessories can cause serious injury.</li> </ul>	<ul style="list-style-type: none"> <li>• Maintain the tool and accessories with care.</li> <li>• Keep tools clean properly oiled for best and safest performance.</li> </ul>
<ul style="list-style-type: none"> <li>• There is a risk of bursting if the tool is damaged.</li> </ul>	<ul style="list-style-type: none"> <li>• Check for misalignment or binding of moving parts, breakage of parts and any other condition that affects the tool's operation. If damaged, have the tool serviced before using.</li> <li>• Wiping or cleaning flammable waste materials that may have been used on tool must be placed in a tightly closed metal container, and disposed of in a proper manner.</li> </ul>



## SAFETY INFORMATION

### **⚠ WARNING** RISK OF PERSONAL INJURY

WHAT COULD HAPPEN	HOW TO PREVENT IT
<ul style="list-style-type: none"> <li>• Do not use the tool if tool is damaged, as there is a risk of the tool and air hose bursting.</li> </ul>	<ul style="list-style-type: none"> <li>• Follow lubrication instructions for best and safest operation.</li> <li>• Follow assembly and repair instructions on how to properly change accessories.</li> </ul>
<ul style="list-style-type: none"> <li>• Use of an accessory not intended for use with a specific tool increases the risk of injury to operator and anyone in the work area.</li> </ul>	<ul style="list-style-type: none"> <li>• Use of an accessory not intended for use with the specific tools increases the risk of injury to persons.</li> </ul>

### **⚠ WARNING** INHALATION HAZARD

WHAT COULD HAPPEN	HOW TO PREVENT IT
<ul style="list-style-type: none"> <li>• Abrasive tools, such as grinders, sanders and cut-off tools generate dust and abrasive materials, which can be harmful to human lungs and respiratory system.</li> </ul>	<ul style="list-style-type: none"> <li>• Always wear properly fitting facemask or respirator when using such tools.</li> </ul>
<ul style="list-style-type: none"> <li>• Some materials such as adhesives and tar contain chemicals whose vapors could cause serious injury with prolonged exposure.</li> </ul>	<ul style="list-style-type: none"> <li>• Always work in a clean, dry, well-ventilated area.</li> </ul>

## PACKAGE CONTENTS

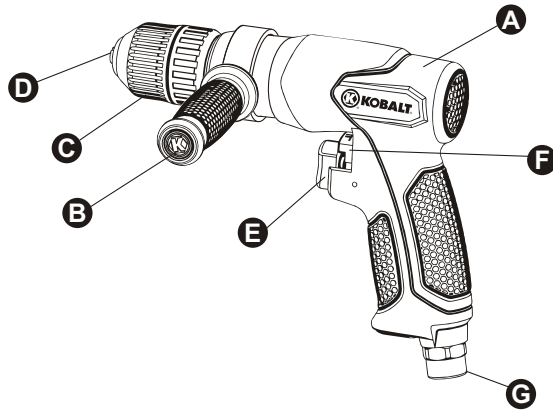

PART	DESCRIPTION	QUANTITY
A	3/8 in. Reversible Drill	1
B	Auxiliary Handle	1
C	Chuck	1
D	Claw	1
E	Trigger	1
F	Forward/Reverse Lever	1
G	Air Inlet	1

## PREPARATION

Before beginning assembly of product, make sure all parts are present. Compare parts with package contents list. If any part is missing or damaged, do not attempt to assemble the product. Contact customer service for replacement parts.

**Estimated Assembly Time: 5-10 minutes**

Tools Required for Assembly (not included): Adjustable wrench

## ASSEMBLY INSTRUCTIONS

1. Mount the auxiliary handle (B) into the drill by sliding auxiliary handle over front of drill until it slides against bracket on drill housing. Once in place, turn handle clockwise until it is horizontal with grip handle. Turn handle grip (B) clockwise until it is completely tight (See Figure 1).

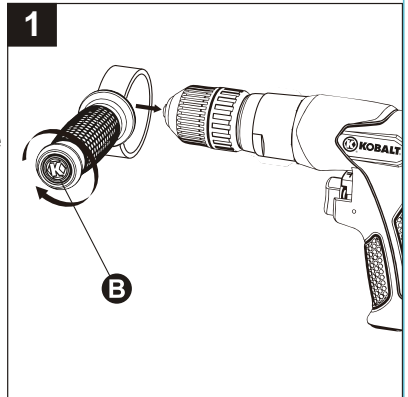

2. Remove the air inlet protective cap from the air inlet (G) (See Figure 2).

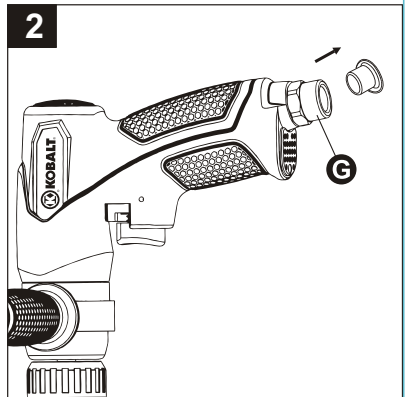

3. Mount a male plug (not included) by hand into the air inlet (G) (See Figure 3).

**NOTE** Use threaded sealant tape (not included) on the threading of the male plug. Once sealant tape is properly in place, tighten male plug turning clockwise with a wrench (not included) for air tight connection. **DO NOT OVERTIGHTEN.**

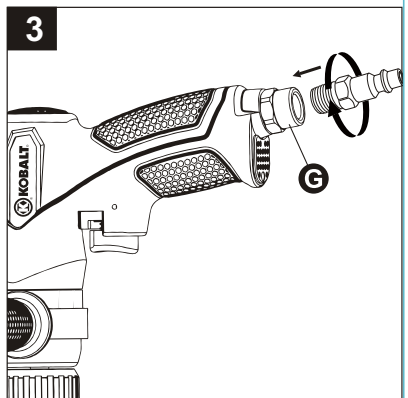

## ASSEMBLY INSTRUCTIONS

4. Place 2 - 3 drops of air tool oil (not included) into the male plug before each use (See Figure 4).

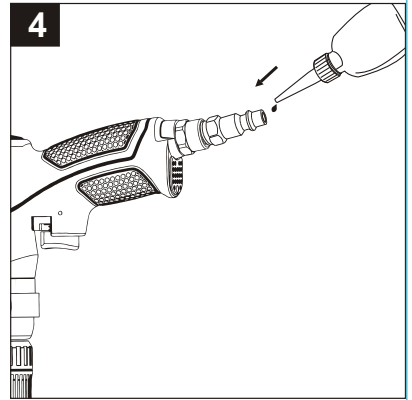

5. Open the claw (D) by turning the chuck (C) counterclockwise with hand (See Figure 5).

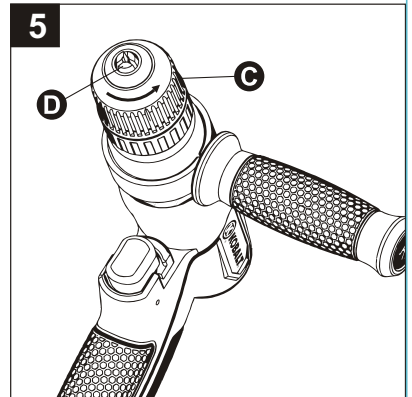

6. Insert a drill bit (not provided) into the claw (D) and turn the chuck (C) clockwise by hand. Make sure the drill bit is installed securely and tightly (See Figure 6).

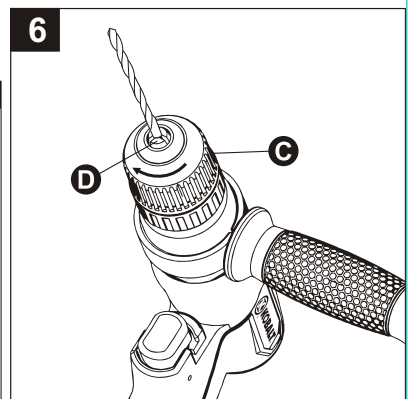

### **⚠WARNING**

Only use drill bits which have an RPM rating equal or greater than the tool itself.

Before using tool, always make sure attachments are properly mounted/secured. If attachments are not properly mounted/secured, they can present a serious hazard and may cause bodily injury for the operator or anyone in or around the work area. Always follow the attachment manufacturer's specifications for properly attaching accessories to tool.

## ASSEMBLY INSTRUCTIONS

7. Connect air supply hose to the male plug. Set the working pressure at 90 PSI for best tool performance (See Figure 7).

**NOTE** Working pressure refers to the air line pressure set to the tool when the tool is under working conditions.

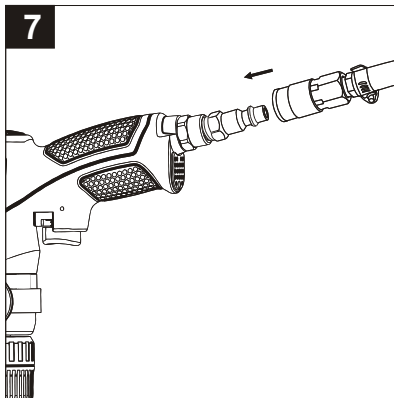

## OPERATING INSTRUCTIONS

1. Push the forward/reverse lever to the "F" position. Press the trigger (E) and the tool chuck runs clockwise for drilling on workpiece (See Figure 1).

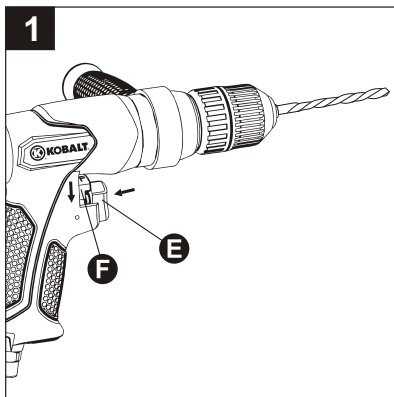

2. Push the forward/reverse lever to the "R" position. Press the trigger (E), and the tool chuck runs counterclockwise for releasing the drill bit out of the workpiece (See Figure 2).

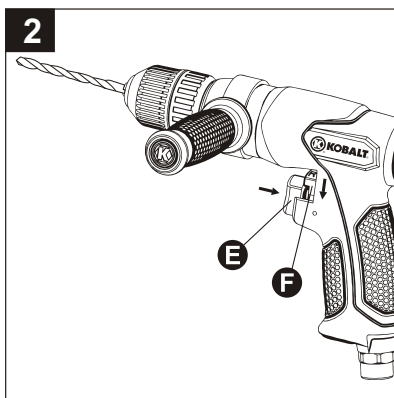

## CARE AND MAINTENANCE

Always remove tool from air supply before performing any maintenance on tool.

An in-line oiler (not included) is recommended to be installed to air supply. It will help increase tool life and keep the tool properly lubricated. The in-line oiler should be regularly checked and filled with air tool oil as needed. To check if the in-line oiler is properly lubricating the tool, place a sheet of paper next to the tool's exhaust ports while holding the throttle completely open for 30 seconds. The in line oiler is properly set when a light stain of oil collects on the paper. Excessive amounts of oil should be avoided. In the event that it becomes necessary to store the tool for an extended period of time, the tool should receive a generous amount of lubrication right before being stored. After being well lubricated, the tool should be run for approximately 30 seconds to ensure oil has been evenly distributed throughout the tool. The tool should be stored in a clean and wet dry environment away from the reach of children.

Recommended lubricants: Use air-tool oil or any other high grade turbine oil containing moisture absorbent, rust inhibitors, metal wetting agent and an EP (extreme pressure) additive. Consult your local retailer for further assistance in selecting which air tool oil is best suited for proper lubrication.

### STORING:

- Tool must be well cleaned and lightly lubricated before storing.
- Store air tool in a dry safe place, out of the reach of children.

## TROUBLESHOOTING

PROBLEM	POSSIBLE CAUSE	CORRECTIVE ACTION
Tool runs slowly or will not operate	<ol style="list-style-type: none"><li>1. Grit or gum in tool.</li><li>2. No oil in tool.</li><li>3. Low air pressure.</li><li>4. Air hose leaks.</li><li>5. Pressure drops.</li></ol>	<ol style="list-style-type: none"><li>1. Flush the tool with air-tool oil or gum solvent.</li><li>2. Lubricate the tool.</li><li>3. a. Adjust the regulator on the tool to maximum setting. b. Adjust the compressor regulator to tool maximum of 90 PSI.</li><li>4. Tighten and seal hose fittings if leaks are found. Use sealing tape.</li><li>5. a. Be sure the hose is the proper size. Long hose or tools using large volumes of air may require a hose with an I.D. of 1/2 in. or larger depending on the total length of the hoses. b. Do not use a multiple number of hoses with quick-connect fittings. This causes additional pressure drop and reduces the tool power. Always directly connect the hoses together.</li></ol>

## TROUBLESHOOTING

PROBLEM	POSSIBLE CAUSE	CORRECTIVE ACTION
Tool runs slowly or will not operate	6. Worn rotor blade. 7. Moisture blowing out of tool exhaust.	6. Replace rotor blade. 7. Water in tank; drain tank. (See air compressor manual). Oil tool and run until no water is evident. Oil tool again and run 1-2 seconds.

## WARRANTY

This tool is warranted by the manufacturer to the original purchaser from the original purchase date for three (3) years subject to the warranty coverage described herein.

This tool is warranted to the original user to be free from defect in material and workmanship. If you believe that a tool is defective, return the tool, with proper proof of purchase to the point of purchase. If it is determined that the tool is defective and covered by this warranty, the distributor will replace the tool or refund the purchase price.

This warranty is void if: defects in materials or workmanship or damages result from repairs or alterations which have been made or attempted by others or the unauthorized use of nonconforming parts; the damage is due to normal wear, damage is due to abuse (including overloading of the tool beyond capacity), improper maintenance, neglect or accident; or the damage is due to the use of the tool after partial failure or use with improper accessories or unauthorized repair or alteration.

This warranty gives you specific legal rights, and you may also have other rights that vary from state to state.

For warranty questions, call our customer service department at 1-888-3KOBALT, 8:00 a.m.-8:00 p.m. EST, Monday-Friday.

## EXPLODED VIEW

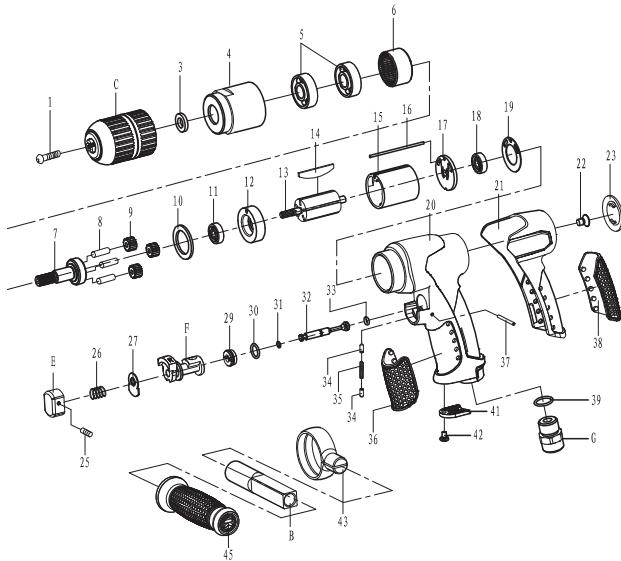

Part No.	Description	Qty.
1	Screw	1
C	Chuck	1
3	Washer	1
4	Clamp nut	1
5	Bearing	2
6	Thread ring gear	1
7	Spindle	1
8	Pin	3
9	Gear	3
10	Washer	1
11	Bearing	1
12	Front plate	1
13	Rotor	1
14	Rotor blade	5
15	Cylinder	1
16	Pin	1
17	Rear plate	1
18	Bearing	1
19	Cylinder gasket	1
20	Housing	1
21	Housing cover	1
22	Screw	1
23	End cover	1

Part No.	Description	Qty.
E	Trigger	1
25	Screw	1
26	Spring	1
27	Steel plate	1
F	F/R lever	1
29	Screw	1
30	O-ring	1
31	O-ring	1
32	Valve stem	1
33	O-ring	1
34	Trigger nut	2
35	Trigger spring	1
36	Soft grip	1
37	Pin	1
38	Soft grip	1
39	O-ring	1
G	Air inlet	1
41	Muffler	1
42	Screw	1
43	Copper ring	1
B	Auxiliary handle	1
45	Soft grip	1

Printed in China

KOBALT® and the K Design® are registered trademarks of LF, LLC. All Rights Reserved.

kobalttools.com  **KOBALT**



**NEXT GENERATION  
OF TOUGH TOOLS™**

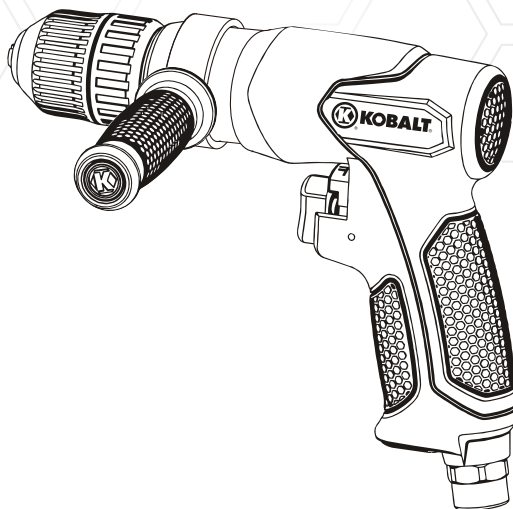

ARTICLE #0077616

**0,95 CM**

**PERCEUSE RÉVERSIBLE**

MODÈLE #SGY-AIR136TZ

KOBALT® et le motif de K® sont des marques de commerce déposées de LF, LLC. Tous droits réservés.

**JOIGNEZ VOTRE REÇU ICI**

**Numéro de série** \_\_\_\_\_ **Date d'achat** \_\_\_\_\_



Des questions, des problèmes, des pièces manquantes? Avant de retourner l'article au détaillant, communiquez avec notre service à la clientèle au 1 888 3KOBALT, entre 8 h et 20 h (HNE), du lundi au vendredi.

kobalttools.com  **KOBALT**

## TABLE DES MATIÈRES

Consignes de sécurité .....	18
Caractéristiques du produit .....	18
Contenu de l'emballage .....	24
Préparation .....	24
Instructions pour l'assemblage .....	25
Mode d'emploi .....	27
Entretien .....	28
Dépannage .....	28
Garantie .....	29
Vue éclatée .....	30



**IMPORTANT** : Cet outil nécessite un débit d'air d'au moins 6.8 pi<sup>3</sup> par minute à une pression de 90 lb/psi<sup>2</sup>. Vérifiez les spécifications de votre compresseur d'air afin de vous assurer qu'il satisfait aux exigences minimales (pi<sup>3</sup>/min et lb/psi<sup>2</sup>). L'utilisation d'un tuyau à air peut entraîner une chute de pression de jusqu'à 15 lb/psi<sup>2</sup>. Il peut donc s'avérer nécessaire d'augmenter la pression afin de maintenir un niveau adéquat.

## **! CONSIGNES DE SÉCURITÉ**

Veillez vous assurer de lire et de comprendre l'intégralité du présent guide avant d'assembler, d'utiliser ou d'installer ce produit. Si vous avez des questions concernant ce produit, veuillez téléphoner au service à la clientèle au 1 888 3KOBALT, entre 8 h et 20 h (HNE), du lundi au vendredi.

### **▲ AVERTISSEMENT**

Une utilisation ou un entretien inadéquat de ce produit peut causer des blessures graves ou des dommages matériels. Assurez-vous de lire et de comprendre tous les avertissements et toutes les instructions concernant ce produit avant de l'utiliser. Lorsque vous utilisez un outil pneumatique, observez toujours les mesures de sécurité de base afin de réduire les risques de blessure.

### **▲ AVERTISSEMENT**

LA POUSSIÈRE CRÉÉE PENDANT LE PONÇAGE, LE SCIAGE, LE POLISSAGE, LE PERÇAGE ET D'AUTRES ACTIVITÉS PEUT CONTENIR DES PRODUITS CHIMIQUES RECONNUS PAR L'ÉTAT DE LA CALIFORNIE COMME ÉTANT LA CAUSE DE CANCERS, D'ANOMALIES CONGÉNITALES ET D'AUTRES PROBLÈMES LIÉS AUX FONCTIONS REPRODUCTRICES. VOUS POUVEZ OBTENIR LA LISTE DES PRODUITS CHIMIQUES AU [www.oehha.ca.gov](http://www.oehha.ca.gov), CONFORMÉMENT À LA PROPOSITION 65. VOICI QUELQUES-UNS DE CES PRODUITS CHIMIQUES :

- DU PLOMB PROVENANT DE PEINTURES À BASE DE PLOMB;
- DE LA SILICE CRISTALLINE PROVENANT DE LA BRIQUE, DU CIMENT OU D'AUTRES MATÉRIEAUX DE MAÇONNERIE;
- DE L'ARSENIC ET DU CHROME PROVENANT DU BOIS D'ŒUVRE TRAITÉ AVEC UN PRODUIT CHIMIQUE.

LES RISQUES LIÉS À L'EXPOSITION À CES PRODUITS VARIENT SELON LE NOMBRE DE FOIS OÙ VOUS PRATIQUEZ CES ACTIVITÉS. AFIN DE LIMITER VOTRE EXPOSITION À CES PRODUITS CHIMIQUES, TRAVAILLEZ DANS UN ENDROIT BIEN VENTILÉ ET UTILISEZ DE L'ÉQUIPEMENT DE SÉCURITÉ APPROUVÉ, TEL QU'UN APPAREIL RESPIRATOIRE OU UN MASQUE ANTIPOUSSIÈRE CONÇUS SPÉCIALEMENT POUR FILTRER LES PARTICULES MICROSCOPIQUES.

## **CARACTÉRISTIQUES DU PRODUIT**

### **COMPOSANTE**

### **CARACTÉRISTIQUES**

PINCE	3/8"
VITESSE LIBRE	2 000 tours/minute +/- 10 %
CONSOMMATION D'AIR MOYENNE	6.8 pi <sup>3</sup> /min
ENTRÉE D'AIR	Filetage NPT 1/4 po
TUYAU À AIR	3/8 po
PRESSION DE SERVICE	90 lb/po <sup>2</sup>

## CONSIGNES DE SÉCURITÉ

### **▲ AVERTISSEMENT** RISQUES DE BLESSURE AUX YEUX OU À LA TÊTE

RISQUE	MESURES PRÉVENTIVES
<ul style="list-style-type: none"><li>• Cet outil pneumatique peut projeter des fixations, des fragments de métal, des sciures de bois et d'autres débris, ce qui peut causer des blessures graves.</li></ul>	<ul style="list-style-type: none"><li>• Portez toujours des lunettes de sécurité conformes à la norme ANSI Z87.1 et pourvues d'écrans latéraux.</li><li>• Ne laissez jamais un outil en marche sans supervision. Débranchez le tuyau à air lorsque vous n'utilisez pas l'outil et placez-le dans un endroit sécuritaire.</li></ul>
<ul style="list-style-type: none"><li>• L'air comprimé peut être dangereux, car il est susceptible de projeter des objets et des particules pouvant causer des blessures aux tissus mous du corps, notamment les yeux et les oreilles. Les débris et les objets propulsés par le jet d'air peuvent causer des blessures.</li></ul>	<ul style="list-style-type: none"><li>• Pour plus de protection, utilisez un écran facial approuvé en plus de lunettes de sécurité.</li></ul>
<ul style="list-style-type: none"><li>• Les accessoires de l'outil peuvent se desserrer ou se briser et être projetés en direction de l'utilisateur ou d'autres personnes présentes dans l'aire de travail.</li></ul>	<ul style="list-style-type: none"><li>• Assurez-vous que les accessoires sont bien fixés et assemblés avant d'utiliser l'article.</li><li>• Utilisez toujours l'outil à une distance sécuritaire des autres personnes présentes dans l'aire de travail et assurez-vous que l'aire de travail est sécuritaire en tout temps.</li></ul>

### **▲ AVERTISSEMENT** RISQUE DE PERTE AUDITIVE

RISQUE	MESURES PRÉVENTIVES
<ul style="list-style-type: none"><li>• Une exposition prolongée au bruit produit par l'utilisation d'outils pneumatiques peut entraîner une perte auditive permanente.</li></ul>	<ul style="list-style-type: none"><li>• Portez toujours des protecteurs auditifs conformes à la norme ANSI S3.19.</li></ul>

### **▲ AVERTISSEMENT** RISQUES D'INCENDIE OU D'EXPLOSION

RISQUE	MESURES PRÉVENTIVES
<ul style="list-style-type: none"><li>• Une perceuse pneumatique peut produire des étincelles susceptibles d'enflammer certains matériaux.</li></ul>	<ul style="list-style-type: none"><li>• N'utilisez jamais un outil à proximité d'une substance inflammable comme de l'essence, du naphtha, des solvants de nettoyage, etc.</li><li>• Travaillez dans un endroit propre, bien ventilé et dépourvu de matériaux combustibles.</li><li>• N'utilisez jamais d'oxygène, de dioxyde de carbone ni d'autre gaz embouteillé comme source d'alimentation pour les outils pneumatiques.</li></ul>

## CONSIGNES DE SÉCURITÉ

### **▲AVERTISSEMENT** RISQUE D'EMMÊLEMENT

RISQUE	MESURES PRÉVENTIVES
<ul style="list-style-type: none"><li>• Les outils qui contiennent ou déplacent des pièces mobiles, par exemple les perceuse pneumatique, peuvent s'emmêler dans les cheveux, les bijoux ou les vêtements amples et causer des blessures graves.</li></ul>	<ul style="list-style-type: none"><li>• Ne portez pas de vêtements amples, de bijoux ni tout autre article qui pourrait s'accrocher ou s'emmêler dans l'outil lors de son utilisation.</li><li>• Retirez tout bijou susceptible de s'accrocher dans l'outil.</li><li>• Gardez toujours vos mains et les autres parties de votre corps à distance des pièces en mouvement.</li><li>• Portez toujours un respirateur ou un écran facial bien ajusté lorsque vous utilisez ce genre d'outils.</li></ul>

### **▲AVERTISSEMENT** RISQUE DE COUPURE OU DE BRÛLURE

RISQUE	MESURES PRÉVENTIVES
<ul style="list-style-type: none"><li>• Une perceuse pneumatique peut causer des blessures graves si elle n'est pas utilisée adéquatement ou si elle est utilisée à des fins pour lesquelles elle n'a pas été conçue.</li></ul>	<ul style="list-style-type: none"><li>• Prenez garde à vos mains lorsque vous utilisez l'outil.</li></ul>

### **▲AVERTISSEMENT** RISQUE DE CHOC ÉLECTRIQUE

RISQUE	MESURES PRÉVENTIVES
<ul style="list-style-type: none"><li>• L'utilisation d'un outil pneumatique pour fixer des fils électriques peut causer des chocs électriques potentiellement mortels.</li></ul>	<ul style="list-style-type: none"><li>• Ne fixez jamais des fils sous tension à l'aide d'outils.</li></ul>
<ul style="list-style-type: none"><li>• La poignée de cet outil n'est pas isolée.</li><li>• Lorsque l'outil entre en contact avec un fil sous tension, ses parties métalliques exposées peuvent causer des chocs électriques potentiellement mortels.</li></ul>	<ul style="list-style-type: none"><li>• Évitez de toucher à des surfaces mises à la terre, par exemple un tuyau, un radiateur, une cuisinière ou un réfrigérateur. Le contact de votre corps avec une surface mise à la terre augmente les risques de choc électrique.</li></ul>
<ul style="list-style-type: none"><li>• Le contact d'accessoires pour outils pneumatiques, notamment des forets, avec des fils électriques dissimulés peut causer des chocs électriques potentiellement mortels.</li></ul>	<ul style="list-style-type: none"><li>• Avant de commencer à travailler, vérifiez soigneusement la surface pour déceler les fils dissimulés.</li></ul>

## CONSIGNES DE SÉCURITÉ

### **AVERTISSEMENT** RISQUE DE BLESSURE

<b>RISQUE</b>	<b>MESURES PRÉVENTIVES</b>
<ul style="list-style-type: none"><li>• Si vous laissez un outil sans surveillance ou que vous ne débranchez pas son tuyau à air lorsque vous cessez de l'utiliser, il risque d'être mis en marche par une personne non expérimentée et de la blesser ou de blesser d'autres personnes.</li></ul>	<ul style="list-style-type: none"><li>• Lorsque vous n'utilisez pas l'outil, rangez-le dans un endroit sécuritaire, hors de la portée des enfants et autres personnes inexpérimentées, et débranchez le tuyau à air.</li></ul>
<ul style="list-style-type: none"><li>• Les outils pneumatiques peuvent projeter des attaches ou d'autres matériaux dans l'aire de travail.</li></ul>	<ul style="list-style-type: none"><li>• N'utilisez que des pièces, attaches et accessoires recommandés par le fabricant.</li><li>• Gardez l'aire de travail propre et dépourvue de débris. Ne laissez pas les enfants utiliser l'outil et gardez les enfants à distance de l'aire de travail.</li><li>• Gardez l'aire de travail bien éclairée.</li></ul>
<ul style="list-style-type: none"><li>• Assurez-vous de toujours retirer la clé avant d'utiliser l'article. Une clé laissée fixée à l'outil augmente les risques de blessure.</li></ul>	<ul style="list-style-type: none"><li>• Avant de mettre l'outil en marche, retirez les clés qui y sont fixées.</li></ul>
<ul style="list-style-type: none"><li>• Les outils pneumatiques peuvent déplacer les pièces que vous travaillez, ce qui peut causer des blessures.</li></ul>	<ul style="list-style-type: none"><li>• Maintenez les pièces en place à l'aide d'attaches ou autres dispositifs de fixation.</li></ul>
<ul style="list-style-type: none"><li>• Les outils pneumatiques peuvent être accidentellement mis en marche lorsque vous les entretenez ou que vous changez d'outil.</li></ul>	<ul style="list-style-type: none"><li>• Débranchez le tuyau à air avant de lubrifier l'outil ou d'y fixer une douille à choc.</li><li>• Ne tenez jamais l'outil par le tuyau à air.</li><li>• Tenez toujours l'outil par la poignée.</li><li>• Afin d'éviter de mettre l'outil en marche accidentellement, ne le transportez jamais en maintenant la gâchette enfoncée.</li><li>• Seuls les représentants autorisés devraient effectuer l'entretien et les réparations de l'outil.</li></ul>
<ul style="list-style-type: none"><li>• N'utilisez que des accessoires recommandés par le fabricant pour l'outil.</li></ul>	<ul style="list-style-type: none"><li>• L'utilisation d'un accessoire qui n'est pas conçu pour l'outil augmente les risques de blessure.</li></ul>
<ul style="list-style-type: none"><li>• Une perte de maîtrise de l'outil peut causer des blessures à l'utilisateur ou aux autres personnes présentes dans l'aire de travail.</li></ul>	<ul style="list-style-type: none"><li>• Coupez l'alimentation en air et évacuez la pression d'air du tuyau avant de changer les accessoires ou d'effectuer des réparations, ainsi que lorsque vous n'utilisez pas l'outil. Débranchez ensuite l'outil de l'alimentation en air et rangez-le dans un endroit sécuritaire.</li><li>• N'utilisez jamais l'outil sous l'effet de drogues ou de l'alcool.</li></ul>

## CONSIGNES DE SÉCURITÉ

### **AVERTISSEMENT** RISQUE DE BLESSURE

RISQUE	MESURES PRÉVENTIVES
<ul style="list-style-type: none"><li>• Une perte de maîtrise de l'outil peut causer des blessures à l'utilisateur ou aux autres personnes présentes dans l'aire de travail.</li></ul>	<ul style="list-style-type: none"><li>• Gardez une posture sécuritaire en tout temps. Ne vous étirez pas pour étendre votre portée; vous risqueriez de glisser, de trébucher ou de tomber et de subir des blessures graves ou mortelles. Faites attention à l'excédent du tuyau à air et aux prises d'alimentation de l'aire de travail.</li><li>• Gardez la poignée sèche, propre et exempte d'huile et de graisse.</li><li>• Soyez vigilant, prêtez attention à ce que vous faites et usez de votre jugement. N'utilisez pas l'outil si vous êtes fatigué.</li></ul>
<ul style="list-style-type: none"><li>• Poor quality, improper or damaged tools and attachments can fly apart during operation, propelling particles through the work area causing serious injury.</li></ul>	<ul style="list-style-type: none"><li>• N'utilisez que des accessoires qui conviennent à la vitesse de l'outil électrique.</li><li>• Évitez de vous étirer pour étendre votre portée. Conservez un bon équilibre.</li><li>• N'utilisez que des douilles à choc avec cet outil.</li><li>• N'exercez pas une pression excessive sur l'outil; laissez-le accomplir la tâche lui-même.</li><li>• N'utilisez jamais un outil qui présente une fuite d'air, auquel il manque des pièces, dont des pièces sont endommagées ou qui nécessite des réparations.</li></ul>
<ul style="list-style-type: none"><li>• Les outils et accessoires mal entretenus peuvent causer des blessures graves.</li></ul>	<ul style="list-style-type: none"><li>• Entretenez soigneusement l'outil et les accessoires.</li><li>• Gardez les outils propres et adéquatement huilés pour un rendement optimal et sécuritaire.</li></ul>
<ul style="list-style-type: none"><li>• La poignée de cet outil n'est pas isolée. Lorsque l'outil entre en contact avec un fil sous tension, ses parties métalliques exposées peuvent causer des chocs électriques potentiellement mortels.</li></ul>	<ul style="list-style-type: none"><li>• Vérifiez les pièces pour vous assurer qu'elles ne sont pas désalignées, enrayées, brisées, ou dans un quelconque état pouvant nuire à leur fonctionnement. Si elles sont endommagées, faites-les réparer avant d'utiliser l'outil.</li><li>• Les chiffons et autres matériaux inflammables qui entrent en contact avec l'outil doivent être jetés de manière adéquate dans un contenant en métal bien fermé.</li></ul>

## **! CONSIGNES DE SÉCURITÉ**

### **! AVERTISSEMENT RISQUE DE BLESSURE**

<b>RISQUE</b>	<b>MESURES PRÉVENTIVES</b>
<ul style="list-style-type: none"><li>• N'utilisez pas l'outil s'il est endommagé, car l'outil et le tuyau à air risqueraient d'éclater.</li></ul>	<ul style="list-style-type: none"><li>• Suivez les instructions pour la lubrification afin d'assurer un fonctionnement optimal et sécuritaire.</li><li>• Suivez les instructions pour l'assemblage et les réparations pour changer les accessoires correctement.</li></ul>
<ul style="list-style-type: none"><li>• L'utilisation d'un accessoire qui n'est pas conçu pour l'outil augmente les risques de blessure pour l'utilisateur et les autres personnes.</li></ul>	<ul style="list-style-type: none"><li>• L'utilisation d'un accessoire qui n'est pas conçu pour l'outil augmente les risques de blessure.</li></ul>

### **! AVERTISSEMENT RISQUES D'INHALATION**

<b>RISQUE</b>	<b>MESURES PRÉVENTIVES</b>
<ul style="list-style-type: none"><li>• Les outils abrasifs comme les meuleuses, les ponceuses et les outils à tronçonner engendrent de la poussière et des matériaux abrasifs pouvant causer des dommages aux</li></ul>	<ul style="list-style-type: none"><li>• Portez toujours un respirateur ou un écran facial bien ajusté lorsque vous utilisez ce genre d'outils.</li></ul>
<ul style="list-style-type: none"><li>• poumons et au système respiratoire. Certains matériaux, notamment les adhésifs et le goudron, contiennent des produits chimiques dont les vapeurs peuvent être nocives après une exposition prolongée.</li></ul>	<ul style="list-style-type: none"><li>• Travaillez toujours dans un endroit propre, sec et bien ventilé.</li></ul>

## CONTENU DE L'EMBALLAGE

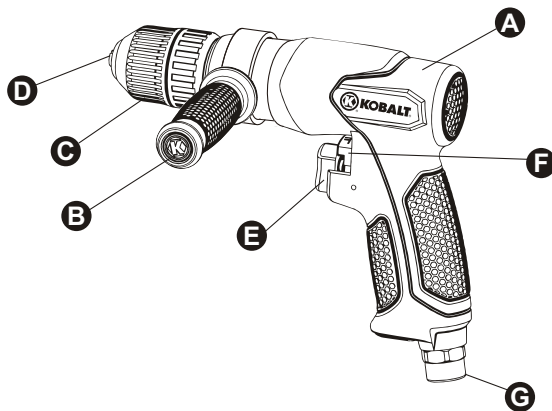

PIÈCE	DESCRIPTION	QUANTITÉ
A	Perceuse réversible de 3/8 po	1
B	Poignée auxiliaire	1
C	Mandrin	1
D	Mâchoire	1
E	Gâchette	1
F	Sélecteur du sens de rotation	1
G	Entrée d'air	1

## PRÉPARATION

Avant de commencer l'assemblage du produit, assurez-vous d'avoir toutes les pièces. Comparez le contenu de l'emballage avec la liste des pièces. S'il y a des pièces manquantes ou endommagées, ne tentez pas d'assembler le produit. Communiquez avec le service à la clientèle pour obtenir des pièces de rechange.

**Temps d'assemblage approximatif: de cinq à dix minutes.**

Outil nécessaire pour l'assemblage (non inclus): Clé à molette.

## INSTRUCTIONS POUR L'ASSEMBLAGE

1. Installez la poignée auxiliaire (B) en l'insérant par l'avant de la perceuse et en la faisant glisser jusqu'à ce qu'elle s'appuie sur le support prévu à cet effet, sur le boîtier de la perceuse. Ensuite, tournez la poignée dans le sens des aiguilles d'une montre jusqu'à ce qu'elle soit horizontale. Tournez la poignée (B) dans le sens des aiguilles d'une montre jusqu'à ce qu'elle soit complètement serrée (consultez la figure 1).

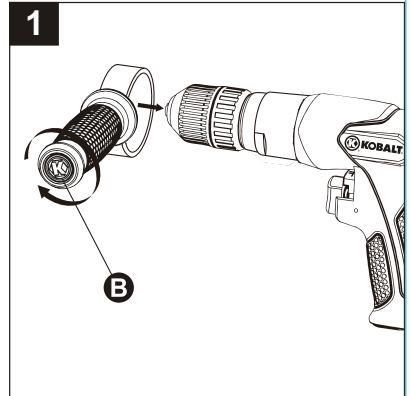

2. Retirez le capuchon protecteur de l'entrée d'air de l'outil (G) (Consultez la figure 2).

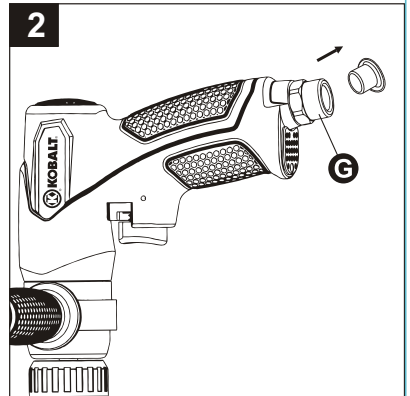

3. Fixez manuellement le connecteur mâle (non inclus) dans l'entrée d'air (G) (Consultez la figure 3).

**REMARQUE** Entourez le filetage du connecteur mâle avec du ruban d'étanchéité pour joints filetés (non inclus). Serrez ensuite le connecteur mâle en le tournant dans le sens des aiguilles d'une montre à l'aide d'une clé (non incluse), afin que le raccord soit étanche à l'air. Évitez de serrer excessivement.

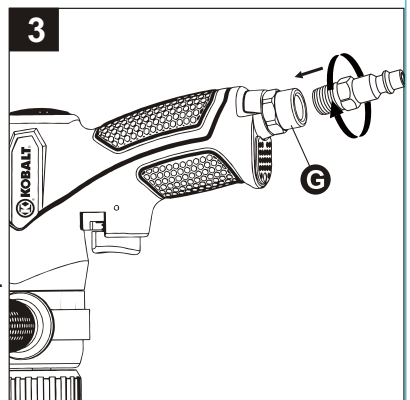

## INSTRUCTIONS POUR L'ASSEMBLAGE

4. Versez deux ou trois gouttes d'huile à outil pneumatique (non inclus) dans le connecteur mâle avant chaque utilisation (Consultez la figure 4).

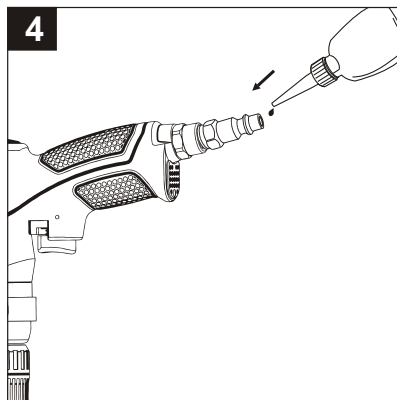

5. Ouvrez la mâchoire (D) en tournant le mandrin (C) manuellement dans le sens contraire des aiguilles d'une montre (Consultez la figure 5).

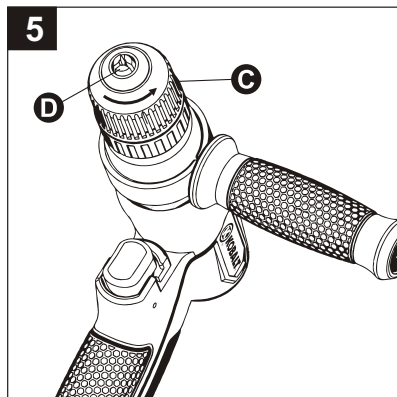

6. Insérez le foret (non inclus) dans la mâchoire (D) et tournez manuellement le mandrin (C) dans le sens des aiguilles d'une montre. Assurez-vous que le foret est bien installé et serré (Consultez la figure 6).

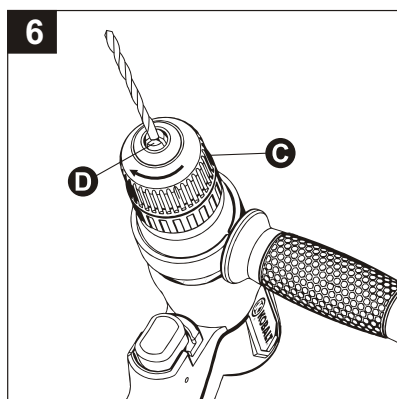

### ⚠ AVERTISSEMENT

N'utilisez que des forets prenant en charge un nombre de tours/minute équivalent ou supérieur à celui de l'outil.

Avant d'utiliser l'outil, assurez-vous toujours que ses accessoires sont bien installés et fixés. Si tel n'est pas le cas, ils peuvent constituer un risque de blessure grave pour l'utilisateur et pour toute personne se trouvant dans l'aire de travail ou à proximité de celle-ci. Suivez toujours les instructions du fabricant des accessoires pour bien fixer ces derniers à l'outil.

## INSTRUCTIONS POUR L'ASSEMBLAGE

7. Branchez le tuyau à air sur le connecteur mâle. Pour un fonctionnement optimal, réglez la pression de service à 90 lb/po<sup>2</sup> (Consultez la figure 7).

**REMARQUE** La pression de service correspond à la pression dans la conduite d'air quand l'outil est utilisé.

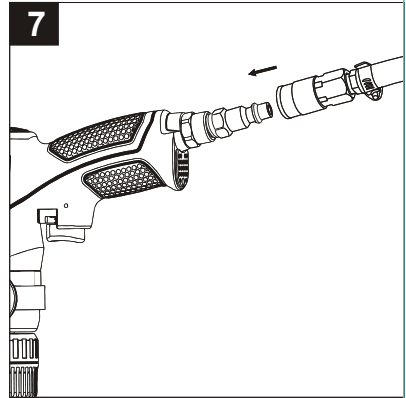

## MODE D'EMPLOI

1. Poussez le sélecteur du sens de rotation(F) vers l'avant à la position « F ». Appuyez sur la gâchette (E). Le mandrin de l'outil tourne dans le sens des aiguilles d'une montre pour percer la pièce (Consultez la figure 1).

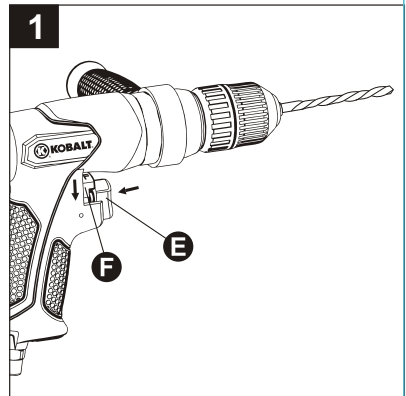

2. Poussez le sélecteur du sens de rotation(F) vers l'arrière à la position « R ». Appuyez sur la gâchette (E). Le mandrin de l'outil tourne dans le sens contraire des aiguilles d'une montre pour retirer le foret de la pièce (Consultez la figure 2).

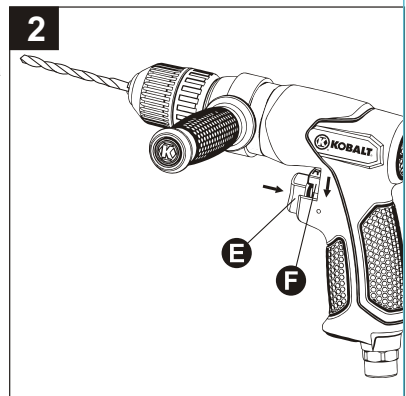

## ENTRETIEN

Retirez toujours l'outil de la source d'alimentation en air avant d'effectuer tout entretien.

Il est recommandé d'installer une burette (non incluse) sur l'alimentation en air. Ceci contribuera à augmenter la durée de vie de l'outil et à bien le lubrifier en permanence. La burette doit être régulièrement vérifiée et, au besoin, remplie d'huile pour outil pneumatique. Pour vérifier si la burette lubrifie adéquatement l'outil, placez une feuille de papier à côté des orifices d'échappement de ce dernier et maintenez la soupape complètement ouverte pendant 30 secondes. Si une légère tache d'huile se forme sur le papier, le réglage de la burette est adéquat. Évitez de lubrifier excessivement l'outil. S'il vous faut ranger l'outil pour une période prolongée, lubrifiez-le abondamment au préalable. Après avoir bien lubrifié l'outil, faites-le fonctionner pendant environ 30 secondes pour vous assurer que l'huile a été répartie également dans l'outil. Rangez l'outil dans un endroit propre et sec, hors de la portée des enfants. Lubrifiants recommandés : Utilisez de l'huile pour outil pneumatique ou toute autre huile de qualité pour turbine contenant un absorbant d'humidité, des antioxydants, des agents mouillant pour le métal et un additif EP (extrême pression). Veuillez communiquer avec votre détaillant local pour savoir quelle huile pour outil pneumatique offrira la meilleure lubrification de votre outil.

### RANGEMENT:

Nettoyez adéquatement l'outil et lubrifiez-le légèrement avant de le ranger.

Rangez l'outil pneumatique dans un endroit sec et sûr, hors de la portée des enfants.

## DÉPANNAGE

PROBLÈME	CAUSE(S) POSSIBLE(S)	MESURE CORRECTIVE
L'outil est lent ou ne fonctionne pas.	<ol style="list-style-type: none"><li>1. De la gomme ou des cailloux se sont logés dans l'outil.</li><li>2. L'outil manque d'huile.</li><li>3. La pression d'air est trop faible.</li><li>4. Le tuyau à air fuit.</li></ol>	<ol style="list-style-type: none"><li>1. Rincez l'outil avec de l'huile pour outil pneumatique ou du dissolvant de gomme.</li><li>2. Lubrifiez l'outil.</li><li>3. a. Réglez le régulateur de l'outil à son maximum. b. Réglez le régulateur du compresseur de l'outil à sa pression manométrique maximale, soit 90 lb/po<sup>2</sup>.</li><li>4. Si vous décelez des fuites, serrez les raccords du tuyau et scellez-le à l'aide de ruban d'étanchéité.</li></ol>

## DÉPANNAGE

PROBLÈME	CAUSE(S) POSSIBLE(S)	MESURE CORRECTIVE
L'outil est lent ou ne fonctionne pas.	5. La pression chute.  6. La pale du rotor est usée. 7. De l'humidité s'échappe des orifices de l'outil.	5. a. Assurez-vous que le tuyau est de dimensions appropriées. Un tuyau long ou des outils utilisant de grandes quantités d'air peuvent nécessiter un tuyau de 1/2 po de diamètre intérieur ou plus, selon la longueur totale des tuyaux. b. N'utilisez pas de multiples tuyaux reliés par des raccords à branchement rapide. ceux-ci engendrent des chutes de pression additionnelles et diminuent la puissance de l'outil. Raccordez toujours les tuyaux directement les uns aux autres. 6. Remplacez la pale du rotor. 7. De l'eau s'est accumulée dans le réservoir, évacuez-la (consultez le manuel du compresseur d'air). Lubrifiez l'outil et faites-le fonctionner jusqu'à ce qu'il n'y ait plus de trace d'eau. Lubrifiez de nouveau l'outil et faites-le fonctionner pendant une ou deux secondes.

## GARANTIE

Cet outil est garanti par le fabricant pour une période de trois (3) ans à partir de la date d'achat, selon les modalités décrites aux présentes.

Cet outil est garanti contre les défauts de matériaux et de fabrication. Si vous croyez qu'il est défectueux, retournez-le, accompagné d'une preuve d'achat acceptable, au point de vente d'origine. Si l'outil est jugé défectueux et qu'il est couvert par la présente garantie, le distributeur l'échangera ou vous remboursera le prix d'achat.

Cette garantie sera annulée si : les défauts de matériaux ou de fabrication ou les dommages résultent de réparations ou de modifications non autorisées, de l'utilisation de pièces non conformes, de l'usure normale, d'un usage abusif (notamment une surcharge de l'outil), d'un entretien inadéquat, d'une négligence, d'un accident, d'une utilisation après une défaillance partielle ou de l'utilisation d'accessoires inappropriés.

Cette garantie vous confère des droits précis. Il est possible que vous disposiez également d'autres droits, qui varient d'un État ou d'une province à l'autre.

Pour toute question concernant la garantie, communiquez avec le service à la clientèle au 1 888 3KOBALT, entre 8 h et 20 h (HNE), du lundi au vendredi.

## VUES ÉCLATÉES

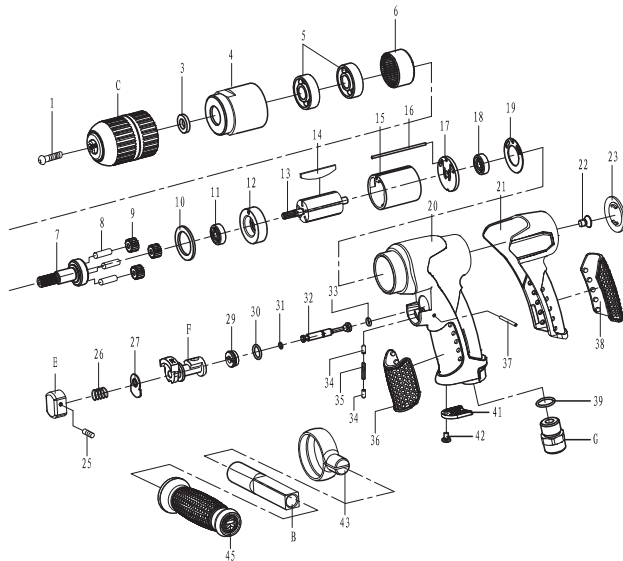

N° de pièce	Description	Qté
1	Vis	1
C	Mandrin	1
3	Rondelle	1
4	Écrou de serrage de collier	1
5	Palier	2
6	Engrenage à bague fileté	1
7	Broche	1
8	Tige	3
9	Engrenage	3
10	Rondelle	1
11	Palier	1
12	Plaque avant	1
13	Rotor	1
14	Pale du rotor	5
15	Cylindre	1
16	Tige	1
17	Plaque arrière	1
18	Palier	1
19	Joint de cylindre	1
20	Boîtier	1
21	Couvercle du boîtier	1
22	Vis	1
23	Couvercle arrière	1

N° de pièce	Description	Qté
E	Gâchette	1
25	Vis	1
26	Ressort	1
27	Plaque en acier	1
F	Sélecteur du sens de rotation	1
29	Vis	1
30	Joint torique	1
31	Joint torique	1
32	Tige de soupape	1
33	Joint torique	1
34	Écrou de gâchette	2
35	Ressort de gâchette	1
36	Poignée à prise souple	1
37	Tige	1
38	Poignée à prise souple	1
39	Joint torique	1
G	Entrée d'air	1
41	Silencieux	1
42	Vis	1
43	Anneau en cuivre	1
B	Poignée auxiliaire	1
45	Poignée à prise souple	1

Imprimé en Chine

KOBALT® et le motif de K® sont des marques de commerce déposées de LF, LLC. Tous droits réservés.

kobalttools.com  **KOBALT**



**NEXT GENERATION  
OF TOUGH TOOLS™**

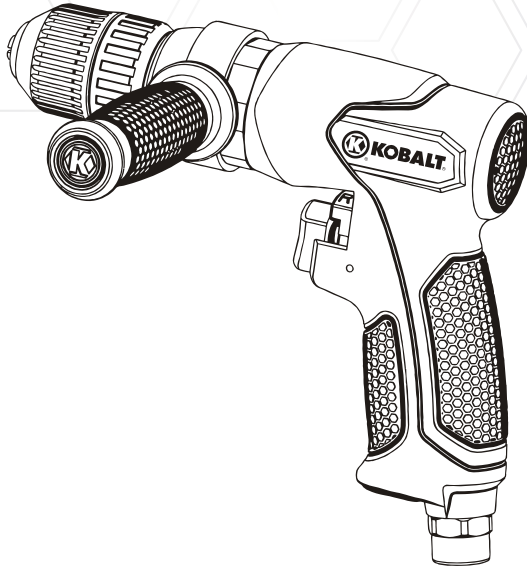

ARTÍCULO #0077616

**0,95 CM**

**TALADRO REVERSIBLE**

MODELO #SGY-AIR136TZ

KOBALT® y K & Design® son marcas registradas de LF, LLC. Todos los derechos reservados.

**ADJUNTE SU RECIBO AQUÍ**

Número de serie \_\_\_\_\_ Fecha de compra \_\_\_\_\_



**¿Preguntas, problemas, piezas faltantes?** Antes de volver a la tienda, llame a nuestro Departamento de Servicio al Cliente al 1-888-3KOBALT, de 8:00 a.m. a 8:00 p.m. hora estándar del Este, de lunes a viernes.

kobalttools.com  **KOBALT**

## INDICE

Información de seguridad .....	33
Especificaciones del producto .....	33
Contenido del paquete .....	39
Preparación .....	39
Instrucciones de ensamblaje .....	40
Instrucciones de funcionamiento .....	42
Cuidado y mantenimiento.....	43
Solución de problemas.....	43
Garantía.....	45
Vistas detalladas .....	46



**IMPORTANTE:** Para funcionar de manera correcta, esta herramienta requiere un flujo de aire de por lo menos 6.8 pies cúbicos por minutos (CFM por sus siglas en inglés) para 90 libras por pulgada cuadrada (PSI, por sus siglas en inglés). Revise las especificaciones de su compresora de aire para asegurarse de que puede soportar tanto los CFM como las PSI mínimas requeridas. Una manguera de aire comprimido puede causar una caída de hasta 15 PSI en la presión, de manera que puede necesitar configurar la potencia más alta para mantener la presión requerida en la herramienta.

## **! INFORMACIÓN DE SEGURIDAD**

Lea y comprenda completamente este manual antes de intentar ensamblar, usar o instalar el producto. Si tiene preguntas relacionadas con el producto, llame al Departamento de Servicio al Cliente al 1-888-3KOBALT, de lunes a viernes de 8:00 a.m. a 8:00 p.m., hora estándar del Este.

### **▲ADVERTENCIA**

El uso o mantenimiento inadecuado de este producto puede ocasionar lesiones graves y daños a la propiedad. Lea y comprenda todas las advertencias e instrucciones de funcionamiento antes de usar este equipo. Cuando utilice herramientas neumáticas, siga siempre las medidas de precaución básicas para reducir el riesgo de lesiones personales.

### **▲ADVERTENCIA**

PARTE DEL POLVO PRODUCIDO POR EL LIJADO, EL SERRUCHADO, LA TRITURACIÓN Y LA PERFORACIÓN ELÉCTRICA Y OTRAS ACTIVIDADES RELACIONADAS CONTIENE QUÍMICOS RECONOCIDOS POR EL ESTADO DE CALIFORNIA COMO CAUSANTES DE CÁNCER, DEFECTOS CONGÉNITOS U OTROS DAÑOS EN EL APARATO REPRODUCTIVO. SE PUEDE OBTENER UNA LISTA DE LAS SUSTANCIAS QUÍMICAS EN [www.oehha.ca.gov](http://www.oehha.ca.gov) BAJO PROPOSITION 65 (PROPUESTA 65) ALGUNOS EJEMPLOS DE ÉSTAS SUSTANCIAS QUÍMICAS SON:

- PLOMO DE PINTURAS A BASE DE PLOMO
- SÍLICE CRISTALINA DE LADRILLOS, CEMENTO Y OTROS PRODUCTOS DE MAMPOSTERÍA
- ARSÉNICO Y CROMO DE MADERA TRATADA CON QUÍMICOS

SU RIESGO LUEGO DE ESTAS EXPOSICIONES VARÍA, DEPENDIENDO DE CUÁNTO A MENUDO REALICE ESTE TIPO DE TRABAJO. PARA REDUCIR SU EXPOSICIÓN A ESTOS QUÍMICOS, UTILICE UN EQUIPO DE SEGURIDAD APROBADO, COMO UN RESPIRADOR O LAS MÁSCARAS PARA POLVO ESPECIALMENTE DISEÑADAS PARA FILTRAR PARTÍCULAS MICROSCÓPICAS

## **ESPECIFICACIONES DEL PRODUCTO**

### **COMPONENTE**

### **ESPECIFICACIONES**

TAMAÑO DEL PORTABROCA	3/8"
VELOCIDAD LIBRE	2.000 RPM +/- 10%
CONSUMO DE AIRE PROMEDIO	0,19 M <sup>3</sup> /MIN.
ENTRADA DE AIRE	NPT de 1/4"
MANGUERA DE AIRE COMPRIMIDO	3/8"
PRESIÓN DE TRABAJO	90 PSI

## **! INFORMACIÓN DE SEGURIDAD**

### **! ADVERTENCIA RIESGO DE LESIONES EN LOS OJOS O LA CABEZA**

<b>LO QUE PODRÍA OCURRIR</b>	<b>CÓMO EVITARLO</b>
<ul style="list-style-type: none"><li>• Esta herramienta neumática en particular puede lanzar materiales como sujetadores astillas de metal, aserrín y otros residuos a alta velocidad, lo cual puede provocar lesiones graves a los ojos.</li></ul>	<ul style="list-style-type: none"><li>• Use siempre gafas de seguridad con protecciones laterales aprobadas por la norma ANSI Z87.1.</li><li>• Nunca deje la herramienta en funcionamiento sin supervisión. Desconecte la manguera de aire comprimido cuando la herramienta no esté en uso y colóquela en un área segura.</li></ul>
<ul style="list-style-type: none"><li>• El aire comprimido puede ser peligroso y lanzar objetos y otras partículas que pueden causar lesiones a las zonas de tejido blando del cuerpo, como los ojos, orejas, etc. Las partículas o los objetos lanzados por la corriente pueden causar lesiones.</li></ul>	<ul style="list-style-type: none"><li>• Para una protección adicional, use una careta protectora además de las gafas de seguridad.</li></ul>
<ul style="list-style-type: none"><li>• Los accesorios de las herramientas pueden soltarse o romperse y desprenderse lanzando objetos al usuario y las demás personas que estén en la zona de trabajo.</li></ul>	<ul style="list-style-type: none"><li>• Asegúrese de que todos los accesorios estén bien fijados y ensamblados adecuadamente antes del uso.</li><li>• Siempre use la herramienta a una distancia segura de las demás personas que se encuentran en el lugar de trabajo y asegúrese de que el área de trabajo sea segura en todo momento.</li></ul>

### **! ADVERTENCIA RIESGO DE PÉRDIDA DE LA AUDICIÓN**

<b>LO QUE PODRÍA OCURRIR</b>	<b>CÓMO EVITARLO</b>
<ul style="list-style-type: none"><li>• La exposición a largo plazo al ruido producido por el funcionamiento de herramientas neumáticas puede producir la pérdida permanente de la audición.</li></ul>	<ul style="list-style-type: none"><li>• Use siempre protección para los oídos aprobada por la norma ANSI S3.19.</li></ul>

### **! ADVERTENCIA RIESGO DE INCENDIO O EXPLOSIÓN**

<b>LO QUE PODRÍA OCURRIR</b>	<b>CÓMO EVITARLO</b>
<ul style="list-style-type: none"><li>• Una taladro neumático es capaz de generar chispas que pueden provocar el encendido de materiales inflamables.</li></ul>	<ul style="list-style-type: none"><li>• Nunca use herramientas cerca de sustancias inflamables como gasolina, nafta, solventes de limpieza, etc.</li><li>• Trabaje en un área limpia y bien ventilada libre de materiales combustibles.</li><li>• Nunca utilice oxígeno, dióxido de carbono u otros gases embotellados como fuente de alimentación para las herramientas neumáticas.</li></ul>

## INFORMACIÓN DE SEGURIDAD

### ADVERTENCIA RIESGO DE ENREDOS

LO QUE PODRÍA OCURRIR	CÓMO EVITARLO
<ul style="list-style-type: none"><li>Las herramientas que contienen elementos móviles o impulsen otras piezas móviles, tales como taladro neumático, se pueden enredar en el pelo, la ropa, joyas y otros objetos holgados y causar lesiones graves.</li></ul>	<ul style="list-style-type: none"><li>No use vestimenta suelta, joyas o elementos que puedan atascarse o enredarse cuando utilice la herramienta</li><li>Sáquese las joyas que puedan atascarse en la herramienta.</li><li>Mantenga siempre sus manos y partes del cuerpo alejadas de las piezas en movimiento</li><li>Utilice siempre ropa de calce adecuado y otro equipo de seguridad cuando use la herramienta.</li></ul>

### ADVERTENCIA RIESGO DE CORTES O QUEMADURAS

LO QUE PODRÍA OCURRIR	CÓMO EVITARLO
<ul style="list-style-type: none"><li>Una taladro neumático es capaz de causar lesiones graves si se opera de forma inadecuada o si se utiliza de una manera distinta que para la que fue concebida.</li></ul>	<ul style="list-style-type: none"><li>Mantenga la pieza de trabajo de la herramienta alejada de las manos y el cuerpo.</li></ul>

### ADVERTENCIA RIESGO DE DESCARGA ELÉCTRICA

LO QUE PODRÍA OCURRIR	CÓMO EVITARLO
<ul style="list-style-type: none"><li>El uso de herramientas neumáticas para fijar cableado eléctrico puede causar electrocución por descarga eléctrica o la muerte.</li></ul>	<ul style="list-style-type: none"><li>Nunca utilice herramientas para fijar cableado eléctrico si éste está energizado.</li></ul>
<ul style="list-style-type: none"><li>Esta herramienta no se proporciona con una superficie de agarre aislada. El contacto con un cable energizado también expondrá piezas de metal de la herramienta energizada y puede ocasionar electrocución o la muerte.</li></ul>	<ul style="list-style-type: none"><li>Evite el contacto del cuerpo con superficies conectadas a tierra, como tuberías, radiadores, extractores o refrigeradores. Existe un gran riesgo de descarga eléctrica si su cuerpo está en contacto con tierra.</li></ul>
<ul style="list-style-type: none"><li>Los accesorios de la herramienta neumática, tales como los brocas, que entren en contacto con un cableado eléctrico oculto pueden causar electrocución o la muerte.</li></ul>	<ul style="list-style-type: none"><li>Inspeccione completamente la pieza de trabajo en búsqueda de un posible cableado oculto antes de realizar trabajos.</li></ul>



## INFORMACIÓN DE SEGURIDAD

### ⚠️ ADVERTENCIA RIESGO DE LESIONES PERSONALES

LO QUE PODRÍA OCURRIR	CÓMO EVITARLO
<ul style="list-style-type: none"> <li>• Si se deja una herramienta sin supervisión o con la manguera de aire comprimido conectada, personas no autorizadas pueden activarla y sufrir o provocar lesiones.</li> </ul>	<ul style="list-style-type: none"> <li>• Cuando la herramienta no esté en uso, retire la manguera de aire comprimido y almacene la herramienta en una ubicación segura y alejada del alcance de niños y usuarios no capacitados.</li> </ul>
<ul style="list-style-type: none"> <li>• Las herramientas neumáticas pueden lanzar sujetadores u otros materiales en el área del trabajo.</li> </ul>	<ul style="list-style-type: none"> <li>• Utilice sólo las piezas, sujetadores y accesorios recomendados por el fabricante.</li> <li>• Mantenga el área de trabajo limpia y ordenada. No permita que los niños operen la herramienta y manténgalos alejados del área de trabajo.</li> <li>• Mantenga el área de trabajo bien iluminada.</li> </ul>
<ul style="list-style-type: none"> <li>• Asegúrese siempre de retirar la llave antes de hacer funcionar la herramienta. Si se deja una llave conectada a una pieza giratoria de la herramienta, aumenta el riesgo de lesiones personales.</li> </ul>	<ul style="list-style-type: none"> <li>• Retire las llaves de ajuste antes de encender la herramienta.</li> </ul>
<ul style="list-style-type: none"> <li>• El uso de boquillas de inflador para aplicaciones de soplado puede causar lesiones graves.</li> </ul>	<ul style="list-style-type: none"> <li>• NO use boquillas de inflador para aplicaciones de soplado.</li> </ul>
<ul style="list-style-type: none"> <li>• Las herramientas neumáticas se pueden activar accidentalmente durante la realización de mantenimiento o el cambio de herramientas.</li> </ul>	<ul style="list-style-type: none"> <li>• Retire la manguera de aire comprimido para lubricar o añadir dados de percusión a la herramienta.</li> <li>• Nunca transporte la herramienta por la manguera de aire comprimido.</li> <li>• Siempre transporte la herramienta por el mango.</li> <li>• Evite los encendidos accidentales. Nunca transporte la herramienta con el gatillo apretado o enganchado.</li> <li>• Solo un representante de servicio autorizado debe realizar reparaciones.</li> </ul>
<ul style="list-style-type: none"> <li>• Las herramientas neumáticas pueden provocar que la pieza de trabajo se mueva al tener contacto y causar lesiones.</li> </ul>	<ul style="list-style-type: none"> <li>• Utilice abrazaderas u otros dispositivos para evitar que se mueva.</li> </ul>
<ul style="list-style-type: none"> <li>• La pérdida del control de la herramienta puede provocar lesiones al usuario o a otras personas en el área de trabajo.</li> </ul>	<ul style="list-style-type: none"> <li>• Siempre cierre el paso del suministro de aire, libere/drene la presión de aire de la manguera antes de cambiar los accesorios, realizar reparaciones o cuando la herramienta no esté en uso. Luego desconecte la herramienta del suministro de aire o de la manguera y almacene en una ubicación segura.</li> <li>• Nunca use la herramienta si está bajo la influencia del alcohol o drogas.</li> </ul>

## INFORMACIÓN DE SEGURIDAD

### **ADVERTENCIA** RIESGO DE LESIONES PERSONALES

LO QUE PODRÍA OCURRIR	CÓMO EVITARLO
<ul style="list-style-type: none"><li>• La pérdida del control de la herramienta puede provocar lesiones al usuario o a otras personas en el área de trabajo.</li></ul>	<ul style="list-style-type: none"><li>• Mantenga un apoyo de pies adecuado en todo momento. No se extienda demasiado, ya que podría resbalarse, tropezarse o caer y estos pueden ser la causa principal de lesiones graves y/o la muerte. Tenga cuidado con las mangueras de aire y enchufes de alimentación excedentes en el área o superficie de trabajo.</li><li>• Mantenga las manijas secas, limpias y libres de aceite y grasa.</li><li>• Manténgase alerta. Preste atención a lo que está haciendo. Use el sentido común. No utilice la herramienta si está cansado.</li></ul>
<ul style="list-style-type: none"><li>• Las herramientas y accesorios de mala calidad, inadecuados o dañados pueden desprenderse durante el uso y lanzar partículas por el área de trabajo causando lesiones graves.</li></ul>	<ul style="list-style-type: none"><li>• Utilice siempre accesorios clasificados para la velocidad de la herramienta eléctrica.</li><li>• Nunca use herramientas que se hayan caído, golpeado o dañado.</li><li>• Use solo dados de percusión con esta herramienta.</li><li>• No aplique fuerza excesiva a la herramienta; deje que esta realice el trabajo.</li><li>• Nunca use una herramienta que tenga fugas de aire, que le falten piezas o tenga piezas dañadas o que requiera reparaciones.</li></ul>
<ul style="list-style-type: none"><li>• Las herramientas y los accesorios con mantenimiento inadecuado pueden causar lesiones graves.</li></ul>	<ul style="list-style-type: none"><li>• Realice un mantenimiento adecuado de la herramienta y los accesorios.</li><li>• Mantenga las herramientas limpias y bien lubricadas para obtener un rendimiento óptimo y seguro.</li></ul>
<ul style="list-style-type: none"><li>• Si la herramienta se daña, existe el riesgo de que reviente.</li></ul>	<ul style="list-style-type: none"><li>• Verifique que no haya mala alineación o trabas en las piezas móviles, piezas rotas ni cualquier otra condición que afecte el funcionamiento de la herramienta. Si se daña, haga reparar la herramienta antes de usarla.</li><li>• Los residuos de limpieza inflamables que puedan haberse usado con la herramienta deben colocarse en un recipiente metálico herméticamente cerrado y desecharse de manera adecuada.</li></ul>

**! INFORMACIÓN DE SEGURIDAD**

**⚠ ADVERTENCIA RIESGO DE LESIONES PERSONALES**

<b>LO QUE PODRÍA OCURRIR</b>	<b>CÓMO EVITARLO</b>
<ul style="list-style-type: none"><li>• No use la herramienta si esta está dañada, ya que existe riesgo de que la herramienta y la manguera de aire comprimido estallen.</li></ul>	<ul style="list-style-type: none"><li>• Siga las instrucciones de lubricación para un funcionamiento óptimo y seguro.</li><li>• Siga las instrucciones de ensamblaje y reparación sobre cómo cambiar adecuadamente los accesorios.</li></ul>
<ul style="list-style-type: none"><li>• Use sólo accesorios identificados por el fabricante para utilizarse con herramientas específicas.</li></ul>	<ul style="list-style-type: none"><li>• El uso de accesorios que no estén diseñados para utilizarse con las herramientas específicas aumenta el riesgo de provocar lesiones al operador y a cualquiera.</li></ul>

**⚠ ADVERTENCIA PELIGRO DE INHALACIÓN**

<b>LO QUE PODRÍA OCURRIR</b>	<b>CÓMO EVITARLO</b>
<ul style="list-style-type: none"><li>• Las herramientas abrasivas, tales como amoladoras, lijadoras y herramientas de corte, generan polvo y materiales abrasivos, los cuales pueden ser dañinos para los pulmones y el sistema respiratorio.</li></ul>	<ul style="list-style-type: none"><li>• Siempre utilice una máscara o un respirador del tamaño adecuado al usar dichas herramientas.</li></ul>
<ul style="list-style-type: none"><li>• Algunos materiales, tales como los adhesivos y el alquitrán, contienen sustancias químicas cuyos vapores pueden causar lesiones graves tras la exposición prolongada.</li></ul>	<ul style="list-style-type: none"><li>• Trabaje siempre en un área limpia, seca y bien ventilada.</li></ul>

## CONTENIDO DEL PAQUETE

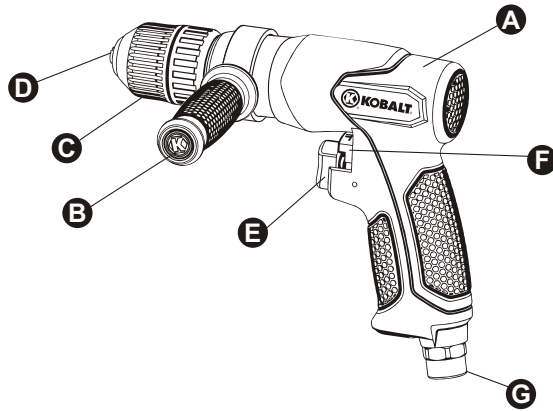

PIEZA	DESCRIPCIÓN	CANTIDAD
A	Taladro reversible de 3/8"	1
B	Manija auxiliar	1
C	Portabroca	1
D	Pinza	1
E	Gatillo	1
F	Palanca hacia delante y reversa	1
G	Entrada de aire	1

## PREPARACIÓN

Antes de comenzar a ensamblar el producto, asegúrese de tener todas las piezas. Compare las piezas con la lista del contenido del paquete y la lista de aditamentos. No intente ensamblar el producto si falta alguna pieza o si éstas están dañadas. Comuníquese con el Departamento de Servicio al Cliente para obtener piezas de repuesto.

**Tiempo aproximado de ensamblaje: 5 a 10 minutos**

Herramientas necesarias para el ensamblaje (no se incluyen): Llave inglesa

## INSTRUCCIONES DE ENSAMBLAJE

1. Monte la manija auxiliar (B) en el taladro deslizándola sobre la parte delantera del taladro hasta que se deslice contra la abrazadera en la carcasa del taladro. Una vez en su lugar, gire la manija en dirección de las manecillas del reloj hasta que esté horizontal con la manija de agarre. Gire la manija de agarre (B) en dirección de las manecillas del reloj hasta que esté completamente ajustada. (Consulte la figura 1).

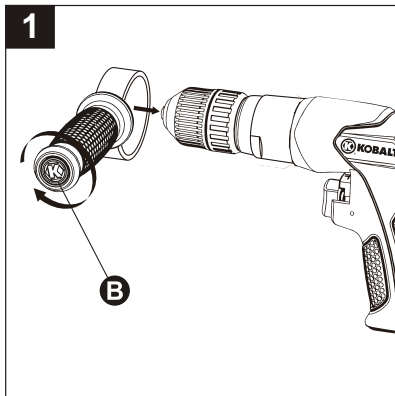

2. Retire la tapa protectora de la entrada de aire de la entrada de aire (G) (Consulte la Figura 2).

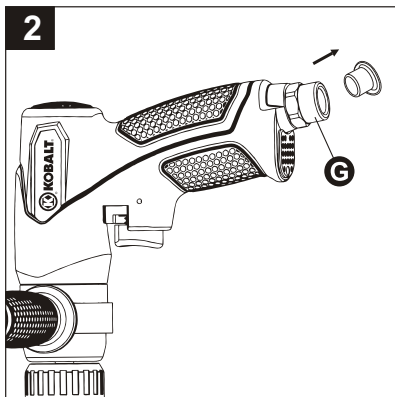

3. Instale a mano un conector macho (no se incluye) en la entrada de aire (G) (Consulte la Figura 3).

**NOTA** Use cinta selladora para roscas (no se incluye) en las roscas del enchufe macho. Cuando la cinta selladora esté ubicada, apriete el enchufe macho girándolo en dirección de las manecillas del reloj con una llave inglesa (no se incluye) para una conexión hermética.

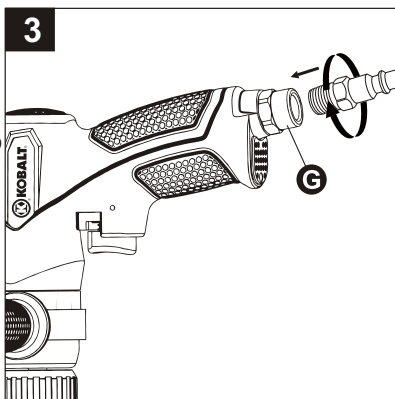

## INSTRUCCIONES DE ENSAMBLAJE

4. Coloque de 2 a 3 gotas de aceite para herramientas neumáticas (no se incluye) en el conector macho antes de cada uso.  
(Consulte la Figura 4)

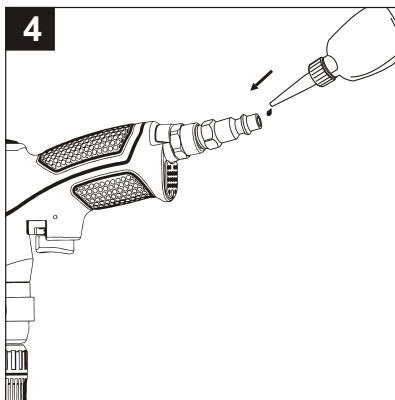

5. Abra la pinza (D) girando a mano el portabroca (C) en dirección contraria a las manecillas del reloj.  
(Consulte la Figura 5)

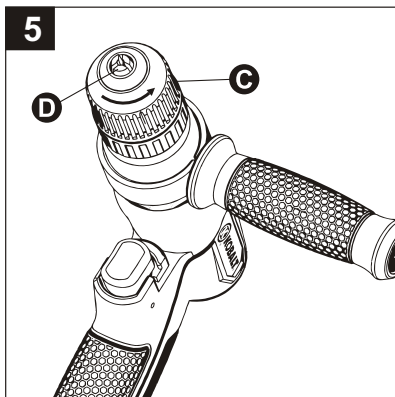

6. Inserte una broca para taladro (no se incluye) en la pinza (D) y gire el portabroca (C) a mano en dirección de las manecillas del reloj.  
Asegúrese de que la broca para taladro esté instalada de forma segura y apretada.  
(Consulte la Figura 6)

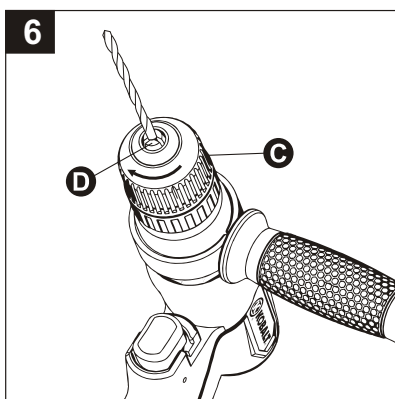

### ⚠ADVERTENCIA

Utilice solo brocas para taladro que tengan una clasificación de RPM igual o superior a la de la herramienta.

Antes de usar la herramienta, asegúrese de que todos los accesorios estén bien montados y asegurados. Si los accesorios no están montados o asegurados de forma apropiada, pueden presentar un riesgo grave y provocar lesiones corporales para quienes trabajen en el área o cerca de ella. Siempre siga las especificaciones del fabricante del accesorio para fijar de forma apropiada los accesorios a la herramienta.

## INSTRUCCIONES DE ENSAMBLAJE

7. Conecte la manguera de suministro de aire al conector macho. Establezca la presión de trabajo en 90 PSI para obtener el mejor rendimiento de la herramienta.  
(Consulte la Figura 7)

**NOTA** La presión de trabajo se refiere a la presión de manguera de aire establecida para la herramienta cuando ésta está en condiciones para trabajar.

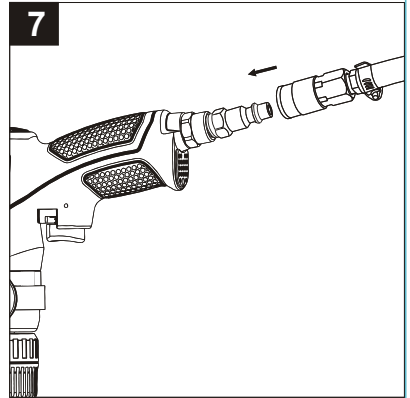

## INSTRUCCIONES DE FUNCIONAMIENTO

1. Presione la palanca hacia delante y reversa (F) hacia adelante hasta la posición "F". Presione el gatillo (E). El portabroca de la herramienta gira en dirección de las manecillas del reloj para taladrar en la pieza de trabajo (Consulte la Figura 1).

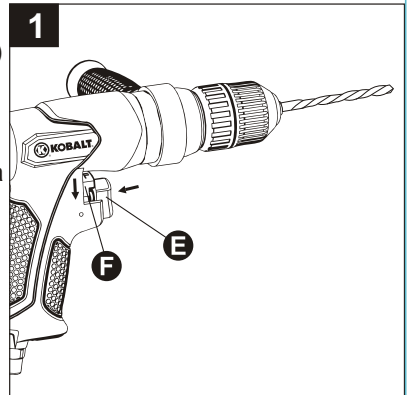

2. Presione la palanca hacia delante y reversa (F) hacia atrás hasta la posición "R". Presione el gatillo (E). El portabroca de la herramienta gira en dirección contraria a las manecillas del reloj para retirar la broca de la pieza de trabajo.  
(Consulte la Figura 2)

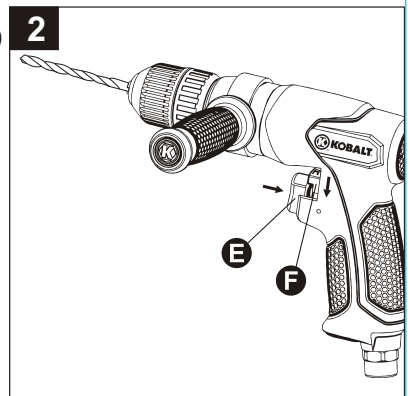

## CUIDADO Y MANTENIMIENTO

Siempre retire la herramienta del suministro de aire antes de realizar cualquier tarea de mantenimiento en ella.

Se recomienda instalar un lubricador en línea (no se incluye) en el suministro de aire. Este ayudará a maximizar la vida útil de la herramienta y a mantener la herramienta lubricada de forma apropiada. Se debe verificar regularmente el lubricador en línea y llenarlo con aceite para herramientas neumáticas según sea necesario. Para verificar si el lubricador en línea lubrica la herramienta de forma apropiada, coloque una hoja de papel junto a los orificios de escape de la herramienta y mantenga el regulador completamente abierto por 30 segundos. El lubricante en línea se ajusta adecuadamente cuando se genera una leve mancha de aceite en el papel. Se deben evitar las cantidades excesivas de aceite.

En caso de que sea necesario almacenar la herramienta por un período prolongado, la herramienta debe recibir una cantidad generosa de lubricación justo antes de ser almacenada. Luego de recibir una buena lubricación, la herramienta debe funcionar por aproximadamente 30 segundos para garantizar que el aceite se haya distribuido en forma pareja por toda la herramienta. La herramienta se debe almacenar en un entorno limpio, húmedo y seco alejado del alcance de los niños. Lubricantes recomendados: Use aceite para herramientas neumáticas o cualquier otro aceite de alta calidad para turbinas que contenga absorbente de humedad, antioxidante, agentes de humidificación de metales y un aditivo para presión extrema (EP, por sus siglas en inglés). Consulte a su distribuidor local para obtener más ayuda para seleccionar el aceite para herramienta neumática que mejor se adapte para una lubricación apropiada.

### ALMACENAJE:

- La herramienta debe estar bien limpia y ligeramente lubricada antes de almacenarla.
- Almacene la herramienta neumática en un lugar seco y seguro, fuera del alcance de los niños.

## SOLUCIÓN DE PROBLEMAS

PROBLEMA	CAUSA POSIBLE	ACCIÓN CORRECTIVA
La herramienta no funciona o lo hace lentamente.	<ol style="list-style-type: none"><li>1. Hay polvo o goma en la herramienta.</li><li>2. No hay aceite en la herramienta.</li><li>3. La presión de aire es baja.</li><li>4. Hay fugas en la manguera de aire comprimido.</li></ol>	<ol style="list-style-type: none"><li>1. Enjuague la herramienta con aceite para herramientas neumáticas o solvente para goma.</li><li>2. Lubrique la herramienta.</li><li>3. a. Ajuste el regulador en la herramienta en la configuración máxima. b. Ajuste el regulador del compresor al máximo de la herramienta en 90 PSI.</li><li>4. Apriete y selle los conectores de la manguera si se encuentran fugas. Use cinta de sellado.</li></ol>

## SOLUCIÓN DE PROBLEMAS

PROBLEMA	CAUSA POSIBLE	ACCIÓN CORRECTIVA
La herramienta no funciona o lo hace lentamente.	<p>5. Hay bajas de presión.</p> <p>6. Las aspas del rotor están desgastadas.</p> <p>7. Sale humedad del escape de la herramienta.</p>	<p>5. a. Asegúrese de que la manguera sea del tamaño adecuado. Las mangueras o herramientas largas que usen grandes volúmenes de aire pueden requerir una manguera con un diámetro interno de 1/2" o mayor dependiendo del largo total de las mangueras.</p> <p>b. No utilice varias mangueras con conectores de conexión rápida. Esto causa bajas de presión adicionales y reduce la potencia de la herramienta. Siempre conecte las mangueras directamente entre sí.</p> <p>6. Remplace el aspa del rotor.</p> <p>7. Vierta agua en el tanque; drene el tanque. (Consulte el manual del compresor de aire). Lubrique la herramienta y hágala funcionar hasta que no haya evidencias de agua. Vuelva a lubricar la herramienta y hágala funcionar por 1 a 2 segundos.</p>

## GARANTÍA

Esta herramienta está garantizada por el fabricante para el comprador original desde la fecha de compra original por tres (3) años y está sujeta a la cobertura de garantía que se describe en el presente.

Esta herramienta tiene una garantía para el usuario original contra defectos en los materiales y la mano de obra. Si cree que una herramienta presenta defectos, devuelva la herramienta con una adecuada prueba de compra al lugar de la compra. Si se determina que la herramienta presenta defectos y estos están cubiertos por esta garantía, el distribuidor reemplazará la herramienta o reembolsará el precio de compra.

Esta garantía es nula si: Los defectos en los materiales o la mano de obra o los daños han sido causados por reparaciones o modificaciones hechas o que se hayan intentado hacer por parte de terceros o el uso no autorizado de piezas que incompatibles; el daño es debido al desgaste normal; el daño es debido al abuso (lo que incluye la sobrecarga de la herramienta por encima de su capacidad), mantenimiento inadecuado, negligencia o accidente; o el daño es debido al uso de la herramienta después de una falla parcial, el uso con accesorios inadecuados o reparaciones o alteraciones no autorizadas.

Esta garantía le otorga derechos legales específicos, pero podría tener también otros derechos que varían según el estado.

Si tiene preguntas acerca de la garantía, llame a nuestro Departamento de Servicio al Cliente al 1-888-3KOBALT, de lunes a viernes de 8:00 a.m. a 8:00 p.m., Hora estándar del Este.

## VISTAS DETALLADAS

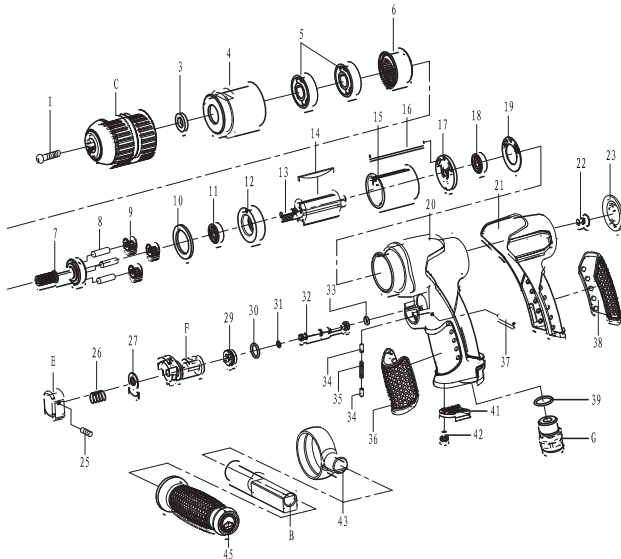

Pieza No.	Descripción	Cant.	Pieza No.	Descripción	Cant.
1	Tornillo	1	E	Gatillo	1
C	Portabroca	1	25	Tornillo	1
3	Arandela	1	26	Resorte	1
4	Tuerca de la abrazadera	1	27	Placa de acero	1
5	Rodamiento	2	F	Palanca hacia delante y reversa	1
6	Engranaje del anillo roscado	1	29	Tornillo	1
7	Eje	1	30	Junta tórica	1
8	Pasador	3	31	Junta tórica	1
9	Engranaje	3	32	Vástago de la válvula	1
10	Arandela	1	33	Junta tórica	1
11	Rodamiento	1	34	Tuerca del gatillo	2
12	Placa frontal	1	35	Resorte del gatillo	1
13	Rotor	1	36	Agarre suave	1
14	Aspa del rotor	5	37	Pasador	1
15	Cilindro	1	38	Agarre suave	1
16	Pasador	1	39	Junta tórica	1
17	Placa posterior	1	G	Entrada de aire	1
18	Rodamiento	1	41	Silenciador	1
19	Empaquetadura cilindro	1	42	Tornillo	1
20	Carcasa	1	43	Anillo de cobre	1
21	Cubierta de la carcasa	1	B	Manija auxiliar	1
22	Tornillo	1	45	Agarre suave	1
23	Cubierta para el extremo	1			

Impreso en China

KOBALT® y K & Design® son marcas registradas de LF, LLC. Todos los derechos reservados.

kobalttools.com  **KOBALT**