

# HOLIDAY LIVING™

HOLIDAY LIVING and logo design are trademarks or registered trademarks of LF, LLC. All rights reserved.

HOLIDAY LIVING y el diseño del logotipo son marcas comerciales o marcas registradas de LF, LLC. Todos los derechos reservados.



ITEM/ARTÍCULO #6030341  
MODEL/MODELO #ES67-772L

## 4-FT POP-UP SANTA SANTA EMERGENTE DE 1.21 M

SG25222

Questions, problems or missing parts?  
Before returning, contact us on:  
**888-251-1006**, 8 a.m. - 8 p.m., EST, Monday - Sunday or [ascs@lowes.com](mailto:ascs@lowes.com).  
¿Preguntas, problemas o piezas faltantes?  
Antes de devolver, póngase en contacto con nosotros en el:  
**888-251-1006**, de lunes a domingo, de 8 a.m. a 8 p.m., hora estándar del Este, o al correo electrónico [ascs@lowes.com](mailto:ascs@lowes.com).

Thank you for purchasing this HOLIDAY LIVING product. We've created these easy-to-follow instructions to ensure you spend your time enjoying the product instead of putting it together. But, if you need more information than what is provided here, please visit [Lowe.com](http://Lowe.com), search the item number and refer to the Guides & Documents tab on the product's page.

Gracias por comprar este producto HOLIDAY LIVING. Hemos creado estas instrucciones fáciles de seguir para garantizar que pase su tiempo disfrutando el Producto en lugar de armándolo. No obstante, si necesita más información que la entregada aquí, visite [Lowe.com](http://Lowe.com), busque el número de artículo y consulte La pestaña Guides & Documents (Guías y documentos) en la página del producto.

### PREPARATION/PREPARACIÓN

Before beginning assembly of product, make sure all parts are present. Compare parts with package contents list and hardware contents list. If any part is missing or damaged, do not attempt to assemble the product.

Antes de comenzar a ensamblar el producto, asegúrese de tener todas las piezas. Compare las piezas con la lista del contenido del paquete y la lista de aditamentos.

No intente ensamblar el producto si falta alguna pieza o si estas están dañadas.

**Estimated Assembly Time: 10 minutes**  
**Tiempo estimado de ensamblaje: 10 minutos**

### FEELING CONFIDENT? START YOUR NEXT PROJECT/¿SE SIENTE CONFIADO? INICIE SU PRÓXIMO PROYECTO

·Visit US - [Lowe.com](http://Lowe.com), for more information./Visite en EE,UU.: [Lowe.com](http://Lowe.com), para obtener más información.

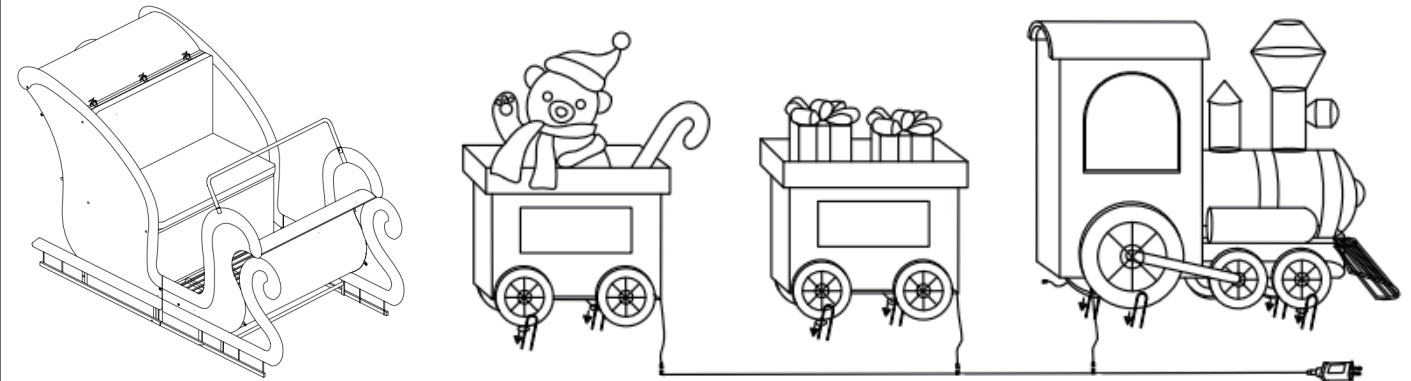

Printed in Cambodia  
Impreso en Camboya

### TROUBLE SHOOTING/SOLUCIÓN DE PROBLEMAS

PROBLEM PROBLEMA	POSSIBLE CAUSE CAUSA POSIBLE	CORRECTIVE ACTION ACCIÓN CORRECTIVA
One section does not light. Una sección no se enciende.	Bulbs are broken or loose. Las bombillas están rotas o sueltas.	Check each bulb one at a time, replace any broken and loose bulbs by removing it from its socket and replace it with a bulb that works. Revise una bombilla por vez y reemplace cualquiera que esté rota o floja retirándola del portalámpara y colocando una nueva.
No lights light up. No se enciende ninguna de las Luces.	Power is not on. El producto no está encendido.	Turn on the power. Encienda la alimentación.
	Extension cord Extensión eléctrica	Make sure the power is on. Compruebe que haya alimentación.
	Fuse blown El fusible está fundido.	Check the fuse on the male plug of the light set. Verifique el fusible en el enchufe macho del juego de luces. Using 5 Amp fuse for the light string. Utilice un fusible de 5 amperios para el juego de luces.

### SAFETY INFORMATION/INFORMACIÓN DE SEGURIDAD

## IMPORTANT SAFETY INSTRUCTIONS INSTRUCCIONES IMPORTANTES DE SEGURIDAD READ AND FOLLOW ALL SAFETY INSTRUCTIONS LEA Y SIGA TODAS LAS INSTRUCCIONES DE SEGURIDAD

When using electrical products, basic precautions should always be followed including the following:

Al usar productos eléctricos, siempre se deben respetar las siguientes medidas de precaución básicas:

- a) Do not use seasonal products outdoors unless marked suitable for indoor and outdoor use. When products are used in outdoor applications, Connect the product to a Ground Fault Circuit Interrupting (GFCI) outlet. If one is not provided, contact a qualified electrician for proper installation. No use los productos de temporada en exteriores, a menos que se indique que son para uso en interiores y exteriores. Al usar los productos en aplicaciones en exteriores, conéctelos a un tomacorriente con interruptor de circuito de falla de puesta a tierra (GFCI, por sus siglas en inglés). Si no se le proporcionó uno, póngase en contacto con un electricista calificado para que realice la instalación adecuada.

1

### SAFETY INFORMATION/INFORMACIÓN DE SEGURIDAD

- b) This seasonal use product is not intended for permanent installation or use.  
Este producto de uso por temporada no está diseñado para uso o instalación permanente.
- c) Do not mount or place near gas or electric heaters, fireplaces, candles or other similar sources of heat.  
No monte ni coloque este artículo cerca de calentadores eléctricos o a gas, chimeneas, velas ni otras fuentes de calor similares.
- d) Do not secure the wiring of the product with staples or nails or place on sharp hooks or nails.  
No sujete el cableado del producto con grapas o clavos, ni lo coloque sobre ganchos o clavos afilados.
- e) Do not let lamps rest on the supply cord or on any wire./No permita que las lámparas se apoyen sobre el cable de alimentación o ningún otro cable.
- f) Unplug the product when leaving the house, when retiring for the night or if left unattended.  
Desenchufe el producto cuando salga de la casa, cuando se vaya a dormir o en cualquier momento en que este vaya a estar sin supervisión.
- g) This is an electric product - not a toy! To avoid risk of fire, burns, personal injury and electric shock it should not be played with or placed where small children can reach it.  
Este es un producto eléctrico, no es un juguete. Para evitar el riesgo de incendios, quemaduras, lesiones personales y descargas eléctricas, no se debe jugar con este producto ni dejarlo al alcance de niños pequeños.
- h) Do not use this product for other than its intended use. / No use este producto para otro fin que no sea el especificado.
- i) Do not hang ornaments or other object from cord, wire or light string. / No cuelgue adornos u otros objetos del cable o del juego de luces.
- j) Do not close doors or windows on the product or extension cords as this may damage the wire insulation.  
No cierre puertas o ventanas sobre el producto o sobre las extensiones eléctricas, ya que eso puede dañar el aislante del cable.
- k) Do not cover the product with cloth, paper or any material not part of the product when in use.  
No cubra el producto con paños, papeles ni otros materiales que no sean parte del producto mientras este se encuentre en uso.
- l) This product has a polarized plug (one blade is wider than the other) as a feature to reduce the risk of electric shock, this plug will fit in a polarized outlet only one way. If the plug does not fit fully in the outlet, reverse the plug, if it still does not fit, contact a qualified electrician, do not use with an extension cord unless plug can be fully inserted. Do not alter or replace the plug.  
Este producto tiene un enchufe polarizado (una clavija es más ancha que la otra) como característica de seguridad para reducir el riesgo de descargas eléctricas. Este enchufe se inserta en un tomacorriente polarizado de una sola manera. Si el enchufe no encaja por completo en el tomacorriente, inviértalo. Si aún no encaja, póngase en contacto con un electricista calificado. No utilice con una extensión eléctrica a menos que el enchufe pueda insertarse completamente. No modifique ni reemplace el enchufe.
- m) This product employs overload protection (fuse). A blown fuse indicates an overload or short-circuit situation. If the fuse blows, unplug the product from the outlet. Also unplug any additional strings or products that may be attached to the product. Replace the fuse as per the user servicing instructions (Follow product marking for proper fuse rating) and check the product. If the replacement fuse blows, a short-circuit may be present and the product should be discarded.  
Este producto posee protección contra sobrecargas (fusibles). Un fusible fundido indica que se ha producido una sobrecarga o un cortocircuito. Si el fusible se funde, desenchufe el producto del tomacorriente. Desenchufe también cualquier juego de luces o producto adicional que pueda estar unido a este. Reemplace el fusible según las instrucciones de mantenimiento para el usuario (consulte las etiquetas del producto para instalar el tipo de fusible adecuado) y verifique si el producto funciona. Si el fusible de repuesto se funde, es posible que exista un cortocircuito. Si es así, el producto se debe desechar.

2

**SAFETY INFORMATION/INFORMACIÓN DE SEGURIDAD**

n) Read and follow all instructions that are on the product or provided with the product.  
Lea y siga todas las instrucciones que están en el producto o que se incluyen con este.

# SAVE THESE INSTRUCTIONS GUARDE ESTAS INSTRUCCIONES

## USE AND CARE INSTRUCTION INSTRUCCIONES DE USO Y CUIDADO

- When the product is placed on a live tree, the tree should be well maintained and fresh, do not place on live trees in which the needles are brown or break off easily, Keep the tree holder filled with water.  
Si el producto se coloca sobre un árbol vivo, este debe estar bien mantenido y fresco. No lo coloque sobre árboles vivos cuyas agujas estén marrones o se quiebren fácilmente. Mantenga el recipiente del árbol lleno de agua.
- If the product is placed on a tree, the tree should be well secured and stable.  
Si coloca el producto sobre un árbol, este debe estar estable y bien asegurado.
- Before using or reusing, inspect carefully. Discard any products that have cut, damaged, or frayed wire insulation or cords, cracks in the lamp holders or enclosures; loose connections or exposed copper wire.  
Antes de usar el producto por primera vez o al volver a usarlo, inspecciónelo cuidadosamente. Deseche cualquier producto que tenga aislamiento de cable o cables cortados, dañados o deshilachados, portalámparas o estructuras exteriores agrietados, conexiones flojas o cable de cobre expuesto.
- When storing the product, carefully remove the product from wherever it is placed. Including trees, branches, or bushes, to avoid any undue strain or stress on the product, conductors, connections and wires.  
Cuando almacene el producto, retírelo con cuidado del área en la que esté colocado, incluidos árboles, ramas o arbustos, para evitar estirar o tensionar los conductores, las conexiones y los cables del producto.
- When not in use, store neatly in a cool dry location protected from sunlight.  
Cuando no esté en uso, almacénelo de forma prolija en un lugar fresco, seco y protegido de la luz solar.

## User Servicing Instructions

### Instrucciones de mantenimiento para el usuario

Replacing the fuse:

Reemplazo del fusible

- Grasp plug and remove from the receptacle or other outlet device, do not unplug by pulling on cord.  
Tome el enchufe y retírelo del receptáculo o cualquier otro tomacorriente. No jale del cable para desenchufarlo.
- Open fuse cover. Slide open fuse access cover on top of attachment plug toward blades.  
Abra la cubierta del fusible. Abra la cubierta de acceso al fusible sobre la parte superior del enchufe deslizándola hacia las clavijas del enchufe.
- Remove fuses carefully./Retire los fusibles cuidadosamente.

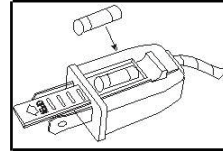

**SAFETY INFORMATION/INFORMACIÓN DE SEGURIDAD**

- Risk of fire. Replace fuses with 5 Amp, 125 Volt fuses.  
Riesgo de incendio. Reemplace los fusibles por otros de 5 amperios, 125 voltios.
- Close fuse cover. Slide closed the fuse access cover on top of attachment plug.  
Cierre la cubierta del fusible. Deslice la cubierta de acceso al fusible sobre el enchufe hasta cerrarla.
- Risk of fire. Do not replace attachment plug. Contains a safety device (fuse) that should not be removed. Discard product if the attachment plug is damaged.  
Riesgo de incendio. No reemplace el enchufe. Contiene un dispositivo de seguridad (fusible) que no se debe retirar. Deseche el producto si el enchufe está dañado.

**CAUTION:** Replace only with same type 0.6 watt max, candelabra-base UL Classified lamps.

**PRECAUCIÓN:** reemplace solo por el mismo tipo de lámparas de base candelabro de 0.6 vatios como máximo, con clasificación UL.

**CAUTION:** To reduce the risk of fire, do not deliberately reposition either lampholder contact.

**PRECAUCIÓN:** para reducir el riesgo de incendio, no cambie intencionalmente de posición ningún contacto del portalámpara.

ETL FILE NO.: 5018482  
ARCHIVO ETL NO.: 5018482  
ETL MODEL NO.: KNC-1800L  
ETL MODELO NO.: KNC-1800L

PACKAGE CONTENTS/CONTENIDO DEL PAQUETE

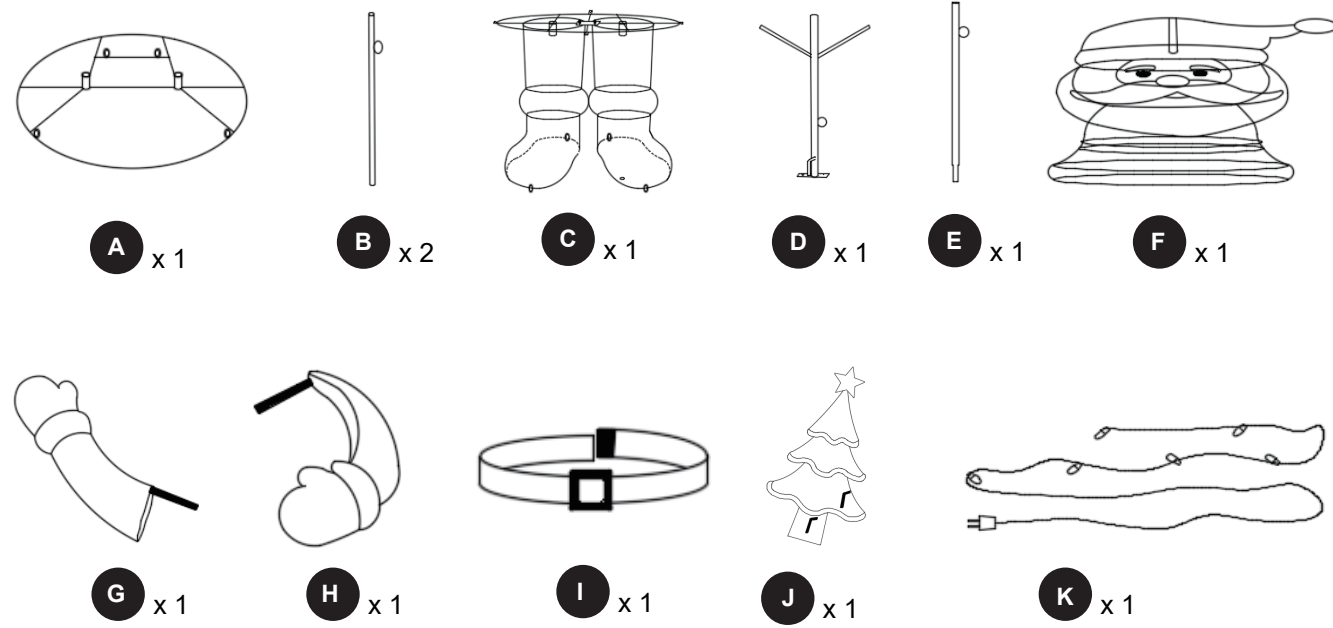

HARDWARE CONTENTS/ADITAMENTOS

Note: Hardware shown actual size. /Nota: los aditamentos se muestran en tamaño real.

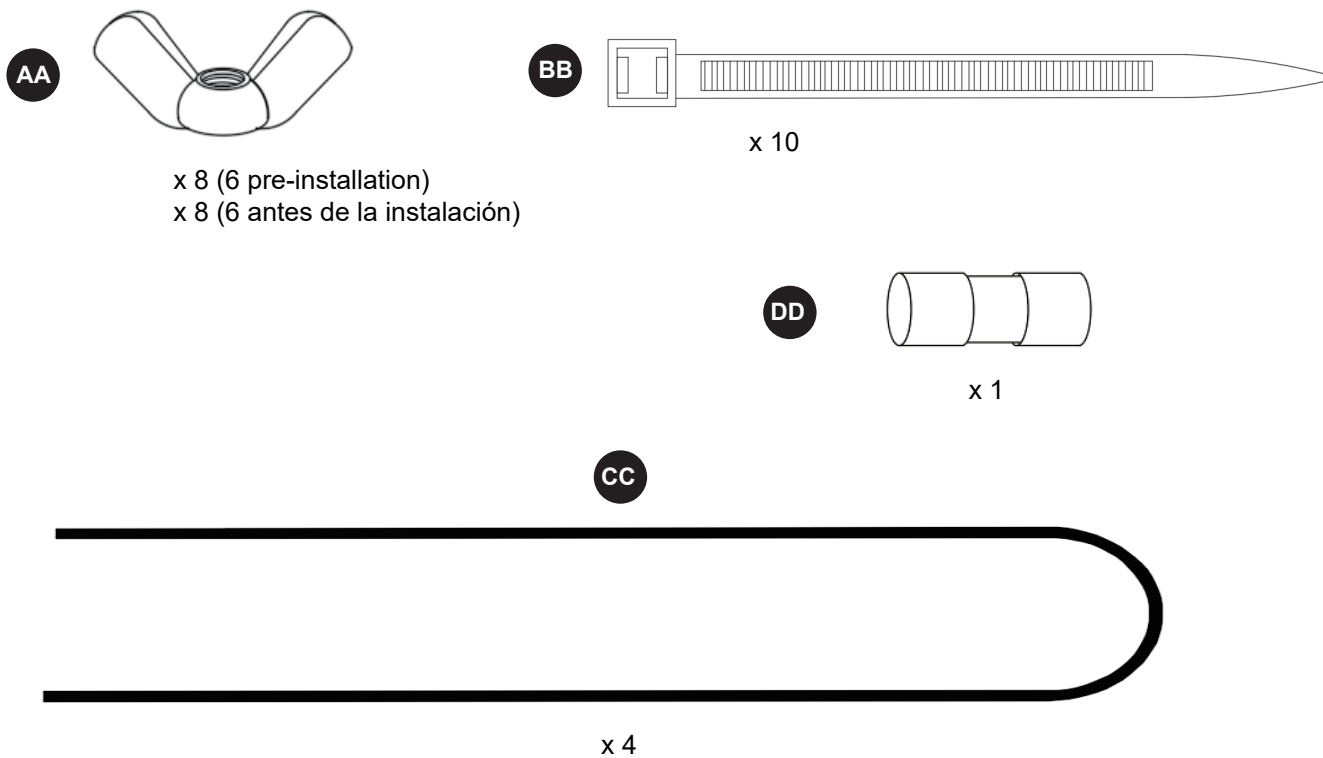

INSTALLATION OVERVIEW/DESCRIPCIÓN GENERAL DE LA INSTALACIÓN

**1** Insert (B) into the holes on (A).  
 Inserte (B) en los orificios de (A).  
 Hang (C) on (B) by inserting the tops of (B) into the holes inside (C).  
 Cuelgue (C) en (B) al insertar las partes superiores de (B) en los orificios al interior (C).

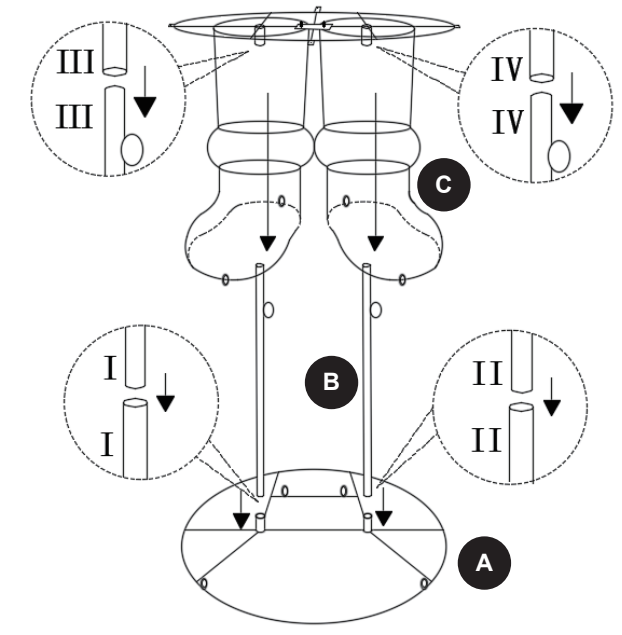

**2** Attach the first half of K to (B) by using (BB) through the rings on (B).  
 Conecte la primera mitad de K a (B) con (BB) a través de los anillos de (B).

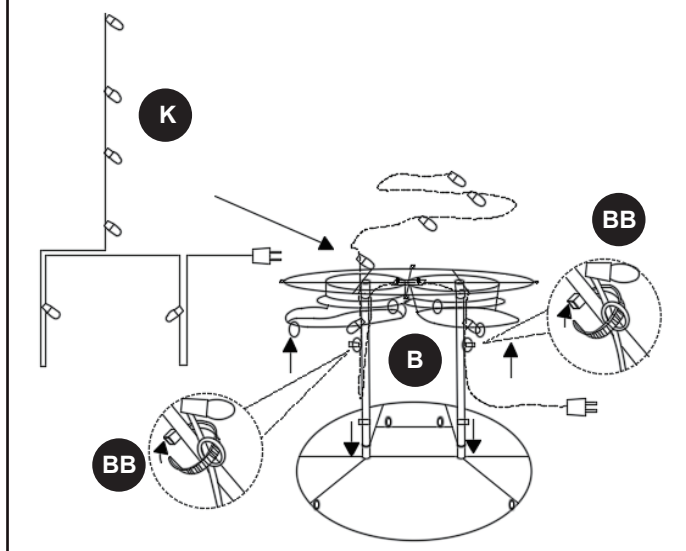

**3** Secure (C) to (A) by using (BB) through the rings on the front and back.  
 Asegure (C) a (A) con (BB) a través de los anillos en la parte delantera y posterior.  
 Unscrew (AA) on the rods on (C).  
 Desatornille (AA) de las varillas en (C).  
 Attach (D) on (C) by inserting the rods into the holes, secure with (AA).  
 Fije (D) a (C) al insertar las varillas en los orificios y asegure con (AA).  
 Attach the second half of (K) to (E) and (D) by using (BB) through the rings on (E) and (F).  
 Conecte la segunda mitad de (K) a (E) y (D) con (BB) a través de los anillos de (E) y (F).  
 Insert (E) into the top of (D).  
 Inserte (E) en la parte superior de (D).

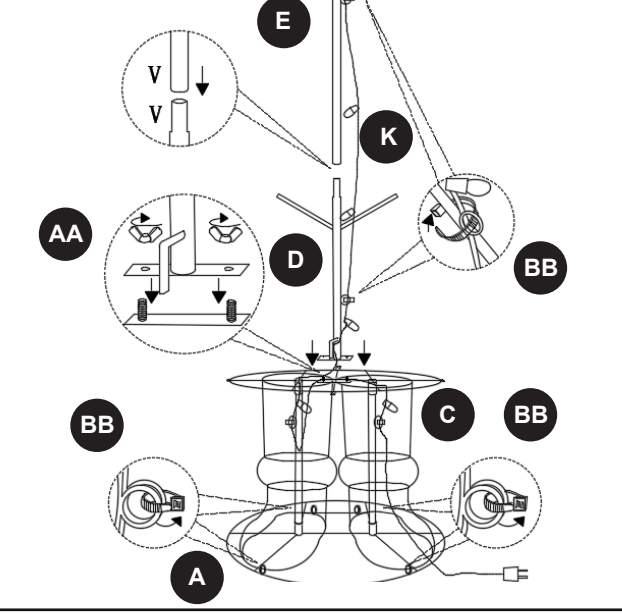

**4** Hang (F) on (E) by inserting the rod inside (F) into the top of (E).  
 Cuelgue (F) en (E) al insertar la varilla en el interior de (F) en la parte superior de (E).  
 Gently lower F downward keeping the face facing the feet.  
 Mueva suavemente F hacia abajo manteniendo la cara hacia los pies.

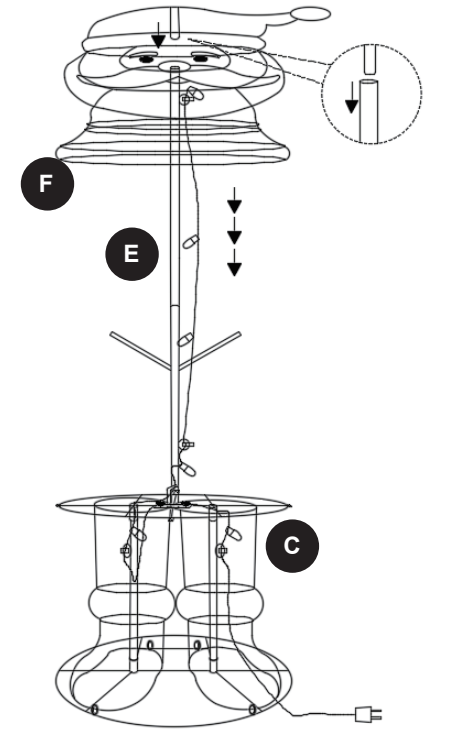

INSTALLATION OVERVIEW/DESCRIPCIÓN GENERAL DE LA INSTALACIÓN

5

·Unscrew (AA) on the bottom of (F).  
 ·Desatornille (AA) en la parte inferior de (F).  
 ·Secure (F) to (C) by inserting the rods into the holes, secure with (AA).  
 ·Asegure (F) a (C) al insertar las varillas en los orificios y asegure con (AA).  
 ·Attach (G) and (H) to both sides of (F) by inserting the rods into the holes.  
 ·Fije (G) y (H) a ambos lados de (F) insertando las varillas en los orificios.

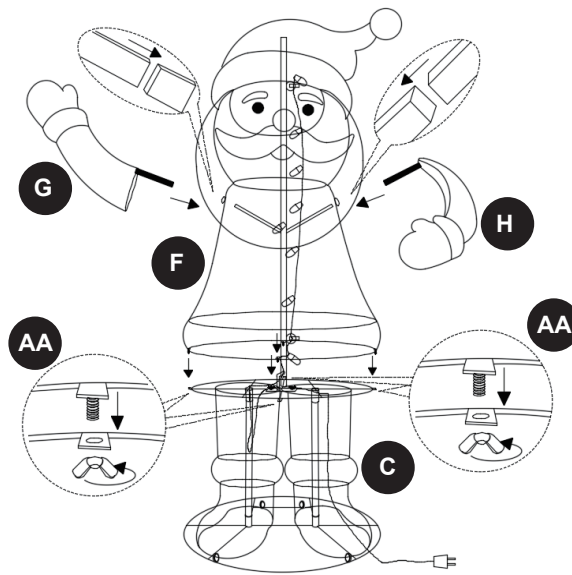

6

·Place (I) around the waist, secure with the pre-attached Velcro.  
 ·Coloque (I) alrededor de la cintura y asegure con el velcro fijado previamente.

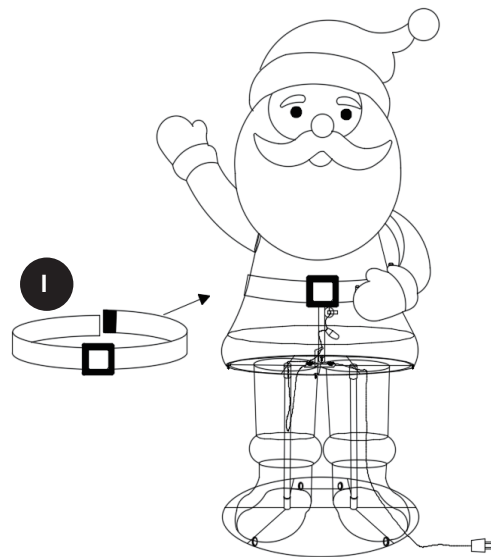

7

·Attach (J) to H by inserting the rods into the holes.  
 ·Fije (J) a (H) al insertar las varillas en los orificios.

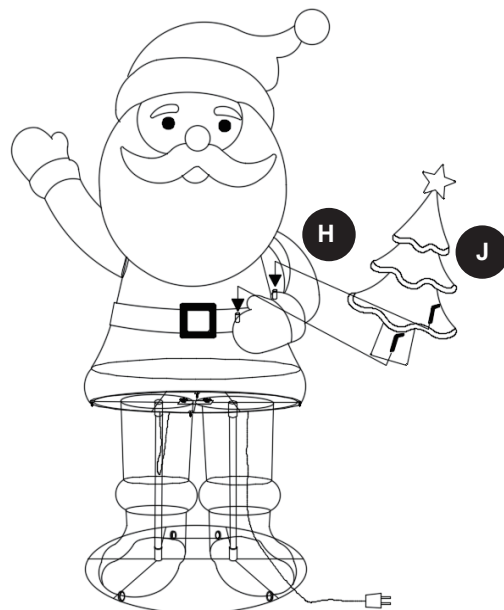

8

·Secure the item firmly into the ground using (CC).  
 ·Asegure el artículo al suelo con firmeza con (CC).

