

WARRANTY/GARANTÍA

The manufacturer warrants this product to be free of defects in material and workmanship for one (1) year from date of original purchase. The manufacturer agrees to repair or replace the defective product, at its own option. This warranty does not include any costs associated with the physical installation, removal or return of the product. This warranty only extends to the original purchaser and is not transferable or assignable to subsequent purchasers. No warranty work will be provided under this warranty without reasonable proof of purchase. Please call us at 1-800-643-0067 to receive your warranty service. This warranty does not extend to the following: (1) LED bulbs or batteries; (2) defects caused by and resulting from misuse, neglect, accident or improper operation, maintenance and storage, disassembly of parts; (3) surface scratches or weathering as this is considered normal wear; (4) any other failure not related to defects in materials and workmanship. There are no other warranties except those stated above. Some states do not allow the exclusion or limitation of special or consequential damages or allow limitations on how long an implied warranty lasts, so the above limitation may not apply to you. This warranty gives you specific legal rights, and you may have other rights that vary from state to state.

El fabricante garantiza que este producto no presentará defectos en los materiales ni en la mano de obra durante un (1) año desde la fecha de compra original. El fabricante, a su elección, acepta reparar o reemplazar el producto defectuoso. Esta garantía no cubre los costos relacionados con la instalación física, el retiro o la devolución del producto. Esta garantía se extiende solo al comprador original y no es transferible ni asignable a compradores posteriores. No se llevará a cabo ningún tipo de trabajo en virtud de esta garantía sin un comprobante de compra válido. Llámenos al 1-800-643-0067 para recibir su servicio de garantía. Esta garantía no se extiende a lo siguiente: (1) bombillas LED o baterías; (2) defectos causados por y resultantes del uso incorrecto, negligencia, accidentes o la operación, mantenimiento y almacenaje o desensamblaje de piezas indebidos; (3) rayones en las superficies o deterioro por condiciones climáticas, ya que esto se considera desgaste normal; (4) cualquier otra falla no relacionada con defectos en los materiales y la mano de obra. No hay otras garantías excepto las señaladas anteriormente. Algunos estados no permiten la exclusión o limitación de daños especiales o resultantes, ni permiten limitaciones en cuanto a la duración de una garantía implícita, de modo que la limitación anterior puede no aplicarse en su caso. Esta garantía le otorga derechos legales específicos, pero podría tener también otros derechos que varían según el estado.

REPLACEMENT PARTS LIST/LISTA DE PIEZAS DE REPUESTO

For replacement parts, call our customer service department at 1-800-643-0067./Para solicitar una pieza de repuesto, llame a nuestro Departamento de Servicio al Cliente al 1-800-643-0067.

PART PIEZA	DESCRIPTION DESCRIPCIÓN	PART # PIEZA #
A	Top Housing/Carcasa superior	RS60M-F10-LBKT-TH
B	Lens/Lente	RS60M-LENS
C	Large Ring/Aro grande	RS60M-LBKT-TOP RING
D	Small Ring/Aro pequeño	RS60M-LBKT-BOTTOM RING
E	Mounting pole/Varilla de montaje	CM043-LBKT
F	Ground spike/Estaca para tierra	BP004-LBKT

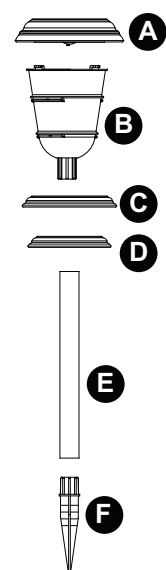

Printed in China
Impreso en China

Portfolio® is a registered trademark of LF, LLC. All Rights Reserved.
Portfolio® es una marca registrada de LF, LLC. Todos los derechos reservados.



Portfolio® is a registered trademark of LF, LLC.
All Rights Reserved.

Portfolio® es una marca registrada de LF, LLC.
Todos los derechos reservados.



Questions?/¿Preguntas?

Call customer service at 1-800-643-0067,
8 a.m. - 6 p.m., EST, Monday - Thursday,
8 a.m. - 5 p.m., EST, Friday.

Llame al Servicio al Cliente al 1-800-643-0067,
de lunes a jueves de 8 a. m. a 6 p.m.,
y los viernes de 8 a.m. a 5 p. m., hora estándar del Este.

ITEM/ARTÍCULO #0688463

PATH LIGHT LUZ PARA SENDEROS

MODEL/MODELO #RS60M-F10-LBKT-T16

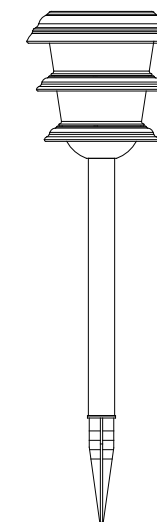

ATTACH YOUR RECEIPT HERE
ADJUNTE SU RECIBO AQUÍ

Serial Number/Número de serie _____

Purchase Date/Fecha de compra _____

PACKAGE CONTENTS/CONTENIDO DEL PAQUETE

A x 16
Top Housing
Carcasa superior

B x 16
Lens
Lente

C x 16
Large Ring
Aro grande

D x 16
Small Ring
Aro pequeño

E x 16
Mounting Pole
Varilla de montaje

F x 16
Ground Spike
Estaca para tierra

SAFETY INFORMATION/INFORMACIÓN DE SEGURIDAD

Please read and understand this entire manual before attempting to assemble, operate or install the product.
Lea y comprenda completamente este manual antes de intentar ensamblar, usar o instalar el producto.

CAUTION/PRECAUCIÓN

- This product contains lithium phosphate batteries. Batteries must be recycled or disposed of properly.
- Este producto contiene baterías de fosfato de litio. Las baterías se deben reciclar o desechar adecuadamente.

PREPARATION/PREPARACIÓN

Before beginning to assemble or install lighting fixture, make sure all parts are present. Compare parts with package contents list. If any part is missing or damaged, do not attempt to assemble the product.

Estimated Assembly Time: 5 minutes

No Tools Required for Assembly.

Antes de comenzar a ensamblar o instalar la lámpara, asegúrese de tener todas las piezas. Compare las piezas con la lista del contenido del paquete. No intente ensamblar el producto si falta alguna pieza o si estas están dañadas.

Tiempo estimado de ensamblaje: 5 minutos

No se necesitan herramientas para el ensamblaje.

ASSEMBLY INSTRUCTIONS/INSTRUCCIONES DE ENSAMBLAJE

- Slide the switch at the bottom of the top housing (A) to the ON position.

Deslice el interruptor ubicado en la carcasa superior (A) a la posición ON (encendido).

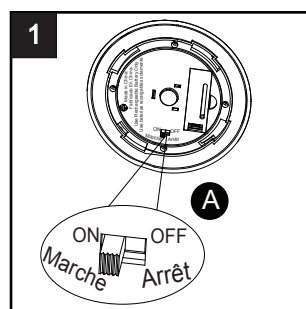

- Twist and secure top housing (A) to lens (B).

Gire y asegure la carcasa superior (A) a la mica (B).

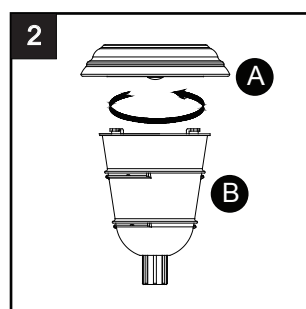

- Attach large ring (C) and small ring (D) to lens (B).

Fije el aro grande (C) y el aro pequeño (D) a la mica (B).

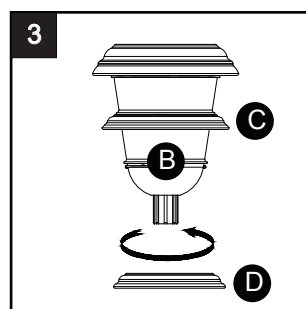

- Attach the light assembly to mounting pole (E) and ground spike (F) to the bottom of mounting pole (E). Then push light into the ground. **CAUTION:** Do not use a hammer.

Fije el ensamble de la lámpara a la varilla de montaje (E) y la estaca para tierra (F) a la parte inferior de la varilla de montaje (E). Luego, presione la lámpara hacia el suelo. **PRECAUCIÓN:** no use un martillo.

Assembly is complete. Repeat steps 1-4 for the remaining fixtures.
El ensamblaje está listo. Repita los pasos 1 a 4 con las demás lámparas.

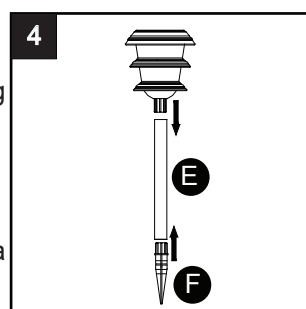

CARE AND MAINTENANCE/CUIDADO Y MANTENIMIENTO

CHARGING THE BATTERIES/CARGA DE LAS BATERÍAS

For optimum performance, it is best to install the solar light in full sunlight and charge for 10-12 hours with the switch in ON position. Allow the light to run at least 8-12 complete charging and discharging cycles to reach batteries' maximum capacity.

Para un óptimo rendimiento, instale la lámpara solar a pleno sol y cárguela durante 10 a 12 horas con el interruptor en la posición ON. Deje que la lámpara complete al menos 8 a 12 ciclos de carga y descarga para que se alcance la capacidad máxima de las baterías.

REPLACING THE BATTERIES/REEMPLAZO DE LAS BATERÍAS

The included rechargeable batteries will usually last two years. Replace batteries only when you notice the performance of the solar light is weaker than its normal operation.

To replace the battery, twist and remove the lens from the top housing. Remove the battery compartment cover and replace the old battery with a new 3.2V 14430 lithium phosphate solar rechargeable battery.

Note: A minimum capacity of 250mAh is required. Ensure the battery is installed correctly with regard to polarity (+ and -). Replace the battery compartment cover and lens.

Normalmente, las baterías recargables incluidas duran dos años. Reemplace las baterías solo cuando observe que el rendimiento de la lámpara solar es más débil que su funcionamiento normal.

Para reemplazar la batería, gire y retire la mica de la carcasa superior. Retire la cubierta del compartimiento de baterías y reemplace la batería antigua con una batería solar recargable de fosfato de litio 14430 de 3,2 V nueva. **Nota:** se requiere una capacidad mínima de 250 mAh. Asegúrese de que la batería esté instalada de manera correcta en lo que se refiere a la polaridad (+ y -). Vuelva a colocar la cubierta del compartimiento para batería y la mica.

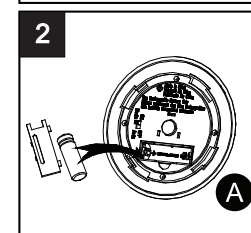
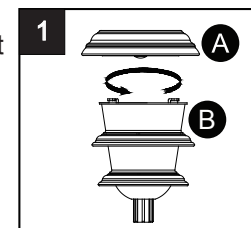

CAUTION/PRECAUCIÓN

Do not attempt to replace LEDs./No intente reemplazar las bombillas LED.

WINTER TIPS/CONSEJOS PARA EL INVIERNO

Keep debris and snow off the solar panel to allow the batteries to recharge. If lights have been covered by snow for a long time, allow batteries to recharge in full, direct sunlight for at least 10-12 hours so that they maintain maximum capacity.

Mantenga el panel solar libre de desechos y nieve para permitir que las baterías se recarguen. Si la nieve ha cubierto las lámparas durante un tiempo prolongado, deje que las baterías se recarguen a plena luz solar directa durante 10 a 12 horas como mínimo para que mantengan su capacidad máxima.

TROUBLESHOOTING/SOLUCIÓN DE PROBLEMAS

PROBLEM PROBLEMA	POSSIBLE CAUSE CAUSA POSIBLE	CORRECTIVE ACTION ACCIÓN CORRECTIVA
Solar light does not turn on at night or its nightly run time is shorter. La lámpara solar no se enciende de noche o su tiempo de funcionamiento nocturno es más breve.	<ol style="list-style-type: none"> Battery is not fully charged./La batería no está completamente cargada. The solar light is installed close to other light sources, which may keep the solar light from turning on at night automatically./La lámpara solar está instalada cerca de otras fuentes de luz, lo que puede impedir que se encienda automáticamente de noche. The batteries are reaching the end of their useful life./Las baterías están llegando al fin de su vida útil. 	<ol style="list-style-type: none"> Make sure the solar light is located in an area where it can receive the maximum amount of full, direct sunlight everyday. Keeping the solar panel clean is equally important to ensure maximum charging performance./Asegúrese de que la lámpara solar se encuentre en un área donde pueda recibir a diario la cantidad máxima de plena luz solar directa. Mantener el panel solar limpio es igualmente importante para asegurar el máximo rendimiento de la carga. Relocate the fixture or eliminate other light sources./Cambie la ubicación de la lámpara o elimine otras fuentes de luz. Replace old battery with new 14430 lithium phosphate solar rechargeable batteries./Reemplace la batería antigua por baterías solares recargables de fosfato de litio 14430 nuevas.