

WORX®

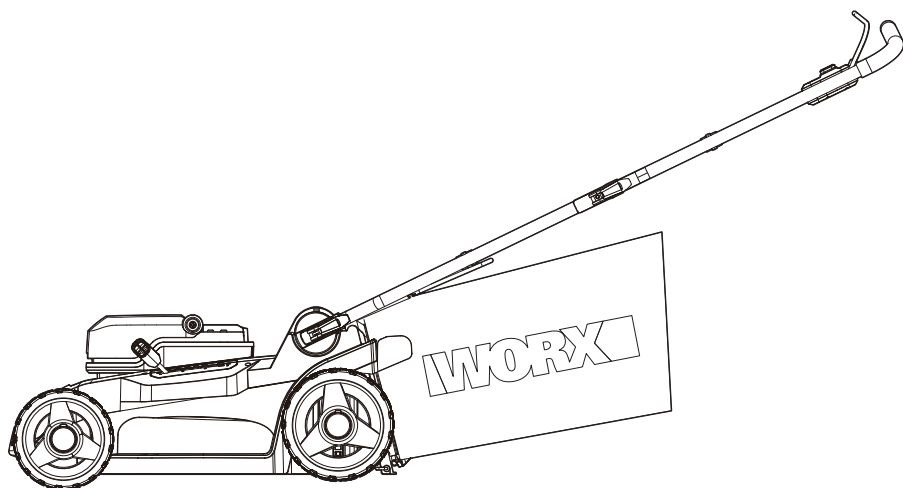

2x20V 17inch (43 cm) Cordless Brushless Push Lawn Mower

EN P08

Tondeuse à gazon à pousser sans fil et sans balais 2x20 V 43 cm (17 po.)

F P18

Podadora de césped manual inalámbrica y sin escobillas, de 2x20 V y 17 pulgadas (43 cm)

ES P29



**HELPLINE NUMBER
NUMERO DU SERVICE D'ASSISTANCE
NUMERO DE LINEA DE AYUDA
1-866-354-WORX (9679)**

WG745 WG745.X

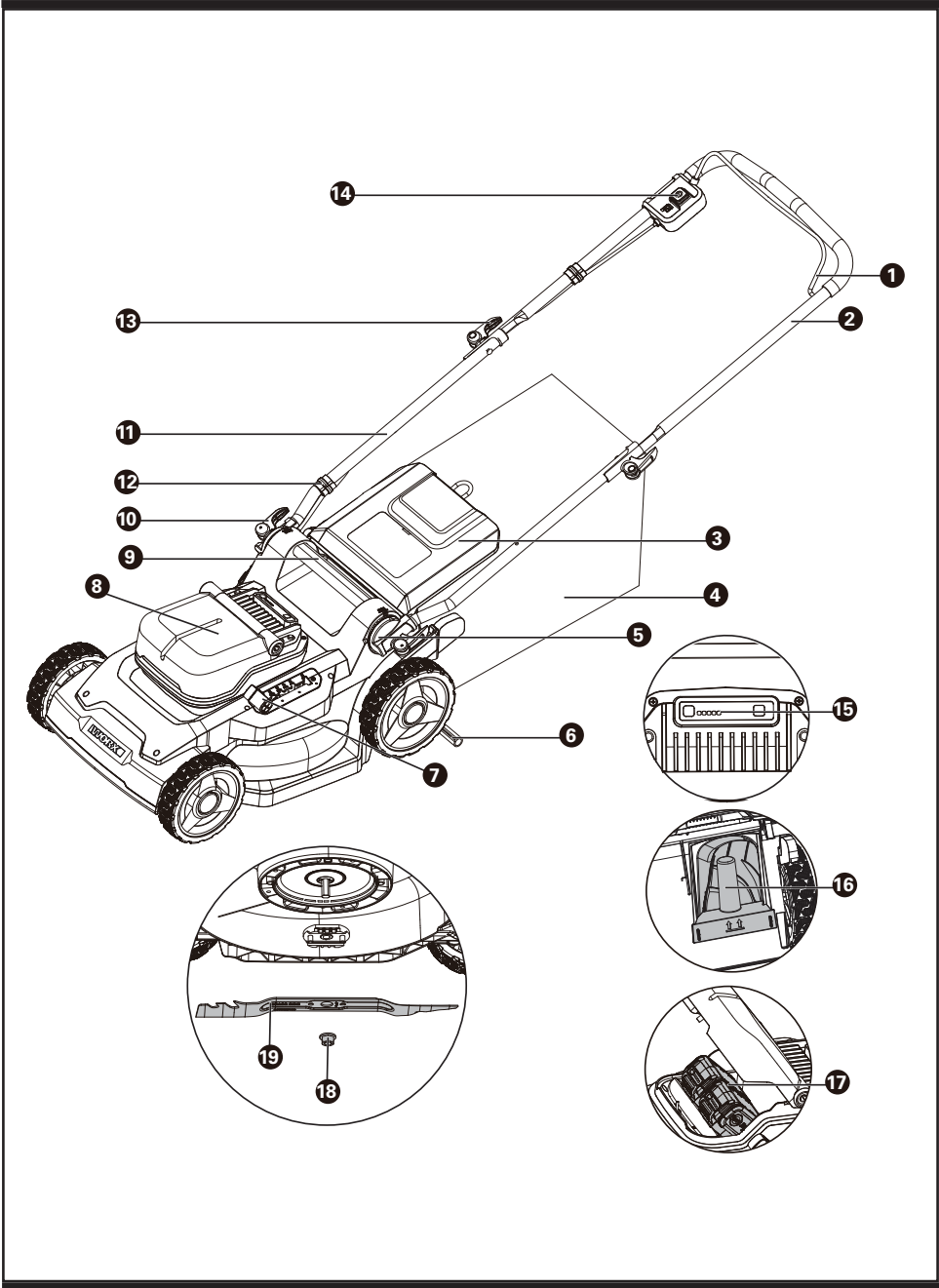

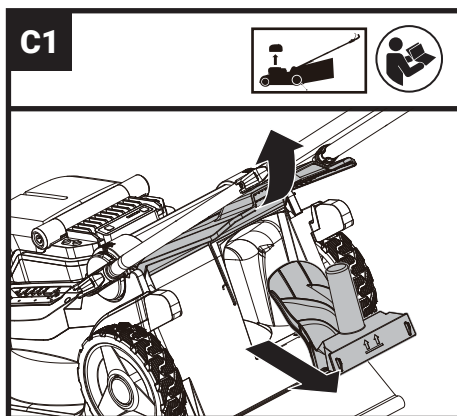
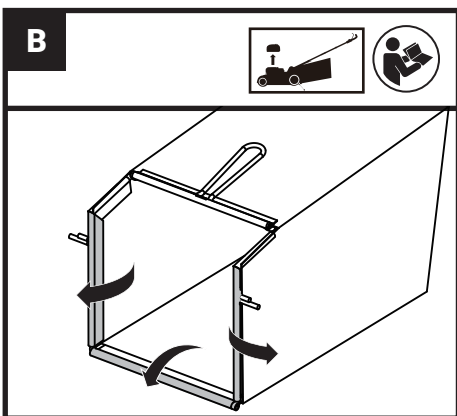
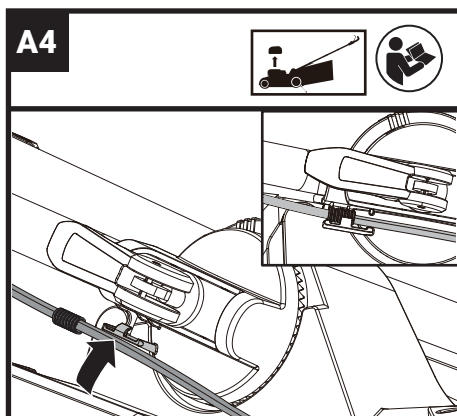
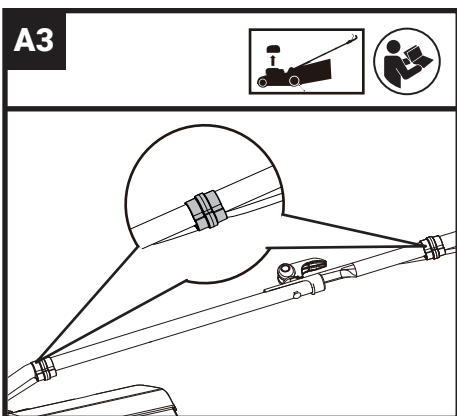
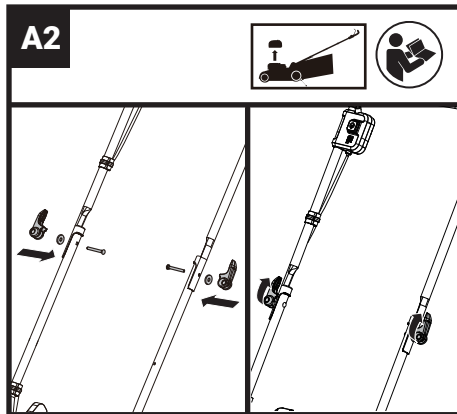
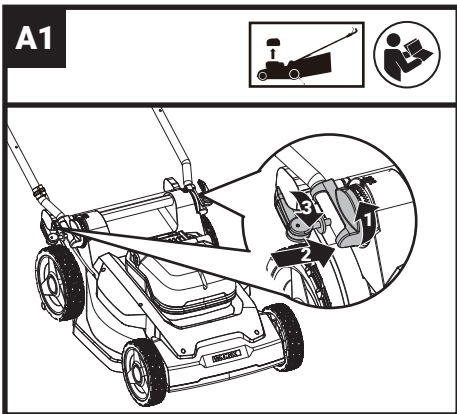

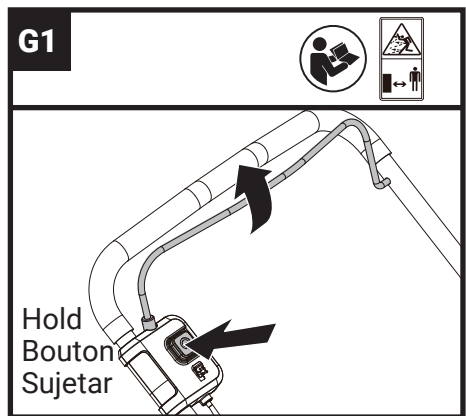
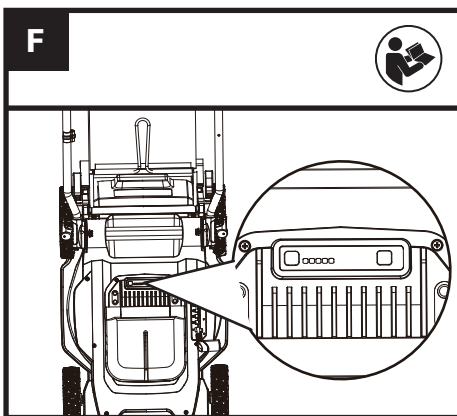
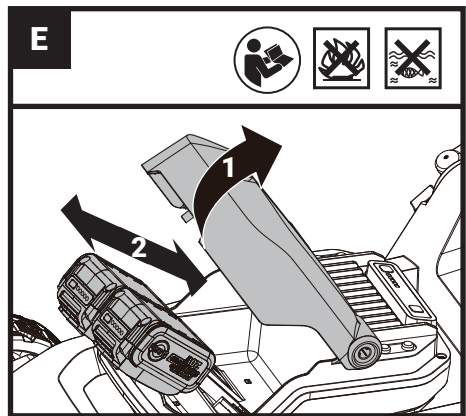
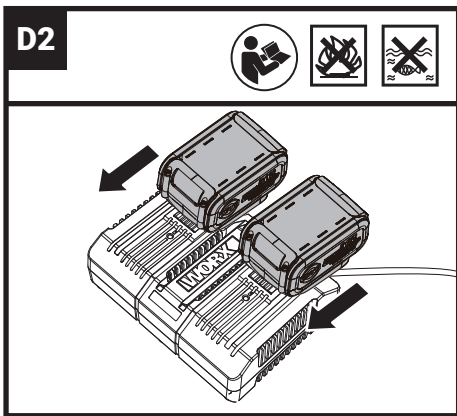
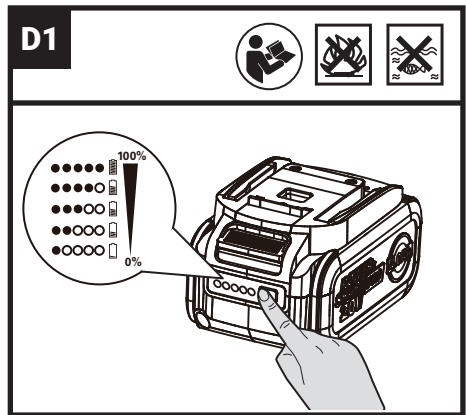
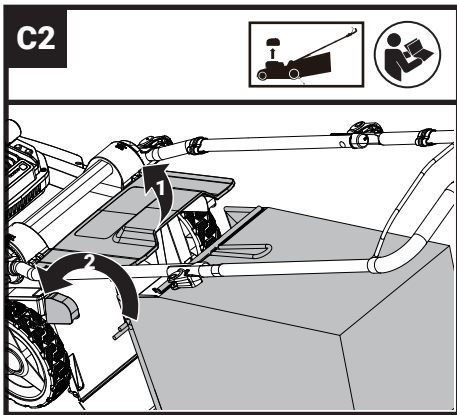

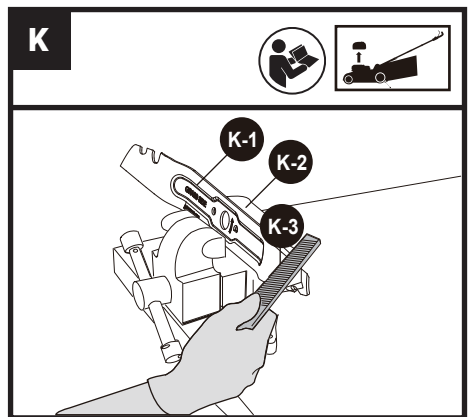
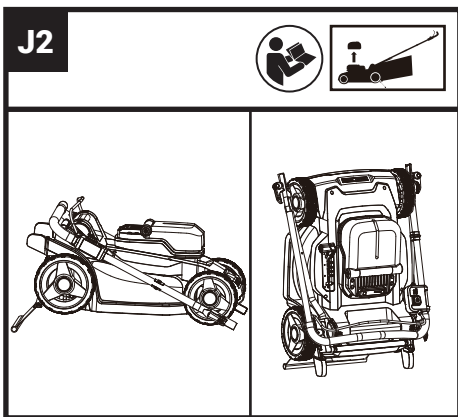
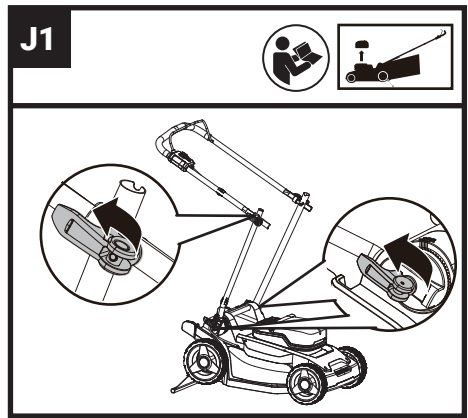
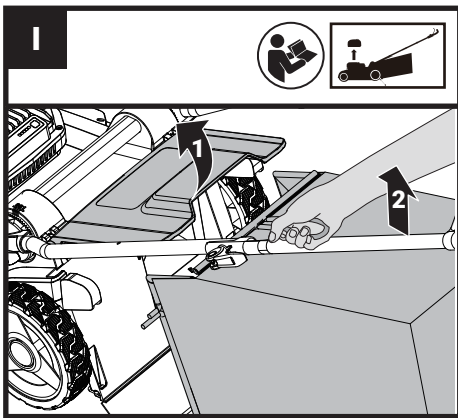
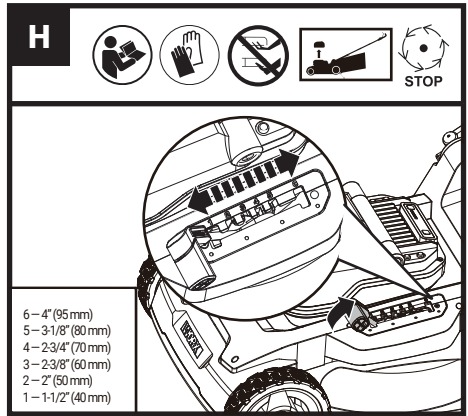
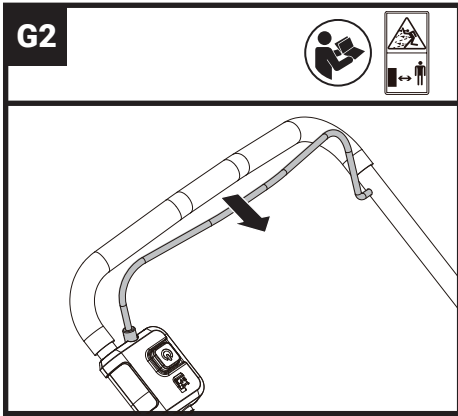

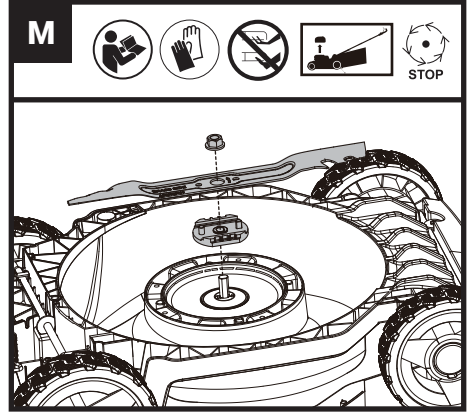
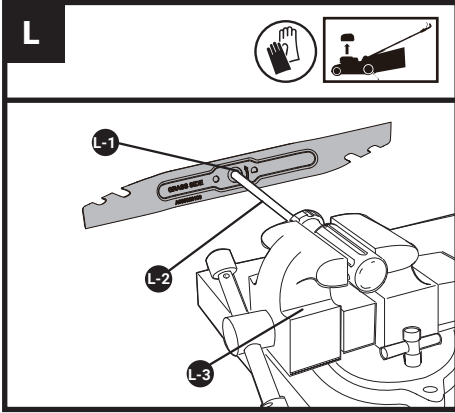

TABLE OF CONTENTS

1. SAFETY INSTRUCTIONS
2. COMPONENT LIST
3. TECHNICAL DATA
4. INTENDED USE
5. OPERATION INSTRUCTIONS
6. MAINTENANCE
7. TROUBLESHOOTING

1. SAFETY INSTRUCTIONS PRODUCT SAFETY

⚠ WARNING: Some dust created by power sanding, sawing, grinding, drilling and other construction activities contains chemicals known to the state of California to cause cancer, birth defects or other reproductive harm. Some examples of these chemicals are:

- Lead from lead-based paints;
- Crystalline silica from bricks and cement and other masonry products ;
- Arsenic and chromium from chemically-treated lumber.

Your risk from these exposures varies, depending on how often you do this type of work. To reduce your exposure to these chemical: work in a well ventilated area, and work with approved safety equipment, such as those dust masks that are specially designed to filter out microscopic particles.

⚠ WARNING: This product can expose you to chemicals including lead and Di(2-ethylhexyl)phthalate (DEHP) which are known to the State of California to cause cancer and birth defects or other reproductive harm. For more information go to www.P65Warnings.ca.gov.

LAWN MOWER SAFETY WARNINGS

⚠ WARNING: Read all safety warnings, instructions, illustrations and specifications provided with this power tool. Failure to follow all instructions listed below may result in electric shock, fire and/or serious injury.

Save all warnings and instructions for future reference.

- 1) Work area safety
 - a) To avoid bystander contact with the moving

blade or a thrown object injury, keep the area of operation clear of all bystanders, particularly small children. **Stop the lawn mower and any attachment(s) if anyone enters the area.** Contact with the moving blade or thrown objects may result in serious personal injury or death.

- b) **Only operate the lawn mower in daylight or good artificial light.** Dark areas invite accidents.
- c) **Do not operate lawn mowers in explosive atmospheres, such as in the presence of flammable liquids, gases or dust.** Lawn mowers create sparks which may ignite the dust or fumes.
- d) **Do not use the lawn mower in bad weather conditions, especially when there is a risk of lightning.** This decreases the risk of being struck by lightning.
- e) **Thoroughly inspect the area where the lawn mower is to be used and remove all stones, sticks, wires, bones, and other foreign objects.** Thrown objects can cause personal injury.

2) Electrical safety

- a) **Do not expose the lawn mower to rain or wet conditions.** Water entering a lawn mower may increase the risk of electric shock.

3) Personal safety

- a) **Use personal protective equipment. Always wear eye protection.** Protective equipment will reduce personal injuries.
- b) **Dress properly. Do not wear loose clothing or jewellery. Keep your hair and clothing away from moving parts.** Loose clothes, jewellery or long hair can be caught in moving parts.
- c) **While operating the lawn mower, always wear long trousers.** Exposed skin increases the likelihood of injury from thrown objects.
- d) **While operating the lawn mower, always wear non-slip and protective footwear. Do not operate the lawn mower when barefoot or wearing open sandals.** This reduces the chance of injury to the feet from contact with the moving blade.
- e) **Prevent unintentional starting. Ensure the switch is in the off-position before connecting to power source and/or batteries, picking up or carrying the lawn mower.** Carrying a lawn mower with your finger on the switch or energising a lawn mower that has the switch on invites accidents.
- f) **Remove any adjusting key or wrench before turning the lawn mower on.** A wrench or a key left attached to a rotating part of the lawn mower may result in personal injury.
- g) **Keep proper footing and balance at all times.** This enables better control of the lawn mower in unexpected situations.
- h) **Stay alert, watch what you are doing and use common sense when operating a lawn mower.**

Do not use a lawn mower while you are tired or under the influence of drugs, alcohol or medication. *A moment of inattention while operating a lawn mower may result in serious personal injury.*

- i) **Do not let familiarity gained from frequent use of lawn mower allow you to become complacent and ignore lawn mower safety principles.** *A careless action can cause severe injury within a fraction of a second.*
 - j) **To avoid operator blade contact or a thrown object injury, stay in the operator zone behind the lawn mower handles.** *Blade contact or thrown objects may result in serious personal injury.*
 - k) **Do not touch blades and other hazardous moving parts while they are still in motion.** *This reduces the risk of injury from moving parts.*
- 4) Lawn mower use and care**
- a) **Use the lawn mower and accessories in accordance with these instructions, taking into account the working conditions and the work to be performed.** *Use of the lawn mower for operations different from those intended may result in a hazardous situation.*
 - b) **Before using the lawn mower, always visually inspect to see that the blade(s) and the blade(s) assembly are properly secured and not worn or damaged.** *Loose, worn, or damaged parts may increase the risk of injury.*
 - c) **Keep guards and other safety devices in place, properly mounted, and in working order.** *A guard or other safety device that is loose, damaged, or is not functioning correctly may result in personal injury.*
 - d) **Keep all cooling air inlets clear of debris.** *Blocked air inlets and debris may result in overheating or risk of fire.*
 - e) **Do not use the lawn mower if the switch does not turn it on and off.** *Any lawn mower that cannot be controlled with the switch is dangerous and must be repaired.*
 - f) **Do not operate the lawn mower in wet grass. Walk, never run.** *This reduces the risk of slipping and falling which may result in personal injury.*
 - g) **Do not operate the lawn mower on excessively steep slopes.** *This reduces the risk of loss of control, slipping and falling which may result in personal injury.*
 - h) **Do not force the lawn mower. Use the correct lawn mower for your application.** *The correct lawn mower will do the job better and safer at the rate for which it was designed.*
 - i) **Be aware of the mower and attachment discharge direction and do not point the mower discharge at anyone.** *Thrown objects can cause personal injury.*
 - j) **Use extreme caution when reversing or pulling the lawn mower towards you. Always be aware of your surroundings.** *This reduces the risk of tripping during operation.*
 - k) **When working on slopes, always be sure of your footing, always work across the face of slopes, never up or down and exercise extreme caution when changing direction.** *This reduces the risk of loss of control, slipping and falling which may result in personal injury.*
 - l) **Operate the disabling device and/or remove all battery packs, if removable, from the lawn mower before making any adjustments, changing accessories, or storing the lawn mower.** *Such preventive safety measures reduce the risk of starting the lawn mower accidentally.*
 - m) **Keep handles and grasping surfaces dry, clean and free from oil and grease.** *Slippery handles and grasping surfaces do not allow for safe handling and control of the lawn mower in unexpected situations.*
 - n) **Check the grass collection bag frequently for wear or deterioration.** *A worn or damaged grass collection bag may increase the risk of personal injury.*
 - o) **Before removing the grass collection bag, turn off the motor and wait until the blade(s) comes to a complete stop. The cutting blade(s) continues to rotate after the blade control is released. Never place any part of the body in the blade(s) area until you are certain the motor is off and the blade(s) has stopped rotating.** *Contact with the moving cutting blade(s) may result in serious personal injury.*
 - p) **Before unclogging the chute, turn off the motor, wait until the blade(s) comes to a complete stop, operate the disabling device and/or remove all batteries, if removable. The cutting blade(s) continues to rotate after the blade control is released. Never place any part of the body in the blade(s) area until you are certain the motor is off and the blade(s) has stopped rotating.** *Contact with the moving cutting blade(s) may result in serious personal injury.*
 - q) **Before cleaning or inspecting the lawn mower, turn off the motor, wait until the blade(s) comes to a complete stop, operate the disabling device and/or remove all batteries, if removable. Accidental contact with the moving blade and moving parts may result in personal injury.**
 - r) **Maintain the lawn mower and accessories. Check for misalignment or binding of moving parts, breakage of parts and any other condition that may affect the lawn mower's operation. If damaged, have the lawn mower repaired before use.** *Many accidents are caused by poorly maintained lawn mowers.*
 - s) **Store idle lawn mowers out of the reach of**

children and do not allow persons unfamiliar with the lawn mower or these instructions to operate the lawn mower. *Lawn mowers are dangerous in the hands of untrained users.*

5) Battery lawn mower use and care

- a) **Use lawn mowers only with specifically designated battery packs.** *Use of any other battery packs may create a risk of injury and fire.*
- b) **Recharge only with the charger specified by the manufacturer.** *A charger that is suitable for one type of battery pack(s) may create a risk of fire when used with another battery pack(s).*
- c) **Follow all charging instructions and do not charge the battery pack(s) or lawn mower outside the temperature range specified in the instructions.** *Charging improperly or at temperatures outside the specified range may damage the battery and increase the risk of fire.*
- d) **Do not use a battery pack or lawn mower that is damaged or modified.** *Damaged or modified batteries may exhibit unpredictable behaviour resulting in fire, explosion or risk of injury.*
- e) **Do not expose a battery pack(s) or lawn mower to fire or excessive temperature.** *Exposure to fire or temperature above 130 °C may cause explosion.*
- f) **Under abusive conditions, liquid may be ejected from the battery(ies); avoid contact. If contact accidentally occurs, flush with water. If liquid contacts eyes, additionally seek medical help.** *Liquid ejected from the battery(ies) may cause irritation or burns.*
- g) **When battery packs are not in use, keep them away from other metal objects, like paper clips, coins, keys, nails, screws or other small metal objects that can make a connection from one terminal to another.** *Shorting the battery terminals together may cause burns or a fire.*

6) Service

- a) **Have your lawn mower serviced by a qualified repair person using only identical replacement parts.** This will ensure that the safety of the lawn mower is maintained. **Use of parts which do not meet the original equipment specifications may lead to improper performance and compromise safety.**
- b) **Never service damaged battery packs.** *Service of battery packs should only be performed by the manufacturer or authorized service providers.*

SAFETY WARNINGS FOR BATTERY PACK

- a) **Do not dismantle, open or shred battery pack.**
- b) **Do not expose battery pack to heat or fire. Avoid storage in direct sunlight.**
- c) **Do not short-circuit a battery pack. Do not store battery packs haphazardly in a box or drawer where they may short-circuit each other or be short-circuited by other metal objects.** When battery pack is not in use, keep it away from other metal objects, like paper clips, coins, keys, nails, screws or other small metal objects, that can make a connection from one terminal to another. Shorting the battery terminals together may cause burns or fire.
- d) **Do not subject battery pack to mechanical shock.**
- e) **In the event of battery leaking, do not allow the liquid to come in contact with the skin or eyes. If contact has been made, wash the affected area with copious amounts of water and seek medical advice.**
- f) **Do not use any battery pack which is not designed for use with the equipment.**
- g) **Keep battery pack out of the reach of children.**
- h) **Always purchase the battery pack recommended by the device manufacturer for the equipment.**
- i) **Keep battery pack clean and dry.**
- j) **Wipe the battery pack terminals with a clean dry cloth if they become dirty.**
- k) **Battery pack needs to be charged before use. Always use the correct charger and refer to the manufacturer's instructions or equipment manual for proper charging instructions.**
- l) **Do not leave battery pack on prolonged charge when not in use.**
- m) **After extended periods of storage, it may be necessary to charge and discharge the battery pack several times to obtain maximum performance.**
- n) **Recharge only with the charger specified by Worx. Do not use any charger other than that specifically provided for use with the equipment.**
- o) **Retain the original product literature for future reference.**
- p) **Use only the battery pack in the application for which it was intended.**
- q) **Remove the battery pack from the equipment when not in use.**
- r) **Dispose of properly.**
- s) **Do not mix cells of different manufacture, capacity, size or type within a device.**
- t) **Keep the battery away from microwaves and high pressure.**

SYMBOLS

	To reduce the risk of injury, user must read instruction manual
	WARNING – Beware of thrown objects – keep bystanders away
	WARNING – Keep hands and feet away from the blades
	WARNING – Disconnect battery before maintenance
	DANGER – Keep hands and feet away
	Blade continues to rotate after the machine is switched off. Wait until all machine components have completely stopped before touching them.
	Wear protective gloves
	Li-Ion battery, battery must be recycled.
	Remove battery from the socket before carrying out any adjustment, servicing or maintenance.
	Batteries may enter water cycle if disposed improperly, which can be hazardous for ecosystem. Do not dispose of waste batteries as unsorted municipal waste.



Do not burn.



call2recycle®

POSITEC Inc. has established a partnership with the RBRC Corporation to recycle any Positec batteries with the RBRC-call2recycle seal. For environmental protection, please do not discard batteries in the trash. After the batteries' life cycle is ended, then please call 1.800-822-8837 for a free service that will properly dispose of the battery.

2. COMPONENT LIST

1. BAIL HANDLE
2. UPPER HANDLE
3. SAFETY FLAP
4. GRASS COLLECTION BAG
5. LOWER HANDLE LOCK COVER
6. RUBBER FLAP
7. CUTTING HEIGHT ADJUSTMENT KNOB
8. BATTERY PACK COVER
9. CARRY HANDLE
10. HANDLE KNOB, LOWER
11. LOWER HANDLE
12. CABLE CLIP
13. HANDLE KNOB, UPPER
14. LOCK-OFF BUTTON
15. BATTERY POWER INDICATOR
16. MULCH PLUG
17. BATTERY PACK*
18. BLADE BOLT
19. BLADE

* Not all the accessories illustrated or described are included in standard delivery.

3. TECHNICAL DATA

	WG745 WG745.X **
Voltage	40V  Max. (2x20V Max.)***
No load speed	3000-3300 /min
Deck diameter	17" (43 cm)
Cutting diameter	16" (41 cm)
Front wheel diameter	7" (18 cm)
Rear wheel diameter	8" (20 cm)
Cutting height	1-1/2"-4" (40-95 mm)
Cutting height positions	6
Grass collection capacity	1.3 bushels (45 L)
Battery type	Lithium-Ion
Machine Weight (bare tool)	34.6 lbs (15.7 kg)

** X may be followed by one or two characters. All models are the same except model number and trademark. The suffix in models may be number from "1" to "999" or English letter "A" to "Z" or "M1" to "M9" which means different package or the various of accessories packed in the package. *** Voltage measured without workload. Initial battery voltage reaches maximum of 20 volts. Nominal voltage is 18 volts.

SUGGESTED BATTERIES AND CHARGERS

Category	Type	Capacity
20V Battery	WA3674	4.0 Ah
20V Charger	WA3884	4.0 A

We recommend that you purchase your accessories listed in the above list from the same store that sold you the tool. Refer to the accessory packaging for further details. Store personnel can assist you and offer advice.

4. INTENDED USE

This product is intended for domestic lawn mowing.

5. OPERATION INSTRUCTIONS



NOTE: Read instruction handbook before operation this machine.

ASSEMBLY & OPERATION

ACTION	FIGURE
ASSEMBLY	
Assembling the handle bar. NOTE: Choose the appropriate height and tighten the handle knobs.	See Fig. A1, A2, A3, A4
Assembling grass collection bag.	See Fig. B
Fitting grass collection bag to the mower. NOTE: Depress the grass collection bag slightly to ensure that it is completely installed. NOTE: Take the mulch plug out of the mower before fitting the grass collection bag.	See Fig. C1, C2
Checking the battery charge condition. NOTE: Fig. D1 only applies for the battery pack with battery indicator light.	See Fig. D1
Charging the battery pack NOTE: The batteries are shipped uncharged. Each battery must be fully charged before the first mow. Always fully charge the two batteries at same time. More details can be found in charger's manual.	See Fig. D2
Fitting/removing battery. NOTE: This machine will only run when 2 batteries are installed. Please always use two batteries with the same capacity and fully charge the two batteries. When you use two batteries with different power, the machine will only run to the lower common denominator.	See Fig. E
OPERATION	

<p>Power indicator light See details in BATTERY STATUS part</p> <p>IMPORTANT: When only one light is illuminated, at least one battery is depleted and needs to be charged, even though the mower may still be capable of cutting grass. Continuing to operate your lawn mower with the battery in this discharged condition may reduce the life and performance of your battery. When no light is illuminated, at least one battery is not fully installed or battery may be defective, please double check the batteries are fully seated into position.</p>	See Fig. F
<p>Starting and Stopping For starting, press and hold the lock-off button, and pull the bail handle For stopping, release the bail handle.</p>	See Fig. G1, G2
<p>Adjusting the cutting height</p> <p>WARNING! Stop, release bail handle and wait until the motor stops before adjusting height. The blades continue to rotate after the machine is switched off, a rotating blade can cause injury. Do not touch rotating blades.</p>	See Fig. H
<p>Removing/emptying grass collection bag.</p> <p>WARNING! Always check the safety flap close the discharge outlet before using. Never lift the safety flap when the mower is being used without fitted grass collection bag.</p>	See Fig. I
Storage	See Fig. J1, J2

Battery power indicator status	Battery condition
Five green lights (●●●●●) are illuminated.	The two batteries are in a highly charged condition.
Two, three or four green lights are illuminated.	The two batteries have a remaining charge. The more lights are illuminated, the more battery capacity.
Only one green light (●○○○○) is illuminated.	The battery level of at least one battery pack is very low. Please check and charge the battery pack.
No light is illuminated.	At least one battery is not fully installed or battery may be defective.
Only one light is flashing twice per cycle.	At least one battery is over discharged (please refer to the battery charge condition), please recharge the two batteries at once before use again or storage.
Only one light is flashing three times per cycle.	At least one battery is hot, wait for them cool down before start again.
Only one light is flashing four times per cycle.	The machine is over load. Raise the cutting height or push slowly.

MULCHING MOWING TIPS

When mulching, your new mower is designed to cut the grass clippings into small pieces and distribute them back into the lawn, using mulching fins located inside the mower deck.

Under normal conditions, the mulched grass will biodegrade quickly to provide nutrients to the lawn. Please review the following recommendations for optimum mulching performance.

Note: always inspect area where mower is to be used and remove all stones, sticks, wire, metal and other debris which might be thrown by the rotating blade.

1. Mow across the face of slopes, never up-and-down. Exercise extreme caution when changing direction on slopes. Do not mow excessively steep slopes. Always maintain good footing.
2. Release bail handle to turn mower "OFF" when crossing any graveled area (stones can be thrown by the blade).
3. Set mower at highest cutting height when mowing in rough ground or in tall weeds. Removing too much grass at one time can cause circuit breaker to trip, which stops mower.

- If a grass bag is used during the fast growing season, the grass may tend to clog up at the discharge opening. Release bail handle to turn mower "OFF". Remove the grass bag and shake the grass down to the back end of the bag. Also clean out any grass or debris which may be packed around the discharge opening. Replace the grass collection bag.
- If mower should start to vibrate abnormally, release bail handle to turn mower "OFF". Check immediately for cause. Vibration is a warning of trouble. Do not operate mower until a service check has been made.
- ALWAYS RELEASE BAIL HANDLE TO TURN MOWER "OFF" WHEN LEAVING IT UNATTENDED EVEN FOR A SHORT PERIOD OF TIME.**

CUTTING AREA

The cutting area can be affected by several factors, such as cutting height, lawn humidity, grass length and density. Besides, starting and stopping the mower too many times during operation will reduce the cutting area.

TIPS:

- It is recommended to mow your lawn more frequently, walk at normal pace, and not to start/stop the mower too often during operation. Please always use the same two batteries and charge the two batteries at same time.
- For best performance, please ensure use 2 fully charged battery pack and always cut off 1/3 or less of the grass height.
- Walk slowly when cutting long grass, so as to have more effective cutting and properly discharge the clippings.
- Avoid cutting wet grass, otherwise it will stick to the underside of the deck and the clippings cannot be collected or discharged properly.
- A higher cutting height shall be applied to new or thick grass and it will extend the battery duration.

6. MAINTENANCE



WARNING: Stop the mower and remove batteries before removing the grass collection bag.

NOTE: To ensure long and reliable service, perform the following maintenance procedures regularly. Check for obvious defects such as a loose, dislodged or a damaged blade, loose fittings, and worn or damaged components. Check that the covers and guards are all undamaged and are correctly attached to mower. Carry out any necessary maintenance or repairs before operating mower. If the mower should happen to fail despite regular maintenance, please call our customer helpline for advice.

BLADE SHARPENING

KEEP BLADE SHARP FOR BEST MOWER PERFORMANCE.

WEAR PROPER EYE PROTECTION WHILE REMOVING, SHARPENING, AND INSTALLING BLADE.

Sharpening the blade twice during a mowing season is usually sufficient under normal circumstances. Sand causes the blade to dull quickly. If your lawn has sandy soil, more frequent sharpening may be required. REPLACE BENT OR DAMAGED BLADE IMMEDIATELY.

WHEN SHARPENING THE BLADE

- Make sure blade remains balanced.
- Sharpen blade at the original cutting angle.
- Sharpen cutting edges on both ends of blade, removing equal amounts of material from both ends.

NOTE:

- Be sure the mower is turned off.
- Place the mower in stand up storage mode.

TO SHARPEN BLADE IN A VISE (See Fig. K)

- Be sure the bail handle is released, the blade has stopped before removing the blade.
- Remove blade from mower. See instructions for removing and attaching blade.
- Secure blade K-1 in a vise K-2.
- Wear safety glasses and be careful not to cut yourself.
- Carefully file the cutting edges of the blade with a fine tooth file K-3 or sharpening stone.
- Check balance of blade. See instructions for blade balancing.
- Replace blade on mower and tighten securely. Refer to instructions below.

BLADE BALANCING (See Fig. L)

Check balance of blade by placing center hole in blade L-1 over a screwdriver shank L-2, clamped horizontally in a vise L-3. If either end of the blade rotates downward, file that end. Blade is properly balanced when neither end drops.

BLADE MAINTENANCE (See Fig. M)

Replace your Mower Blade after 50 hours of mowing or 2 years of use, whichever comes first. Follow these procedures to remove and replace the Blade. You will need garden gloves (not provided) and a spanner wrench (not provided) to remove the Blade. Make sure batteries are not installed. Wedge a block of wood between the blade and the mower deck to prevent the blade from turning and unscrew the blade bolt counter-clockwise using a spanner wrench, and then remove the blade. To re-assemble, position the blade with the cutting edges towards the ground. Then securely tighten the blade bolt.

STORAGE

Stop the mower and remove batteries. Clean the exterior of the machine thoroughly using a soft brush and cloth. Do not use water, solvents or polishes. Remove all grass and debris, especially from the ventilation slots.

Turn the machine on its side and clean the blade area. If grass cuttings are compacted in the blade area, remove with a wooden or plastic implement. Store the machine in a dry place. Do not place other objects on top of the machine.

To aid storage, release the handle knobs, and fold the upper handle as shown in Fig. J1 & J2.

FOR BATTERY TOOLS

The ambient temperature range for the use and storage of tool and battery is 32 °F-113 °F (0 °C-45 °C).

The recommended ambient temperature range for the charging system during charging is 32 °F-104 °F (0 °C-40 °C).

7. TROUBLE SHOOTING

Problem	Solution
14 1. Mower doesn't run when bail handle is activated.	A. Check to make sure the button on switch housing is being completely pushed. B. Release bail handle to turn mower off and ensure batteries are removed. Turn mower over and check that blade is free to turn. If not free, return to an authorized servicer. Blade should turn freely. C. Has battery been fully charged? Plug in charger and wait for green light to come on.

2. Motor stops while mowing.	A. Release bail handle to turn mower off and ensure batteries are removed. Turn mower over and check that blade is free to turn. If not free, return to an authorized servicer. Blade should turn freely. B. Raise cutting height of wheels to highest position and start mower. C. Has battery been fully charged? Plug in charger and wait for green light to come on. D. Avoid overloading the mower. Slow down the cutting pace by pushing mower slower or raise the cut height. Or both.
3. Mower runs but cutting performance is unsatisfactory, or does not cut entire lawn.	A. Has battery been fully charged? Plug in charger and wait for green light to come on. B. Release bail handle to turn mower off and ensure batteries are removed. Turn mower over and check: Blade for sharpness - Keep blade sharp. Deck and discharge chute for clogging. C. Wheel height adjustment may be set too low for grass condition. Raise cutting height.
4. Mower is too hard to push.	A. Raise cutting height to reduce deck drag on grass. Check each wheel for free rotation.
5. Mower is abnormally noisy and vibrates.	A. Release bail handle to turn mower off and ensure batteries are removed. Turn mower on side and check blade to ensure it has not been bent or damaged. If blade is damaged, replace with a replacement blade. If the underside of the deck is damaged return mower to an Authorized service center. B. If there is no visible damage to the blade and the mower still vibrates: Release bail handle to turn mower off, ensure batteries are removed, and remove the blade. Rotate blade 180 degrees and retighten. If mower still vibrates, return the mower to an authorized service center.

6. Battery charger LED's not on.	A. Check plug connection. B. Replace charger.
7. Battery charger LED does not flip to green.	A. Battery needs to be diagnosed. Take to authorized service center.
8. Mower not picking up clippings with the grass collection bag.	A. Remove mulch plug when bagging. B. Chute clogged. Release operating bail handle to turn mower off and remove the batteries. Clear chute of grass clippings. C. Too much cut grass. Raise cutting height of wheels to shorten length of the cut. D. Bag full. Empty bag more often.
9. When mulching there are clippings visible.	A. Too much cut grass. Raise cutting height of wheels to shorten length of the cut. Do not cut off more than 1/3 of total length. B. Check blade for sharpness. Always keep blade sharp.
10. Low or diminished run-time after many uses.	A. Return to Authorized Service location - may need new battery.
11. The battery charger LED flashes red and the battery can't be charged.	A. The battery overheats after continuous use. Remove battery from the charger and allow it to cool to 108 °F (42 °C) or less.

Positec USA, Inc. Charlotte, NC 28208 USA

TABLE DES MATIÈRES

1. INSTRUCTIONS DE SÉCURITÉ
2. LISTE DES ÉLÉMENTS
3. DONNÉES TECHNIQUES
4. UTILISATION PRÉVUE
5. INSTRUCTIONS D'UTILISATION
6. ENTRETIEN
7. GUIDE DE DÉPANNAGE

1. INSTRUCTIONS DE SÉCURITÉ SÉCURITÉ DU PRODUIT

 **AVERTISSEMENT!** Certaines des poussières produites en utilisant des outils électriques sont considérées par l'État de Californie comme susceptibles de provoquer le cancer, des anomalies congénitales et d'autres problèmes de reproduction. Voici des exemples de ces produits chimiques:

- Plomb issu de peinture à base de plomb;
- Silice cristalline issue de briques et du ciment et autres produits de maçonnerie;
- Arsenic et chrome issus de bois traité chimiquement.

Votre risque de ces expositions varie en fonction de la fréquence à laquelle vous effectuez ce travail. Pour réduire votre exposition à ces produits chimiques : travaillez dans une zone bien ventilée; portez un équipement de sécurité approuvé, tel que des masques antipoussières spécialement conçus pour éliminer les particules microscopiques par filtrage.

 **AVERTISSEMENT:** Ce dispositif peut vous exposer aux produits chimiques notamment le plomb et le di-phthalate (de 2-éthylhexyle) (DEHP) qui sont reconnus dans l'État de Californie comme causant des cancers et des anomalies congénitales ou d'autres anomalies de la reproduction. Pour en savoir plus, veuillez consulter le site www.P65Warnings.ca.gov.

AVERTISSEMENTS DE SÉCURITÉ POUR LA TONDEUSE À GAZON

 **AVERTISSEMENT** Lisez et assimilez toutes les instructions. Le non-respect des instructions ci-après peut entraîner un risque de

choc électrique, d'incendie et/ou de blessures graves.

Conservez tous les avertissements et instructions pour pouvoir les consulter ultérieurement.

1) Aire de travail

- a) **Pour éviter les risques de contact avec la lame en mouvement ou de blessures causées par des objets projetés, gardez la zone de travail dégagée de toute personne, en particulier les petits enfants. Arrêtez la tondeuse à gazon et tout accessoire si quelqu'un pénètre dans la zone.** Le contact avec la lame en mouvement ou les objets projetés peut entraîner des blessures graves, voire la mort.
- b) **N'utilisez la tondeuse à gazon qu'en plein jour ou en éclairage artificiel adéquat. Les zones sombres favorisent les accidents.**
- c) **Ne faites pas fonctionner la tondeuse à gazon dans des atmosphères explosives, telles que la présence de liquides inflammables, de gaz ou de poussières.** Les tondeuses à gazon créent des étincelles qui peuvent enflammer la poussière ou les vapeurs.
- d) **N'utilisez pas la tondeuse à gazon par mauvais temps, en particulier en cas de risque d'orage.** Cela réduit le risque d'être frappé par la foudre.
- e) **Inspectez soigneusement la zone où la tondeuse à gazon sera utilisée et retirez toutes les pierres, bâtons, fils, os et autres objets étrangers.** Les objets projetés peuvent causer des blessures corporelles.

2) Sécurité électrique

- a) **Ne pas exposer la tondeuse à gazon à la pluie ou à des conditions humides. L'eau pénétrant dans une tondeuse à gazon peut augmenter le risque de d'électrocution.**

3) Sécurité des personnes

- a) **Utilisez un équipement de protection individuelle.** Portez toujours une protection oculaire. L'équipement de protection réduira les blessures personnelles.
- b) **Habillez-vous convenablement. Ne portez ni vêtements flottants ni bijoux. Gardez les cheveux, les vêtements et les gants éloignés des pièces en mouvement.** Les vêtements flottants, les bijoux ou les cheveux longs risquent d'être happés par des pièces en mouvement.
- c) **Pendant l'utilisation de la tondeuse à gazon, portez toujours un pantalon long.** Une peau exposée augmente le risque de blessures dues à des objets projetés.
- d) **Pendant l'utilisation de la tondeuse à gazon, portez toujours des chaussures antidérapantes et de protection. Ne faites pas fonctionner**

**Tondeuse à gazon à pousser sans fil
et sans balais 2x20 V 43 cm (17 po.)**

F

la tondeuse à gazon pieds nus ou en portant des sandales ouvertes. Cela réduit le risque de blessures aux pieds par contact de la lame en mouvement.

- e) **Empêchez le démarrage involontaire.** Assurez-vous que l'interrupteur est en position off avant de brancher sur une source d'alimentation et/ ou des batteries, de soulever ou de transporter la machine. Transporter une tondeuse à gazon avec le doigt sur l'interrupteur ou mettre en marche une tondeuse à gazon avec l'interrupteur allumé est dangereux.
- f) **Retirez toute clé de réglage ou les outils avant de mettre la tondeuse à gazon en marche.** Une clé laissée attachée à une partie rotative de la tondeuse à gazon peut entraîner des blessures.
- g) **Conservez une posture et un équilibre appropriés en tout temps.** Cela permet un meilleur contrôle de la tondeuse à gazon dans des situations inattendues.
- h) **Restez vigilant, surveillez ce que vous faites et faites preuve de bon sens lorsque vous utilisez une tondeuse à gazon.** Ne faites pas fonctionner une tondeuse à gazon lorsque vous êtes fatigué ou sous l'influence de médicaments, d'alcool ou de substances médicamenteuses. Un moment d'inattention lors de l'utilisation d'une tondeuse à gazon peut entraîner de graves blessures.
- i) **Ne laissez pas l'habitude acquise grâce à une utilisation fréquente de la tondeuse à gazon vous rendre négligent et faire ignorer les principes de sécurité liés à la tondeuse à gazon.** Une action négligente peut causer de graves blessures en une fraction de seconde.
- j) **Pour éviter tout contact avec la lame ou toute blessure causée par un objet projeté, restez dans la zone de l'opérateur derrière les poignées de la tondeuse à gazon.** Le contact avec la lame ou les objets projetés peuvent entraîner de graves blessures.
- k) **Ne touchez pas aux lames et aux autres pièces en mouvement dangereuses lorsqu'elles sont encore en mouvement.** Cela réduit le risque de blessures causées par les pièces en mouvement.
- 4) **Utilisation et entretien de la tondeuse à gazon**
- a) **Utilisez la tondeuse à gazon et ses accessoires conformément à ces instructions, en tenant compte des conditions de travail et du travail à effectuer.** L'utilisation de la tondeuse à gazon pour des opérations différentes de celles prévues peut entraîner une situation dangereuse.
- b) **Avant d'utiliser la tondeuse à gazon, inspectez-la visuellement pour vous assurer que la ou les lames et l'ensemble de la ou des lames sont correctement fixés et ne sont ni usés ni endommagés.** Des pièces mal fixées, usées ou endommagées peuvent augmenter le risque de blessure.
- c) **Laissez les protections et autres dispositifs de sécurité en place, correctement montés et en bon état de fonctionnement.** Une protection ou un autre dispositif de sécurité qui est mal fixé, endommagé ou qui ne fonctionne pas correctement peut entraîner des blessures.
- d) **Maintenez tous les orifices d'admission d'air de refroidissement dégagés de tout débris.** Les orifices d'admission d'air obstrués et les débris peuvent entraîner une surchauffe ou un risque d'incendie.
- e) **N'utilisez pas la tondeuse à gazon si l'interrupteur ne la met pas en marche et ne l'arrête pas.** Toute tondeuse à gazon qui ne peut pas être contrôlée avec l'interrupteur est dangereuse et doit être réparée.
- f) **N'utilisez pas la tondeuse à gazon dans l'herbe mouillée.** Marchez, ne courez jamais. Cela réduit le risque de glissade et de chute pouvant entraîner des blessures.
- g) **N'utilisez pas la tondeuse à gazon sur des pentes excessivement raides.** Cela réduit le risque de perte de contrôle, de glissade et de chute pouvant entraîner des blessures.
- h) **Ne forcez pas la tondeuse à gazon. Utilisez la tondeuse à gazon appropriée pour votre travail.** La tondeuse à gazon appropriée effectuera mieux le travail et de façon plus sécurisée au rythme pour lequel elle a été conçue.
- i) **Soyez conscient de la direction d'éjection de la tondeuse et des accessoires et ne pointez pas la goulotte d'éjection de la tondeuse vers quiconque.** Les objets projetés peuvent causer des blessures.
- j) **Lorsque vous travaillez sur des pentes, adoptez toujours une posture stable, travaillez toujours en tondant latéralement le terrain, jamais vers le haut ou vers le bas, et faites preuve d'une extrême prudence lorsque vous changez de direction.** Cela réduit le risque de perte de contrôle, de glissade et de chute pouvant entraîner des blessures.
- k) **Lorsque vous travaillez sur des pentes, assurez-vous toujours de votre assise, travaillez toujours à travers le visage des pentes, jamais vers le haut ou vers le bas, et faites preuve d'une extrême prudence lorsque vous changez de direction.** Cela réduit le risque de perte de contrôle, de glissade et de chute pouvant entraîner des blessures personnelles.
- l) **Actionnez le dispositif de désactivation et/ou retirez toutes les batteries, si elles sont amovibles, de la tondeuse à gazon avant d'effectuer des réglages, de changer d'accessoires ou de ranger la tondeuse à gazon.** De telles mesures de sécurité

préventives réduisent le risque de démarrage accidentel de la tondeuse à gazon.

- m) **Maintenez les poignées et les surfaces de préhension sèches, propres et exemptes d'huile et de graisse.** Des poignées et des surfaces de préhension glissantes ne permettent pas une manipulation et un contrôle sûrs de la tondeuse à gazon dans des situations inattendues.
- n) **Vérifiez fréquemment le bac de ramassage de l'herbe pour l'usure ou la détérioration.** Un bac de collecte d'herbe usé ou endommagé peut augmenter le risque de blessures.
- o) **Avant de retirer le bac de ramassage de l'herbe, éteignez le moteur et attendez que la ou les lames s'arrêtent complètement.** La ou les lames de coupe continuent de tourner après que la commande de la lame a été relâchée. Ne placez jamais aucune partie du corps dans la zone de la ou des lames tant que vous n'êtes pas certain que le moteur est éteint et que la ou les lames ont cessé de tourner. Le contact avec la ou les lames de coupe en mouvement peut entraîner de graves blessures.
- p) **Avant de déboucher la goulotte, éteignez le moteur, attendez que la ou les lames s'arrêtent complètement, actionnez le dispositif de désactivation et/ou retirez toutes les batteries, si elles sont amovibles.** La ou les lames de coupe continuent de tourner après que la commande de la lame a été relâchée. Ne placez jamais aucune partie du corps dans la zone de la ou des lames tant que vous n'êtes pas certain que le moteur est éteint et que la ou les lames ont cessé de tourner. Le contact avec la ou les lames de coupe en mouvement peut entraîner de graves blessures personnelles.
- q) **Avant de nettoyer ou d'inspecter la tondeuse à gazon, éteignez le moteur, attendez que la ou les lames s'arrêtent complètement, actionnez le dispositif de désactivation et/ou retirez toutes les batteries, si elles sont amovibles.** Un contact accidentel avec la lame en mouvement et les pièces en mouvement peut entraîner des blessures.
- r) **Entretenez la tondeuse à gazon et ses accessoires.** Vérifiez s'il y a un mauvais alignement ou une obstruction des pièces mobiles, une rupture de pièces et toute autre condition qui pourrait affecter le fonctionnement de la tondeuse à gazon. Si elle est endommagée, faites réparer la tondeuse à gazon avant de l'utiliser. De nombreux accidents sont dus à des tondeuses à gazon mal entretenues.
- s) **Rangez les tondeuses à gazon inutilisées hors de la portée des enfants et ne permettez pas aux personnes qui ne savent pas utiliser la tondeuse à gazon ou n'ont pas lu ces instructions l'utiliser.** Les tondeuses à gazon sont dangereuses entre les mains d'utilisateurs non formés.

5) Utilisation et entretien de la tondeuse à gazon à batterie

- a) **N'utilisez les tondeuses à gazon qu'avec des packs de batteries spécifiquement conçus.** L'utilisation de tout autre pack de batteries peut créer un risque de blessure et d'incendie.
- b) **Rechargez uniquement avec le chargeur spécifié par le fabricant.** Un chargeur adapté à un type de pack de batteries peut créer un risque d'incendie lorsqu'il est utilisé avec un autre pack de batteries.
- c) **Suivez toutes les instructions de charge et ne chargez pas le pack de batteries ou la tondeuse à gazon en dehors de la plage de température spécifiée dans les instructions.** Une charge incorrecte ou à des températures en dehors de la plage spécifiée peut endommager la batterie et augmenter le risque d'incendie.
- d) **N'utilisez pas un pack de batteries ou une tondeuse à gazon endommagé(e) ou modifié(e).** Les batteries endommagées ou modifiées peuvent présenter un comportement imprévisible entraînant un risque d'incendie, d'explosion ou de blessure.
- e) **N'exposez pas un pack de batteries ou une tondeuse à gazon à un feu ou à une température excessive.** Une exposition au feu ou à une température supérieure à 130 °C peut provoquer une explosion.
- f) **Dans des conditions abusives, un liquide peut être éjecté de la ou des batteries ; évitez tout contact.** En cas de contact accidentel, rincez à l'eau. Si le liquide entre en contact avec les yeux, consultez également un médecin. Le liquide éjecté de la ou des batteries peut provoquer des irritations ou des brûlures.
- g) **Lorsque les packs de batteries ne sont pas utilisés, gardez-les à l'écart d'autres objets métalliques, tels que des trombones, des pièces de monnaie, des clés, des clous, des vis ou d'autres petits objets métalliques qui peuvent établir une connexion d'une borne à une autre.** Le court-circuit des bornes de la batterie peut provoquer des brûlures ou un incendie.
- 6) **Entretien**
- a) **Faites entretenir votre tondeuse à gazon par une personne qualifiée en utilisant uniquement des pièces de rechange identiques.** Cela garantira que la sécurité de la tondeuse à gazon est maintenue. L'utilisation de pièces qui ne répondent pas aux spécifications d'équipement d'origine peut entraîner un mauvais fonctionnement et compromettre la sécurité.
- b) **Ne jamais tenter de réparer des batteries endommagées.** L'entretien et la réparation des batteries doit uniquement être effectué par le fabricant ou par des centres de services agréés.

**Tondeuse à gazon à pousser sans fil
et sans balais 2x20 V 43 cm (17 po.)**

F

CONSIGNES GÉNÉRALES DE SÉCURITÉ CONCERNANT LA BATTERIE

- a) Ne pas démonter, ouvrir ou déchiqueter le bloc batterie.
- b) Ne pas exposer le bloc batterie à la chaleur ou au feu. Évitez de ranger la batterie dans un endroit exposé à la lumière directe du soleil.
- c) Ne pas court-circuiter une batterie. Ne stockez pas les blocs batterie en vrac dans une boîte ou un tiroir où ils peuvent se court-circuiter ou être court-circuités par d'autres objets métalliques. Lorsque le bloc batterie n'est pas utilisé, conservez-le loin d'autres objets métalliques, tels que des trombones, des pièces de monnaie, des clés, des clous, des vis ou d'autres objets métalliques de petite taille, qui pourraient établir une connexion d'un terminal à l'autre. Le fait de créer un court-circuit entre les bornes de la batterie peut causer des brûlures ou des incendies.
- d) Ne pas soumettre la batterie à des chocs mécaniques.
- e) En cas de fuite de la batterie, ne pas laisser le liquide entrer en contact avec la peau ou les yeux. Si un contact a été effectué, laver la zone touchée avec beaucoup d'eau et consulter un médecin.
- f) Ne pas utiliser de batterie qui n'a pas été conçue pour être utilisée avec cet appareil.
- g) Maintenez la batterie hors de portée des enfants.
- h) Achetez toujours une batterie recommandée par le fabricant de l'appareil.
- i) Conservez le bloc batterie propre et sec.
- j) Essuyez les bornes de la batterie avec un chiffon propre et sec si elles deviennent sales.
- k) La batterie doit être chargée avant son utilisation. Utilisez toujours le chargeur adapté et reportez-vous aux instructions du fabricant ou au manuel de l'équipement pour suivre les instructions concernant la procédure de charge.
- l) Ne laissez pas le bloc batterie en charge prolongée lorsqu'il n'est pas utilisé.
- m) Après de longues périodes de stockage, il peut être nécessaire de charger et de décharger la batterie plusieurs fois pour obtenir des performances optimales.
- n) Rechargez le bloc batterie uniquement avec le chargeur spécifié par Worx.
- o) Conservez la documentation originale du produit pour référence ultérieure.
- p) Utilisez uniquement la batterie dans l'application pour laquelle elle a été prévue.
- q) Retirez la batterie de l'équipement lorsqu'il

- r) n'est pas utilisé.
- r) Éliminez la batterie de façon adéquate.
- s) Ne pas mélanger des cellules de fabricants, de capacités, de tailles ou de type différents dans un appareil.
- t) N'exposez pas la batterie à des micro-ondes et de la haute pression.

SYMBOLES

	Afin de réduire les risques de blessure, l'utilisateur doit lire ce mode d'emploi
	ATTENTION - Méfiez-vous des objets projetés - Personne ne doit se trouver à proximité
	ATTENTION - Gardez les mains et les pieds éloignés des lames
	ATTENTION - Débranchez la batterie avant l'entretien
	DANGER - Gardez les mains et les pieds éloignés
	La lame continue de tourner une fois la machine arrêtée. Attendez que toutes les pièces de la tondeuse se soient arrêtées avant de les toucher.
	Toujours porter des gants de protection
	Batterie Li-Ion, les batteries doivent être recyclées
	Retirez la prise de la prise murale avant d'effectuer n'importe quel travail de réglage, de réparation ou d'entretien.



Les batteries peuvent s'introduire dans le cycle de l'eau si elles sont éliminées de manière inappropriée, ce qui peut être dangereux pour l'écosystème. Ne pas éliminer les batteries usagées avec les déchets municipaux non triés.



Ne pas jeter au feu



call2recycle

POSITEC Inc. a formé un partenariat avec RBRC Corporation pour le recyclage des batteries Positec portant le sceau RBRC-call2recycle. Pour la protection de l'environnement, veuillez à ne pas jeter les batteries aux poubelles. À la fin du cycle de vie de la batterie, appelez 1.800-822-8837 pour un service gratuit qui mettra la batterie au rebut selon les règles de l'art.

2. LISTE DES ÉLÉMENTS

1.	BARRE DE COMMANDE
2.	POIGNÉE SUPÉRIEURE
3.	BAVETTE DE SÉCURITÉ
4.	BAC DE RAMASSAGE
5.	COUVERCLE DU VERROU DU MANCHE INFÉRIEUR
6.	RABAT EN CAOUTCHOUC
7.	LEVIER DE RÉGLAGE DE LA HAUTEUR DE COUPE
8.	COUVERCLE DU BOITIER DE BATTERIE
9.	POIGNÉE DE TRANSPORT
10.	MOLETTES DE POIGNÉE, INFÉRIEUR
11.	POIGNÉE INFÉRIEURE
12.	SERRE-CÂBLES
13.	MOLETTES DE POIGNÉE, SUPÉRIEUR
14.	BOUTON DE VERROUILLAGE
15.	INDICATEUR DE CHARGE DE LA BATTERIE
16.	BOUCHON DE PAILLAGE

17. BLOCS-PILES*

18. BOULON DE LA LAME

19. LAME

* Les accessoires illustrés ou décrits ne sont pas tous compris dans le cadre de la livraison standard.

3. DONNÉES TECHNIQUES

	WG745 WG745.X **
Tension	40V Max. (2x20V Max.)***
Vitesse à vide	3000-3300 /min
Diamètre du châssis	43 cm (17")
Diamètre de coupe	41cm (16")
Diamètre des roues avant	18 cm (7")
Diamètre des roues arrière	20 cm (8")
Hauteur de coupe	40-95 mm (1-1/2"-4")
Nombre de hauteurs de coupe	6
Capacité de cueillette de gazon	45 L (1.3 bushels)
Type de batterie	Lithium-Ion
Poids (Outil nu)	15.7 kg (34.6 lbs)

** X peut être suivi d'un ou deux caractères. Tous les modèles sont identiques, sauf le numéro de modèle et la marque. Le suffixe dans les modèles peut être un nombre allant de « 1 » à « 999 » ou une lettre anglaise « A » à « Z » ou « M1 » à « M9 » qui signifie la différence entre les paquets ou les accessoires emballés dans l'emballage.

*** Tension mesurée hors fonctionnement. La tension initiale de la batterie atteint le maximum de 20 volts. La tension nominale est de 18 V.

BATTERIES ET CHARGEURS RECOMMANDÉS

Catégorie	Modèle	Capacité
20V Batterie	WA3674	4.0 Ah

Tondeuse à gazon à pousser sans fil et sans balais 2x20 V 43 cm (17 po.)

20V Chargeur	WA3884	4.0 A
--------------	--------	-------

Nous vous recommandons d'acheter vos accessoires dans le magasin qui vous a vendu l'outil. Pour de plus amples renseignements, consultez l'emballage de l'accessoire. Le personnel du magasin peut également vous conseiller.

4. UTILISATION PRÉVUE

Ce produit est destiné à la tonte domestique de pelouse.

5. INSTRUCTIONS D'UTILISATION

 **REMARQUE:** Avant d'utiliser cet outil, assurez-vous de lire attentivement le manuel d'utilisation.

ASSEMBLAGE & FONCTIONNEMENT

ACTION	SCHÉMA
ASSEMBLAGE	
Montage du guidon REMARQUE : Choisissez la hauteur appropriée et serrez les leviers du guidon.	Voir Fig. A1, A2, A3, A4
Montage du bac de ramassage	Voir Fig. B
Installation du bac de ramassage de l'herbe REMARQUE : Enfoncez légèrement le bac de ramassage pour vous assurer qu'il est bien installé. REMARQUE : Retirez le bouchon de paillage de la tondeuse avant d'installer le sac de ramassage de l'herbe.	Voir Fig. C1, C2
Vérification de l'état de charge de batterie REMARQUE : La Fig. D1 ne s'applique qu'aux batteries disposant d'un témoin lumineux de batterie.	Voir Fig. D1

Recharge de la batterie
REMARQUE : la batterie est livrée non chargée. Elle doit être complètement chargée avant la première tonte. Veillez à toujours charger les deux batteries en même temps. Des informations supplémentaires sont disponibles dans le manuel du chargeur.

Voir Fig. D2

Disposition/ retrait du bloc batterie
REMARQUE: Cette machine ne peut fonctionner que si deux batteries sont installées.
Veillez toujours utiliser deux batteries de même capacité et chargez complètement les deux batteries. Lorsque vous utiliserez deux batteries avec différentes puissances, la machine fonctionnera uniquement au plus petit dénominateur commun.

Voir Fig. E

FONCTIONNEMENT

Témoin lumineux d'alimentation
Voir les détails dans la partie ÉTAT DE LA BATTERIE
IMPORTANT:
Lorsqu'un seul voyant est allumé, au moins une batterie est déchargée et doit être rechargée, même si la tondeuse peut encore être capable de couper l'herbe. De continuer à faire fonctionner votre tondeuse avec la batterie dans cette condition déchargée peut réduire la vie et la performance de votre batterie. Lorsque aucun voyant n'est allumé, au moins une batterie n'est pas convenablement installée ou une batterie est défectueuse, vérifiez que les batteries sont bien en place.

Voir Fig. F

Démarrage & arrêt
Pour démarrer, appuyez sur le bouton de verrouillage et maintenez-le enfoncé, puis tirez sur la barre de commande.
Pour arrêter, relâchez la barre de commande.

Voir Fig. G1, G2

Réglage de la hauteur de coupe
 **AVERTISSEMENT!** Arrêtez, relâchez la barre de commande et attendez que le moteur s'arrête avant de régler la hauteur. La lame continue de tourner après l'arrêt du moteur. Elle peut donc encore provoquer des blessures. Ne touchez pas la lame lorsqu'elle tourne.

Voir Fig. H

Retrait/vidage du bac  AVERTISSEMENT! Avant usage, toujours vérifier que la bavette de sécurité peut fermer étroitement la sortie d'échappement. Ne soulevez jamais le volet de sécurité lorsque la tondeuse à gazon est utilisée sans sac de ramassage hermétique.	Voir Fig. I
Entreposage	Voir Fig. J1, J2

ÉTAT DE LA BATTERIE (Voir Fig. F)

• Avant de démarrer ou après utilisation, appuyez sur le bouton près du voyant lumineux de mise sous tension sur la machine pour vérifier la capacité de la batterie.

• Au cours du fonctionnement, la capacité de la batterie sera indiquée automatiquement par l'indicateur de tension de la batterie.

L'indicateur détecte et affiche constamment l'état de la batterie comme suit.

• Pour la machine de 2 batteries avec différentes puissances, le voyant lumineux de mise sous tension affiche l'état de la batterie avec la plus faible des deux batteries.

Indicateur du niveau de charge	État de la batterie
22 Cinq lumières vertes (●●●●●) sont allumées.	Les deux batteries présentent un niveau de charge élevé.
Deux, trois ou quatre lumières vertes sont allumées.	Les deux batteries ont une charge restante. Plus de lumières sont allumées, plus la capacité de la batterie est importante.
Un seul voyant vert (●○○○○) s'allume.	Le niveau de batterie d'au moins une batterie est très bas. Veuillez vérifier puis charger la batterie.
Aucun voyant ne s'allume.	Au moins une batterie n'est pas convenablement installée ou la batterie est défectueuse.
Un seul voyant clignote deux fois par cycle.	Au moins une batterie est déchargée (Veuillez vous référer à la section Niveau de charge de la batterie), veuillez recharger les deux batteries immédiatement avant la réutilisation ou le stockage.
Un seul voyant clignote trois fois par cycle.	Au moins une batterie est chaude, patientez qu'elles se refroidissent avant de redémarrer.

Un seul voyant clignote quatre fois par cycle.

La machine a une surcharge. Relever la hauteur de coupe ou pousser lentement.

CONSEILS POUR LA TONTE

Lors de l'utilisation de la prise de paillage, la tondeuse coupe les brins d'herbe en petites pièces et les distribue sur la pelouse, utilisation des ailettes de paillage situées à l'intérieur du boîtier de la tondeuse.

Dans des conditions normales, l'herbe déchiquetée se décompose rapidement afin de nourrir la pelouse.

Prière de relire les recommandations suivantes afin d'optimiser le rendement du mode de déchiquetage.

REMARQUE: TOUJOURS INSPECTER LA ZONE OÙ LA TONDEUSE DOIT ÊTRE UTILISÉE ET ENLEVER TOUTES PIERRES, BATONS, FILS, MÉTAUX ET AUTRES DÉBRIS POUVANT ÊTRE PROJETÉS PAR LA LAME ROTATIVE.

1. Tondez le long des pentes, jamais de haut en bas. Soyez extrêmement prudent lorsque vous changez de direction sur les pentes. Ne tondez pas les pentes excessivement raides. Toujours se tenir fermement.
2. Relâchez la barre de commande pour arrêter la tondeuse « OFF » lorsque vous traversez une zone de gravier (des pierres peuvent être projetées par la lame).
3. Réglez la tondeuse à la hauteur de coupe la plus élevée lorsque vous tondez dans un sol rugueux ou dans de grandes mauvaises herbes. Retirez trop d'herbe en même temps peut provoquer le déclenchement du disjoncteur, ce qui arrête la tondeuse.
4. Si un sac à herbe est utilisé pendant la saison de croissance rapide, l'herbe peut avoir tendance à se boucher à l'ouverture de la décharge. Relâchez la barre de commande pour arrêter la tondeuse. Retirez le sac à herbe et secouez les herbes jusqu'à ce qu'ils tombent au fond du sac. Enlevez également toute herbe ou débris qui pourraient être emballés autour de l'ouverture de décharge. Remplacez le sac de collecte d'herbe.
5. Si la tondeuse commence à vibrer de façon anormale, relâchez la barre de commande pour arrêter la tondeuse. Recherchez immédiatement la cause. La vibration avertit les problèmes. Ne pas utiliser la tondeuse tant que la vérification de service n'a pas été effectuée.
6. **RELÂCHEZ TOUJOURS LA BARRE DE COMMANDE POUR ARRÊTER LA TONDEUSE LORSQUE VOUS LA LAISSEZ SANS SURVEILLANCE, MÊME POUR UNE COURTE PÉRIODE DE TEMPS.**

ZONE DE COUPE

La zone de coupe peut être affectée par plusieurs facteurs, tels que la hauteur de coupe, l'humidité de la pelouse, la longueur et la densité de l'herbe. De plus, si vous démarrez et arrêtez la tondeuse trop souvent pendant le fonctionnement, la zone de coupe sera réduite.

CONSEILS:

- 1) Il est recommandé de tondre votre pelouse plus fréquemment, de marcher à un rythme normal et de ne pas démarrer / arrêter la tondeuse trop souvent pendant le fonctionnement. Veuillez toujours utiliser les deux mêmes batteries et les charger en même temps.
- 2) Pour des performances optimales, veillez à utiliser simultanément deux blocs-batteries entièrement chargés et à toujours couper 1/3 ou moins de la hauteur de l'herbe.
- 3) Marchez lentement lorsque vous coupez l'herbe longue afin d'avoir une coupe plus efficace et de décharger correctement les coupures.
- 4) Évitez de tondre le gazon humide, sinon il collera au dessous du pont et les débris ne pourront pas être collectés ou déchargés correctement.
- 5) Une hauteur de coupe plus élevée doit être appliquée sur de l'herbe neuve ou épaisse, afin de prolonger la durée de la batterie.

6. ENTRETIEN



AVERTISSEMENT : Arrêtez la tondeuse, retirez le bloc-batteries avant de retirer le sac de collecte de l'herbe.

REMARQUE : Afin d'assurer un service à long terme et fiable, effectuez régulièrement la procédure d'entretien qui suit. Vérifiez pour des défauts évidents telles qu'une lame lousse, délogée ou endommagée, des pièces de fixation louses, et des composantes usées ou endommagées. Vérifiez que les couvercles et gardes sont tous sans dommages et correctement attachés à la tondeuse. Effectuez tout entretien ou réparation nécessaire avant d'opérer la tondeuse. Si la tondeuse en venait à défaillir en dépit d'un entretien régulier, s'il vous plaît appelez notre ligne d'aide pour des conseils.

AFFÛTAGE DE LA LAME

S'ASSURER QUE LA LAME EST TOUJOURS AFFÛTÉE AFIN D'OPTIMISER LE RENDEMENT DE LA TONDEUSE.

PORTER DES LUNETTES DE SÉCURITÉ LORSQU'ON RETIRE, INSTALLE OU AFFÛTE LA LAME.

Dans la plupart des cas, il suffit d'affûter la lame deux fois pendant la saison de coupe. Lorsque le sol est sablonneux, il est conseillé de l'affûter plus souvent puisque le sable émousse la lame.

REPLACER IMMÉDIATEMENT UNE LAME PLIÉE OU

ENDOMMAGÉE.

LORS DE L'AFFÛTAGE DE LA LAME

1. S'assurer que la lame est toujours équilibrée.
2. Affûter dans l'angle original de coupe de la lame.
3. Affûter les arêtes tranchantes des deux extrémités de la lame en retirant une quantité égale de matériau aux deux extrémités.

REMARQUE :

1. Assurez-vous que la tondeuse est en arrêt.
2. Placez la tondeuse en mode de stockage horizontal.

AFFÛTAGE D'UNE LAME DANS UN ÉTAU (Voir Fig. K)

1. Assurez-vous que la barre de commande est relâchée et que la lame s'est arrêtée avant de la retirer.
2. Retirez la lame de la tondeuse. Voir les instructions pour le retrait et le remplacement de la lame.
3. Fixer la lame K-1 dans un étau K-2.
4. Porter des lunettes de sécurité et prendre soin de ne pas se couper.
5. Limer avec soin les arêtes tranchantes de la lame avec une lime à dents fines K-3 ou une meule.
6. Vérifier l'équilibrage de la lame. Consulter la rubrique appropriée.
7. Remettre la lame en place et bien la serrer. Voir les directives plus loin.

ÉQUILIBRAGE DE LA LAME (Voir Fig. L)

Vérifier l'équilibrage de la lame en accrochant cette dernière par son trou central L-1 sur un clou ou un tournevis L-2 retenu horizontalement dans un étau L-3. Lorsqu'une extrémité de la lame s'abaisse, meuler ou limer cette extrémité. La lame est bien équilibrée lorsqu'aucun bout ne s'abaisse.

MAINTENANCE DE LA LAME (Voir Fig. M)

Aiguisez la lame après 50 heures d'utilisation ou tous les 2 ans, selon le premier des deux cas – et quelque soit l'état de la lame.

Veillez suivre ces procédures pour démonter et remonter la lame. Portez des gants de jardin (non fournis) et utilisez une tricoise (non fournie) pour démonter la lame. Assurez-vous que les piles ne sont pas installées. Coincez un bloc de bois entre la lame et le plateau de la tondeuse pour empêcher la lame de tourner et dévissez le boulon dans le sens inverse des aiguilles d'une montre à l'aide d'une tricoise, puis retirez la lame.

Pour remonter la lame, placez d'abord celle-ci avec les côtés coupants tournés vers le sol. Serrez complètement l'écrou de la lame.

ENTREPOSAGE

Arrêtez la tondeuse et retirez les batteries. Nettoyez

complètement l'extérieur de la machine en utilisant une brosse douce et un linge. N'utilisez pas d'eau, des solvants ou des poliss. Enlevez tout le gazon et les débris, spécialement des fentes de ventilation. Tournez la machine sur le côté et nettoyez l'aire de la lame. Les coupures de gazon sont compactées dans l'aire de la lame, enlevez-les avec un bout de bois ou de plastic.

Entreposez la machine dans un endroit sec. Ne placez pas d'autres objets sur la machine.

Pour faciliter le rangement, desserrez les boutons de la poignée et repliez la poignée supérieure comme indiqué sur les figures J1 et J2.

POUR LES OUTILS DE LA BATTERIE

La plage de température ambiante pour l'utilisation et le stockage de l'outil et de la batterie est 0 °C à 45 °C (32 °F-113 °F).

La plage de température ambiante recommandée pour le système de charge pendant la charge est de 0 °C à 40 °C (32 °F-104 °F).

7. GUIDE DE DÉPANNAGE

Problème	Solution
24 1. La tondeuse ne fonctionne pas lorsque la barre de commande est enclenchée.	A. Vérifiez que le bouton du boîtier de l'interrupteur est complètement enfoncé. B. Relâchez la barre de commande pour éteindre la tondeuse et assurez-vous que le bloc-batteries est retiré. Retournez la tondeuse et vérifiez que la lame tourne librement. Si elle n'est pas libre, envoyez la tondeuse à un réparateur agréé. La lame devrait tourner librement. C. Est-ce que la pile est à pleine charge? Brancher le chargeur et attendre que le voyant vert s'allume.

2. Le moteur s'arrête en cours de coupe.	A. Relâchez la barre de commande pour éteindre la tondeuse et assurez-vous que le bloc-batteries est retiré. Retournez la tondeuse et vérifiez que la lame tourne librement. Si elle n'est pas libre, envoyez la tondeuse à un réparateur agréé. La lame devrait tourner librement. B. Relever la hauteur de coupe des roues à la position la plus élevée et commencer la tonte. C. Est-ce que la pile est à pleine charge? Brancher le chargeur et attendre que le voyant vert s'allume. D. Éviter de surcharger la tondeuse. Ralentir la tonte en poussant moins vite la tondeuse, augmenter la hauteur de coupe ou les deux.
3. La tondeuse fonctionne, mais le rendement est insatisfaisant ou la tondeuse ne coupe pas toute la pelouse.	A. Est-ce que la pile est à pleine charge? Brancher le chargeur et attendre que le voyant vert s'allume. B. Relâchez la barre de commande pour éteindre la tondeuse et assurez-vous que le bloc-batteries est retiré. Retournez la tondeuse et vérifiez: L'aiguisage de la lame - Maintenez la lame aiguisée. Le plateau et le conduit d'évacuation pour bourrage. C. Le réglage de la hauteur des roues pourrait être trop bas pour l'état de la pelouse. Augmenter la hauteur de coupe.
4. Il est trop difficile de pousser la tondeuse.	A. Augmenter la hauteur de coupe pour réduire le frottement du châssis sur l'herbe. Vérifier que chaque roue tourne librement.

<p>5. La tondeuse est anormalement bruyante et vibre.</p>	<p>A. Relâchez la barre de commande pour éteindre la tondeuse et assurez-vous que le bloc-batteries est retiré. Tournez la tondeuse sur le côté et vérifiez que la lame n'a pas été pliée ou endommagée. Si la lame est endommagée, la remplacer avec une lame de rechange. Si la face inférieure du châssis est endommagée, confier la réparation à un centre de réparations autorisé.</p> <p>B. S'il n'y a pas de dommage visible sur la lame et que la tondeuse vibre toujours: Relâchez la barre de commande pour éteindre la tondeuse, assurez-vous que le bloc-batteries est retiré et retirez la lame. Tourner la lame sur 180 degrés et la resserrer. Si la tondeuse vibre toujours, confier la réparation à un centre de réparations autorisé.</p>	<p>10. Durée de fonctionnement courte ou réduite après de nombreuses utilisations.</p>	<p>A. Retourner à un centre de réparation agréé; une batterie neuve peut être requise.</p>
<p>6. Le voyant du chargeur de piles est éteint.</p>	<p>A. Vérifier le branchement de la fiche. B. Remplacer le chargeur.</p>	<p>11. Le témoin lumineux DEL du chargeur de batterie clignote en rouge et la batterie ne peut pas être chargée.</p>	<p>A. La batterie surchauffe après une utilisation continue. Retirez la batterie du chargeur et laissez-la refroidir à une température de 42 °C (108 °F) ou moins.</p>
<p>7. Le voyant du chargeur de piles ne passe pas au vert.</p>	<p>A. La pile doit être diagnostiquée. La faire vérifier dans un centre de réparation autorisé.</p>		
<p>8. La tondeuse ne ramasse pas l'herbe coupée dans le sac.</p>	<p>A. Retirez le bouchon de paillage lors du ramassage. B. Goulotte bouchée. Relâchez la barre de commande pour arrêter la tondeuse et retirer les batteries. Dégagez le conduit d'évacuation de l'herbe coupée. C. Trop d'herbe coupée. Relever la hauteur de coupe des roues pour en couper moins. D. Le sac est plein. Vider le sac plus souvent.</p>		
<p>9. Au déchetage, l'herbe coupée est visible.</p>	<p>A. Trop d'herbe coupée. Relever la hauteur de coupe des roues pour en couper moins. Ne pas couper plus du tiers de la longueur totale. B. Vérifier le tranchant de la lame. Toujours maintenir la lame affûtée.</p>		

Positec USA, Inc. Charlotte, NC 28208 USA

TABLA DE CONTENIDO

1. INSTRUCCIONES DE SEGURIDAD
2. LISTA DE PARTES
3. DATOS TÉCNICOS
4. USO DESTINADO
5. INSTRUCCIONES DE USO
6. MANTENIMIENTO
7. GUÍA DE SOLUCIÓN DE PROBLEMAS

1. INSTRUCCIONES DE SEGURIDAD SEGURIDAD DEL PRODUCTO

 **¡ADVERTENCIA!** El polvo creado al lijar, serruchar, pulir, taladrar o realizar otras actividades de la construcción, contiene sustancias químicas que se sabe producen cáncer, defectos de nacimiento u otros daños al sistema reproductor. Algunos ejemplos de esos productos químicos son:

- El plomo de las pinturas a base de plomo
- La sílice cristalina de los ladrillos, del cemento y de otros productos de albañilería
- El arsénico y el cromo de la madera tratada químicamente

El riesgo que se corre a causa del contacto con esos productos varía según la frecuencia con que usted realice este tipo de trabajos. Con el fin de reducir su exposición a esas sustancias químicas: trabaje en un área bien ventilada; utilice un equipo de seguridad adecuado, tal como una máscara contra el polvo especialmente diseñada para filtrar partículas microscópicas.

 **ADVERTENCIA:** Este producto puede exponerlo a sustancias químicas, como plomo y di (2-etilhexilo) ftalato (DEHP), que el estado de California reconoce como causantes de cáncer y defectos de nacimiento u otros daños reproductivos. Para más información visite www.P65Warnings.ca.gov.

ADVERTENCIAS DE SEGURIDAD PARA CORTACÉSPEDES

 **ADVERTENCIA** Lea y comprenda todas las instrucciones. *El no seguir todas las*

instrucciones a continuación puede ocasionar descargas eléctricas, incendios y/o heridas graves.

Conserve todas las advertencias e instrucciones para consulta futura.

- 1) **Seguridad del área de trabajo**
 - a) **Para evitar el contacto de los espectadores con la cuchilla en movimiento o lesiones por objetos arrojados, mantenga el área de operación libre de espectadores, especialmente niños pequeños.** *Detenga el cortacésped y cualquier accesorio si alguien entra en el área. El contacto con la cuchilla en movimiento u objetos arrojados puede resultar en lesiones personales graves o la muerte.*
 - b) **Solo opere el cortacésped durante el día o con buena iluminación artificial. Las áreas oscuras propician a los accidentes.**
 - c) **No opere cortacéspedes en atmósferas explosivas, como en presencia de líquidos, gases o polvo inflamables.** *Los cortacéspedes generan chispas que pueden encender el polvo o los vapores.*
 - d) **No use el cortacésped en condiciones climáticas adversas, especialmente cuando haya riesgo de rayos.** *Esto reduce el riesgo de ser alcanzado por un rayo.*
 - e) **Inspeccione minuciosamente el área donde se utilizará el cortacésped y retire todas las piedras, palos, cables, huesos y otros objetos extraños.** *Los objetos arrojados pueden causar lesiones personales.*
- 2) **Seguridad eléctrica**
 - a) **No esponga el cortacésped a la lluvia o condiciones húmedas.** *La entrada de agua en un cortacésped puede aumentar el riesgo de descarga eléctrica.*
- 3) **Seguridad personal**
 - a) **Use equipo de protección personal. Siempre use protección ocular. El equipo de protección reducirá las lesiones personales.**
 - b) **Vístase apropiadamente. No se ponga ropa holgada ni joyas. Mantenga su cabello y ropas alejados de las piezas móviles.** *La ropa holgada, las joyas o el pelo largo pueden quedar atrapados en las piezas móviles.*
 - c) **Mientras opera la cortadora de césped, siempre use pantalones largos.** *La piel expuesta aumenta la probabilidad de lesiones por objetos arrojados.*
 - d) **Mientras opera la cortadora de césped, siempre use calzado antideslizante y de protección.** *No opere la cortadora de césped descalzo ni con sandalias abiertas. Esto reduce la posibilidad de lesiones en los pies por contacto con la cuchilla en movimiento.*

Podadora de césped manual inalámbrica y sin escobillas, de 2x20 V y 17 pulgadas (43 cm)

ES

- e) **Evite el arranque involuntario. Asegúrese de que el interruptor esté en la posición de apagado antes de conectar a la fuente de alimentación y/o las baterías, recoger o transportar la cortadora de césped.** Llevar una cortadora de césped con el dedo en el interruptor o poner en marcha una cortadora de césped con el interruptor encendido puede provocar accidentes.
- f) **Retire cualquier llave fija o ajustable antes de encender la cortadora de césped.** Una llave fija o ajustable dejada en una parte giratoria de la cortadora de césped puede provocar lesiones personales.
- g) **Mantenga un buen apoyo y equilibrio en todo momento.** Esto permite un mejor control de la cortadora de césped en situaciones inesperadas.
- h) **Manténgase alerta, observe lo que está haciendo y use el sentido común al operar una cortadora de césped.** No use una cortadora de césped cuando esté cansado o bajo la influencia de drogas, alcohol o medicamentos. Un momento de distracción al operar una cortadora de césped puede resultar en lesiones personales graves.
- i) **No permita que la familiaridad adquirida por el uso frecuente de la cortadora de césped lo haga descuidar los principios de seguridad de la cortadora de césped.** Una acción descuidada puede causar lesiones graves en fracciones de segundo.
- j) **Para evitar el contacto de la cuchilla con el operador o lesiones por objetos arrojados, permanezca en la zona del operador detrás de las manijas de la cortadora de césped.** El contacto con la cuchilla o los objetos arrojados puede provocar lesiones personales graves.
- k) **No toque las cuchillas y otras partes móviles peligrosas mientras estén en movimiento.** Esto reduce el riesgo de lesiones por partes en movimiento.
- 4) **Uso y cuidado de la cortadora de césped**
- a) **Utilice la cortadora de césped y los accesorios de acuerdo con estas instrucciones, teniendo en cuenta las condiciones de trabajo y la tarea a realizar.** El uso de la cortadora de césped para operaciones diferentes de las previstas puede dar lugar a una situación peligrosa.
- b) **Antes de utilizar la cortadora de césped, inspeccione visualmente para asegurarse de que las cuchillas y el conjunto de las cuchillas estén debidamente asegurados y no estén desgastados o dañados.** Partes sueltas, desgastadas o dañadas pueden aumentar el riesgo de lesiones.
- c) **Mantenga en su lugar y en buen estado todas las protecciones y otros dispositivos de seguridad.** Una protección u otro dispositivo de seguridad que estén sueltos, dañados o que no funcionen correctamente pueden causar lesiones personales.
- d) **Mantenga libres de desechos todas las entradas de aire de enfriamiento.** Las entradas de aire bloqueadas y los desechos pueden provocar sobrecalentamiento o riesgo de incendio.
- e) **No utilice la cortadora de césped si el interruptor no la enciende y apaga.** Cualquier cortadora de césped que no se pueda controlar con el interruptor es peligrosa y debe ser reparada.
- f) **No opere la cortadora de césped sobre césped mojado.** Camine, no corra. Esto reduce el riesgo de resbalones y caídas que pueden resultar en lesiones personales.
- g) **No opere la cortadora de césped en pendientes excesivamente pronunciadas.** Esto reduce el riesgo de perder el control, resbalar y caer, lo que puede provocar lesiones personales.
- h) **No fuerce la cortadora de césped. Utilice la cortadora de césped correcta para su aplicación.** La cortadora de césped adecuada realizará el trabajo de manera más segura y eficiente a la velocidad para la cual fue diseñada.
- i) **Esté al tanto de la dirección de descarga de la cortadora y sus accesorios y no apunte la descarga de la cortadora hacia nadie.** Los objetos arrojados pueden causar lesiones personales.
- j) **Tenga extrema precaución al retroceder o tirar de la cortadora de césped hacia usted.** Siempre esté atento a su entorno. Esto reduce el riesgo de tropezar durante la operación.
- k) **Al trabajar en pendientes, asegúrese siempre de tener un buen apoyo, trabaje siempre a través de la cara de las pendientes, nunca hacia arriba o hacia abajo, y tenga precaución extrema al cambiar de dirección.** Esto reduce el riesgo de perder el control, resbalar y caer, lo que puede resultar en lesiones personales.
- l) **Opere el dispositivo de desactivación y/o retire todas las baterías, si son extraíbles, de la cortadora de césped antes de realizar cualquier ajuste, cambiar accesorios o almacenar la cortadora de césped.** Estas medidas preventivas de seguridad reducen el riesgo de encender la cortadora de césped accidentalmente.
- m) **Mantenga las asas y las superficies de agarre secas, limpias y libres de aceite y grasa.** Las asas y superficies de agarre resbaladizas no permiten un manejo y control seguros de la cortadora de césped en situaciones inesperadas.
- n) **Revise con frecuencia la bolsa recolectora de**

césped en busca de desgaste o deterioro. Una bolsa de recolección de césped desgastada o dañada puede aumentar el riesgo de lesiones personales.

- o) Antes de quitar la bolsa recolectora de césped, apague el motor y espere hasta que la cuchilla se detenga por completo.** La cuchilla de corte continúa girando después de que se libera el control de la cuchilla. Nunca coloque ninguna parte del cuerpo en el área de la cuchilla hasta que esté seguro de que el motor está apagado y la cuchilla se ha detenido por completo. El contacto con la cuchilla de corte en movimiento puede resultar en lesiones personales graves.
- p) Antes de desatascar la salida, apague el motor, espere hasta que la cuchilla se detenga por completo, opere el dispositivo de desactivación y/o retire todas las baterías, si son extraíbles.** La cuchilla de corte continúa girando después de que se libera el control de la cuchilla. Nunca coloque ninguna parte del cuerpo en el área de la cuchilla hasta que esté seguro de que el motor está apagado y la cuchilla se ha detenido por completo. El contacto con la cuchilla de corte en movimiento puede resultar en lesiones personales graves.
- q) Antes de limpiar o inspeccionar la cortadora de césped, apague el motor, espere hasta que la cuchilla se detenga por completo, opere el dispositivo de desactivación y/o retire todas las baterías, si son extraíbles.** El contacto accidental con la cuchilla en movimiento y las piezas en movimiento puede resultar en lesiones personales.
- r) Mantenga la cortadora de césped y los accesorios.** Verifique la alineación o la unión de las piezas móviles, rotura de piezas y cualquier otra condición que pueda afectar el funcionamiento de la cortadora de césped. Si está dañada, haga reparar la cortadora de césped antes de usarla. Muchos accidentes son causados por cortadoras de césped mal mantenidas.
- s) Guarde las cortadoras de césped inactivas fuera del alcance de los niños y no permita que la operen personas no familiarizadas con la cortadora de césped o con estas instrucciones.** Las cortadoras de césped son peligrosas en manos de usuarios no capacitados.
- 5) Uso y cuidado de la cortadora de césped con batería**
 - a) Use las cortadoras de césped solo con paquetes de baterías específicamente designados.** El uso de cualquier otro paquete de baterías puede crear un riesgo de lesiones e incendios.
 - b) Recargue solo con el cargador especificado por el fabricante.** Un cargador que sea adecuado

para un tipo de paquete de baterías puede crear un riesgo de incendio cuando se utiliza con otro tipo de paquete de baterías.

- c) Siga todas las instrucciones de carga y no cargue los paquetes de baterías o la cortadora de césped fuera del rango de temperatura especificado en las instrucciones.** Cargar de manera incorrecta o a temperaturas fuera del rango especificado puede dañar la batería y aumentar el riesgo de incendio.
- d) No utilice un paquete de baterías o una cortadora de césped que esté dañada o modificada.** Las baterías dañadas o modificadas pueden mostrar un comportamiento impredecible que resulta en incendios, explosiones o riesgo de lesiones.
- e) No exponga un paquete de baterías o una cortadora de césped al fuego o a temperaturas excesivas.** La exposición al fuego o a temperaturas por encima de 130 °C puede causar una explosión.
- f) En condiciones abusivas, puede ser expulsado líquido de las baterías; evite el contacto.** Si ocurre un contacto accidental, enjuague con agua. Si el líquido entra en contacto con los ojos, busque atención médica adicional. El líquido expulsado de las baterías puede causar irritación o quemaduras.
- g) Cuando los paquetes de baterías no estén en uso, manténgalos alejados de otros objetos metálicos, como clips de papel, monedas, llaves, clavos, tornillos u otros objetos metálicos pequeños que puedan establecer una conexión de un terminal a otro.** El cortocircuito de los terminales de la batería puede causar quemaduras o un incendio.
- 6) Reparación**
 - a) Haga que su cortadora de césped sea reparada por una persona calificada que utilice únicamente piezas de repuesto idénticas.** Esto garantizará que se mantenga la seguridad de la cortadora de césped. El uso de piezas que no cumplan con las especificaciones originales del equipo puede llevar a un funcionamiento inadecuado y comprometer la seguridad.
 - b) Nunca dé servicio a paquetes de batería dañados.** El servicio de paquetes de batería sólo debe ser realizado por el fabricante o proveedores de servicio autorizados.

Podadora de césped manual inalámbrica y sin escobillas, de 2x20 V y 17 pulgadas (43 cm)









ES

ADVERTENCIAS DE SEGURIDAD GENERAL PARA EL PAQUETE DE BATERÍA

- a) No desensamble, abra o triture el paquete de batería.
- b) No exponga el paquete de batería a calor o fuego. Evite guardar a la luz directa del sol.
- c) No ponga en corto circuito el paquete de batería. No guarde el paquete de batería de forma aleatoria en una caja o cajón donde puedan ponerse en corto circuito entre sí o ponerse en corto circuito por otros objetos metálicos. Cuando el paquete de batería no esté en uso, manténgalo alejado de otros objetos metálicos, como sujetadores de papel, monedas, llaves, clavos, tornillos u otros objetos metálicos pequeños que puedan establecer una conexión de una terminal a otra. El corto circuito de las terminales de la batería puede causar quemaduras o incendios.
- d) No someta el paquete de batería a impacto mecánico.
- e) En el caso de fuga de la batería, no permita que el líquido entre en contacto con la piel o los ojos. Si hay contacto, lave el área afectada con bastante agua y busque atención médica.
- f) No use ningún paquete de batería que no esté diseñado para uso con el equipo.
- g) Mantenga el paquete de batería fuera del alcance de los niños.
- h) Siempre adquiera el paquete de batería recomendado por el fabricante del dispositivo para el equipo.
- i) Mantenga el paquete de batería limpio y seco.
- j) Limpie las terminales del paquete de batería con una tela seca limpia su se ensucian.
- k) El paquete de batería se necesita cargar antes del uso. Siempre use el cargador correcto y consulte las instrucciones del fabricante o el manual del equipo para saber las instrucciones correctas de carga.
- l) No deje el paquete de batería en carga prolongada cuando no esté en uso.
- m) Después de periodos prolongados de almacenamiento, puede ser necesario cargar y descargar el paquete de batería varias veces para obtener el desempeño máximo.
- n) Recargue únicamente con el cargador especificado por Worx.
- o) Conserve la literatura el producto original para referencia futura.
- p) Sólo use el paquete de batería en la aplicación para la que está diseñado.
- q) Retire el paquete de batería del equipo cuando no esté en uso.

- r) **Deséchelo adecuadamente.**
- s) **No mezcle celdas de diferente fabricación, capacidad, tamaño o tipo dentro del dispositivo.**
- t) **Mantenga la batería lejos de microondas y no la someta a altas presiones.**

SÍMBOLOS

	Para reducir el riesgo de lesiones, el usuario deberá leer el manual de instrucciones
	ADVERTENCIA - Cuidado con los objetos arrojados - mantenga a los espectadores alejados
	ADVERTENCIA - Mantenga las manos y los pies alejados de las cuchillas
	ADVERTENCIA - Desconecte la batería antes del mantenimiento
	PELIGRO - Mantenga las manos y los pies alejados
	Las cuchillas continuarán girando después de que la máquina se apague. Espere hasta que todos los componentes de la máquina se hayan detenido completamente antes de tocarlos.
	Use siempre unos guantes de protección
	Batería de Ion de litio, la batería se debe reciclar



Retire el Paquete de la batería de la herramienta antes de realizar cualquier ajuste, servicio o mantenimiento.



Las baterías pueden entrar al ciclo de agua si se desechan incorrectamente, lo que puede ser peligroso para el ecosistema. No deseches las baterías de desperdicio como desperdicio municipal sin clasificar.



No arrojar al fuego



call2recycle

POSITEC Inc. ha establecido una asociación con la empresa RBRC para el reciclaje de todas las baterías Positec que posean el sello RBRC-call2recycle. Para contribuir con la protección del medio ambiente, no deseches las baterías como residuos normales. Después de que haya finalizado el ciclo de vida útil de la batería, comuníquese al 1.800-822-8837 para acceder al servicio gratuito que realizará el desecho correcto de la batería.

2. LISTA DE PARTES

1.	MANIJA DE OPERACIÓN
2.	MANGO SUPERIOR
3.	TAPA DE SEGURIDAD
4.	BOLSA PARA PASTO
5.	TAPA DE BLOQUEO DEL ASA INFERIOR
6.	SOLAPA DE GOMA
7.	PALANCA DE AJUSTE DE ALTURA DE CORTE
8.	CUBIERTA DE ALOJAMIENTO DE BATERÍA
9.	ASA DE TRANSPORTE
10.	MANIJA, INFERIOR
11.	MANGO INFERIOR
12.	GANCHOS PARA EL CABLE

13.	MANIJA, SUPERIOR
14.	BOTÓN DE DESBLOQUEO
15.	INDICADOR DE LA BATERÍA
16.	TAPÓN DE ABONO
17.	BATERÍA*
18.	PERNO DE LA HOJA
19.	HOJA

* No todos los accesorios ilustrados o descritos se incluyen junto con el producto estándar.

3. DATOS TÉCNICOS

	WG745 WG745.X **
Tensión	40V $\overline{\text{---}}$ Max. (2x20V Max.)***
Velocidad sin carga	3000-3300 /min
Diámetro de la plataforma	17" (43 cm)
Diámetro de corte	16" (41cm)
Diámetro de la rueda delantera	7" (18 cm)
Diámetro de la rueda trasera	8" (20 cm)
Altura de corte	1-1/2"-4" (40-95 mm)
Posiciones de altura de corte	6
Capacidad de recolección de pasto	1.3 bushels (45 L)
Tipo de batería	Lithium-Ion
Peso (Herramienta descubierta)	34.6 lbs (15.7 kg)

** X puede ser seguido por uno o dos caracteres. Todos los modelos son iguales, excepto el número de modelo y la marca registrada. El sufijo en los modelos puede ser un número del "1" al "999" o la letra inglesa "A" a "Z" o "M1" a "M9" que significa un paquete diferente o el Varios accesorios embalados en el paquete.

*** Voltaje medido sin carga de trabajo. El voltaje inicial de la batería alcanza un máximo de 20 V. El voltaje nominal es 18 V.

Podadora de césped manual inalámbrica y sin escobillas, de 2x20 V y 17 pulgadas (43 cm)

ES

BATERÍAS Y CARGADORES SUGERIDOS

Categoría	Modelo	Capacidad
20V Batería	WA3674	4.0 Ah
20V Cargador	WA3884	4.0 A

Le recomendamos que compre sus accesorios en la misma tienda que le vendió la herramienta. Consulte el empaque de los accesorios para obtener más detalles. El personal de la tienda también puede ayudarle y aconsejarle.

4. USO DESTINADO

Este producto está destinado a la siega de césped doméstico.

5. INSTRUCCIONES DE USO

 **NOTA:** Antes de usar la herramienta, lea atentamente el manual de instrucciones.

ENSAMBLE & FUNCIONAMIENTO

ACCIÓN	FIGURA
ENSAMBLE	
Ensamble de barra de manija NOTE: Elija la altura adecuada y apriete las palancas de las manijas.	Vea la Fig. A1, A2, A3, A4
Ensamble de bolsa de recolección de pasto	Vea la Fig. B
Ensamble de Bolsa de recolección de pasto a la podadora NOTA: Presione ligeramente la bolsa para pasto para asegurarse de que se encuentra completamente instalada. Asegúrese de que la bolsa para pasto se encuentra instalada firmemente. NOTA: Saque el tapón de abono de la podadora antes de colocar la bolsa recolectora de césped.	Vea la Fig. C1, C2
Revisar la condición de carga de la batería NOTA: La Fig. D1 sólo aplica para el paquete de batería con luz indicadora de la batería.	Vea la Fig. D1

Carga de la batería
NOTA: El paquete de batería se envía descargado. La batería se debe cargar completamente antes de podar por primera vez.
Siempre cargue completamente las dos baterías al mismo tiempo. Se pueden encontrar más detalles en el manual del cargador.

Vea la Fig. D2

Colocación/ desinstalación de paquete de batería
NOTA: Esta máquina sólo funcionará cuando las 2 baterías están instaladas.
Siempre utilice dos baterías de la misma capacidad y cárguelas completamente.
Cuando utilice dos baterías con diferente cantidad de energía, la máquina sólo funcionará con el denominador común inferior.

Vea la Fig. E

FUNCIONAMIENTO

Indicador de energía de la batería
Consulte los detalles en la parte ESTADO DE BATERÍA
IMPORTANTE :
Cuando sólo se enciende una luz, por lo menos una batería está descargada y se necesita cargar, a pesar de que la cortacésped puede continuar cortando césped. Si se continúa utilizando la cortacésped con la batería descargada, es posible que exista una reducción en la vida útil y en el rendimiento de la batería. Cuando no se ilumine ninguna luz, por lo menos una batería no está instalada completamente o la batería está defectuosa, por favor vuelva a revisar que las baterías estén completamente asentadas en su posición.

Vea la Fig. F

Encendido & Apagado
Para encender la máquina, mantenga presionado el botón de bloqueo y jale la manija de operación.
Para detener la máquina, libere la manija de operación.

Vea la Fig.G1, G2

<p>Ajuste de altura de corte</p> <p>⚠️ ADVERTENCIA: Deténgase, libere la manija de operación y espere hasta que el motor se detenga antes de ajustar la altura. Las cuchillas continuarán girando después de apagar la máquina. Una cuchilla en movimiento podría causar una lesión. No toque las cuchillas en movimiento.</p>	Vea la Fig. H
<p>Desinstalación/vaciado de bolsa de recolección de pasto</p> <p>⚠️ ADVERTENCIA: Verifique siempre que la tapa de seguridad cierre completamente el orificio de descarga antes de usarla. Nunca levante la aleta de seguridad cuando se esté usando la podadora sin la bolsa de recolección de césped instalada.</p>	Vea la Fig. I
Almacenamiento	Vea la Fig. J1, J2

Sólo una luz parpadea dos veces por ciclo.	Por lo menos una batería está bastante descargada (consulte la condición de carga de la batería), por favor recargue las dos baterías a la vez antes de Volver a usar o guardar.
Sólo una luz parpadea tres veces por ciclo.	Por lo menos una batería está caliente, espere que se enfríe antes de Volver a comenzar.
Sólo una luz parpadea cuatro veces por ciclo.	La máquina está sobrecargada. Levante la altura de corte o empuje lentamente.

CONSEJOS PARA CORTAR

Al utilizar el accesorio de desmenuzado, su nueva podadora está diseñada para recortar los trozos de pasto en pequeñas piezas y distribuirlos por todo el césped. Para obtener el mejor funcionamiento, utilizando las aletas de desmenuzado ubicados dentro de la cubierta de la cortacésped.

Bajo condiciones normales, el pasto recortado se degradará rápidamente para proporcionarles nutrientes a su césped. Por favor revise las siguientes recomendaciones para un rendimiento óptimo del acolchado.

NOTA: SIEMPRE INSPECCIONE EL ÁREA DONDE SE DEBE UTILIZAR LA SEGADORA Y RETIRE TODAS LAS PIEDRAS, PALILLOS, ALAMBRES, METALES Y OTROS RESIDUOS QUE LA HOJA GIRATORIA PUEDA PRODUCIR.

1. Corte el césped a través de la pendiente, nunca de arriba abajo. Tenga mucho cuidado al cambiar de dirección en pendientes. No corte pendientes excesivamente empinadas. Mantenga siempre un buen equilibrio.
2. Libere la manija de operación para apagar la podadora cuando atraviere una zona con grava (la cuchilla puede lanzar piedras).
3. Coloque el cortacésped a la altura de corte más alta cuando corte en terrenos irregulares o en malezas altas. Eliminar demasiada hierba a la vez puede hacer que se dispare el disyuntor, lo que detiene la podadora.
4. Si se usa una bolsa de hierba durante la temporada de rápido crecimiento, la hierba puede tender a obstruirse en la abertura de descarga. Libere la manija de operación para apagar la podadora. Retire la bolsa de hierba y agite la hierba hasta el extremo posterior de la bolsa. También limpie cualquier hierba o escombros que se puedan acumular alrededor de la abertura de descarga. Vuelva a colocar la bolsa de recolección de hierba.
5. Si la podadora empieza a vibrar de forma anormal, libere la manija de operación para

ESTADO DE BATERÍA (Vea la Fig.F)

- Antes de comenzar o después del uso, presione el botón junto a la luz indicadora de encendido en la máquina para verificar la capacidad de la batería.
- Durante la operación, la capacidad de la batería se indicará automáticamente mediante el indicador de alimentación de la batería. El indicador detecta y muestra constantemente el estado de la batería de la siguiente manera.
- Para la máquina con 2 paquetes de baterías con diferente potencia, la luz indicadora de encendido muestra el estado de la batería con la batería con menor carga.

Estado del indicador de nivel de carga	Condición de batería
Se iluminan cinco luces verdes (●●●●●)	Las dos baterías están en una condición completamente cargada.
Dos, tres o cuatro luces verdes están iluminadas.	Las dos baterías tienen carga restante. Mientras más luces estén iluminadas, mayor es la capacidad de la batería.
Sólo se ilumina una (●□□□□) luz verde.	El nivel de la batería de por lo menos un paquete de batería es muy bajo. Por favor revise y cargue el paquete de batería.
No hay ninguna luz iluminada.	Por lo menos una batería no está instalada completamente o la batería está defectuosa.

Podadora de césped manual inalámbrica y sin
escobillas, de 2x20 V y 17 pulgadas (43 cm)

ES

apagar la podadora. Verifique de inmediato la causa. La vibración es una advertencia de un funcionamiento anormal. No opere el cortacésped hasta que se haya realizado una verificación de servicio.

6. SIEMPRE LIBERE LA MANIJA DE OPERACIÓN PARA APAGAR LA PODADORA CUANDO LA DEJE DESATENDIDA, INCLUSO DURANTE UN CORTO PERIODO DE TIEMPO.

ÁREA DE CORTE

El área de corte puede verse afectada por varios factores, como la altura de corte, la humedad del césped, la longitud y la densidad del césped. Además, arrancar y parar el cortacésped demasiadas veces durante la operación reducirá el área de corte.

CONSEJOS:

- 1) Se recomienda cortar el césped con más frecuencia, caminar a un ritmo normal y no encender / detener la podadora con demasiada frecuencia durante el funcionamiento. Utilice siempre las mismas dos baterías y cárguelas al mismo tiempo.
- 2) Para obtener el mejor rendimiento, asegúrese de utilizar 2 paquetes de baterías completamente cargados al mismo tiempo y corte siempre 1/3 o menos de la altura del césped.
- 3) Camine lentamente cuando corte hierba larga, para tener un corte más efectivo y descargue los recortes de manera adecuada.
- 4) Evite cortar el césped mojado, de lo contrario, se adherirá a la parte inferior de la plataforma y los recortes no podrán recogerse ni descargarse correctamente.
- 5) Se aplicará una altura de corte más alta al césped nuevo o grueso y extenderá la duración de la batería.

6. MANTENIMIENTO



ADVERTENCIA: Detenga la podadora y extraiga las baterías antes de retirar la bolsa recolectora de césped.

NOTA: Para asegurar un servicio duradero y confiable, realice el siguiente procedimiento de mantenimiento periódicamente. Revisela por defectos obvios como la hoja floja, dislocada o dañada, tornillos flojos, y componentes gastados o dañados. Verifique que las cubiertas y protecciones no estén dañadas y estén correctamente colocadas en la podadora. Realice todo el mantenimiento o reparaciones necesarias antes de usarla. Si la podadora presenta una falla a pesar del mantenimiento, llame a nuestra línea de ayuda al cliente por asesoramiento.

AFILADO DE LA CUCHILLA

CONSERVE AFILADA LA CUCHILLA PARA OBTENER MEJOR RENDIMIENTO DE LA PODADORA. UTILICE PROTECCION PARA LOS OJOS SIEMPRE QUE QUITE, AFILE O INSTALE LA CUCHILLA. En la mayoría de las zonas, la cuchilla debe afilarse dos veces durante la temporada de podado. En zonas con suelos arenosos, se puede requerir afilado más frecuentemente, ya que la arena acaba con el filo de la cuchilla más rápidamente. REEMPLACE UNA CUCHILLA DOBLADA O DAÑADA INMEDIATAMENTE.

CUANDO AFILE LA CUCHILLA:

1. Asegúrese que la cuchilla quede balanceada.
2. Afile la cuchilla en el ángulo de corte original.
3. Afile los bordes en ambos extremos de la cuchilla, rebaje la misma cantidad de material en ambos extremos.

NOTA:

1. Asegúrese que la podadora esté apagada.
2. Coloque la podadora en el modo de almacenamiento vertical.

PARA AFILAR LA CUCHILLA EN UNA PRENSA (Vea la Fig. K)

1. Antes de liberar la manija de operación, la cuchilla se ha detenido, antes de remover la cuchilla.
2. Retire la cuchilla de la podadora. Consulte las instrucciones para quitar y poner la cuchilla.
3. Asegure la cuchilla K-1 en una prensa K-2.
4. Use anteojos de seguridad y tenga cuidado de no cortarse.
5. Afile cuidadosamente los bordes cortantes de la cuchilla con una lima de dientes finos K-3 o con una piedra de afilar.
6. Verifique el balance de la cuchilla. Vea las instrucciones para balancear la cuchilla.
7. Vuelva a colocar la cuchilla en la podadora y apriete con firmeza. Consulte las instrucciones siguientes.

BALANCEO DE LA CUCHILLA (Vea la Fig. L)

Verifique el balance de la cuchilla colocando la perforación central L-1 sobre el vástago de un destornillador L-2 sujetado en una prensa L-3. Si cualquiera de los extremos gira hacia abajo, afile ese extremo. La cuchilla está balanceada correctamente cuando ninguno de los extremos cae.

MANTENIMIENTO DE LAS CUCHILLAS (Vea la Fig. M)

Cambie la cuchilla después de 50 horas de corte o 2 años, lo que ocurra antes, independientemente de la condición de las mismas. Siga el procedimiento siguiente para extraer y reemplazar la cuchilla. Necesitará guantes de jardín (no suministrados) y una llave (no suministrada)

para extraer la cuchilla. Asegúrate de que las baterías no estén instaladas. Coloque una cuña de madera entre la cuchilla y la cubierta de la podadora para evitar que la cuchilla gire y desenrosque el perno de la cuchilla hacia la izquierda utilizando una llave, y luego extraiga la hoja.
Para volver a colocar la hoja, coloque la hoja con los bordes de corte hacia el suelo. Apriete entonces firmemente la tuerca de la cuchilla.

ALMACENAMIENTO

Detenga el cortacésped y retire las baterías. Limpie bien el exterior de la máquina con un cepillo blando y un trapo. No use agua, solventes o pulidores. Quite todo el pasto y desechos, especialmente de las ranuras de ventilación. Ponga la máquina de costado y limpie el área de la hoja. Si hay cortes de pasto compactados en la zona de la hoja, quítelos con un trozo de madera o plástico. Guarde la máquina en un lugar seco. No coloque objetos encima de la máquina. Para facilitar el almacenamiento, suelte las perillas de la manija y doble la manija superior como se muestra en las figs. J1 y J2.

PARA HERRAMIENTAS DE BATERÍA

El rango de temperatura ambiente para uso y almacenamiento de la herramienta y la batería es de 32 °F-113 °F (0 °C-45 °C). El rango de temperatura ambiente recomendado para el sistema de carga durante la carga es de 32 °F-104 °F (0 °C-40 °C).

7. GUÍA DE SOLUCIÓN DE PROBLEMAS

Problema	Solución
1. El cortacésped no funciona cuando se activa el mango de la fianza	A. Compruebe para asegurarse de que el botón de la carcasa del interruptor está completamente presionado. B. Suelte la manija de seguridad para apagar la podadora y asegúrese de extraer las baterías. Gire la podadora y compruebe que la cuchilla puede girar libremente. Si no lo hace, devuélvala a un servicio técnico autorizado. La cuchilla debe girar libremente. C. Se ha cargado la batería por completo? Enchufe el argador y espere hasta que se encienda la luz verde.

2. El motor se detiene mientras está cortando el césped.	A. Suelte la manija de seguridad para apagar la podadora y asegúrese de extraer las baterías. Gire la podadora y compruebe que la cuchilla puede girar libremente. Si no lo hace, devuélvala a un servicio técnico autorizado. La cuchilla debe girar libremente. B. Eleve la altura de corte de las ruedas a la posición más alta y encienda la podadora.. C. Se ha cargado la batería por completo? Enchufe el argador y espere hasta que se encienda la luz verde. D. Evite sobrecargar la podadora. Reduzca el ritmo de corte empujando la podadora con mayor lentitud o eleve la altura de corte. También puede hacer ambas cosas.
3. La podadora funciona, pero el rendimiento de corte no es satisfactorio o no corta el césped en su totalidad.	A. Se ha cargado la batería por completo? Enchufe el argador y espere hasta que se encienda la luz verde.B. Suelte la manija de seguridad para apagar la podadora y asegúrese de extraer las baterías. Voltee al revés la podadora y verifique: El filo de la cuchilla, manténgala afilada. Atascos en la cubierta y en el canal de descarga. C. Es posible que el ajuste de altura de las ruedas se haya fijado demasiado bajo para el estado del césped. Eleve la altura de corte.
4. Cuesta mucho empujar la podadora.	A. Eleve la altura de corte para reducir el rozamiento de la plataforma contra el césped. Verifique que cada rueda gire libremente.

Podadora de césped manual inalámbrica y sin escobillas, de 2x20 V y 17 pulgadas (43 cm)

ES

5. La podadora produce vibraciones y ruidos anormales.	<p>A. Suelte la manija de seguridad para apagar la podadora y asegúrese de extraer las baterías. Ponga la podadora de lado y revise la cuchilla para asegurarse de que no se ha doblado ni dañado. Si la hoja está dañada, reemplácela por una hoja de repuesto. Si la parte inferior de la plataforma está dañada, envíe la podadora a un centro de mantenimiento autorizado.</p> <p>B. Si no hay daño visible a la cuchilla y la podadora sigue vibrando: Suelte la manija de seguridad para apagar la podadora, asegúrese de retirar las baterías y retire la cuchilla. Haga girar la hoja 180 grados y vuelva a ajustarla. Si la podadora sigue vibrando, envíela a un centro de mantenimiento autorizado.</p>
6. El LED del cargador de la batería no se enciende.	<p>A. Verifique la conexión del enchufe.</p> <p>B. Reemplace el cargador.</p>
7. El LED del cargador de la batería no cambia a verde.	<p>A. Se debe someter la batería a diagnóstico. Llévela a un centro de mantenimiento autorizado.</p>
8. La podadora no recoge los recortes de césped con la bolsa.	<p>A. Quite el tapón del abono cuando vaya a usar la bolsa recolectora.</p> <p>B. Canal de descarga obstruido. Libere la manija de operación para apagar la podadora y remover las baterías. Despeje del canal los recortes de césped.</p> <p>C. Demasiado césped cortado. Eleve la altura de corte de las ruedas para acortar la longitud del corte.</p> <p>D. La bolsa está llena. Vacíe la bolsa con mayor frecuencia.</p>
9. Al realizar el mantillo los recortes quedan a la vista.	<p>A. Demasiado césped cortado. Eleve la altura de corte de las ruedas para acortar la longitud del corte. No corte más de 1/3 de la longitud total.</p> <p>B. Verifique el filo de la hoja. Siempre mantenga la hoja afilada.</p>

10. El tiempo de funcionamiento será bajo o reducido después de muchos usos.	<p>A. Devuelva la unidad a un centro de mantenimiento autorizado. Es posible que necesite una batería nueva.</p>
11. El LED del cargador de batería parpadea en rojo y no se puede cargar la batería.	<p>A. La batería se sobrecarga después del uso continuo. Retire la batería del cargador y permita que enfríe a 108 °F (42 °C) o menos.</p>

Positec USA, Inc. Charlotte, NC 28208 USA

WORX
it's your nature

www.worx.com

Copyright © 2025, Positec. All Rights Reserved.

Copyright © 2025, Positec. Tous droits réservés.

© Derechos reservados 2025, Positec. Todos los derechos reservados.

AR01774301