

Garment Steamer GS49-DJ

USE & CARE MANUAL

 www.salavusa.com

 [salavusa](https://www.instagram.com/salavusa)

 [Salav North America](https://www.facebook.com/SalavNorthAmerica)

 [salavusa](https://www.youtube.com/salavusa)

WARRANTY



One Year Limited Warranty

Salav warrants to the original purchaser of Brand New Salav branded device or accessories shall be free from defects in materials and workmanship under normal use (as instructed in Salav's device user manual) for a period of one (1) year from the date of purchase from Salav or its authorized resellers.

If such a defect arises and a return authorization request is received by Salav within the applicable Warranty Period, Salav will, at its choice and to the extent permitted by law, either (1) repair the defective product at no charge, using new or refurbished replacement parts or (2) replace the defective product with a new or refurbished product. In the event of such a defect, to the extent permitted by law, these are your sole and exclusive remedies. Shipping and handling charges may apply except where prohibited by applicable law. Any replacement product will be warranted for the remainder of the original warranty period or thirty (30) days, whichever is greater, or for any additional period of time that may be required by applicable law.

To obtain a repair or replacement under the terms of this warranty, contact customer service for return authorization. Please be sure to have your proof of purchase ready.

If you have any questions regarding this warranty, you may contact us through our website: www.salavusa.com Customers located outside of the continental US will be responsible for all international shipping charges for your return or replacement.

WARRANTY EXCLUSIONS AND LIMITATIONS

This Limited Product Warranty applies only to the original purchaser of the Salav branded product that was purchased from Salav directly or Salav's authorized reseller. Without limiting the foregoing, the Limited Product Warranty does not apply to any (a) Salav products and services other than the Brand New Salav branded products which are purchased directly from Salav or from Salav's authorized reseller, (b) non-Salav products, even if included or sold with a Product, including, without limitation, any counterfeit products, (c) products that are, or Salav reasonably believes to be, stolen, (d) consumables (such as cleaning pads). This Limited Product Warranty does not apply to third party products or accessories, including but not limited to products with the "Made for Salav" or "Works with Salav" logos or advertising.

This Limited Product Warranty does not apply to a product or part of a product that has been replaced, repaired, serviced, altered, refurbished or modified by anyone who is not authorized by Salav, nor does it apply to any cosmetic damage such as scratches and dents. In addition, this Limited Product Warranty does not apply to damage or defects caused by (a) use with non-True & Tidy products such as non-Salav steamer liquid; (b) accident, abuse, misuse, mishandling, flood, fire, earthquake or other external causes; (c) normal wear and tear or aging of the product such as discoloration of product; or (d) operating the product (i) outside the permitted or intended uses described by Salav under Salav's Product User Manual, (ii) not in accordance with instructions provided by Salav, or (iii) with improper voltage or power supply, water or other add-on products.

No Salav, authorized reseller, distributor, agent, reseller, or employee is authorized to make any modification, extension or addition to this Limited Product Warranty. If any term contained herein is held to be illegal, void or unenforceable, the legality or enforceability of the remaining terms shall not be affected or impaired.

If you have any questions regarding this warranty, you may contact us through our website: www.salavusa.com

www.salavusa.com | 1-888-293-3492 | support@ctbrandco.com

Dear Valued Customer

Thank you for purchasing this SALAV product. Please read this manual prior to using your SALAV appliance. For more product information, FAQ and customer support please visit our website at www.salavusa.com.

Important Safety Instruction:

1. Prior to first use, inspect all parts of the steamer to make sure all parts are intact. The steamer must not be used if it has been dropped, if there are visible signs of damage to the body or cord or if it is leaking.
2. DANGER - any appliance is electrically live even when the switch is off.
3. To reduce the risk of death by electric shock always unplug this steam mop from the electrical outlet immediately after using and before cleaning.
4. Do not reach for an appliance that has fallen in to water. Unplug it immediately.
5. Do not immerse or let appliance to be soaked in water. Do not use while bathing or in the shower.
6. This appliance is not a toy and should not be used by children. Close supervision is necessary when this appliance is used near children, or individuals with certain disabilities. Unsupervised use could result in fire or personal injury.
7. Never pull on the cord to disconnect from the electrical outlet; grasp plug and pull to disconnect.
8. To reduce the risk of electric shock, do not disassemble or attempt to repair the appliance; take it to a qualified service person for examination and repair, or call the appropriate toll free number in this manual. Incorrect reassembly or repair could cause a risk of fire, electric shock, or injury while steaming.
9. To reduce the likelihood of circuit overload, do not operate another high wattage appliance on the same circuit.
10. Use this appliance only for its intended use. Do not use attachments not specified in this manual.
11. If an extension cord is absolutely necessary, a cord with a 15 ampere rating should be used. A cord rated for less amperage can result in a risk of fire or electric shock due to overheating. Care should be taken to arrange the cord so that the cord cannot be pulled or tripped over.
12. Burns can occur from touching steam output vents, hot water, or steam. Do not hold your hand in front of steam.
13. Do not direct steam at people, animals, plants or clothes while they are being worn.
14. While steam is being emitted, this appliance may cause burns if it is used too close to the skin, scalp or eyes, or if it is used incorrectly. To reduce the risk of contact with hot water emitting from steam vents, test appliance before each use by holding it away from body.
15. Ensure the steam mop is properly assembled before use.
16. Do not place the appliance in the same spot for more than 10 seconds to avoid damage from heavy heating.
17. Do not touch the bottom of the appliance during operation.
18. Do not tilt or turn the appliance over when in use. Only use on flat, horizontal surfaces.
19. Do not fill the water tank with hot water or corrosive cleaning agents. Distilled water is strongly recommended.
20. Do not use on any unsealed hard floor surfaces. Additionally, on surfaces that have been treated with wax or some no-wax floors, the sheen may be removed by the heat and steam action. It is always recommended to test an isolated area of the surface to be cleaned before proceeding. We also recommend end that you check the use and care instructions from the floor manufacturer.

COMPONENTS

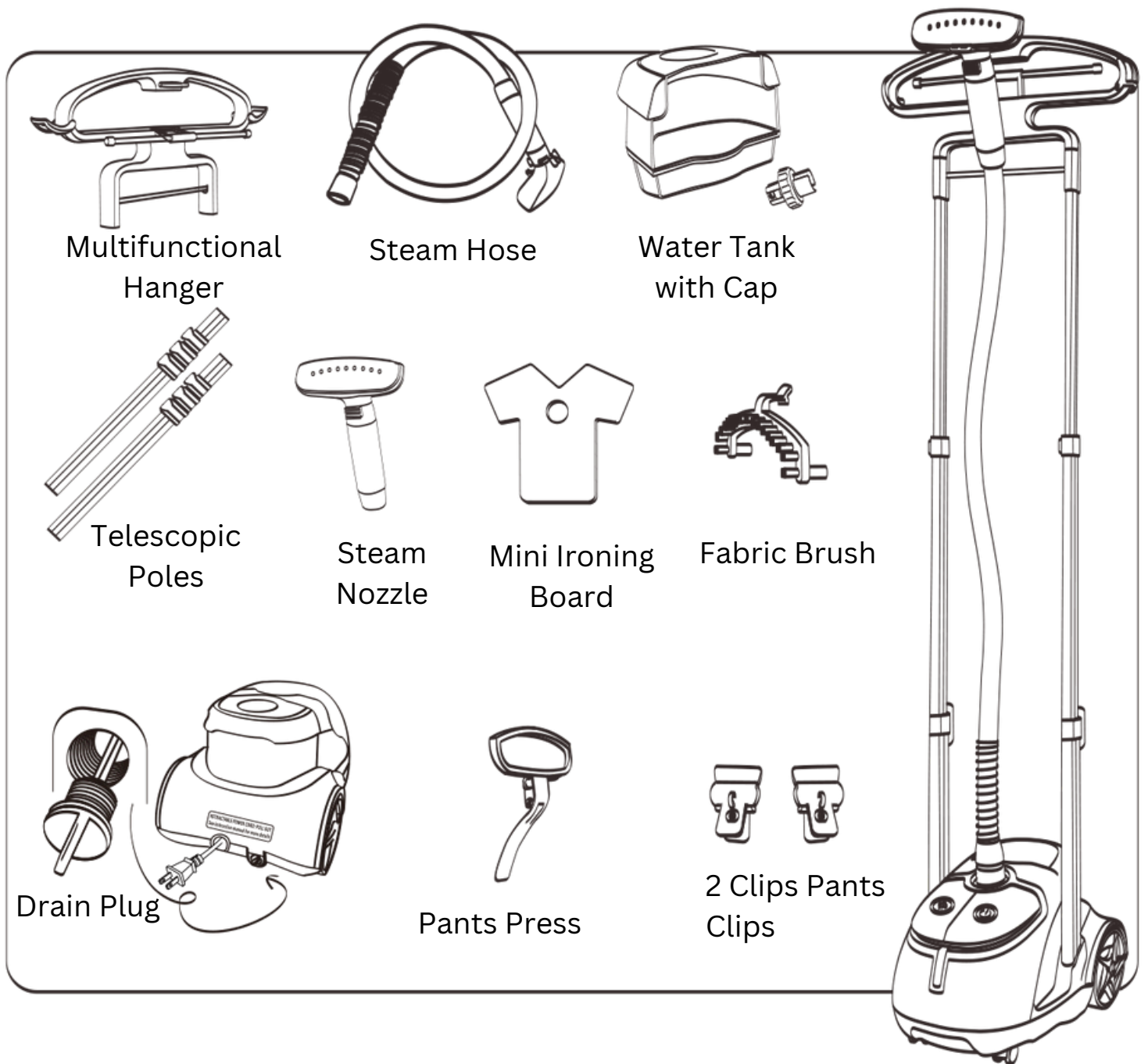

PRODUCT SPECIFICATION

Model	GS49-DJ
Water Tank Capacity	1.8L
Steam Ready	45 seconds
Input Voltage	110-120V~60Hz
Output Power	1260-1500W

SETTING UP YOUR GARMENT STEAMER

STEP 1

Insert the Telescopic Poles, trigger side down, into the Multifunctional Hanger. Insert the other side into the main body and lock in to place.

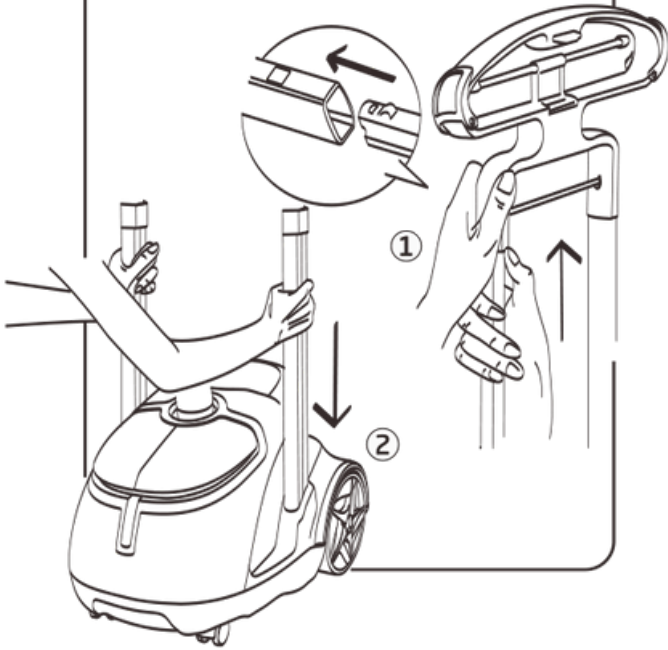

STEP 2

Extend the Telescopic Poles to desired height and lock in place.

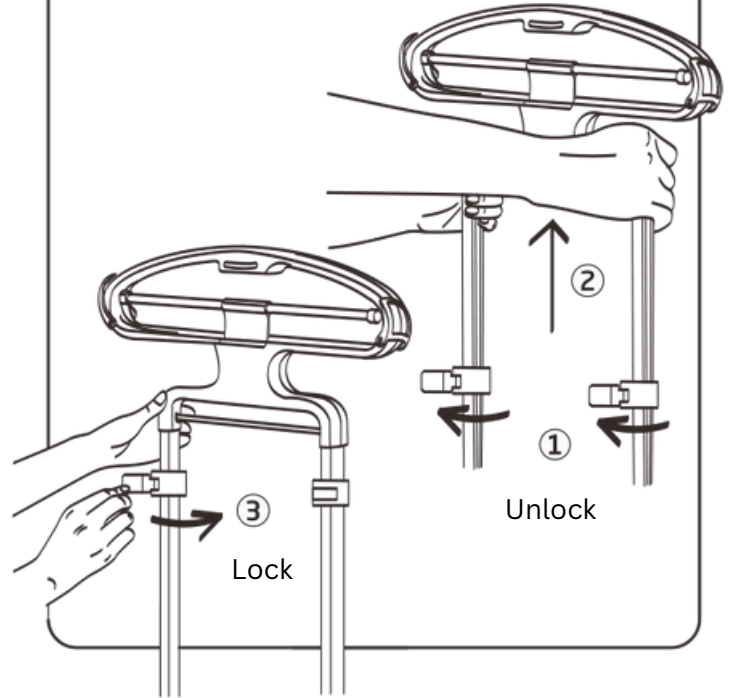

STEP 3

Press the Hose Connector upwards and connect the hose with the Hose Connector Base. The Hose Connector will lock into place.

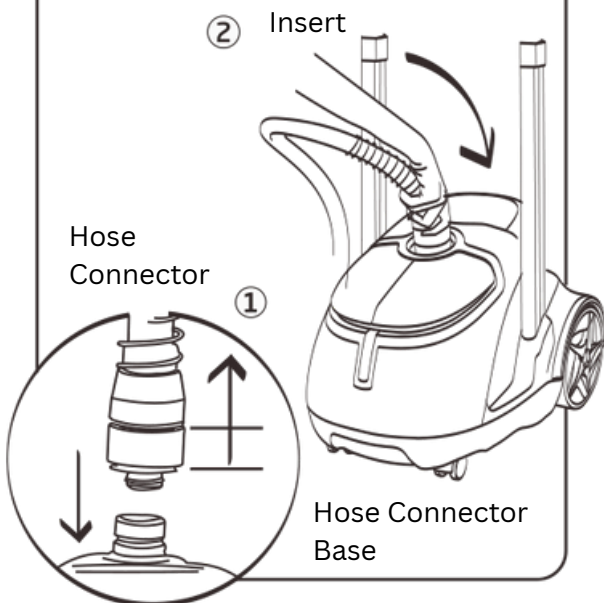

STEP 4

Hang steamer nozzle handle to the Multifunctional Hanger hook.

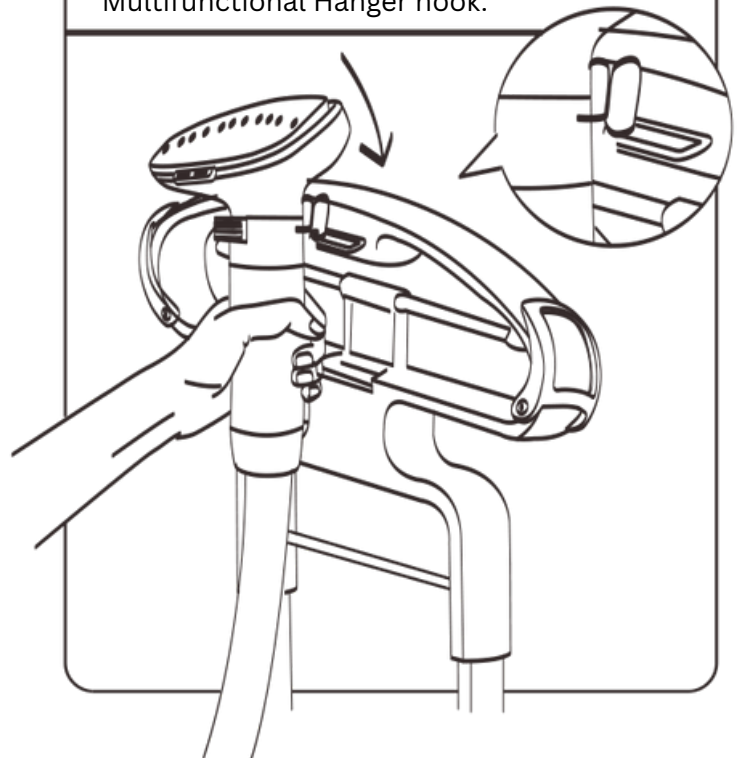

INSTRUCTIONS FOR USE

STEP 1

Fill in the Water Tank and replace & tighten its cap.

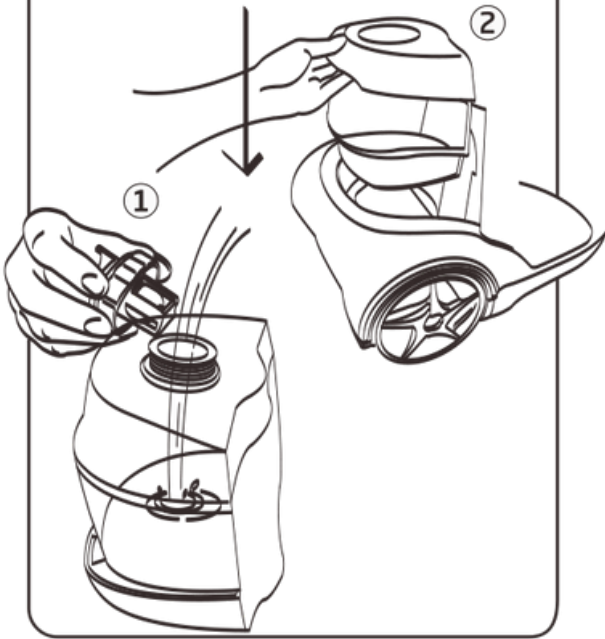

STEP 2

Pull out the retractable cord from the back of the unit. Once plugged in, turn on the unit.

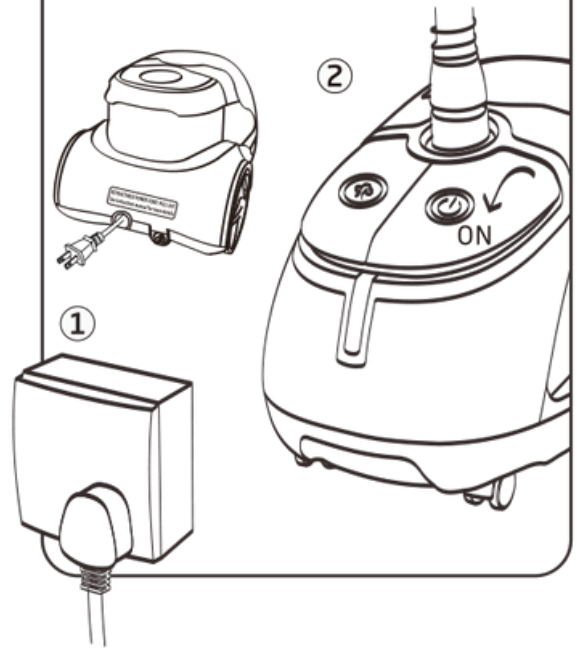

STEP 3

Wait 45 seconds for steam to come out

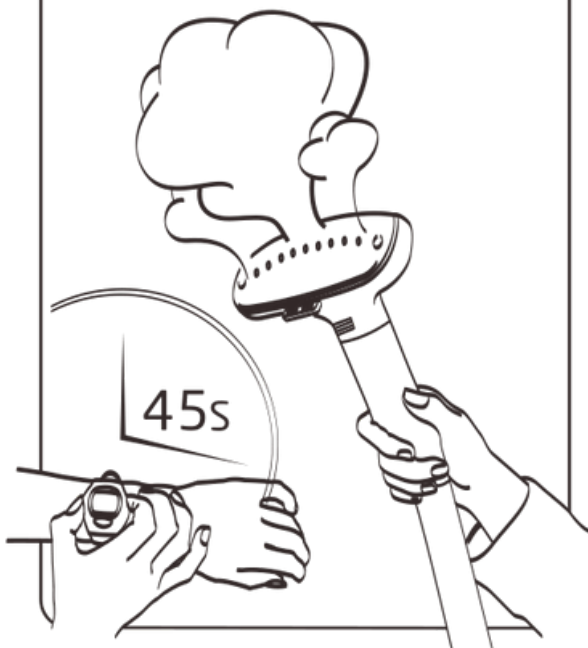

STEP 4

The unit is now ready for garment steaming.

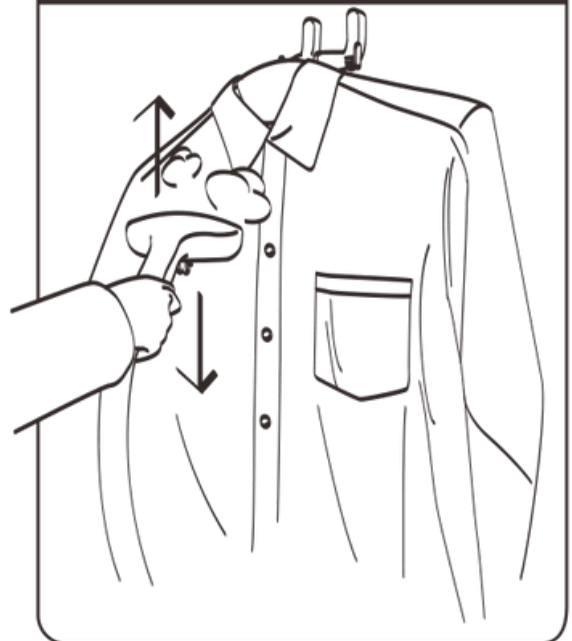

MAINTENANCE AND CLEANING

STEP 1

Turn off the unit and unplug it. Wait for at least 30mins until the units cools down completely.

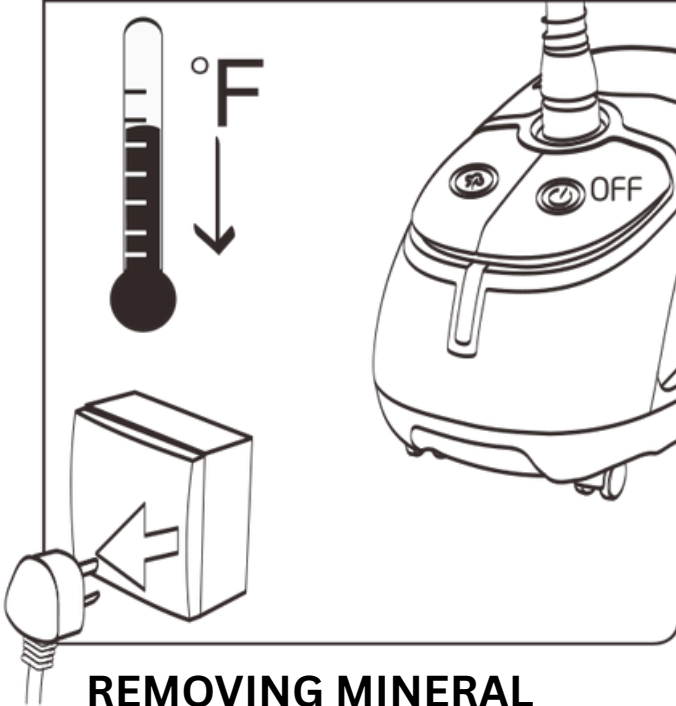

REMOVING MINERAL BUILD-UP

STEP 1

Turn off and unplug the unit to cool for at least 30 mins. Remove the water tank and add one decalcifier packet plus 400 ml to the reservoir. Turn the unit on and allow it to completely run through the solution.

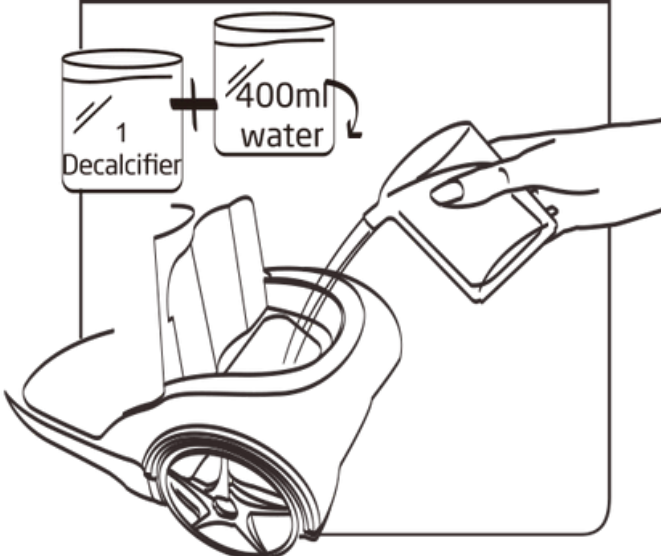

STEP 2

Unscrew the drain plug and drain the water reservoir. Add clean water to the reservoir and allow the unit to run fully once more. Drain the reservoir a final time and replace and tighten the Drain Plug.

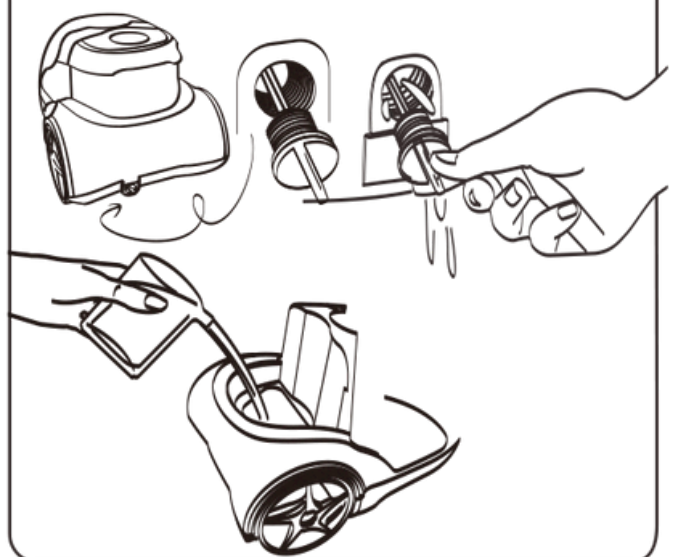

STEP 2

Dissassembly: Press the Telescopic Pole Locks at the bottom of the base with both hands to unlock and pull out the poles. Unscrew the Drain Plug to empty the water reservoir.

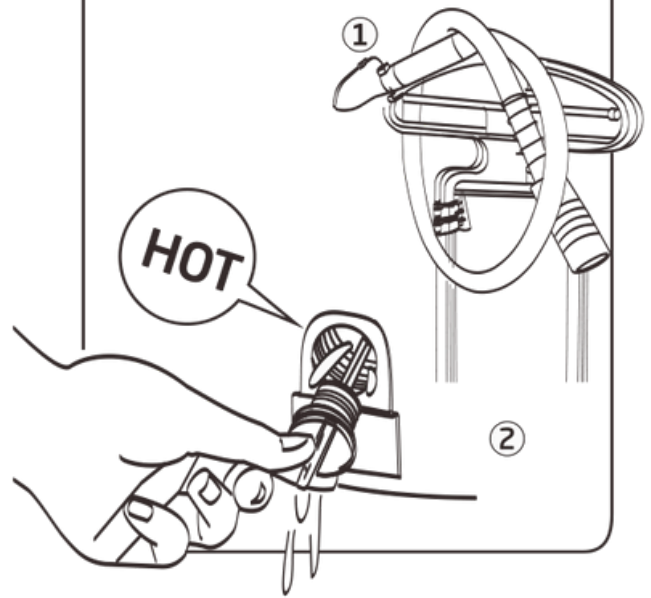

Attention: Screw the Drain Plug into place after the water reservoir is empty. Make sure the Drain Plug is securely screwed each time before use.

ACCESSORIES ASSEMBLY AND USE

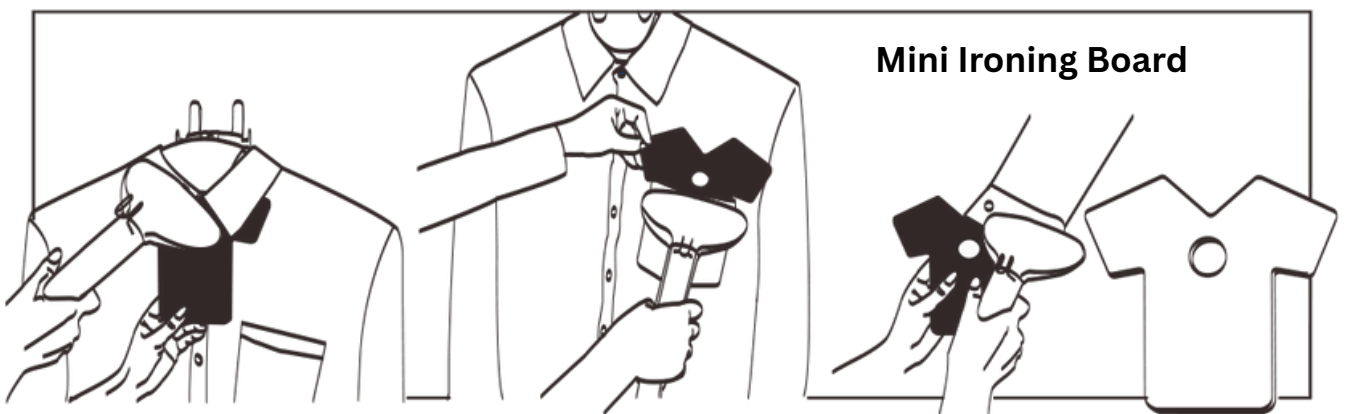
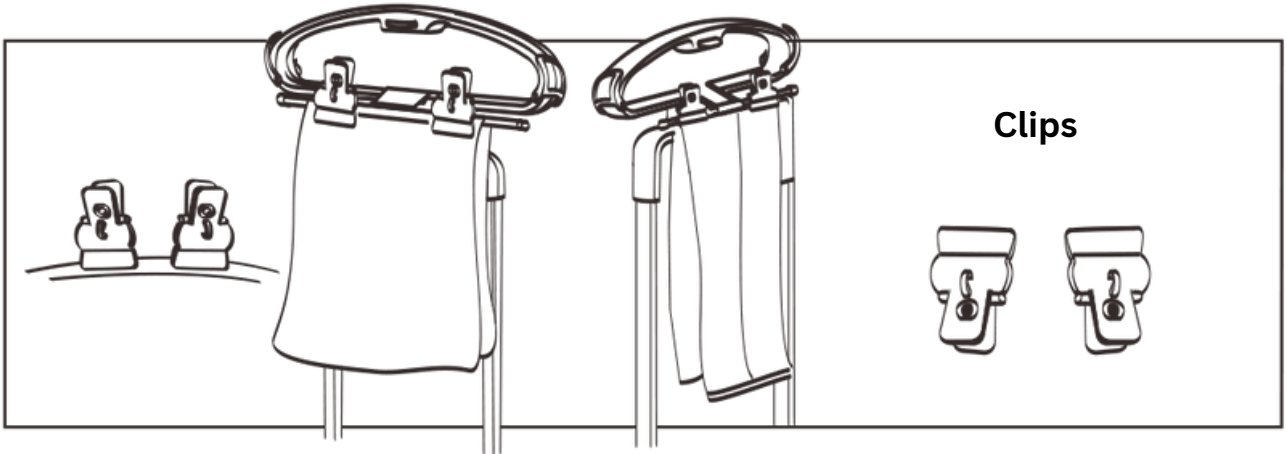
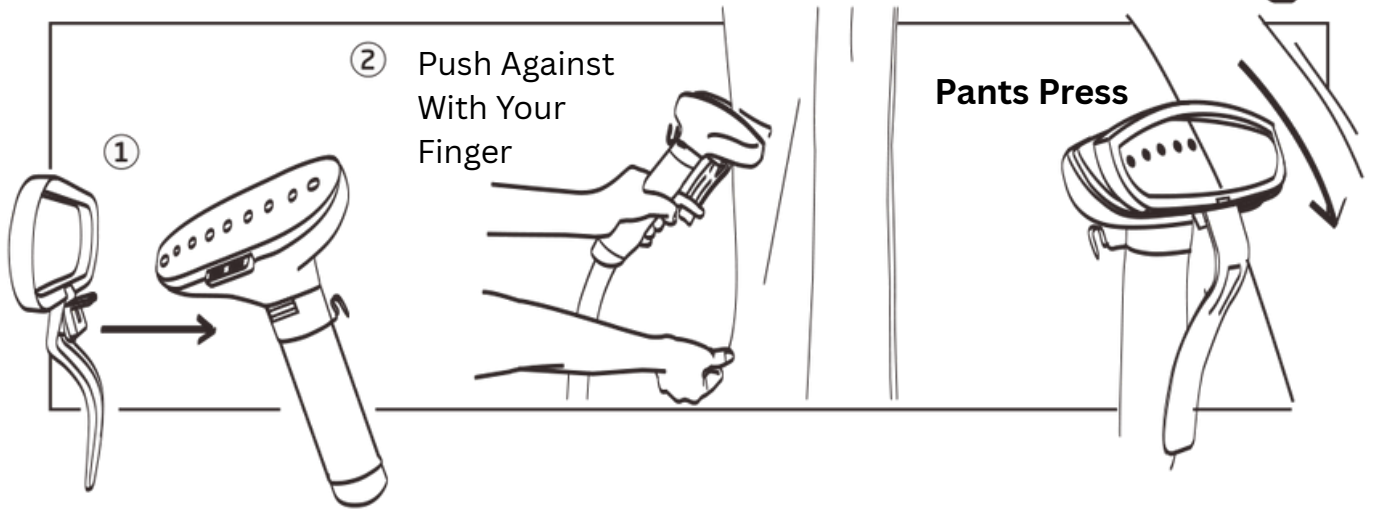
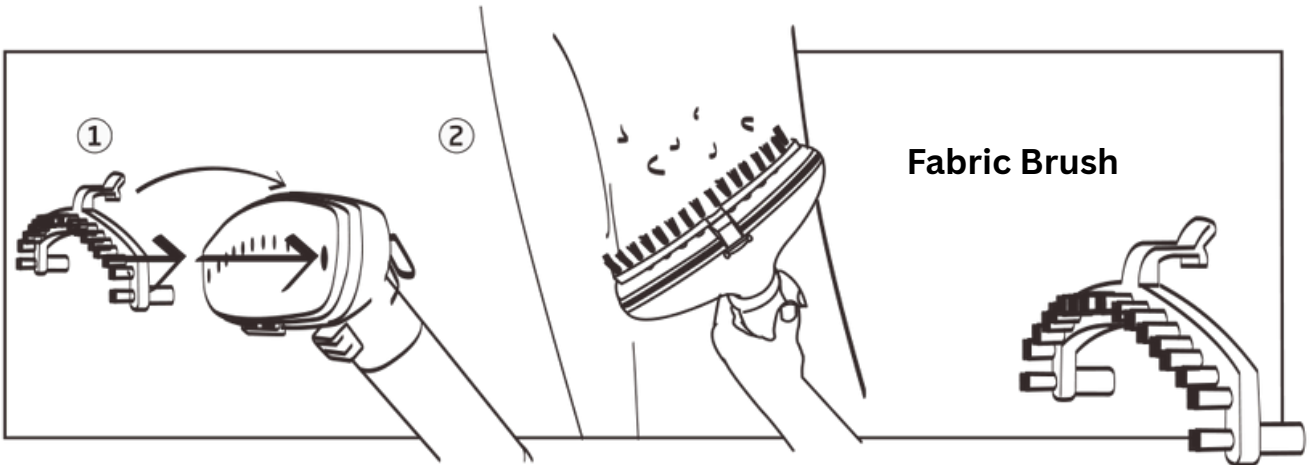

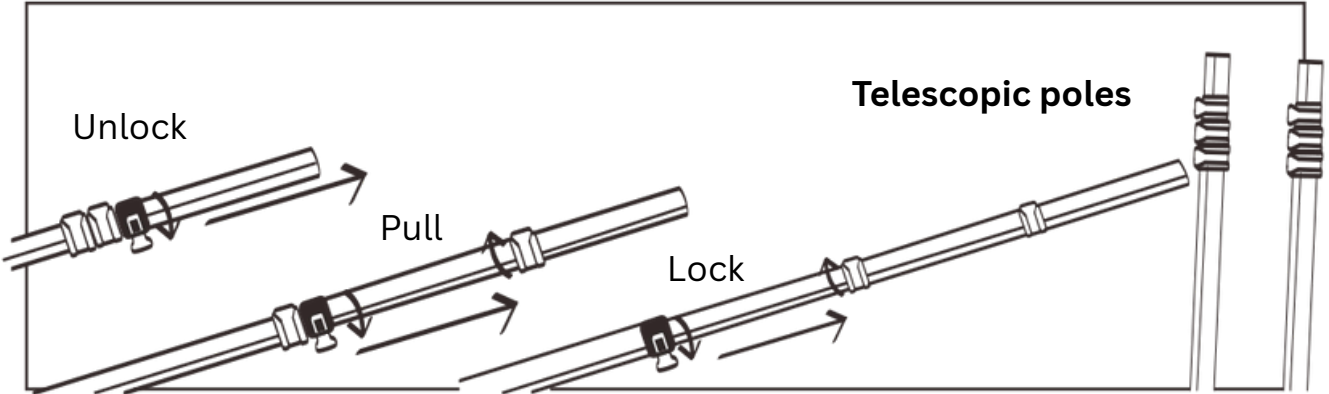
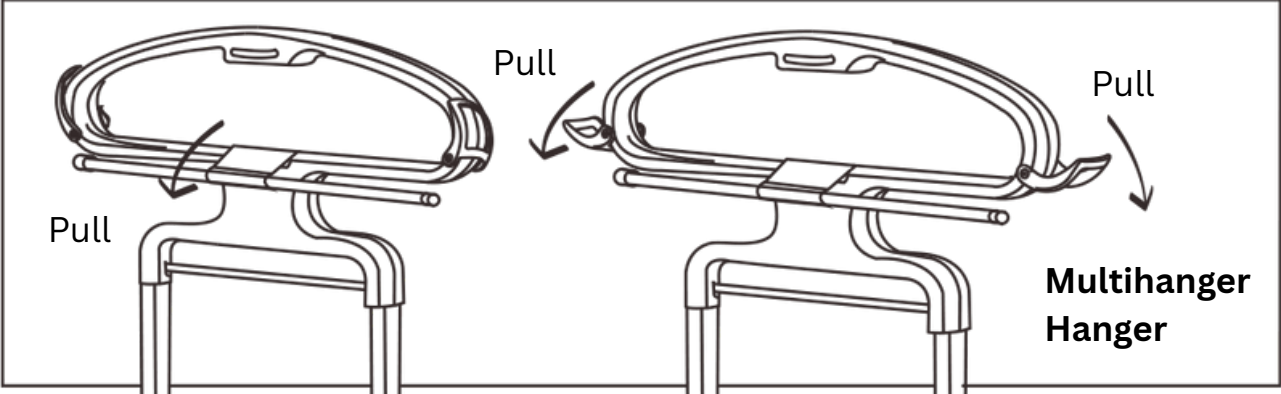

ACCESSORIES ASSEMBLY AND USE

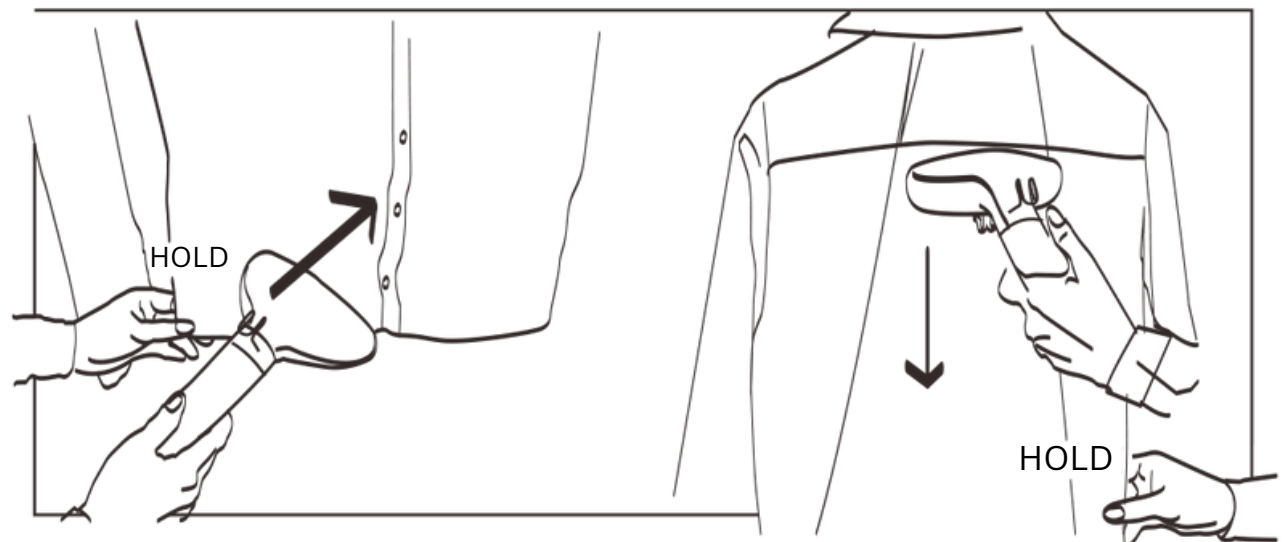
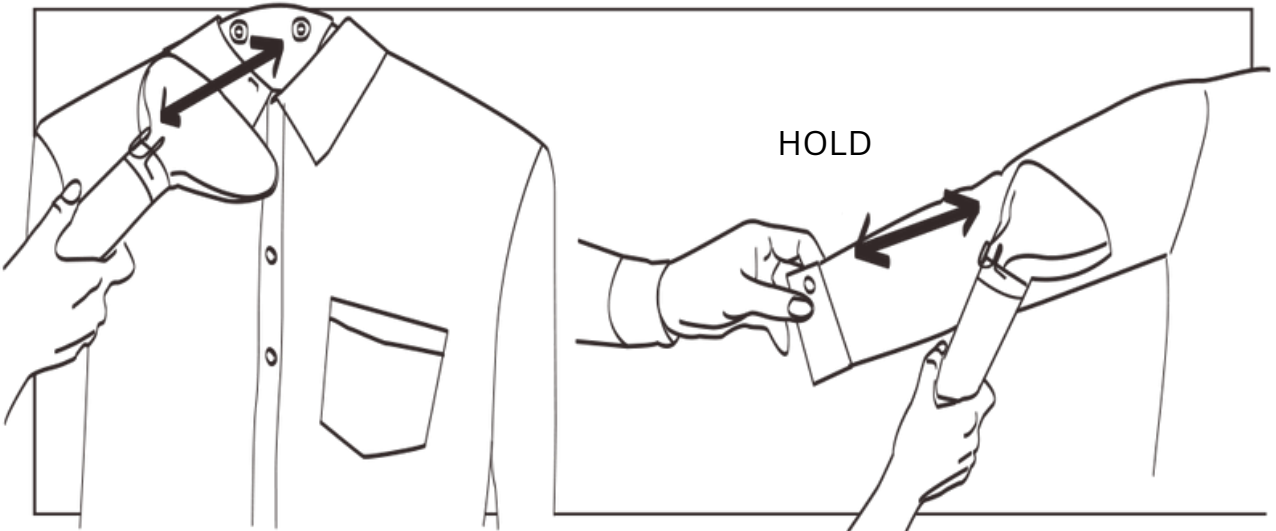
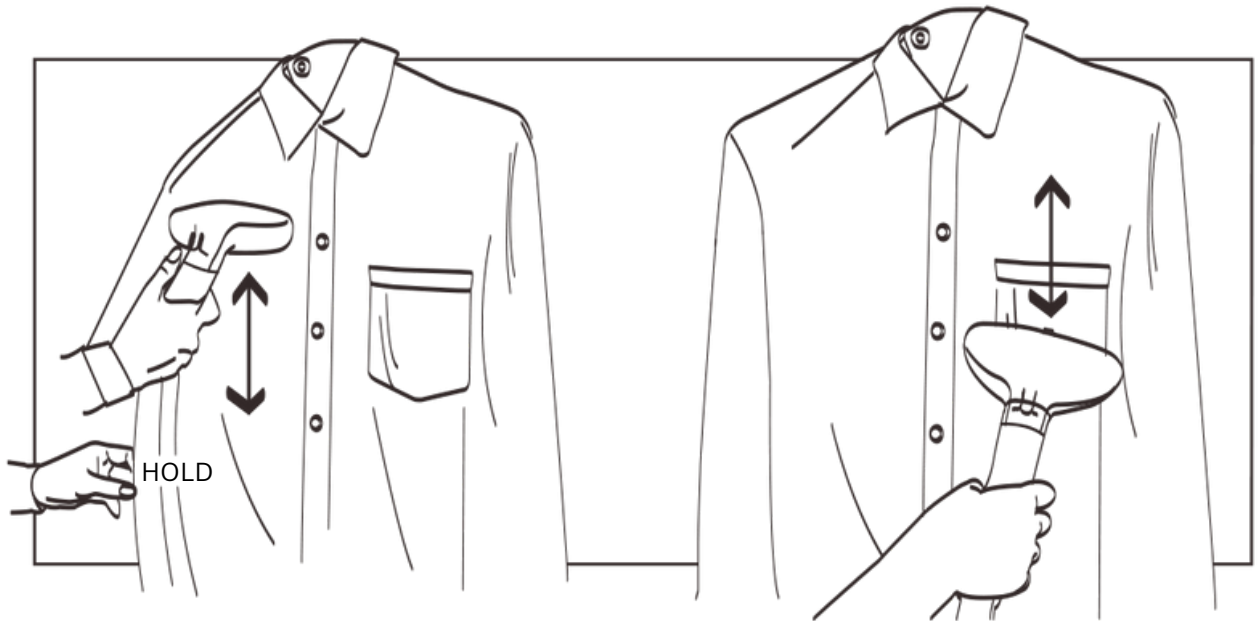

STEAMING INSTRUCTION

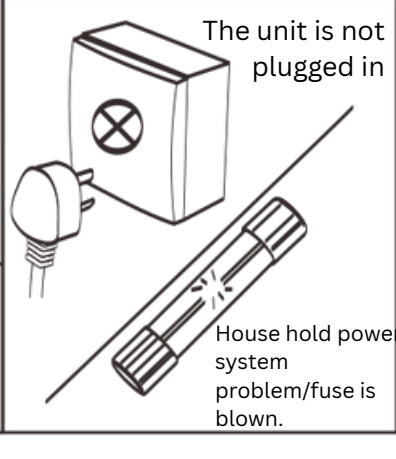
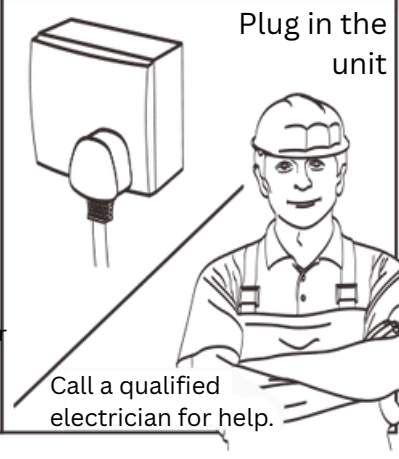

TROUBLE SHOOTING

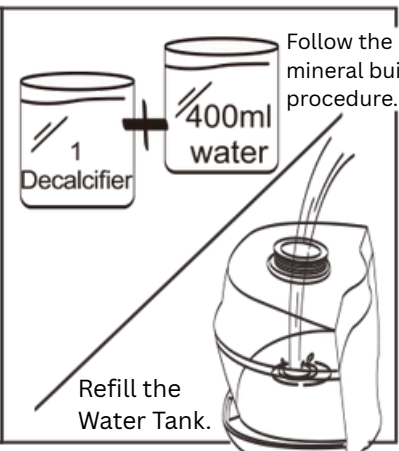
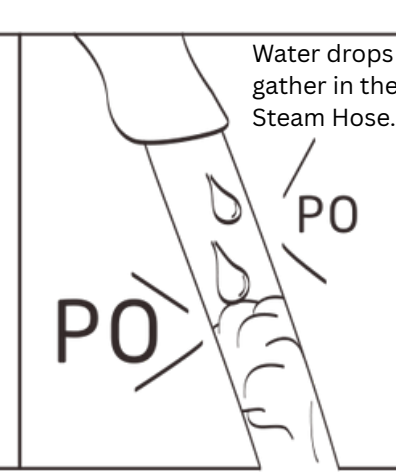
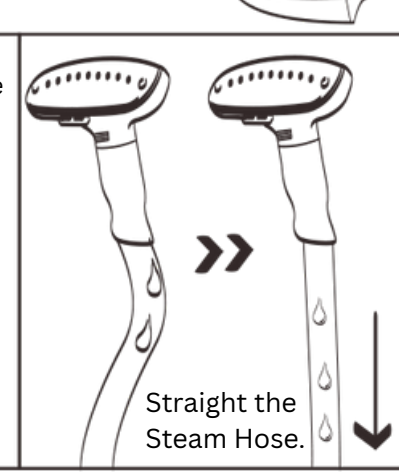
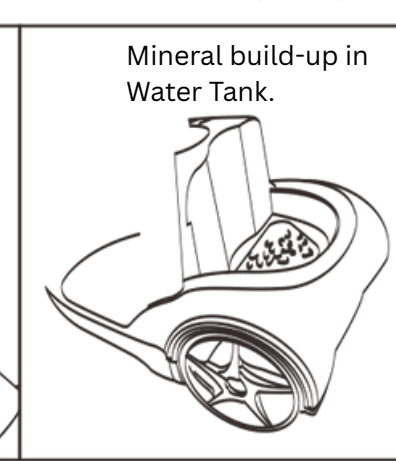
PROBLEMS	REASON	SOLUTION
<p>Unit fails to steam Indicating lamp does not illuminate</p> 	<p>The unit is not plugged in</p>  <p>House hold power system problem/fuse is blown.</p>	<p>Plug in the unit</p>  <p>Call a qualified electrician for help.</p>
<p>Unit fails to steam. Indicating lamp illuminate.</p> 	<p>Mineral build-up.</p>  <p>Water Tank is empty.</p>	<p>Follow the removal mineral build-up procedure.</p>  <p>1 Decalcifier + 400ml water</p> <p>Refill the Water Tank.</p>
<p>Noise in Steam Hose Steam hose stops spraying steam.</p> 	<p>Water drops gather in the Steam Hose.</p> 	 <p>Straight the Steam Hose.</p>
<p>Steam is intermittent</p> 	<p>Mineral build-up in Water Tank.</p> 	<p>Follow the removal mineral build-up procedure.</p>  <p>1 Decalcifier + 400ml water</p>



Garantía Limitada de Un Año

Salav garantiza al comprador original que cualquier dispositivo o accesorio nuevo de la marca Salav estará libre de defectos en materiales y mano de obra bajo uso normal (según se indica en el manual del usuario del dispositivo Salav) por un período de un (1) año a partir de la fecha de compra en Salav o en sus distribuidores autorizados.

Si surge un defecto y se recibe una solicitud de autorización de devolución dentro del período de garantía aplicable, Salav, a su discreción y en la medida permitida por la ley, (1) reparará el producto defectuoso sin costo alguno utilizando piezas nuevas o reacondicionadas, o (2) reemplazará el producto defectuoso por uno nuevo o reacondicionado. En caso de presentarse dicho defecto, y en la medida permitida por la ley, estas serán sus únicas y exclusivas soluciones. Pueden aplicarse cargos de envío y manejo, excepto donde lo prohíba la ley aplicable. Cualquier producto de reemplazo estará cubierto por el resto del período de garantía original o por treinta (30) días, lo que sea mayor, o por cualquier período adicional que exija la ley aplicable.

Para obtener una reparación o reemplazo bajo los términos de esta garantía, comuníquese con el servicio al cliente para obtener una autorización de devolución. Por favor, asegúrese de tener su comprobante de compra a la mano.

Si tiene preguntas sobre esta garantía, puede contactarnos a través de nuestro sitio web: www.salavusa.com

Los clientes ubicados fuera de los Estados Unidos continentales serán responsables de todos los cargos de envío internacional por devoluciones o reemplazos.

Exclusiones y Limitaciones de la Garantía

Esta garantía limitada del producto aplica únicamente al comprador original de un producto de la marca Salav adquirido directamente en Salav o a través de un distribuidor autorizado. Sin limitar lo anterior, esta garantía no cubre:

- (a) productos o servicios que no sean productos nuevos de la marca Salav comprados directamente en Salav o mediante distribuidores autorizados;
- (b) productos que no sean de la marca Salav, incluso si se venden junto con un producto Salav, incluyendo, entre otros, productos falsificados;
- (c) productos que sean robados o que Salav tenga motivos razonables para creer que han sido robados;
- (d) consumibles como almohadillas o paños de limpieza.

Esta garantía limitada tampoco cubre productos o accesorios de terceros, incluyendo aquellos que lleven logotipos o anuncios como "Hecho para Salav" o "Compatible con Salav".

La garantía no aplica a productos o partes que hayan sido reemplazados, reparados, manipulados, modificados o reacondicionados por personas no autorizadas por Salav, ni a daños estéticos como rayones o abolladuras. Además, no cubre daños o defectos causados por:

- (a) el uso con productos que no sean de la línea True & Tidy, como líquidos de vapor que no sean de la marca Salav;
 - (b) accidentes, mal uso, abuso, manipulación incorrecta, inundaciones, incendios, terremotos u otras causas externas;
 - (c) el desgaste normal del producto o su envejecimiento, como la decoloración del material;
 - (d) uso del producto (i) fuera de los fines previstos o permitidos según el manual del usuario de Salav, (ii) sin seguir las instrucciones proporcionadas por Salav, o (iii) con voltaje, suministro eléctrico, agua o productos adicionales inadecuados.
- Ningún distribuidor, agente, vendedor autorizado o empleado de Salav está autorizado para modificar, ampliar o añadir condiciones a esta garantía limitada. Si alguna parte de esta garantía se considera ilegal, nula o no exigible, la validez del resto de las condiciones no se verá afectada.

Si tiene alguna pregunta sobre esta garantía, puede contactarnos a través de nuestro sitio web: www.salavusa.com

Estimado Cliente

Gracias por adquirir este producto SALAV. Le recomendamos leer este manual antes de utilizar su aparato SALAV. Para obtener más información sobre el producto, preguntas frecuentes y servicio al cliente, por favor visite nuestro sitio web: www.salavusa.com.

Instrucciones Importantes de Seguridad:

1. Antes del primer uso, inspeccione todas las partes del vaporizador para asegurarse de que estén completas y en buen estado. No utilice el vaporizador si se ha caído, si presenta daños visibles en el cuerpo o el cable, o si tiene fugas.
2. PELIGRO – Todo electrodoméstico permanece conectado a la corriente eléctrica aunque el interruptor esté apagado.
3. Para reducir el riesgo de descarga eléctrica mortal, desenchufe siempre este limpiador a vapor inmediatamente después de usarlo y antes de limpiarlo.
4. No intente recuperar un aparato que haya caído al agua. Desenchúfelo de inmediato.
5. No sumerja ni deje el aparato en remojo. No lo use mientras se baña o en la ducha.
6. Este aparato no es un juguete y no debe ser usado por niños. Se requiere supervisión cercana si se utiliza cerca de niños o personas con ciertas discapacidades. El uso sin supervisión podría provocar incendios o lesiones personales.
7. Nunca tire del cable para desconectarlo del enchufe; sujete el enchufe y tire para desenchufar.
8. Para reducir el riesgo de descarga eléctrica, no desarme ni intente reparar el aparato usted mismo. Llévelo a un técnico autorizado o llame al número gratuito que se indica en este manual. Una reparación incorrecta podría causar incendios, descargas eléctricas o lesiones durante el uso.
9. Para evitar sobrecargar el circuito eléctrico, no utilice otro aparato de alto consumo en el mismo circuito.
10. Use este aparato únicamente para los fines previstos. No utilice accesorios que no estén especificados en este manual.
11. Si es absolutamente necesario utilizar un cable de extensión, debe ser de al menos 15 amperios. Un cable con menor capacidad puede sobrecalentarse y representar riesgo de incendio o descarga eléctrica. Asegúrese de colocar el cable de manera que no pueda ser jalado ni causar tropiezos.
12. Puede sufrir quemaduras al tocar las salidas de vapor, el agua caliente o el vapor directamente. No coloque la mano frente a las salidas de vapor.
13. No dirija el vapor hacia personas, animales, plantas ni ropa que esté siendo usada.
14. Mientras se emite vapor, el aparato puede causar quemaduras si se usa demasiado cerca de la piel, el cuero cabelludo o los ojos, o si se usa de manera incorrecta. Para reducir el riesgo de contacto con agua caliente, pruebe el aparato antes de cada uso manteniéndolo alejado del cuerpo.
15. Asegúrese de que el limpiador a vapor esté correctamente ensamblado antes de usarlo.
16. No deje el aparato en el mismo lugar durante más de 10 segundos para evitar daños por sobrecalentamiento.
17. No toque la base del aparato durante su funcionamiento.
18. No incline ni voltee el aparato mientras esté en uso. Úselo solo en superficies planas y horizontales.
19. No llene el depósito de agua con agua caliente ni con agentes de limpieza corrosivos. Se recomienda usar agua destilada.
20. No lo utilice en pisos duros no sellados. Además, en superficies tratadas con cera o pisos sin cera, el calor y el vapor pueden eliminar el brillo. Siempre se recomienda probar primero en una zona pequeña y poco visible antes de limpiar toda la superficie. También le sugerimos consultar las instrucciones de uso y cuidado del fabricante del piso.

COMPONENTS

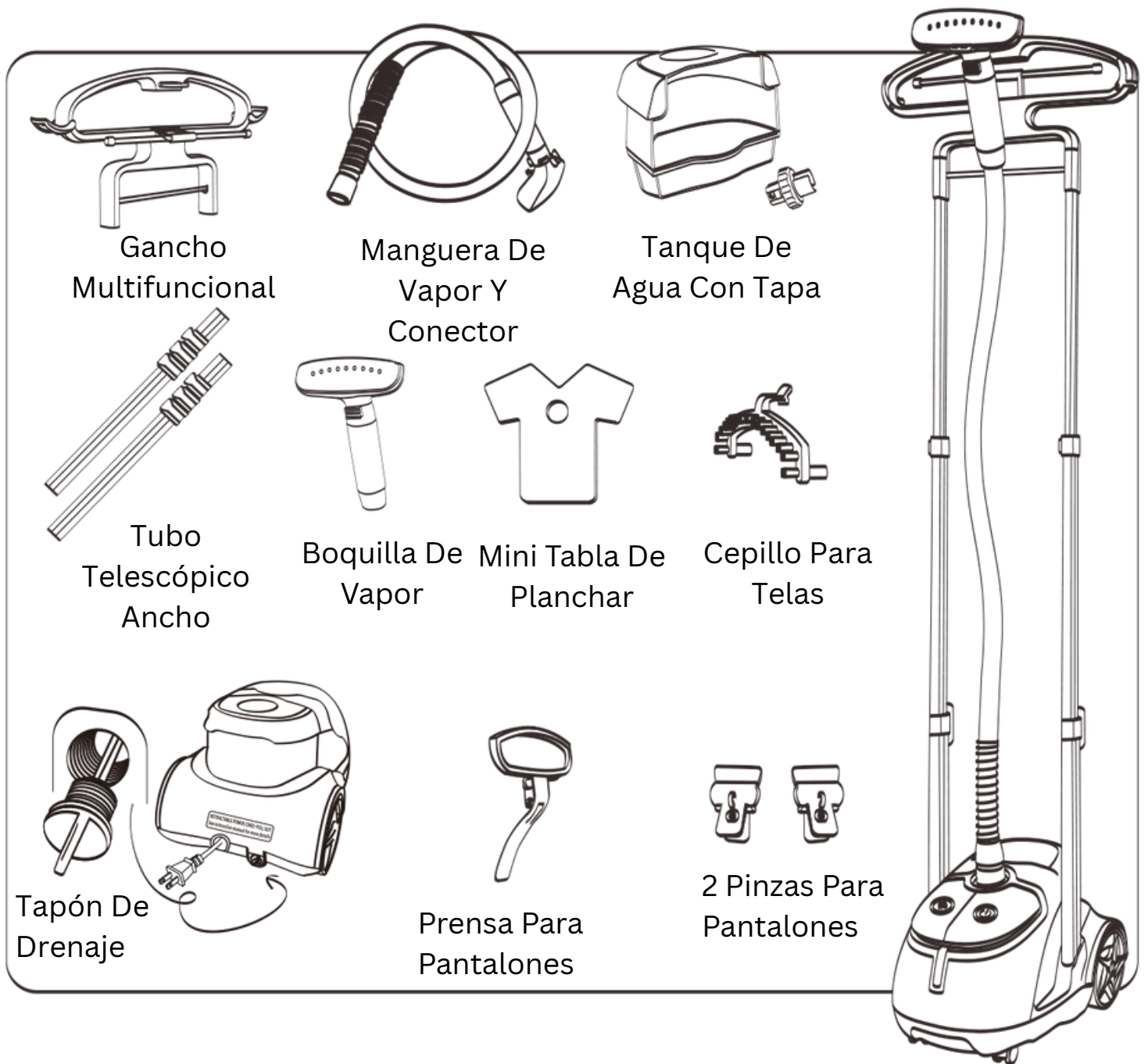

PRODUCT SPECIFICATION

Modelo

GS49-DJ

Capacidad del Tanque de Agua

1.8L

Tiempo de Calentamiento del Vapor

45 segundos

Voltaje de Entrada

110-120V~60Hz

Potencia de Salida

1260-1500W

CONFIGURACIÓN DE SU VAPORIZADOR DE PRENDAS

PASO 1

Inserte los tubos telescópicos, con el lado del gatillo hacia abajo, en el gancho multifuncional. Inserte el otro extremo en el cuerpo principal y asegúrelo en su lugar.

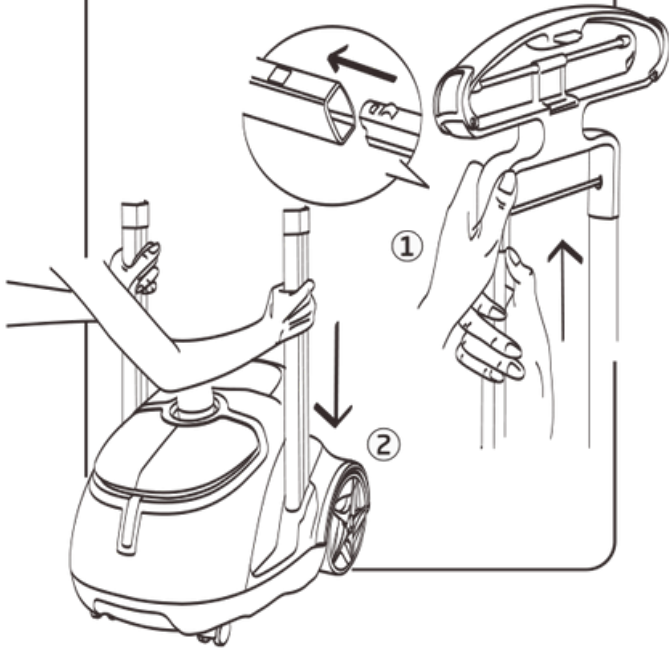

PASO 2

Extienda los tubos telescópicos a la altura deseada y asegúrelos en su lugar.

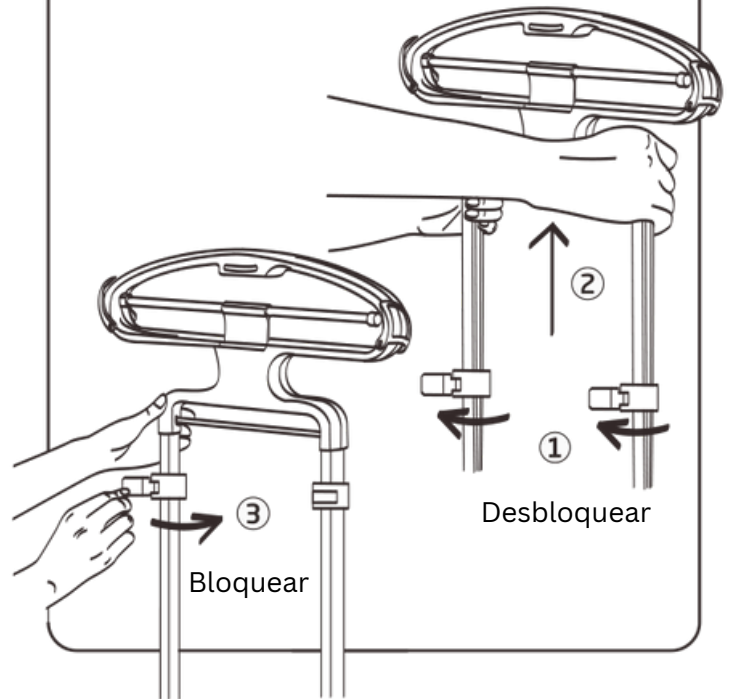

PASO 3

Presione el conector de la manguera hacia arriba y conecte la manguera a la base del conector. El conector de la manguera se bloqueará en su lugar.

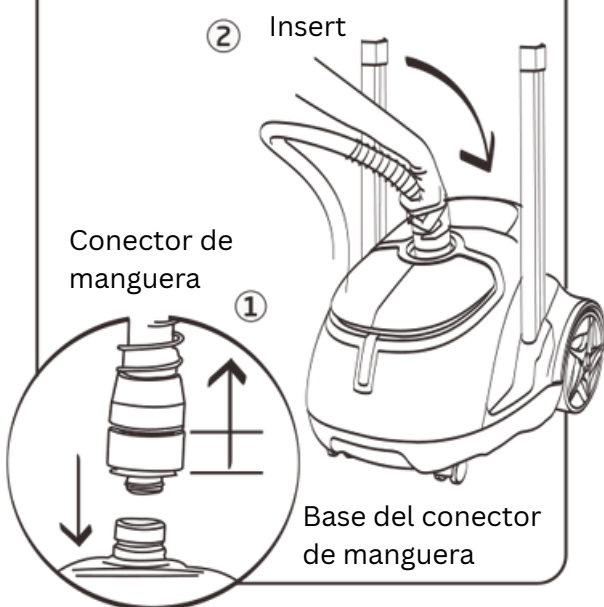

PASO 4

Cuelgue el mango de la boquilla del vaporizador en el gancho del gancho multifuncional.

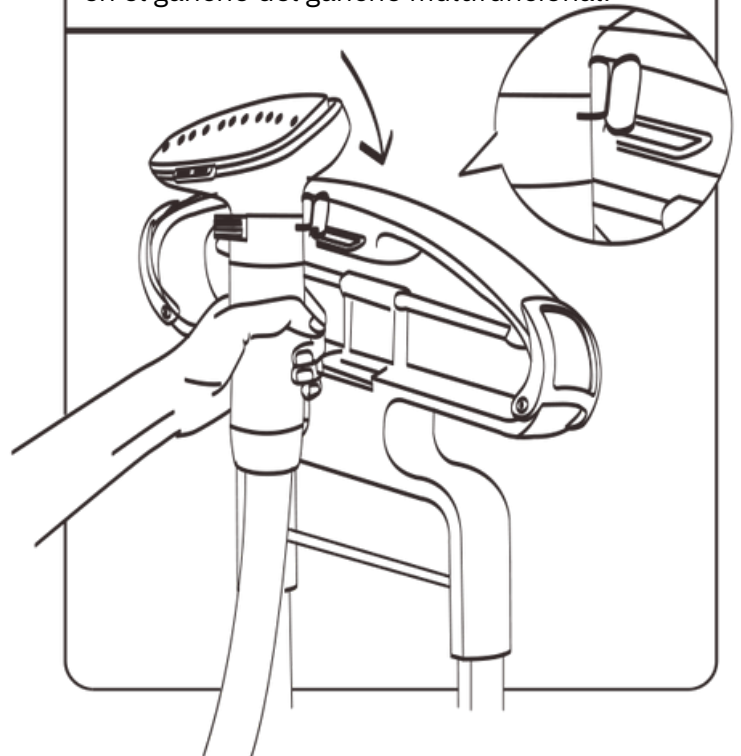

INSTRUCCIONES DE USO

PASO 1

Llene el tanque de agua y vuelva a colocar y apriete la tapa.

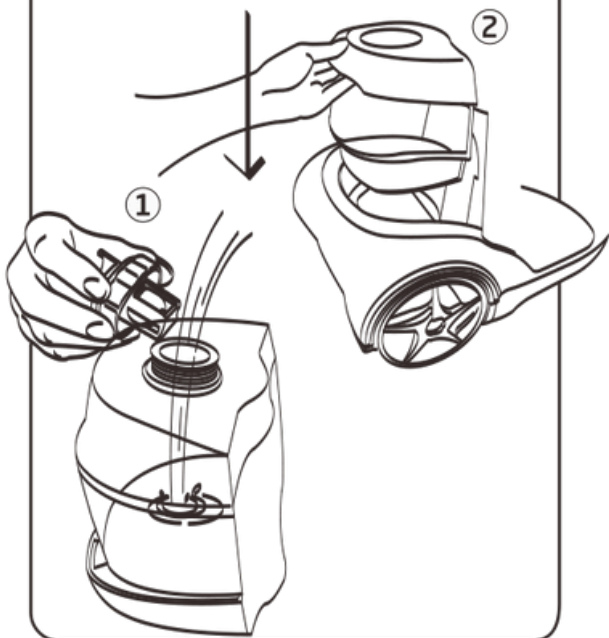

PASO 2

Saque el cable retráctil de la parte trasera de la unidad. Una vez conectado, encienda la unidad.

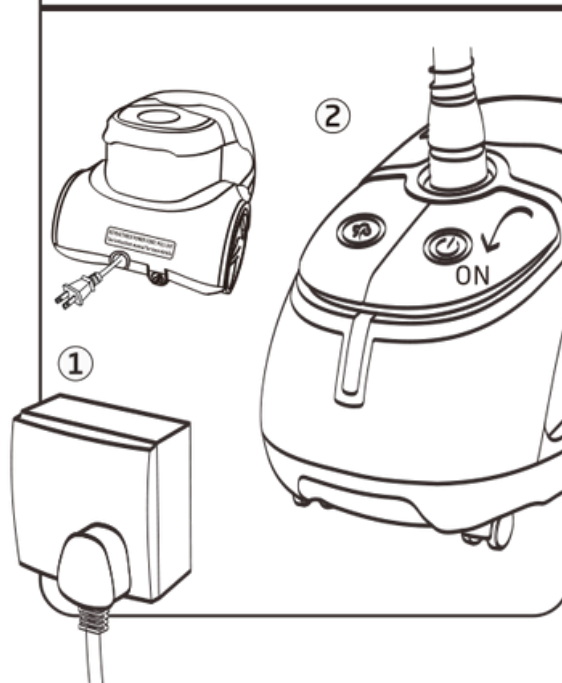

PASO 3

Espere 45 segundos para que salga el vapor.

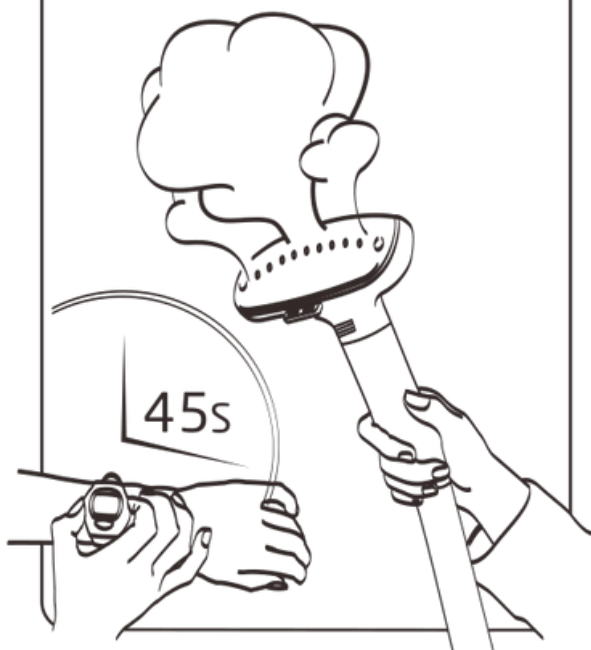

PASO 4

La unidad está ahora lista para vaporizar prendas.

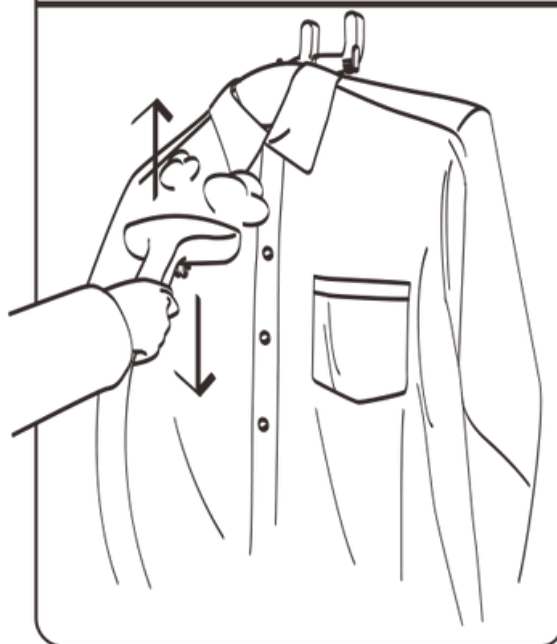

MANTENIMIENTO Y LIMPIEZA

PASO 1

Apague la unidad y desconéctela. Espere al menos 30 minutos hasta que la unidad se enfríe por completo.



ELIMINACIÓN DE DEPÓSITOS DE MINERALES

PASO 1

Apague y desconecte la unidad y déjala enfriar por al menos 30 minutos. Retire el tanque de agua y agregue un paquete de desincrustante más 400 ml de agua al depósito. Encienda la unidad y déjala funcionar completamente con la solución.

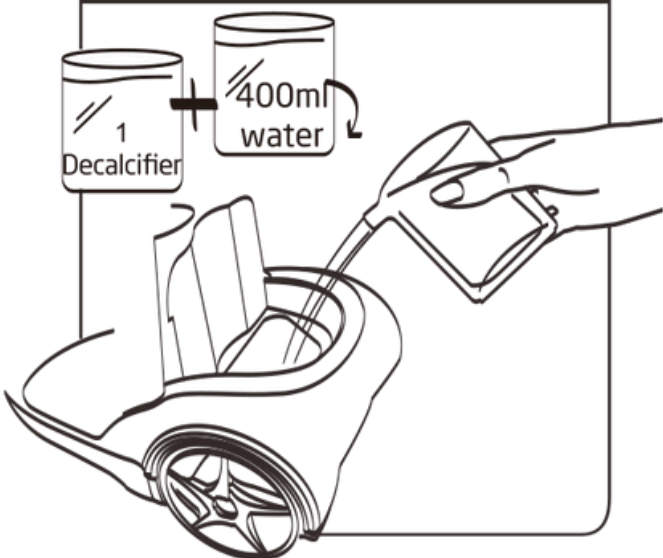

PASO 2

Desmontaje: Presione los seguros del tubo telescópico en la parte inferior de la base con ambas manos para desbloquear y extraer los tubos. Desenrosque el tapón de drenaje para vaciar el depósito de agua.

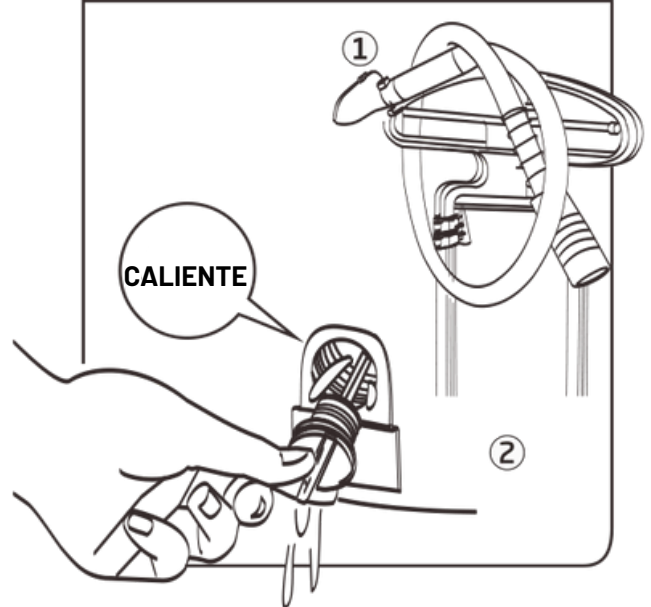

Atención: Enrosque el tapón de drenaje después de vaciar el depósito de agua. Asegúrese de que el tapón esté bien apretado cada vez antes de usar.

PASO 2

Desenrosque el tapón de drenaje y vacíe el depósito de agua. Añada agua limpia al depósito y permita que la unidad funcione completamente una vez más. Vacíe el depósito por última vez y vuelva a colocar y apretar el tapón de drenaje.

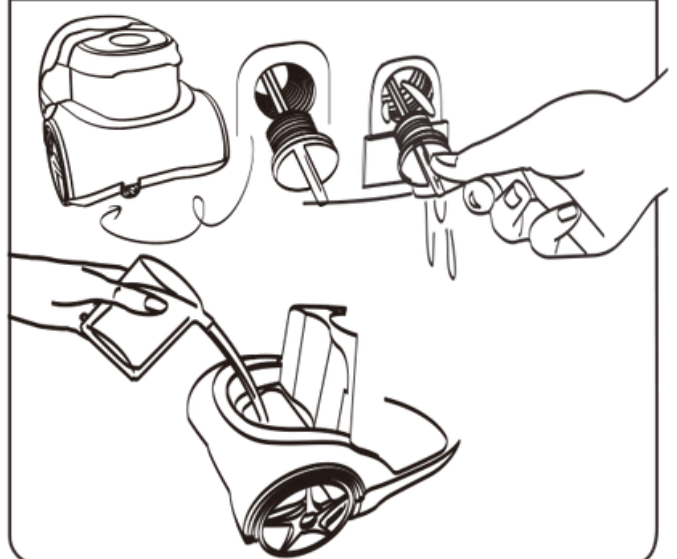

MONTAJE Y USO DE ACCESORIOS

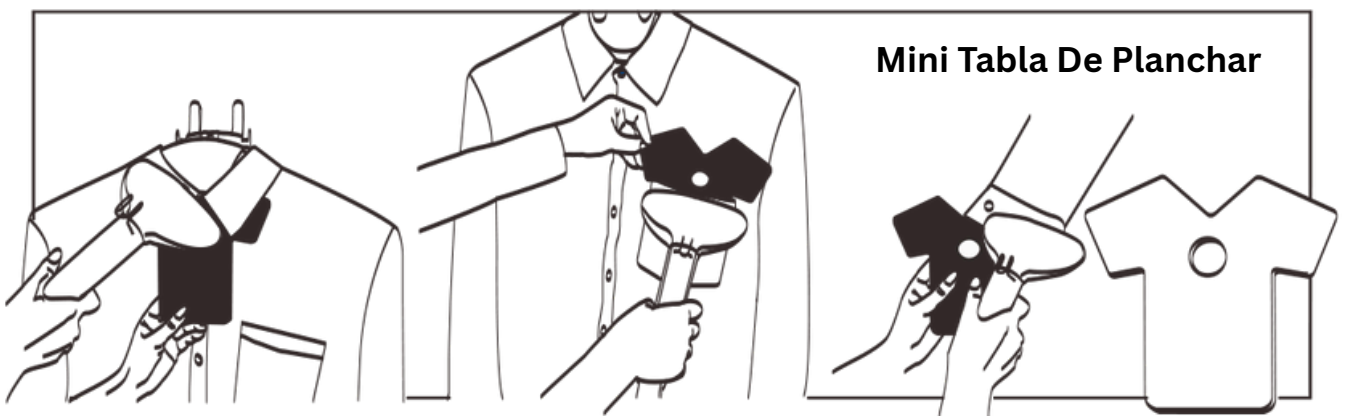
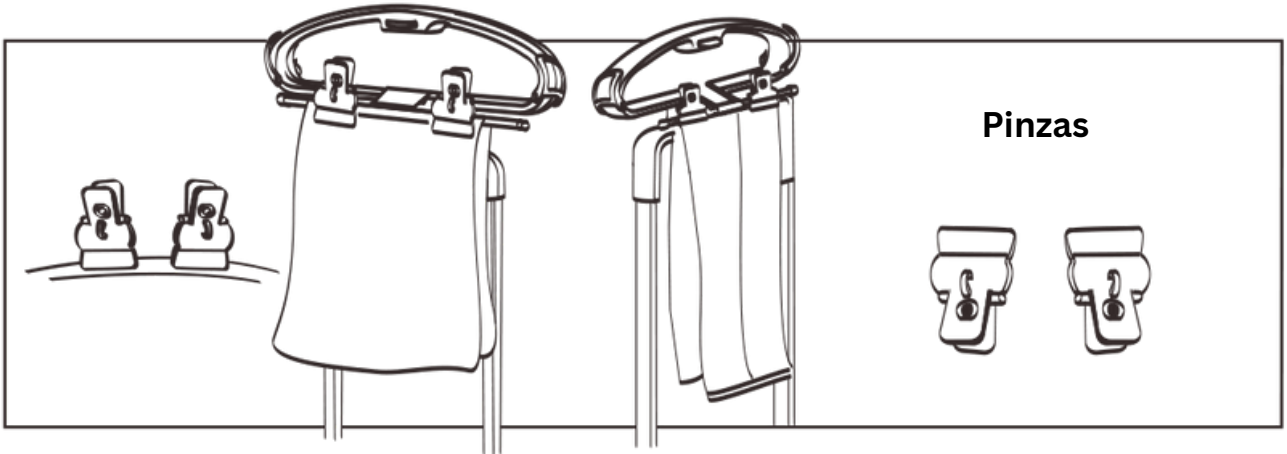
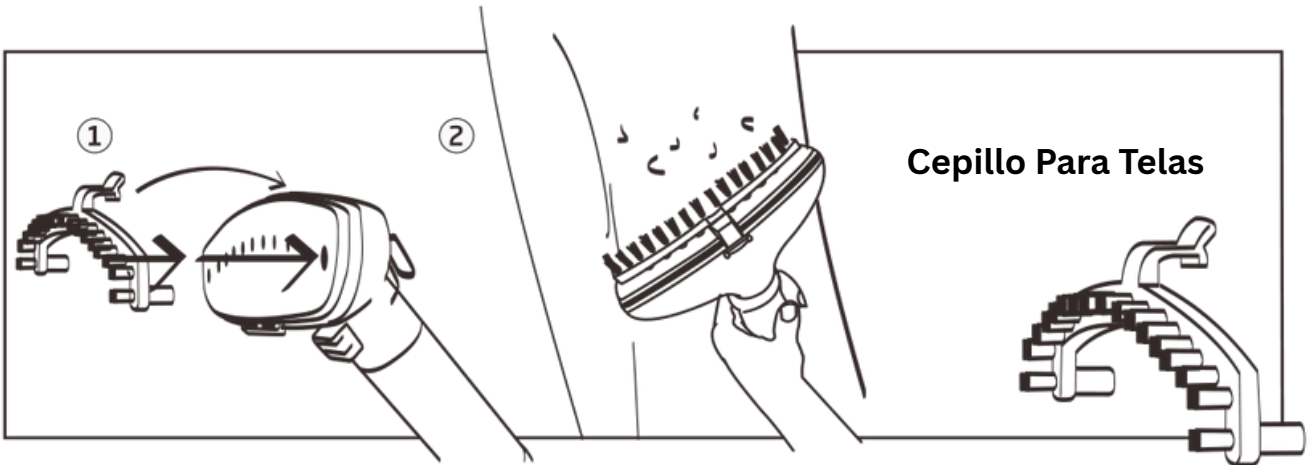



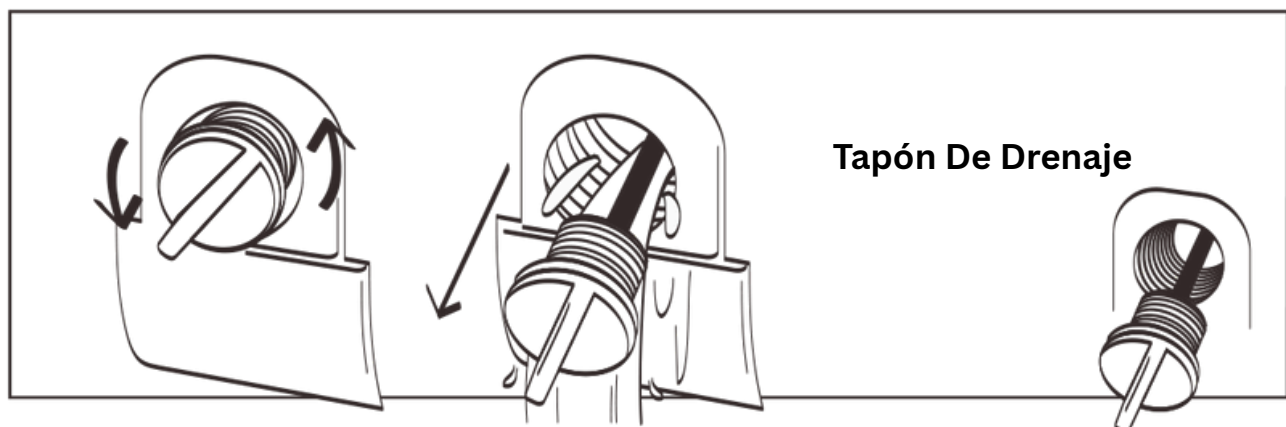
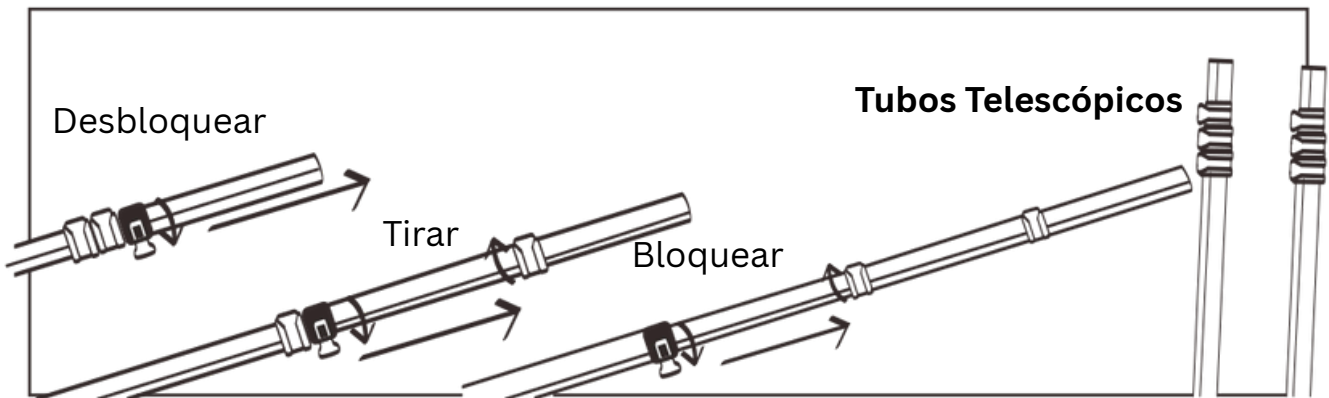
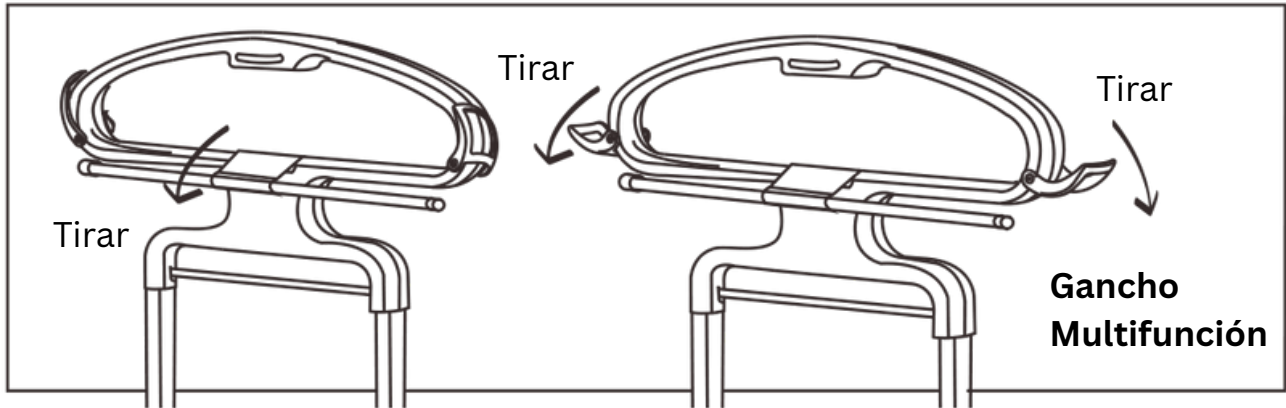



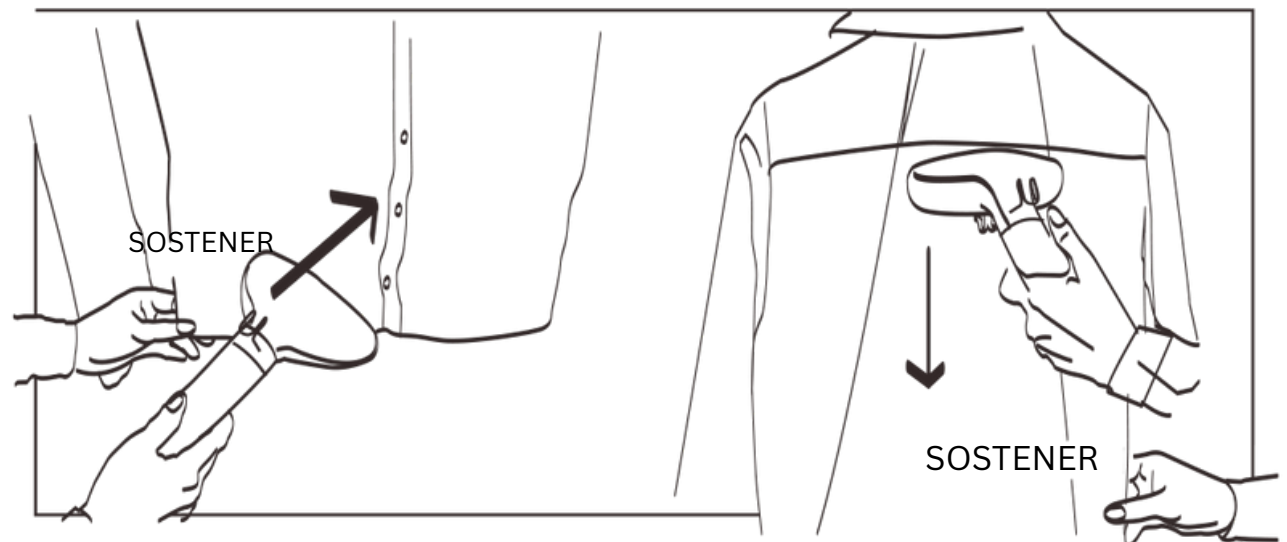
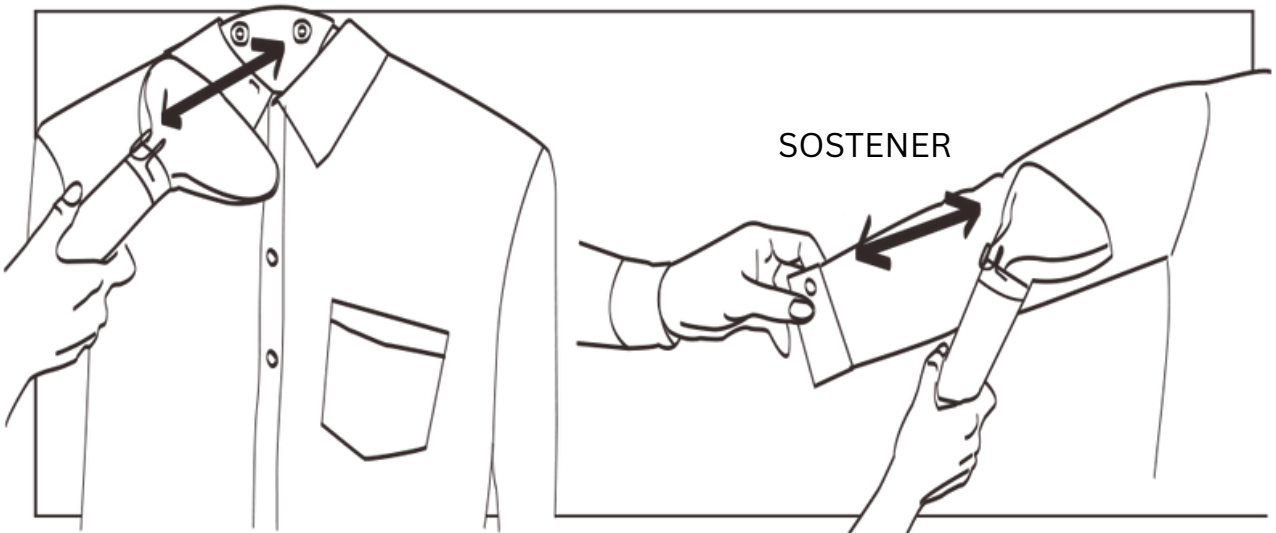
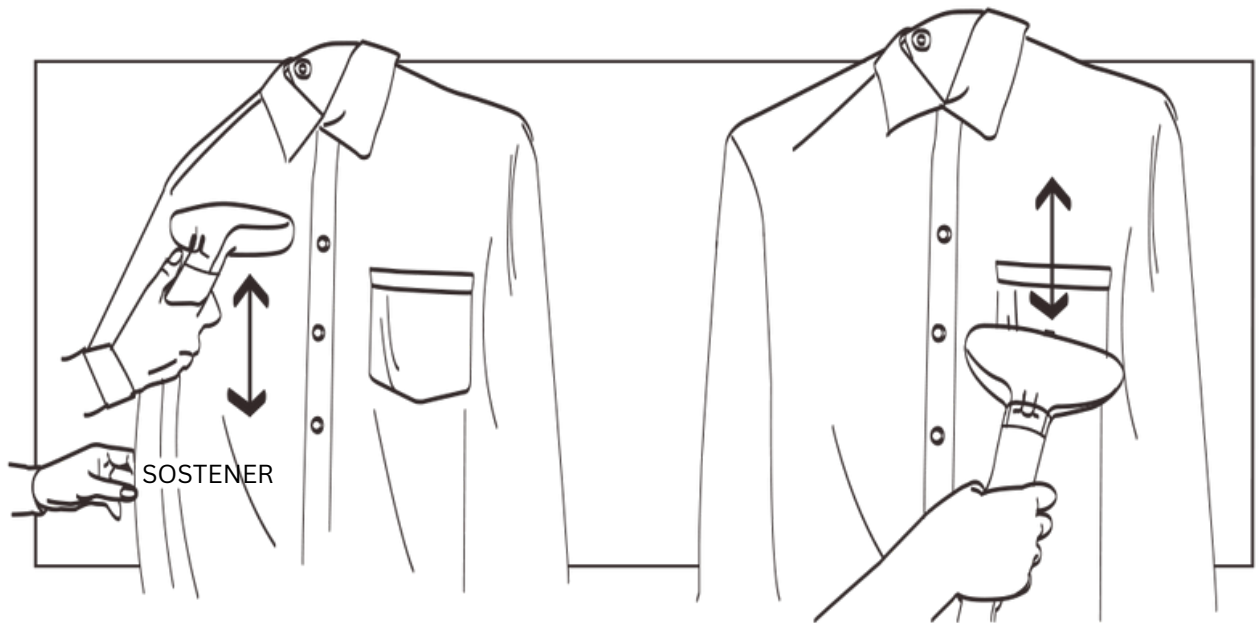

MONTAJE Y USO DE ACCESORIOS



INSTRUCCIONES DE VAPORIZADO

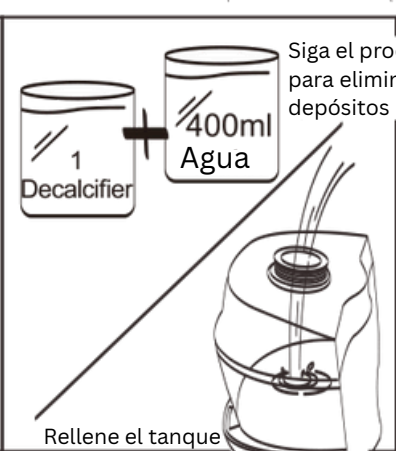
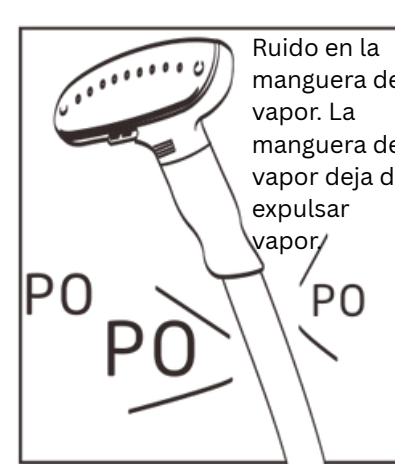
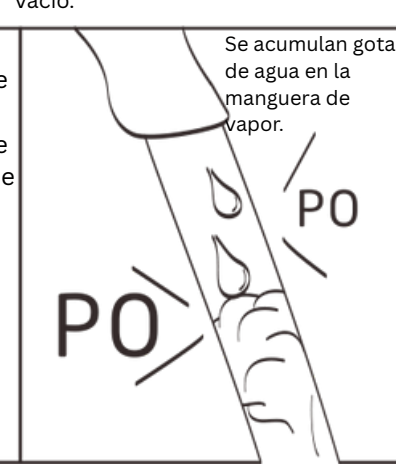

SOLUCIÓN DE PROBLEMAS

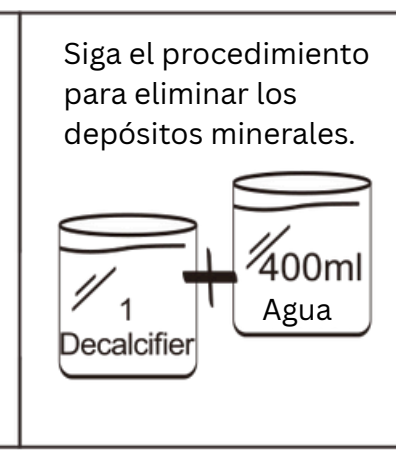
PROBLEMAS	RAZÓN	SOLUCIÓN
<p>La unidad no genera vapor y la lámpara indicadora no se enciende.</p> 	<p>La unidad no está enchufada.</p>  <p>Problema en el sistema eléctrico doméstico / fusible quemado.</p>	<p>Conecte la unidad.</p>  <p>Llame a un electricista calificado para que lo ayude.</p>
<p>La unidad no genera vapor, pero la lámpara indicadora está encendida.</p> 	<p>Acumulación de minerales.</p>  <p>El tanque de agua está vacío.</p>	<p>Siga el procedimiento para eliminar los depósitos minerales.</p>  <p>1 Decalcifier + 400ml Agua</p> <p>Rellene el tanque de agua.</p>
<p>Ruido en la manguera de vapor. La manguera de vapor deja de expulsar vapor.</p> 	<p>Se acumulan gotas de agua en la manguera de vapor.</p> 	 <p>Enderece la manguera de vapor.</p>
<p>El vapor es intermitente</p> 	<p>Acumulación de minerales en el tanque de agua.</p> 	<p>Siga el procedimiento para eliminar los depósitos minerales.</p>  <p>1 Decalcifier + 400ml Agua</p>

Visit our website to find product tips,
customer support and learn about SALAV
patented steam technology.

www.salavusa.com

Visita nuestro sitio web para encontrar
consejos sobre productos, soporte al cliente
y conocer la tecnología de vapor patentada
de SALAV

www.salavusa.com

