

allen + roth.

ALLEN + ROTH and logo design are trademarks or registered trademarks of LF, LLC. All rights reserved.

ALLEN + ROTH y el diseño del logotipo son marcas comerciales o marcas registradas de LF, LLC. Todos los derechos reservados.

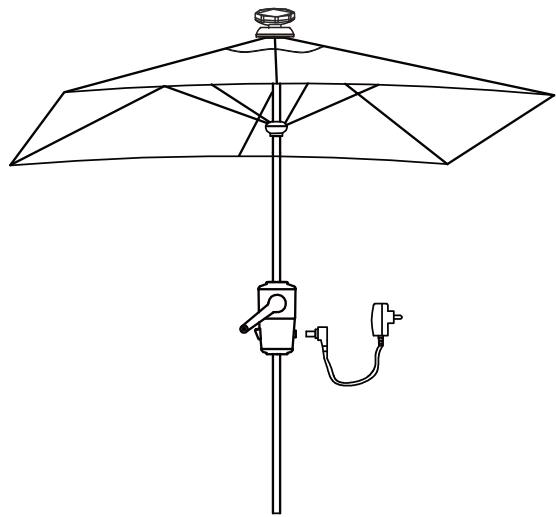

ITEM/ARTÍCULO #5103061
**7 FT x 10.5 FT LED LIGHTED
PATIO UMBRELLA**
**2,13 M x 3,2 M SOMBRILLA PARA
PATIO CON LUZ LED**

MODEL/MODELO #UB3821326R-ELSD-LS

Thank you for purchasing this allen + roth product. We've created these easy-to-follow instructions to ensure you spend your time enjoying the product instead of putting it together. But, if you need more information than what is provided here, please visit [Lowes.com](https://www.lowes.com), search the item number and refer to the Guides & Documents tab on the product's page.

If the item is no longer for sale, or if you have any questions or problems, please call our customer service department at 866-439-9800, 8 a.m. – 8 p.m., EST, Monday - Sunday. You could also contact us at partsplus@lowes.com.

Gracias por comprar este producto allen + roth. Hemos creado estas instrucciones fáciles de seguir para garantizar que pase su tiempo disfrutando el producto en lugar de armándolo. No obstante, si necesita más información que la entregada aquí, visite [Lowes.com](https://www.lowes.com), busque el número de artículo y consulte la pestaña Guides & Documents (Guías y documentos) en la página del producto.

Si el artículo ya no está a la venta o si tiene alguna pregunta o problema, llame a nuestro Departamento de Servicio al Cliente al 866-439-9800, de lunes a domingo de 8 a.m. a 8 p.m., hora estándar del Este. También puede ponerse en contacto con nosotros en partsplus@lowes.com.



SS22010

CARE AND MAINTENANCE/CUIDADO Y MANTENIMIENTO

Wash with mild soap and water; rinse with clean water and let air dry. Always let the umbrella dry completely before storing. Store the umbrella out of extreme weather or high winds.

NOTE: This device complies with Part 15 of the FCC Rules. Operation is subject to the following two conditions: (1) This device may not cause harmful interference, and (2) this device must accept any interference received, including interference that may cause undesired operation.

NOTE: This equipment has been tested and found to comply with the limits for a Class B digital device, pursuant to Part 15 of the FCC Rules. These limits are designed to provide reasonable protection against harmful interference in a residential installation. This equipment generates, uses and can radiate radio frequency energy and, if not installed and used in accordance with the instructions, may cause harmful interference to radio communications. However, there is no guarantee that interference will not occur in a particular installation. If this equipment does cause harmful interference to radio or television reception, which can be determined by turning the equipment off and on, the user is encouraged to try to correct the interference by one or more of the following measures:

- Reposition or relocate the receiving antenna.
- Increase the separation between the equipment and receiver.
- Connect the equipment into an outlet on a circuit different from that to which the receiver is connected.
- Consult the dealer or an experienced radio/TV technician for help.

CAUTION: Changes or modifications not expressly approved by the party responsible for compliance could void the user's authority to operate the equipment. To prevent personal injury or damage, always take down the umbrella when not in use, during windy conditions or in rain. Do not operate or attempt to charge the umbrella when water is present so as to prevent damage to the electrical components.

Lave con jabón suave y agua; enjuague con agua limpia y deje secar al aire. Siempre deje secar la sombrilla completamente antes de guardarla. Cuando no la use, guárdela en el interior, protegida de temperaturas extremas o vientos fuertes.

NOTA: este dispositivo cumple con la Parte 15 de las Normas de la FCC. El funcionamiento está sujeto a las siguientes dos condiciones: (1) este dispositivo no puede causar interferencias perjudiciales; (2) este dispositivo debe aceptar toda interferencia recibida, incluyendo interferencia que puede causar un funcionamiento no deseado.

Este equipo fue probado y cumple con las exigencias correspondientes a un dispositivo digital Clase B, de conformidad con la Parte 15 de las Normas de la FCC. Estos límites fueron diseñados para proporcionar protección razonable contra interferencias perjudiciales en instalaciones residenciales. Este equipo genera, utiliza y puede irradiar energía de radiofrecuencias y, si no se instala y se utiliza de acuerdo con las instrucciones, puede causar interferencias perjudiciales en las radiocomunicaciones. Sin embargo, no existe garantía alguna de que la interferencia no ocurrirá en una instalación en particular. Si este equipo llegara a causar alguna interferencia perjudicial a la recepción de radio o televisión, lo cual puede determinarse encendiendo y apagando el equipo, alentamos al usuario a intentar corregir la interferencia mediante alguno de los siguientes métodos:

- Cambiar la orientación o ubicación de la antena receptora.
- Aumentar la distancia entre el equipo y el receptor.
- Conectar el equipo en un enchufe en un circuito diferente del que está conectado el receptor.
- Consultar al distribuidor o a un técnico experimentado de radio/televisión para obtener ayuda.

PRECAUCIÓN

Tout changement ou modification non explicitement approuvé par la partie responsable de la conformité pour raitannuler la capacité de l'utilisateur à utiliser l'équipement.

Para evitar lesiones personales o daños' siempre debe desarmar la sombrilla cuando no esté en uso' en clima ventoso o lluvioso. No utilice ni intente cargar la sombrilla en presencia de agua para evitar daños a los componentes eléctricos.

PREPARATION/PREPARACIÓN

Before beginning to assemble the product, remove all parts from carton and make sure everything is present. Compare parts with package contents list. If any part is missing or damaged, do not attempt to assemble, install or operate the product.

Estimated Assembly Time: 10 minutes

NO TOOLS REQUIRED

Antes de comenzar a montar el producto, retire todas las piezas del cartón y asegúrese de que todo esté presente. Compare las piezas con la lista de contenido del paquete a continuación. Si falta alguna pieza o está dañada, no intente montar, instalar o utilizar el producto.

Tiempo estimado para ensamblar : 10 minutos

NO NECESITA HERRAMIENTAS

FEELING CONFIDENT? START YOUR NEXT PROJECT/¿SE SIENTE CONFIADO? INICIE SU PRÓXIMO PROYECTO.

Visit [lowes.com](https://www.lowes.com) for more information./Visite [lowes.com](https://www.lowes.com) para obtener más información.

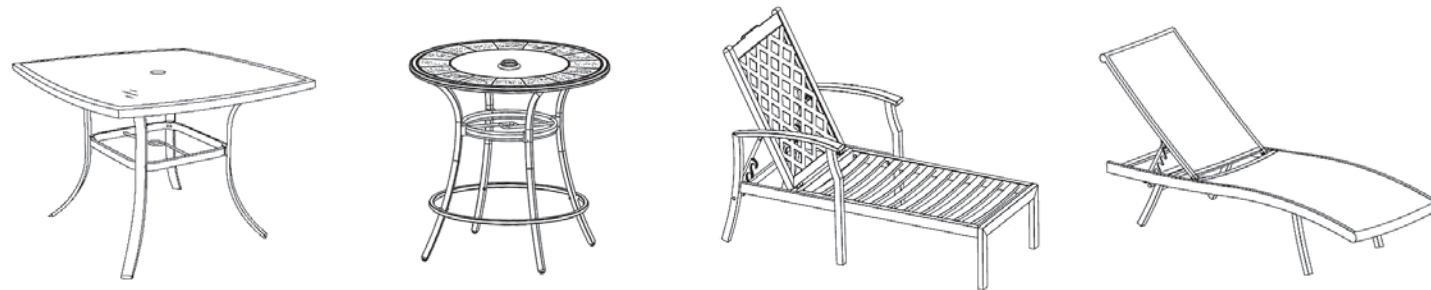

Printed in China
Impreso en China

WARRANTY / GARANTÍA

This warranty is extended to the original purchaser and applies to defects in materials and workmanship of your patio furniture, provided your furniture is maintained with care and used only for personal, residential purposes.

Frames are warranted to be free from defects in material or workmanship for a period of one (1) year, fabric is warranted for a period of two (2) years.

Exclusions: Items used for commercial, contract or other non-residential purposes, display models, items purchased "as is," or items damaged due to acts of nature, vandalism, misuse or improper assembly are not covered. Discoloration or fading of the finish or fabrics as a result of exposure to the elements, chemicals or spills is not covered. Tabletop glass breakage, corrosion or rusting of hardware and damages to frames or welds caused by improper assembly, misuse or natural causes are not covered.

Esta garantía limitada se extiende al comprador original y la misma se aplica a defectos en el material y la mano de obra de sus muebles para patio, siempre que los muebles se conserven con cuidado y solo se utilicen para fines personales residenciales.

La estructura está garantizada contra defectos de fabricación en materiales y mano de obra durante un período de un (1) año, la tela de la sombrilla cuenta con dos (2) años de garantía.

Exclusiones: no están amparados los artículos que se utilicen para fines comerciales, por contrato o para otros fines no residenciales, los modelos en exhibición, los artículos adquiridos "como estén" o los artículos dañados por causas naturales, vandalismo, uso inadecuado o ensamblaje inadecuado. La decoloración o el desvanecimiento en el acabado o la tela como resultado de la exposición a la intemperie, químicos o derrames no están amparados. La rotura del vidrio de la superficie de la mesa, la corrosión u oxidación de los aditamentos y los daños a las estructuras o las soldaduras ocasionados por un ensamblaje incorrecto, uso inadecuado o desastres naturales tampoco están amparados.

SAFETY INFORMATION/INFORMACIÓN DE SEGURIDAD

Please read and understand this entire manual before attempting to assemble, operate or install the product.

- Assemble on a soft surface, such as carpeting, to avoid scratching the pole finish or tearing the umbrella fabric.
- Crank the umbrella to its closed position during windy conditions. Do not leave the umbrella open in high winds.
- Use a heavy or weighted umbrella base to stabilize the umbrella.
- This outdoor umbrella is designed and made for personal non-commercial use. It should not be used as a toy or a tool. Children under the age of 16 should not be engaged in the assembly, removal or disassembly. Children under age of 10 should be supervised by a competent adult while using this umbrella.

Lea y comprenda completamente este manual antes de intentar ensamblar, usar o instalar el producto.

- Ensamble sobre una superficie suave, limpia, no abrasiva para evitar arañar el acabado de metal o dañar la tela de la sombrilla.
- Siempre mantenga la sombrilla en la posición cerrada cuando no esté en uso. No abra la sombrilla en los vientos fuertes o las condiciones ventosas.
- Use a base sólida o de mucho peso para estabilizar la sombrilla.
- Este mueble para exteriores está diseñado y fabricado para su uso personal no comercial. No se debe usar como juguete o herramienta. Los niños menores de 16 años no deben participar en el ensamblaje, traslado o desensamblaje del producto. Los niños menores de 10 años que usen el artículo deben estar supervisados por un adulto competente.

PACKAGE CONTENTS/ CONTENIDO DEL PAQUETE

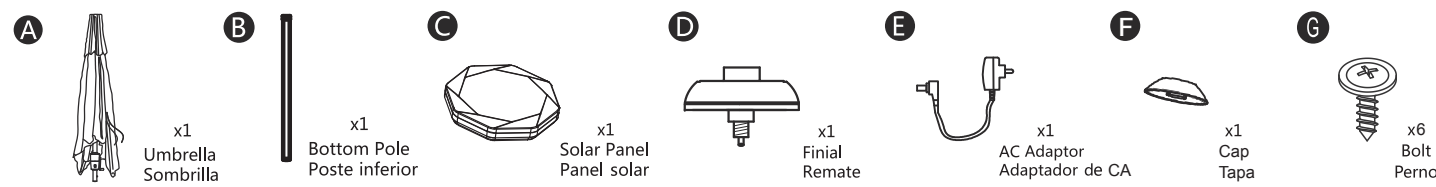

NOTE: The Finial (D) contains two lithium batteries (2 x 2200mAh) . Do not attempt to open the Finial (D) when in use. Do not use the Umbrella (A) without the Finial (D) properly installed.

AC Adaptor Input: 100V~240V AC, Output: 4.2V DC

NOTA: el interior del remate (D) incluye 2 baterías de litio (2 x 2200 mAh). No abra el remate (D) cuando esté en uso y manténgalo siempre en la sombrilla (A).

Entrada del adaptador de CA: 100-240 V CA, salida: 4.2 V CC

TROUBLESHOOTING/ SOLUCIÓN DE PROBLEMAS

PROBLEM / PROBLEMA	POSSIBLE CAUSE / PROBLEMA CAUSA
The umbrella lights only work when plugged in. Las luces de la sombrilla funcionan únicamente cuando están enchufadas.	1. The solar panel, finial may not be properly installed. Remove the solar panel, finial and repeat Step 1, ensuring that the fixed barrel connectors line up correctly. 1. Es posible que el panel solar, el remate no estén instalados adecuadamente. Retire el panel solar, el remate y repita el paso 1, asegurándose de que los conectores de cilindro fijo están alineados adecuadamente.
	2. The batteries may be dead. Press the switch to the OFF position. With the solar panel, finial properly installed, allow approximately 8 hours of sunlight on the solar panel or 6 hours with the AC adaptor plugged in to charge the batteries. 2. Es posible que las baterías estén descargadas. Presione el interruptor a la posición OFF (APAGADO). Una vez que el panel solar, remate está instalado correctamente, deje que las baterías del panel solar se carguen aproximadamente 8 horas con luz solar o 6 horas con el adaptador CA enchufado.
	3. If the lights do not work after troubleshooting steps 1 and 2, please contact customer service to further diagnose the Problem. 3. Si las luces no funcionan después de los pasos de solución de problemas 1 y 2, póngase en contacto con el Departamento de Servicio al Cliente para un diagnóstico adicional del problema.

INSTALLATION OVERVIEW/DESCRIPCIÓN GENERAL DE LA INSTALACIÓN

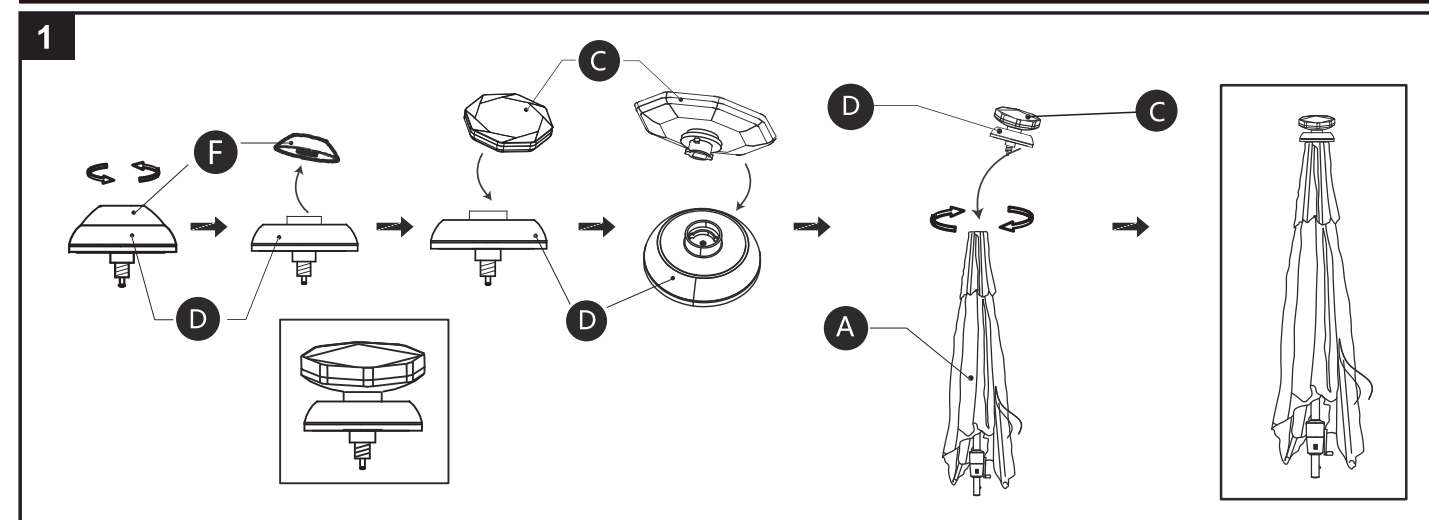

Carefully remove the umbrella and all contents from the box. Locate the **Finial (D)** and the **Solar Panel (C)**. Separate the **Cap (F)** from the **Finial (D)** by twisting the **Cap (F)** counter-clockwise approximately 1/4 turn and pulling apart.

With the **Cap (F)** removed from the top of the **Finial (D)**, line the tabs on the bottom of the **Solar Panel (C)** up with the slots inside the top of the **Finial (D)**. Insert the bottom of the **Solar Panel (C)** into the top of the **Finial (D)** and twist clockwise approximately 1/4 turn until it is secure.

NOTE: To increase the lifespan of the **Solar Panel (C)** it is recommended it be removed and stored away when not in use for extended periods of time. Always install the **Cap (F)** onto the **Finial (D)** for protection when the **Solar Panel (C)** is removed.

Retire cuidadosamente la sombrilla y todos los contenidos de la caja. Encuentre el **remate (D)** y el **panel solar (C)**. Separe la **tapa (F)** del **remate (D)** haciendo girar la **tapa (F)** en dirección contraria a las manecillas del reloj aproximadamente 1/4 de vuelta y sepárelos.

Una vez que retiró la **tapa (F)** de la parte superior del **remate (D)**, alinee las lengüetas en la parte inferior del **panel solar (C)** con las ranuras dentro de la parte superior del **remate (D)**. Inserte la parte inferior del **panel solar (C)** en la parte superior del **remate (D)** y hágala girar en dirección de las manecillas del reloj aproximadamente 1/4 de vuelta hasta que quede fija.

NOTA: para prolongar la vida útil del **panel solar (C)**, le recomendamos que lo retire y almacene cuando no esté en uso durante períodos prolongados. Siempre debe instalar la **tapa (F)** en el **remate (D)** para protección cuando se retira el panel solar.

With the **Solar Panel (C)** installed securely onto the top of the **Finial (D)**, insert the threads on the bottom of the **Finial (D)** into the top of the **Umbrella (A)**. Turn the **Finial (D)** clockwise to tighten the threads until the **Finial (D)** is secure on the **Umbrella (A)**. Check to ensure that the **Solar Panel (C)** did not come loose in this process and is still securely on top of the **Finial (D)**.

Una vez que el **panel solar (C)** está instalado firmemente en la parte superior del **remate (D)**, inserte las roscas en la parte inferior del **remate (D)** en la parte superior de la **sombrilla (A)**. Haga girar el **remate (D)** en dirección de las manecillas del reloj para ajustar las roscas hasta que el **remate (D)** quede firme en la **sombrilla (A)**. Verifique para asegurarse de que el **panel solar (C)** no se aflojó durante este proceso y que sigue firme en la parte superior del **remate (D)**.

INSTALLATION OVERVIEW/DESCRIPCIÓN GENERAL DE LA INSTALACIÓN

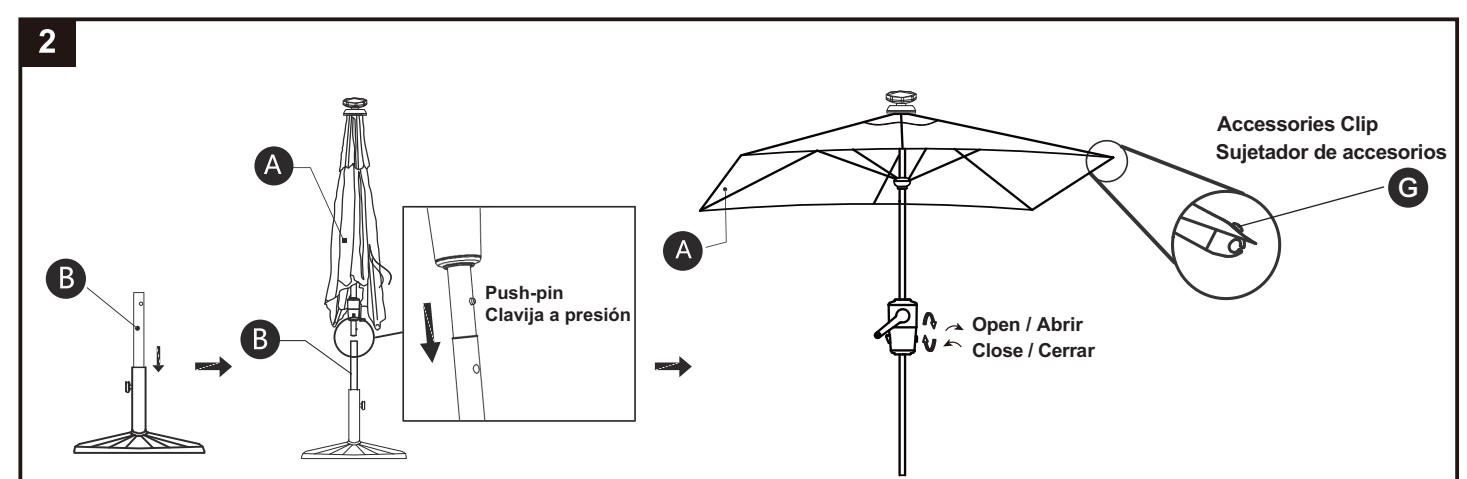

Insert and secure the **Bottom Pole (B)** into an umbrella base (sold separately). Insert **Umbrella (A)** into the **Bottom Pole (B)** ensuring that the push-pin on the **Umbrella (A)** pole snaps securely into the **Bottom Pole (B)**.

Inserte y asegure el **poste inferior (B)** en la base de la sombrilla (se vende por separado). Inserte la **sombrilla (A)** en el **poste inferior (B)** asegurándose de que la clavija a presión en el poste de la **sombrilla (A)** encaja firmemente en el **poste inferior (B)**.

To open the **Umbrella (A)**, turn the crank handle on the **Umbrella (A)** in a clockwise direction until the canopy opens all the way. To close the **Umbrella (A)**, turn the crank handle in a counter-clockwise direction. To prevent personal injury or damage, always take down the umbrella when not in use, during windy conditions or in rain. The accessories clips on the end of each rib can be used to hang string lights or other accessories.

Para abrir la **sombrilla (A)**, haga girar la manivela en la **sombrilla (A)** en dirección las manecillas del reloj hasta que la cubierta se abra por completo. Para cerrar la **sombrilla (A)**, haga girar la manivela en dirección contraria a las manecillas del reloj. Para evitar lesiones personales o daños, siempre debe desarmar la sombrilla cuando no esté en uso, en clima ventoso o lluvioso. Los sujetadores de accesorios en el extremo de cada estructura se pueden usar para colgar luces de cuerda u otros accesorios.

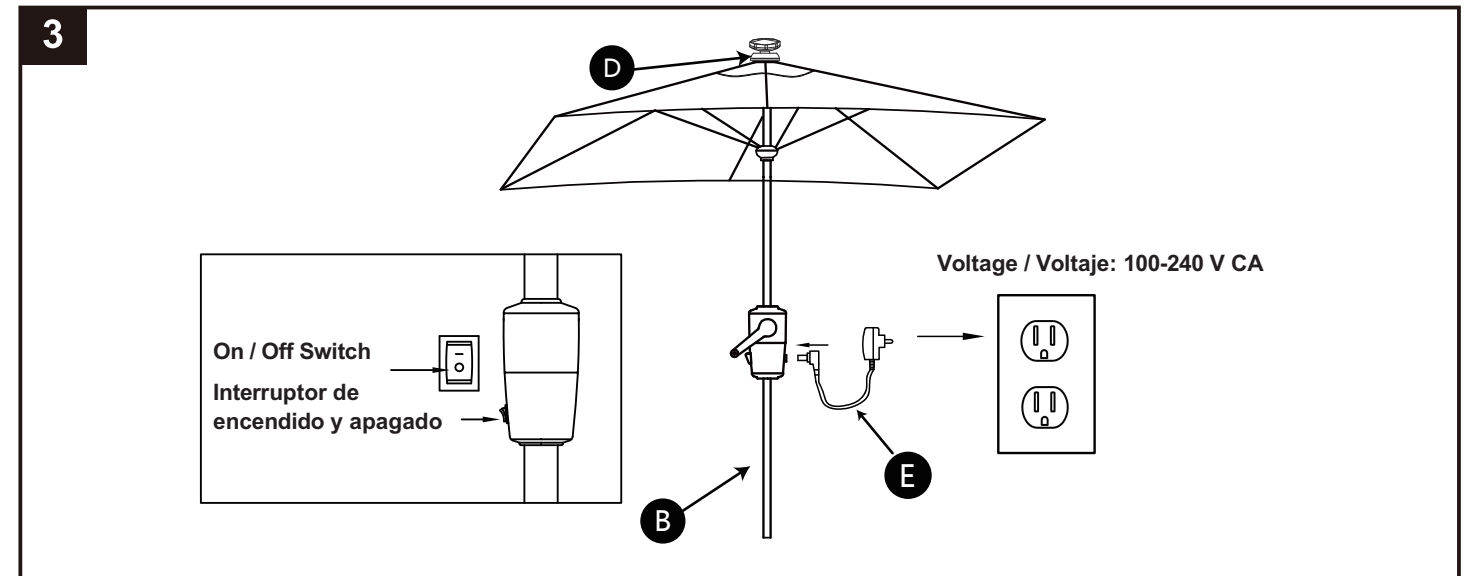

To operate LED lights, press the rocker switch located on the crank housing on or off.

NOTE:

a) The **Finial (D)** contains two lithium batteries (2 x 2200mAh). Press the switch to the off position during daylight to allow the solar panel to charge the batteries. Charging time is dependent on the amount of sunlight, however, 8 hours is recommended.

b) The batteries can also be charged using the 100-240 V **AC Adaptor (E)** by plugging it into the crank housing as shown in the illustration. Charging time is approximately 5~6 hours.

c) If the batteries are dead, the lights will operate with the **AC Adaptor (E)** plugged in. The red light on the **AC Adaptor (E)** indicates power is present.

d) Keep the umbrella unplugged and the **AC Adaptor (E)** stored in a dry location when not in use.

Para utilizar las luces LED, presione el interruptor oscilante ubicado en la carcasa de la manivela para prenderlas o apagarlas.

NOTA:

a) El **remate (D)** incluye dos baterías de litio (2 x 2200 mAh). Presione el interruptor a la posición de apagado durante el día para permitir que el panel solar cargue las baterías. El tiempo de carga dependerá de la cantidad de luz solar, sin embargo, recomendamos 8 horas.

b) También es posible cargar las baterías utilizando el **adaptador de CA (E)** de 100 V-240 V CA enchufándolo en la carcasa de la manivela, tal como se muestra en la imagen. El tiempo de carga es de aproximadamente 5 a 6 horas.

c) Si las baterías están completamente descargadas, las luces funcionarán con el **adaptador de CA (E)** enchufado. La luz roja en el **adaptador de CA (E)** indica que recibe energía.

d) Mantenga desenchufada la sombrilla y almacene al **adaptador de CA (E)** en un lugar seco cuando no esté en uso.