

• SMART • HANDY • RELIABLE • INNOVATIVE • NEW • FUNCTIONAL •

True & Tidy®

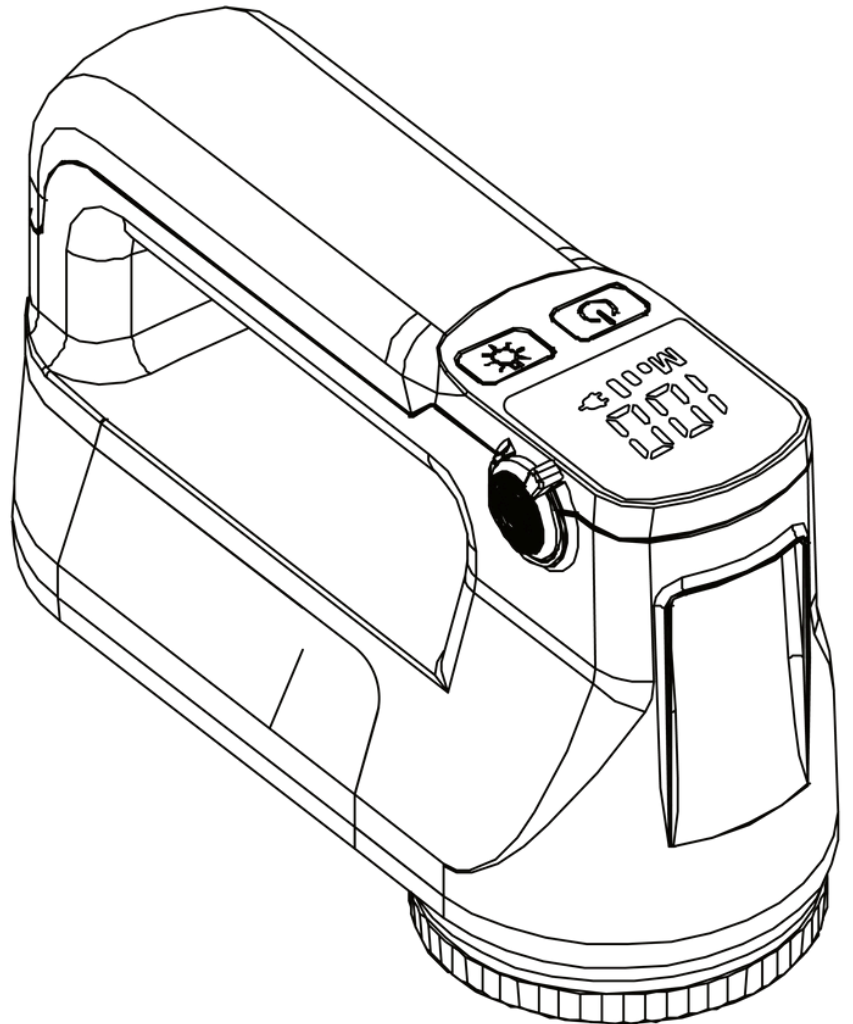

LED Turbo Fabric Shaver FS1

USE & CARE MANUAL

 www.trueandtidy.com

 TrueandTidyHome

 TrueandTidyHome

 TrueandTidyHome

 TrueandTidyHome



One Year Limited Warranty

True & Tidy warrants to the original purchaser of Brand New True & Tidy branded device or accessories shall be free from defects in materials and workmanship under normal use (as instructed in True & Tidy's device user manual) for a period of one (1) year from the date of purchase from True & Tidy or its authorized resellers.

If such a defect arises and a return authorization request is received by True & Tidy within the applicable Warranty Period, True & Tidy will, at its choice and to the extent permitted by law, either (1) repair the defective Product at no charge, using new or refurbished replacement parts or (2) replace the defective product with a new or refurbished product. In the event of such a defect, to the extent permitted by law, these are your sole and exclusive remedies. Shipping and handling charges may apply except where prohibited by applicable law. Any replacement product will be warranted for the remainder of the original warranty period or thirty (30) days, whichever is greater, or for any additional period of time that may be required by applicable law.

To obtain a repair or replacement under the terms of this warranty, contact customer service for return authorization. Please be sure to have your proof of purchase ready.

If you have any questions regarding this warranty, you may contact us through our website: www.trueandtidy.com

Customers located outside of the continental US will be responsible for all international shipping charges for your return or replacement.



IMPORTANT SAFETY INSTRUCTIONS

At True & Tidy, safe performance is our top priority with any consumer product. Please use and operate product with due care and attention placed on the following operating instructions and precautions. Please save these instructions.

- Prior to first use, inspect all parts of the lint shaver to make sure all parts are intact. The lint shaver must not be used if there are visible signs of damage to the body. If you are unsure if your lint shaver is intact, please contact customer service.
- Keep the product clean at all times.
- DO NOT immerse or let appliance be soaked in water. Do not use while bathing or in the shower.
- DO NOT place or store appliance where it can fall or be pulled into a tub or sink.
- DO NOT place the lint shaver in direct sunlight or near extreme heat or fire.
- DO NOT drop or insert any objects into any openings of the product.
- This appliance is not a toy and should not be used by children. Close supervision is necessary when this appliance is used near children, or individuals with certain disabilities. Unsupervised use could result in fire or personal injury.
- To reduce the risk of electric shock, do not disassemble or attempt to repair the appliance. Take it to a qualified service person for examination and repair, or call the appropriate toll free number in this manual. Incorrect reassembly or repair could cause a risk of fire, electric shock, or injury while using.
- Use this appliance only for its intended use.
- When in use the lint shaver will shut off if the blade protector cover is taken off. The lint shaver will not start if the stainless steel mesh cover is not securely on.
- Store in a cool dry place away from children.
- DO NOT operate the lint shaver without the waste bin attached.
- DO NOT use on body, pets or any other items besides fabrics and furniture it is intended for.



PARTS AND FEATURES

- A** - Protective Cover
- B** - Stainless Steel Mesh Cover
- C** - 6-Leaf Blade x2
- D** - Blade Holder
- E** - Speed Adjustment Lever
- F** - Lint Collector Bin
- G** - USB-C Charging Port
- H** - Light Button
- I** - ON/OFF Button
- J** - Motor Level Display
- K** - Battery Display
- L** - Light
- M** - Cleaning Brush
- N** - USB-C Charger

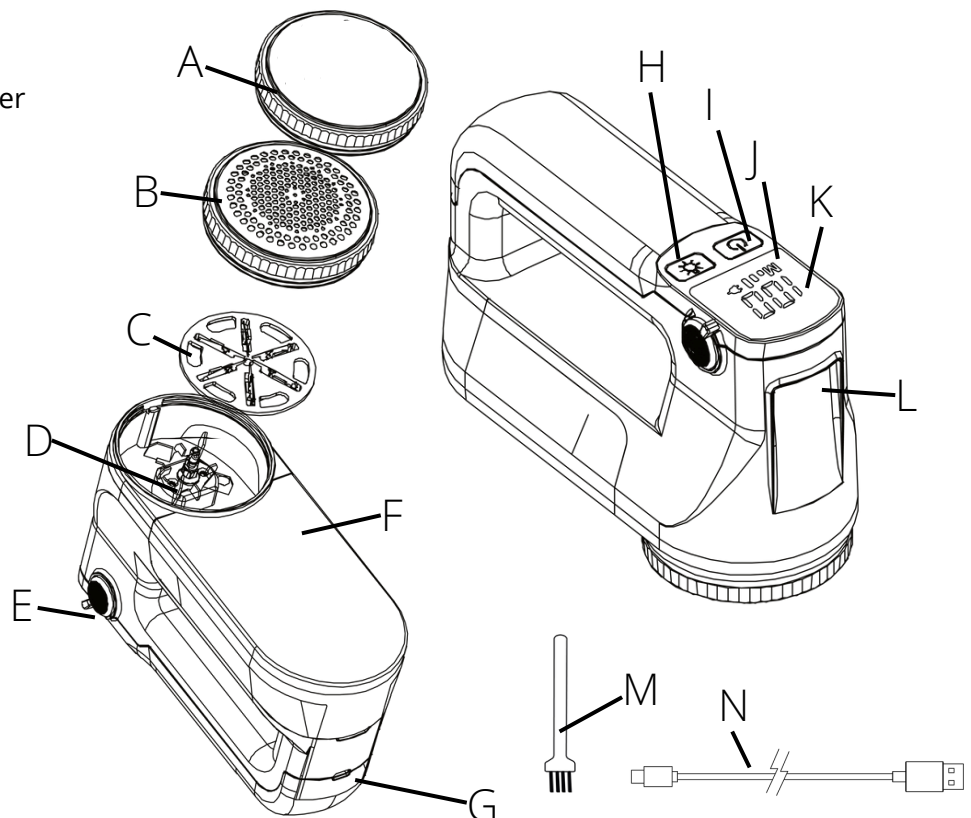



INSTRUCTIONS FOR USE

- **Charge Before Use:** Ensure the lint shaver is fully charged.
- **Prepare for Use:** Remove the protective cover from the stainless steel mesh cover.
- **Power On:** Press the ON/OFF button to activate power level 1.
- **Shave Lint:** Lightly press the shaver to the material and move it in small circular motions.
- **Adjust Speed:** For stubborn lint, increase speed from Level 1 - 3 by pulling back the speed adjustment lever until it clicks.
- **Use the LED Light:** Press the light button for better visibility (Light works only when the shaver is on)
- **Turn Off:** Press the ON/OFF button when finished.
- **Empty Waste Bin:** Remove the lint collector bin by pulling down; empty the lint into the trash, and reattach securely.
- **Follow Fabric Care:** Check garment care labels and test on an inconspicuous area first.



CARE & CLEANING

1. Loosen Stainless Steel Mesh Cover by twisting cover to the left.

2. Remove Stainless Steel Mesh Cover.

3. Use the brush to gently brush away built up lint. **BE CAREFUL OF OPEN BLADES!**

4. Re-attach Stainless Steel Mesh Cover by twisting cover to the right.

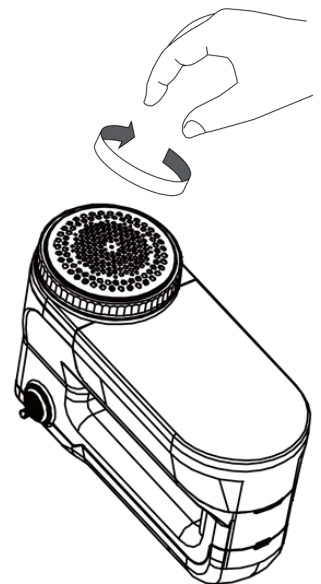
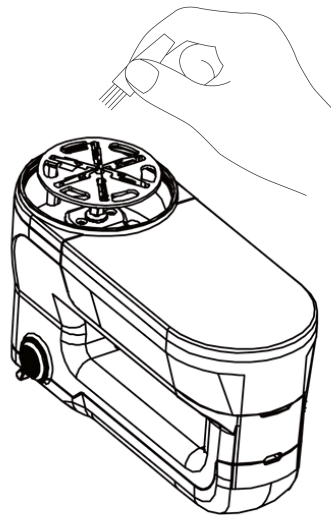
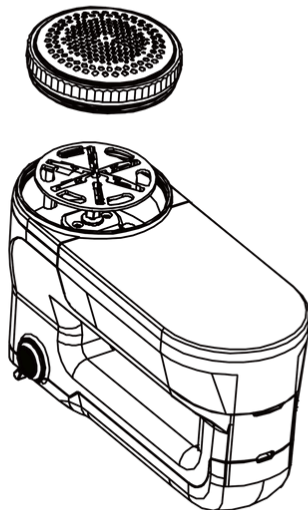
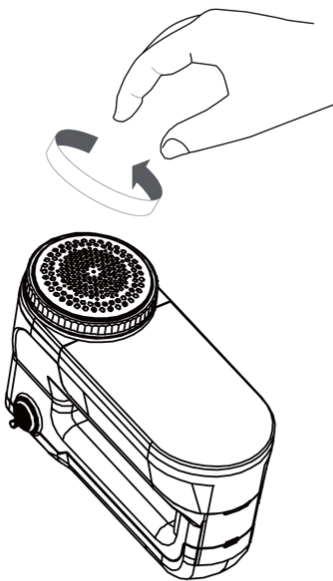

5. Firmly grasp the Lint Collector Bin and pull down to detach the from the lint shaver.

6. Empty Lint Collector Bin and reattach to lint shaver.

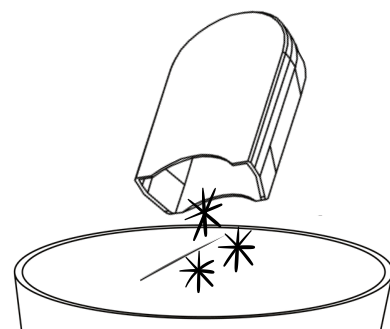
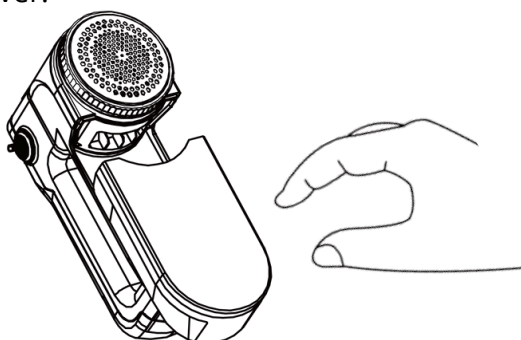



REPLACING BLADE HOLDER

1. Loosen Stainless Steel Mesh Cover by twisting cover to the left.

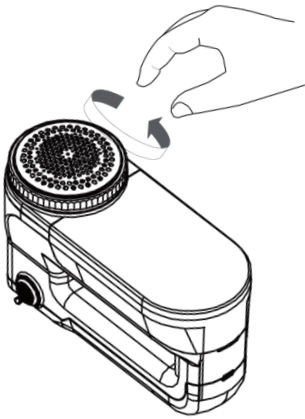

2. Remove Stainless Steel Mesh Cover.

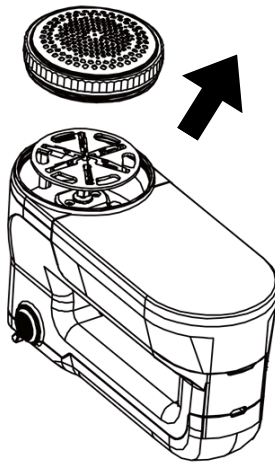

3. Gently pull 6-Leaf Blade to remove from lint shaver. **BE CAREFUL OF OPEN BLADES!**

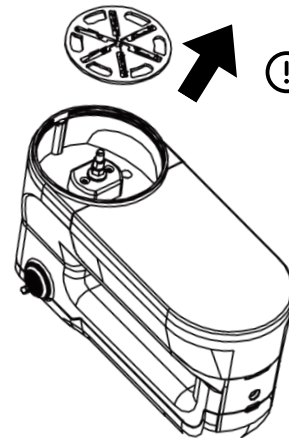

! WARNING:
Individual blades are not to be removed from 6-Leaf Blade!

4. Replace with a new 6-Leaf Blade. Avoid touching any blades.

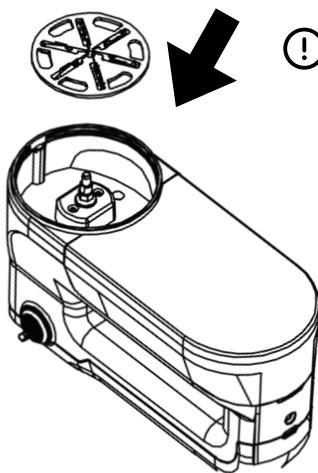

! WARNING: Properly dispose of blades

5. Re-attach mesh cover by twisting cover to the right.

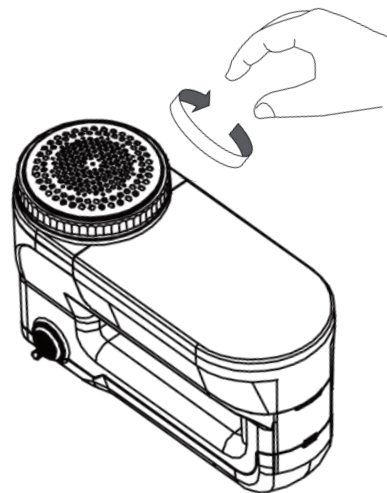

& With safety sensor technology, the fabric shaver will stop running if the Stainless Steel Mesh Cover is loose. Make sure the Stainless Steel Mesh Cover is securely tightened before each use.



TIPS FOR USE

When using the lint shaver, be sure material is on an even flat surface

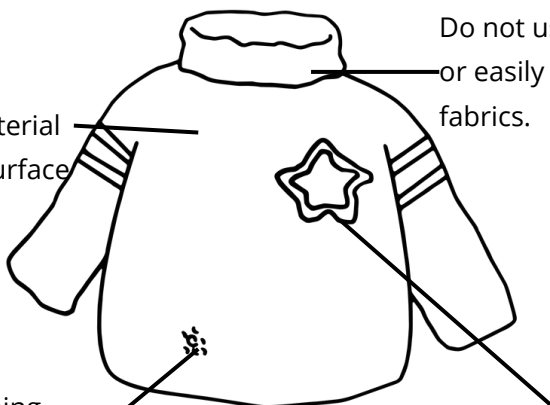

Do not use on thin or easily torn fabrics.

Do not use on clothing parts that have aesthetic rips or tears

Do not go over decorative features of clothing that protrude.

Motor Speeds:

M1= Use on fabrics to clean up minimal pilling

M2= Use on fabrics with medium to dense pilling

M3= Use on thick fabrics with dense pilling



Garantía Limitada de Un Año

True & Tidy garantiza al comprador original que el dispositivo o accesorios nuevos de la marca True & Tidy estarán libres de defectos en materiales y mano de obra bajo un uso normal (según las instrucciones del manual de usuario del dispositivo True & Tidy) durante un período de un (1) año desde la fecha de compra en True & Tidy o sus distribuidores autorizados.

Si surge un defecto y True & Tidy recibe una solicitud de autorización de devolución dentro del Período de Garantía aplicable, True & Tidy, a su elección y en la medida permitida por la ley, hará lo siguiente: (1) reparar el producto defectuoso sin costo, utilizando piezas de repuesto nuevas o reacondicionadas, o (2) reemplazar el producto defectuoso por uno nuevo o reacondicionado. En caso de tal defecto, en la medida permitida por la ley, estas son sus únicas y exclusivas soluciones. Pueden aplicarse cargos de envío y manejo, excepto donde la ley aplicable lo prohíba. Cualquier producto de reemplazo estará cubierto por el resto del período de garantía original o treinta (30) días, lo que sea mayor, o por cualquier período adicional requerido por la ley aplicable.

Para obtener una reparación o reemplazo bajo los términos de esta garantía, comuníquese con el servicio al cliente para obtener una autorización de devolución. Por favor, tenga su comprobante de compra a la mano.

Si tiene alguna pregunta sobre esta garantía, puede contactarnos a través de nuestro sitio web: www.trueandtidy.com

Los clientes ubicados fuera de los Estados Unidos continentales serán responsables de todos los cargos de envío internacional por devoluciones o reemplazos.

www.trueandtidy.com | 1-888-293-3492 | support@ctbrandco.com



INSTRUCCIONES IMPORTANTES DE SEGURIDA

En True & Tidy, la seguridad en el desempeño es nuestra máxima prioridad con cualquier producto para el consumidor. Por favor, use y opere el producto con cuidado y atención siguiendo las siguientes instrucciones de operación y precauciones. Conserve estas instrucciones.

- Antes de su primer uso, inspeccione todas las partes del quitapelusas para asegurarse de que estén intactas. No se debe usar el quitapelusas si hay signos visibles de daño en su estructura. Si no está seguro de que su quitapelusas esté en buen estado, comuníquese con el servicio al cliente.
- Mantenga el producto limpio en todo momento.
- NO sumerja ni permita que el aparato se moje en agua. No lo use mientras se baña o en la ducha.
- NO coloque ni guarde el aparato donde pueda caer o ser arrastrado a una bañera o lavabo.
- NO coloque el quitapelusas bajo luz solar directa ni cerca de calor extremo o fuego.
- NO deje caer ni inserte objetos en las aberturas del producto.
- Este aparato no es un juguete y no debe ser utilizado por niños. Es necesaria una supervisión cercana cuando se use este aparato cerca de niños o personas con ciertas discapacidades. El uso sin supervisión podría resultar en incendio o lesiones personales.
- Para reducir el riesgo de descarga eléctrica, no desarme ni intente reparar el aparato. Llévelo a un técnico calificado para su revisión y reparación, o llame al número gratuito indicado en este manual. El reensamblaje o reparación incorrecta podría causar un riesgo de incendio, descarga eléctrica o lesiones durante su uso.
- Use este aparato solo para el propósito previsto.
- Cuando esté en uso, el quitapelusas se apagará si se retira la cubierta protectora de la cuchilla. El quitapelusas no arrancará si la cubierta protectora de la cuchilla no está bien asegurada.
- Guarde el quitapelusas en un lugar fresco y seco, lejos del alcance de los niños.
- NO opere el quitapelusas sin el contenedor de residuos colocado
- NO lo use en el cuerpo, mascotas ni ningún otro artículo además de las telas y muebles para los que está destinado.



PIEZAS Y CARACTERÍSTICAS

A - Cubierta protectora

B - Cubierta de malla de acero inoxidable

C - Hoja de 6 cuchilla x2

D - Portacuchillas

E - Palanca de ajuste de velocidad

F - Contenedor de residuos

G - Puerto de carga USB-C

H - Botón de luz

I - Botón de encendido/apagado

J - Indicador de nivel del motor

K - Indicador de batería

L - Luz

M - Cepillo de limpieza

N - Cargador USB-C

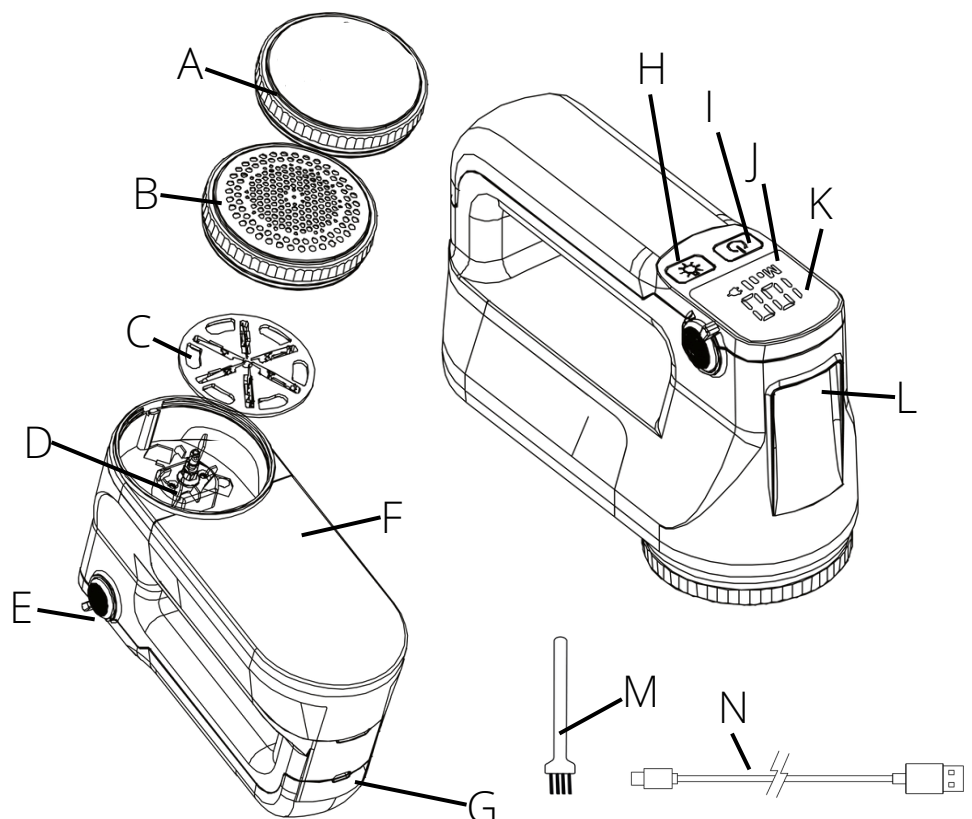



INSTRUCCIONES DE USO

Cargar antes de usar: Asegúrese de que el quitapelusas esté completamente cargado.

Preparar para usar: Retire la cubierta protectora de la cubierta de malla.

Encender: Presione el botón de encendido/apagado para activar el nivel de potencia 1.

Eliminar pelusas: Presione suavemente el quitapelusas sobre el material y muévelo en pequeños movimientos circulares.

Ajustar velocidad: Para pelusas difíciles, aumente la velocidad tirando hacia atrás la palanca de ajuste de velocidad hasta que haga clic.

Usar la luz LED: Presione el botón de luz para mayor visibilidad. (La luz solo funciona cuando el quitapelusas está encendido).

Apagar: Presione el botón de encendido/apagado cuando termine.

Vaciar el contenedor de residuos: Retire el contenedor tirando hacia abajo, vacíe las pelusas en la basura y vuelva a colocarlo de manera segura.

Seguir el cuidado del tejido: Verifique las etiquetas de cuidado de residuos de las prendas y pruebe en un área poco visible primero.



REEMPLAZO DEL SOPORTE DE LA CUCHILLA

1. Afloje la cubierta de malla de acero inoxidable girándola hacia la izquierda.

2. Retire la cubierta de malla de acero inoxidable

3. Use el cepillo para retirar suavemente la pelusa acumulada.

¡TENGA CUIDADO CON LAS CUCHILLAS EXPUESTAS!

4. Vuelva a colocar la cubierta de malla de acero inoxidable girándola hacia la derecha.

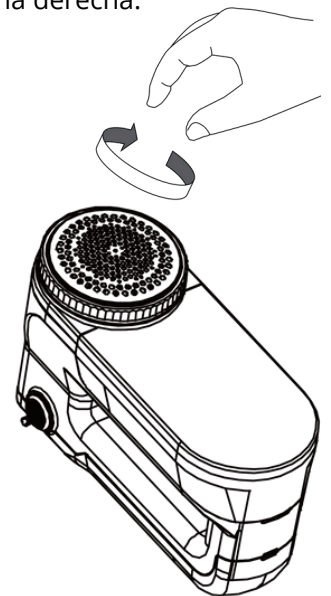
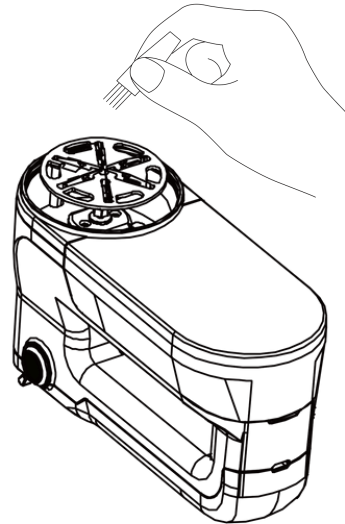
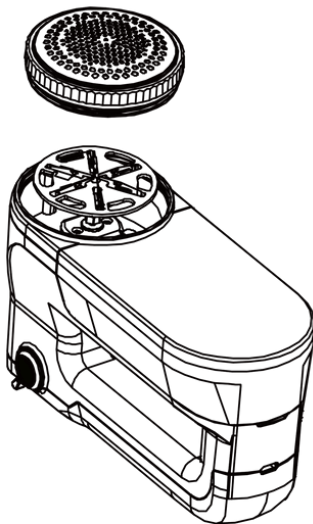
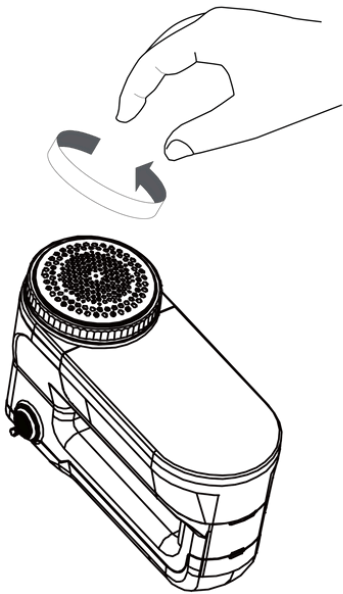

5. Sujete firmemente el contenedor de residuos y tire hacia abajo para desprenderlo del quitapelusas.

6. Vacíe el contenedor de residuos y vuelva a colocarlo en el quitapelusas.

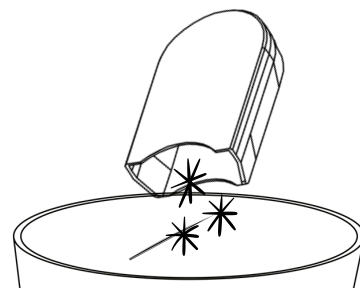
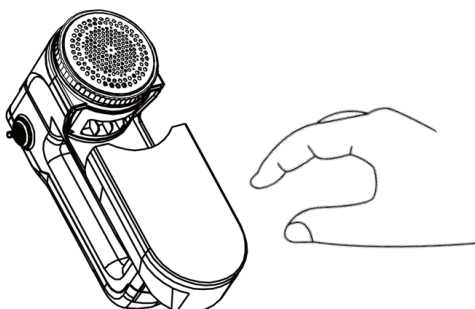



CUIDADO Y LIMPIEZA

1. Afloje la cubierta de malla de acero inoxidable girándola hacia la izquierda.

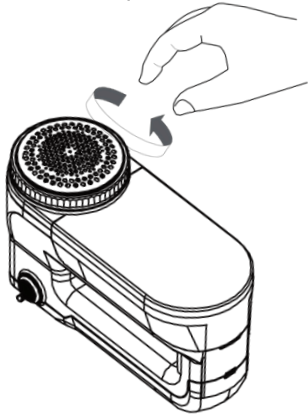

2. Retire la cubierta de malla de acero inoxidable

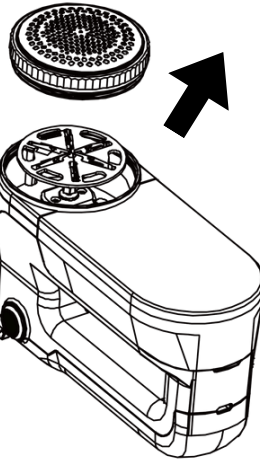

3. Tire suavemente de la cuchilla de 6 hojas para retirarla de la afeitadora de pelusa. ¡CUIDADO CON LAS CUCHILLAS EXPUESTAS!

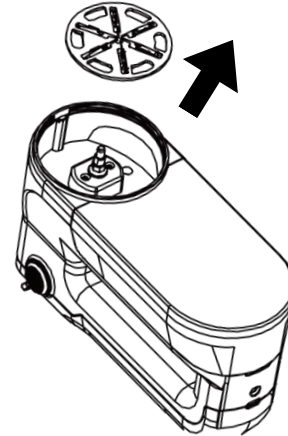

⚠ **Advertencia:**
¡Las cuchillas no deben ser retiradas de la hoja de 6 cuchilla!

4. Reemplácela con una nueva hoja de 6 cuchillas. Evite tocar las cuchillas.

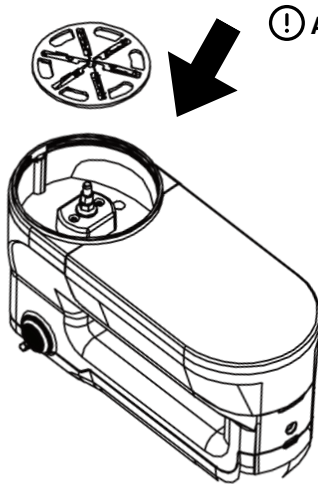

⚠ **ADVERTENCIA:** Deseche adecuadamente las cuchillas

5. Vuelva a colocar la cubierta de malla girándola hacia la derecha.

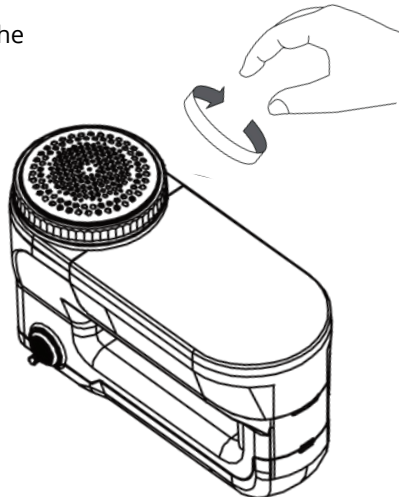

⚠ Con tecnología de sensor de seguridad, la afeitadora de telas dejará de funcionar si la cubierta de malla de acero inoxidable está suelta. Asegúrese de que la cubierta de malla de acero inoxidable esté bien ajustada antes de cada uso.



CONSEJOS

Al usar el quitapelusas, asegúrese de que el material esté sobre una superficie plana y uniforme.

No lo use en partes de la ropa que tengan desgarrones o roturas estéticas.

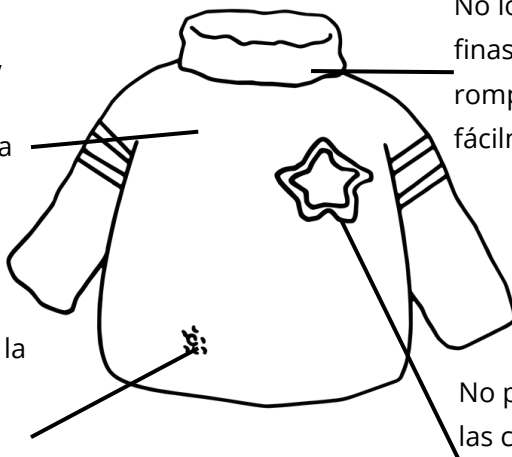

No lo use en telas finas o que se rompan fácilmente.

No pase por encima de las características decorativas de la ropa que sobresalgan.

Velocidades del motor:

M1 = Use en telas para eliminar pilling mínimo.

M2 = Use en telas con pilling medio a denso.

M3 = Use en telas gruesas con pilling denso.