



ITEM #6917607/6917617/6917621/6917627
MODEL #FSU1R3019A19-P/FSU1R3219A19-P/
VUR2419LA19-P/FSU1R2319A19-P

STAINLESS STEEL KITCHEN SINK

Español p. 15

PROJECT SOURCE and logo design are trademarks or registered trademarks of LF, LLC. All rights reserved.

ATTACH YOUR RECEIPT HERE

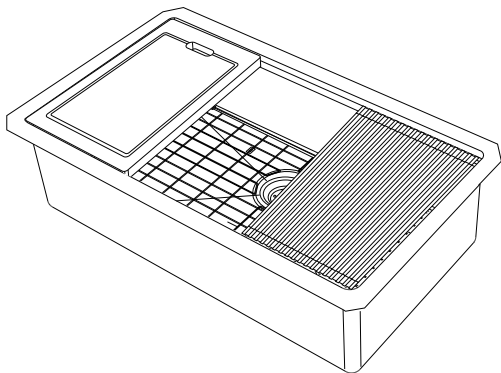

Serial Number _____

Purchase Date _____

Thank you for purchasing this **PROJECT SOURCE** product.
Questions, problems or missing parts?
Before returning, contact us on:
866-389-8827, 8 a.m.-8 p.m., EST, Monday-Sunday or ascs@lowes.com.

TABLE OF CONTENTS

Package Contents	3
Hardware Contents	5
Safety Information	5
Preparation	6
Installation Type.....	6
Under-mount installation	7
Care and Maintenance.....	11
Warranty.....	13
Replacement Parts List	14

PACKAGE CONTENTS

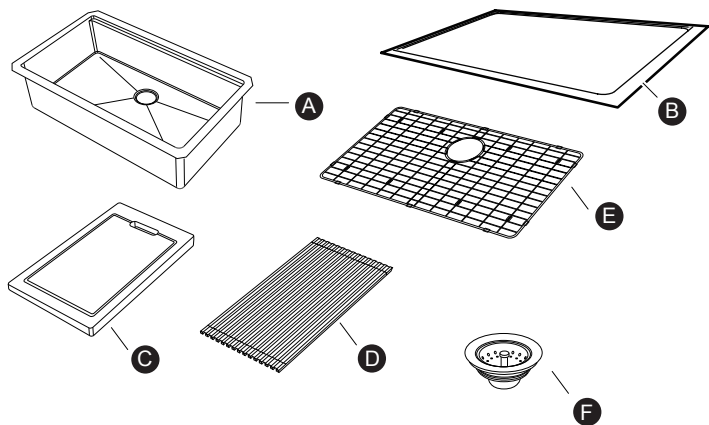

PART	DESCRIPTION	QUANTITY	NOTES
A	Sink	1	1. The accessories included with each item are listed on the next page. 2. The quantity of Strainer/Grid for double bowl sink is 2 pcs.
B	Undermount template	1	
C	Cutting board	1	
D	Rolling Mat	1	
E	Grid	1	
F	Strainer	1	

PACKAGE CONTENTS

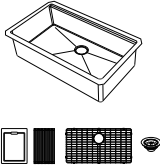
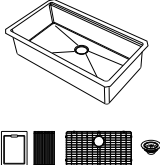
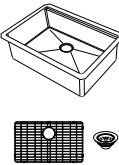
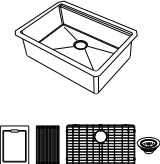
Item#	Model#	Product Dimension	Image	Accessories Included
6917607	FSU1R3019 A19-P	30-in x 19-in x 9-in		<ul style="list-style-type: none"> • Cutting board • Rolling Mat • Bottom Grid • Strainer
6917617	FSU1R3219 A19-P	32-in x 19-in x 9-in		<ul style="list-style-type: none"> • Cutting board • Rolling Mat • Bottom Grid • Strainer
6917621	VUR2419 LA19-P	24-in x 19-in x 9-in		<ul style="list-style-type: none"> • Bottom Grid • Strainer
6917627	FSU1R2319 A19-P	23-in x 19-in x 9-in		<ul style="list-style-type: none"> • Cutting board • Rolling Mat • Bottom Grid • Strainer

HARDWARE CONTENTS (Not shown actual size)

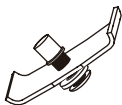

BB

PART	DESCRIPTION	QUANTITY
BB	Undermount clip	10

SAFETY INFORMATION



Please read and understand this entire manual before attempting to assemble, operate or install the product.



WARNING: Risk of personal injury. Metal surfaces are sharp and can cause severe cuts. Use gloves and handle sink edges carefully.

CAUTION

Specialized tools may be required to install the sink to countertop surfaces other than wood or wood composites.

PREPARATION

Before beginning assembly of product, make sure all parts are present. Compare parts with package contents list and hardware contents list. If any part is missing or damaged, do not attempt to assemble the product.

Estimated Assembly Time: 60 minutes

Tools Required for Assembly (not included):



Measuring tape



Safety goggles



Phillips screwdriver



Pencil



Hacksaw



Saber saw or jig saw



Electric drill



Wrenches



Silicone sealant



Flathead screwdriver



Channel locks



Teflon tape



Allen key

INSTALLATION TYPE

This sink is designed for undermount installation below the countertop surface.

Undermount

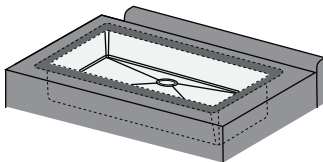

UNDER-MOUNT INSTALLATION

BEFORE YOU BEGIN...

Unpack new sink and inspect carefully for damage. Notify your distributor of any damage.

Replace the sink in its original packing carton to protect it until you are ready to begin installation.



CAUTION

Strongly Recommend For Professional Installers to Perform Installation.

- Locate sink to be installed. Provide proper clearance under the countertop for the faucet supply lines and the structural parts of your cabinet.

NOTE: Some templates share the drop-in and undercounter mounting. Make sure you use the undercounter mounting portion of the template.

- Cut the inner portion from the supplied template and discard.
- Attach the outer portion of the template to the countertop using masking tape. Be sure there is enough clearance for the faucet and supply line. If the template has a hole for the faucet, use 1-3/8 in. (35 mm) diameter hole saw to cut hole on the countertop.

1. Drill a clearance hole inside the cutout line.

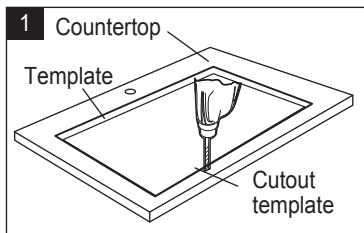

UNDER-MOUNT INSTALLATION (Continued)

2. Cut opening on cut line of the template (B).

NOTE: Contact your countertop distributor for the best method of cutting materials such as marble, hard synthetics, etc.

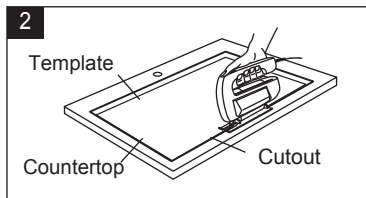

3. The undermount clip (BB) is supplied with each sink (A). It includes the brackets, inserts and fasteners. Consult your countertop supplier to use the proper inserts and fasteners depend on the type of countertop material.

Locate and drill the mounting hole for insert (following with countertop supplier's suggestion) as shown below. The mounting hole should allow even spacing of mounting brackets around the sink.

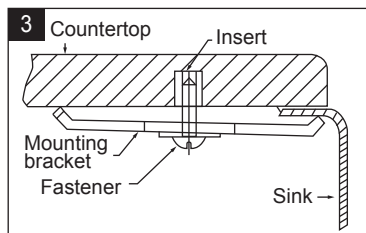

Hardware Used

BB

Undermount clip



x 10

UNDER-MOUNT INSTALLATION (Continued)

4. Apply sealant to the rim of the sink (A) near the inside edge. Be careful not to miss or skip an area.

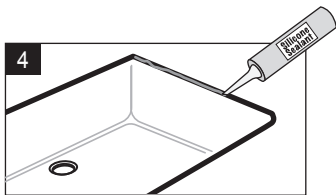

5. Lift the sink into place. Follow the instructions from your countertop supplier in order to tighten the mounting hardware evenly.

⚠ DO NOT OVERTIGHTEN

6. Apply silicone sealant.
Wipe away any excess sealant.
Fill voids and allow to cure.

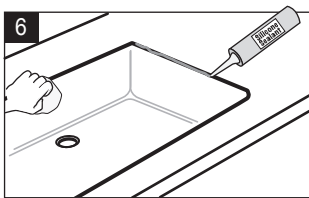

UNDER-MOUNT INSTALLATION (Continued)

7. Preparing the strainer (F)

Install the strainer as shown. It is easier to install the strainer assembly to the sink before the sink is installed to the cabinet.

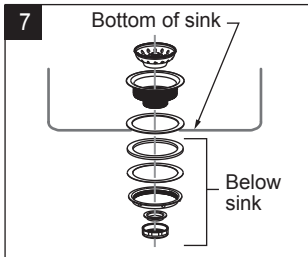

8. Installing the accessories

When finished, place the sink grid (G), cutting board (D), and rolling mat (F) into the sink.

NOTE: Please refer to Page 4 for the included accessories for each item.

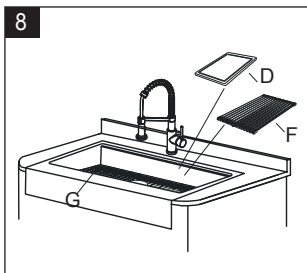

CARE AND MAINTENANCE

- Daily, regular cleaning to remove dirt and prevent staining is recommended. Use liquid dish detergent, water and a soft household sponge.
- Mild, non-abrasive cleaners can be used with a nylon scrub pad. To ensure a uniform appearance in a stainless steel sink surface, rinse with water and wipe down the sink with a soft, dry cloth. Drying the sink will prevent water spots caused by time in the water.
- Remove stubborn stains from lime or calcium deposits by pouring a little warm vinegar or vinegar-based cleaner into the sink and allow it to sit for a few minutes. Rinse with clean water and dry.
- Scratches are inevitable during your usage over time. Use a nylon pad with an iron free abrasive polishing compound. Follow the original polish lines to blend out the scratch in a small area. Be careful not to overdo as aggressive scrubbing will result in a bright spot.
- DO NOT use strong abrasive cleaners, metal scrub pads, or steel wool. These will scratch the surface.
- DO NOT leave rubber mats or sponges inside the sink. Water trapped below could lead to stains.
- DO NOT let food with a high salt content sit inside the sink for prolonged periods of time.
- DO NOT allow chlorine bleach to sit inside a stainless steel sink for more than 1 hour.
- DO NOT allow drain cleaners to come into contact with the sink surface.

CARE AND MAINTENANCE (Continued)

- DO NOT pour paint in your sink. The chemicals in acrylic paint will react with sinks if allowed to sit over 24 hours and will produce permanent marks. For latex based paints, remove any residue immediately using a paint remover manufactured by the same brand. Consult the paint remover recommendations before using on the sink. For all sinks, we also recommend nail polish remover, rubbing alcohol or an acetone-based paint remover to eliminate paint residue.
- Rust spots - Rust stains are the result of iron particles introduced by water, cookware, and steel wool pads that react with water to create rust. Metal cleaners will remove rust spots.
- Food stains - Depending on the severity of the stain, use a bleach and water solution or pour the bleach onto a cloth and cover the stain. Allow the bleach to sit for at least 1/2 hour and then clean with dish detergent and water.

LIMITED LIFETIME WARRANTY

The PROJECT SOURCE products are manufactured with superior quality standards and are backed by our limited lifetime warranty. The PROJECT SOURCE products are warranted to consumers to be free from defects in workmanship and materials for limited lifetime warrant from the date of purchase. This warranty applies only to the original purchaser. We agree to correct any defect at no charge or, at our option, replace the product with a comparable or superior model.

To obtain warranty service, present a copy of your sales receipt as proof of purchase. All cost of removal and reinstallation are the responsibility of the purchaser. Any damage to the product by accident, misuse or improper installation, or by using parts not produced by the manufacturer of this product or affixing accessories not produced by the manufacturer of this product, are the purchaser's own responsibility. We assume no responsibility whatsoever for product installation during the limited lifetime warranty. Any service performed by an unauthorized person will render the warranty invalid.

Any replacement of defective parts for the product must be reported within the first year from the date of purchase. For the balance of the warranty, call our customer service department (at **866-389-8827**) for return authorization and shipping instructions so that we may repair or replace the product. Any product or parts returned improperly packaged is/are the sole responsibility of the purchaser.

REPLACEMENT PARTS LIST

For replacement parts, call our customer service department at **866-389-8827**, 8 a.m. - 8 p.m., EST, Monday - Sunday. You could also contact us at ascs@lowes.com.

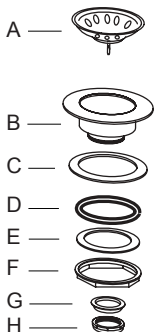

PART	DESCRIPTION	PART NUMBER	COVERED UNDER WARRANTY
A	Screener	S-001	YES
B	Bowls	S-002	YES
C	Strainer Ring	S-003	YES
D	Rubber washer	S-004	YES
E	Paper washer	S-005	YES
F	Locknut	S-006	YES
G	Plastic joint	S-007	YES
H	Connecting nut	S-008	YES



ARTÍCULO #6917607/6917617/6917621/6917627
MODELO #FSU1R3019A19-P/FSU1R3219A19-P/
VUR2419LA19-P/FSU1R2319A19-P

PROJECT SOURCE y el diseño del logotipo son marcas comerciales o marcas comerciales registradas de LF, LLC. Todos los derechos reservados.

FREGADERO DE COCINA DE ACERO INOXIDABLE

ADJUNTE SU RECIBO AQUÍ

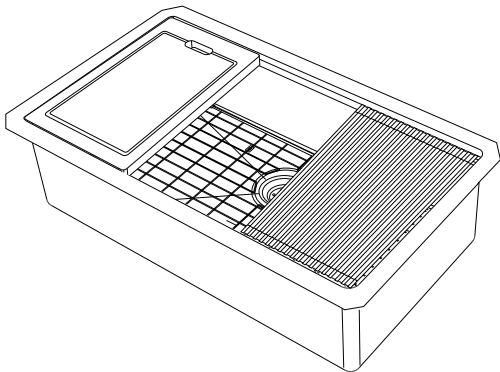

Número de serie _____

Fecha de compra _____

Gracias por comprar este producto **PROJECT SOURCE**.

¿Preguntas, problemas o piezas faltantes?

Antes de devolver, póngase en contacto con nosotros al:

866-389-8827, de lunes a domingo de 8 a.m. a 8 p.m., hora estándar del Este, o por correo electrónico a ascs@lowes.com.

ÍNDICE





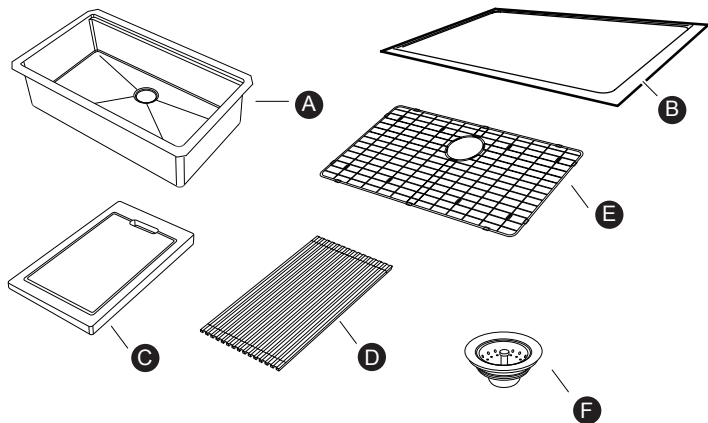

Contenido del paquete	17
Aditamentos	19
Información de seguridad	19
Preparación	20
Tipo de instalación	20
Instalación de montaje inferior	21
Cuidado y mantenimiento	25
Garantía	27
Lista de piezas de repuesto	28

CONTENIDO DEL PAQUETE

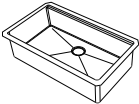

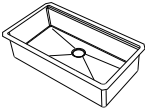
PIEZA	DESCRIPCIÓN	CANTIDAD	NOTAS
A	Fregadero	1	1. Los accesorios incluidos con cada artículo están indicados en la página siguiente. 2. La cantidad de coladores/rejillas para fregaderos de doble cubeta es de 2 unidades.
B	Inferior	1	
C	Tabla de cortar	1	
D	Tapete enrollable	1	
E	Rejilla para fregadero	1	
F	Colador para fregadero	1	

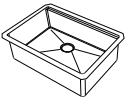
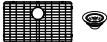
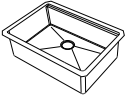
CONTENIDO DEL PAQUETE

Artículo#	Modelo#	Dimensiones del producto	Foto	Accesorios incluidos
6917607	FSU1R3019 A19-P	30-in x 19-in x 9-in	 	<ul style="list-style-type: none"> • Tabla de cortar • Tapete de rodar • Rejilla inferior • Cernidor
6917617	FSU1R3219 A19-P	32-in x 19-in x 9-in	 	<ul style="list-style-type: none"> • Tabla de cortar • Tapete de rodar • Rejilla inferior • Cernidor
6917621	VUR2419 LA19-P	24-in x 19-in x 9-in	 	<ul style="list-style-type: none"> • Rejilla inferior • Cernidor
6917627	FSU1R2319 A19-P	23-in x 19-in x 9-in	 	<ul style="list-style-type: none"> • Tabla de cortar • Tapete de rodar • Rejilla inferior • Cernidor

ADITAMENTOS (no se muestran en tamaño real)

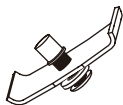

BB

PIEZA	DESCRIPCIÓN	CANTIDAD
BB	Sujetador de montaje inferior	10

INFORMACIÓN DE SEGURIDAD



Lea y comprenda completamente este manual antes de intentar ensamblar, usar o instalar el producto.



ADVERTENCIA: riesgo de lesiones personales. Las superficies de metal son filosas y pueden causar cortes graves. Use guantes y manipule los bordes del fregadero con cuidado.

PRECAUCIÓN

Es posible que se requieran herramientas especializadas para instalar el fregadero en cubiertas prefabricadas que no sean madera o compuestos de madera.

PREPARACIÓN

Antes de comenzar a ensamblar el producto, asegúrese de tener todas las piezas. Compare las piezas con la lista del contenido del paquete y la lista del contenido de aditamentos. No intente ensamblar el producto si falta alguna pieza o si estas están dañadas.

Tiempo estimado de ensamblaje: 60 minutos.

Herramientas necesarias para el ensamblaje (no se incluyen):



Cinta métrica



Gafas de seguridad



Destornillador Phillips



Lápiz



Sierra de mano



Sierra sable o sierras de vaivén



Taladro eléctrico



Llaves



Sellador de silicona



Destornillador de cabeza plana



Alicates para filtros



Cinta de teflón



Llave Allen

TIPO DE INSTALACIÓN

Este fregadero está diseñado para instalarse por debajo de la superficie de la encimera.

Montaje inferior

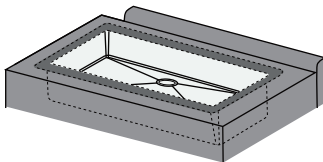

INSTALACIÓN DE MONTAJE INFERIOR

ANTES DE QUE EMPIECE:

Desempaque el fregadero nuevo e inspecciónelo cuidadosamente en busca de daños. Notifique a su distribuidor en caso de cualquier daño. Vuelva a colocar el fregadero en su caja de embalaje original para protegerlo hasta que esté listo para comenzar la instalación.



PRECAUCIÓN

Se recomienda encarecidamente que instaladores profesionales realicen la instalación.

- Localice el fregadero que se instalará. Deje una separación suficiente debajo de la cubierta prefabricada para las líneas de suministro para grifos y las piezas estructurales de su gabinete.

NOTA: algunas plantillas comparten el montaje empotrado y debajo de la cubierta. Asegúrese de haber utilizado la parte de montaje debajo de la cubierta de la plantilla.

- Corte la parte interior de la plantilla suministrada y deséchela.
- Fije la parte exterior de la plantilla a la cubierta prefabricada con cinta protectora. Asegúrese de que haya suficiente separación para el grifo y la línea de entrada. Si la plantilla tiene un orificio para el grifo, use una sierra de copa de 35 mm (1 3/8 pulg.) de diámetro para cortar el orificio en la cubierta prefabricada.

1. Taladre un orificio de distancia en el interior de la línea de corte.

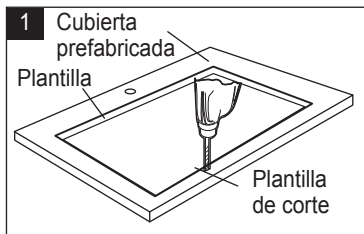

INSTALACIÓN DE MONTAJE INFERIOR (continuación)

2. Corte la abertura en la línea de corte de la plantilla (B).

NOTA: póngase en contacto con el distribuidor de cubiertas prefabricadas para conocer el mejor método de corte de materiales como mármol, sintéticos duros, etc.

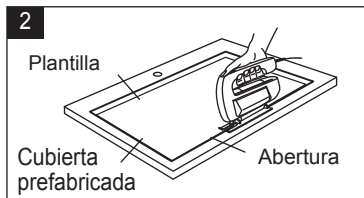

3. El kit de montaje (BB) se suministra con cada fregadero (A). Incluye los soportes, los accesorios y los sujetadores. Consulte a su proveedor de cubiertas prefabricadas para utilizar los accesorios y sujetadores adecuados según el tipo de material de la cubierta prefabricada.

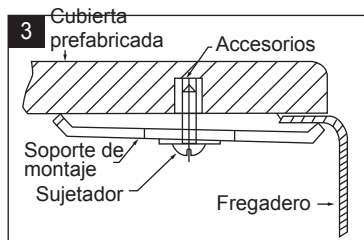

Ubique y taladre el orificio de montaje para el accesorio (siguiendo la sugerencia del proveedor de la cubierta prefabricada) como se muestra a continuación. El orificio de montaje debe permitir un espaciado uniforme de los soportes de montaje alrededor del fregadero.

Aditamentos utilizados

BB Sujetador de montaje inferior



x 10

INSTALACIÓN DE MONTAJE INFERIOR (continuación)

4. Aplique sellador al borde del fregadero (A) cerca del borde interior. Tenga cuidado de no perder ni saltarse un área.

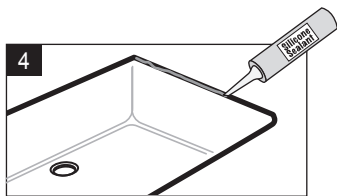

5. Levante el fregadero en su lugar. Siga las instrucciones de su proveedor de cubiertas prefabricadas para apretar los aditamentos de montaje de manera uniforme.

⚠ NO APRIETE DEMASIADO

6. Aplique sellador de silicona.
Limpie cualquier exceso de sellador.
Rellene los huecos y deje curar.

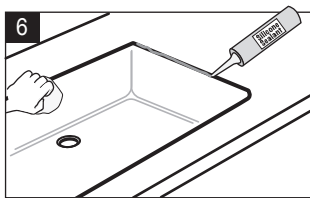

INSTALACIÓN DE MONTAJE INFERIOR (continuación)

7. Preparación Del Colador (F)

Instale el colador como se muestra. Es más fácil instalar el ensamble del colador en el fregadero antes de instalar el fregadero en el gabinete.

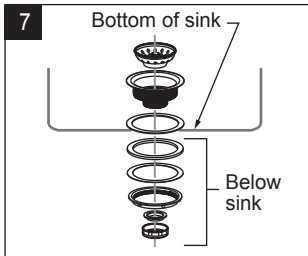

8. Instalación de las rejillas

Después de la instalación, coloque la rejilla del fregadero (G), la tabla de cortar (D) y la esterilla enrollable (F) dentro del fregadero. Si se utiliza un triturador de basura, se debe instalar el anillo de montaje del en consecuencia.

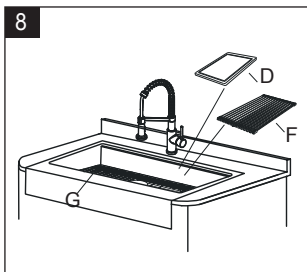

NOTA: Consulte la página 4 para ver los accesorios incluidos con cada artículo.

CUIDADO Y MANTENIMIENTO

- Se recomienda una limpieza diaria y periódica para eliminar la suciedad y evitar las manchas. Use detergente líquido para platos, agua y una esponja doméstica suave.
- Se pueden usar limpiadores suaves y no abrasivos con una almohadilla para frotar de nailon. Para garantizar una apariencia uniforme en una superficie de fregadero de acero inoxidable, enjuague con agua y limpie el fregadero con un paño suave y seco. Secar el fregadero evitará las manchas de agua causadas por el tiempo en el agua.
- Vierta un poco de vinagre tibio o un limpiador a base de vinagre en el fregadero y déjelo reposar durante unos minutos para quitar las manchas rebeldes de los depósitos de cal o calcio. Enjuague con agua limpia y seque.
- Los rayones son inevitables durante su uso a lo largo del tiempo. Utilice una almohadilla de nailon con un compuesto de pulido abrasivo sin hierro. Siga las líneas de pulido originales para difuminar el rayón en un área pequeña. Tenga cuidado de no exagerar, ya que un fregado agresivo provocará un punto brillante.
- NO utilice limpiadores abrasivos fuertes, almohadillas para frotar metálicas ni lana de acero. Estos rayarán la superficie.
- NO deje tapetes de goma o esponjas dentro del fregadero. El agua atrapada debajo podría provocar manchas.
- NO deje que los alimentos con un alto contenido de sal queden dentro del fregadero durante períodos prolongados.
- NO permita que el blanqueador con cloro se asiente dentro de un fregadero de acero inoxidable durante más de 1 hora.
- NO permita que los limpiadores de desagües entren en contacto con la superficie del fregadero.

CUIDADO Y MANTENIMIENTO (continuación)

- NO vierta pintura en el fregadero. Los productos químicos en la pintura acrílica reaccionarán con los fregaderos si se dejan reposar durante 24 horas y producirán marcas permanentes. Para pinturas a base de látex, elimine cualquier residuo inmediatamente con un removedor de pintura fabricado por la misma marca. Consulte las recomendaciones del removedor de pintura antes de usarlo en el fregadero. Para todos los fregaderos, también recomendamos quitaesmalte, alcohol isopropílico o un removedor de pintura a base de acetona para eliminar los residuos de pintura.
- Manchas de óxido: las manchas de óxido son el resultado de partículas de hierro introducidas por el agua, los utensilios de cocina y las almohadillas de lana de acero que reaccionan con el agua y generan óxido. Los limpiadores para metal eliminarán las manchas de óxido.
- Manchas de comida: según la gravedad de la mancha, use una solución de agua y lejía, o vierta la lejía en un paño y cubra la mancha. Deje que la lejía se asiente durante al menos 1/2 hora y luego límpiela con detergente para platos y agua.

GARANTÍA LIMITADA DE POR VIDA

Los productos PROJECT SOURCE se fabrican con estándares de calidad superiores y están respaldados por nuestra garantía limitada de por vida. Se garantiza a los consumidores que los productos PROJECT SOURCE están libres de defectos de mano de obra y los materiales de por vida limitado a partir de la fecha de compra. Esta garantía es válida solo para el comprador original. Aceptamos reparar cualquier defecto sin cargo o, según nuestro criterio, reemplazar el producto por un modelo comparable o superior.

Para obtener el servicio de garantía, presente una copia del recibo de venta como comprobante de compra. Todos los costos de extracción y reinstalación son de responsabilidad del comprador. Cualquier daño al producto producido por accidente, uso indebido o instalación incorrecta, o por el uso de piezas no producidas por el fabricante de este producto o accesorios de fijación que no son del fabricante de este producto, serán responsabilidad del comprador. No asumimos ningún tipo de responsabilidad por la instalación del producto durante la garantía limitada de por vida. Cualquier servicio realizado por una persona no autorizada invalidará la garantía.

Cualquier reemplazo de piezas defectuosas del producto debe notificarse dentro del primer año a partir de la fecha de compra. Para el resto de la garantía, llame a nuestro Departamento de Servicio al Cliente (al **866-389-8827**) para obtener la autorización de devolución y las instrucciones de envío para que podamos reparar o reemplazar el producto. Un producto o piezas devueltas con un embalaje incorrecto son de responsabilidad única del comprador.

LISTA DE PIEZAS DE REPUESTO

Para obtener piezas de repuesto, llame a nuestro Departamento de Servicio al Cliente al número **866-389-8827**, de 8 a.m. a 8 p.m, hora estándar del Este. También puede ponerse en contacto con nosotros en **ascs@lowes.com**.

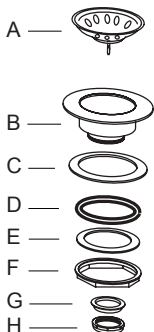

PIEZA	DESCRIPCIÓN	NÚMERO DE PIEZA	CUBIERTO POR GARANTÍA
A	Escurreidor	S-001	SÍ
B	Cubeta	S-002	SÍ
C	Anillo del escurridor	S-003	SÍ
D	Arandela de goma	S-004	SÍ
E	Arandela de papel	S-005	SÍ
F	Contratuerca	S-006	SÍ
G	Junta de plástico	S-007	SÍ
H	Tuerca de conexión	S-008	SÍ