

WARRANTY

This warranty gives you specific legal rights, and you may also have other rights that vary from state to state.

This product is warranted against malfunctions and defects in material and workmanship for a period of one year for domestic use and ninety days for commercial use.

THIS WARRANTY SHALL NOT APPLY to any products or parts there of which have been damaged by tampering, misuse or abuse or which have been altered or repaired by an unauthorized person or service center.

THIS WARRANTY SHALL NOT APPLY to brushes or accessories since their life depends upon the amount of use.

FOR REPAIR the inoperative machine must be delivered with shipping and delivery charges prepaid together with satisfactory evidence of the purchase date to an authorized service center or Thorne Electric Company at the address that appears below. Koblenz will either repair or replace, at its election, all defective machines during the warranty period.

Some states do not allow the exclusion or limitation of incidental or consequential damages, so the above limitation or exclusion may not apply to you.

Thorne Electric, Co.

610 Lanark Suite 205
San Antonio, TX.
78218-0363 U.S.A.
Tel: 1(888) 647-1433

MADE IN MEXICO

Canada Call:

Tel: (210) 590 1226



Visit our website www.koblenz-electric.com

19-0972-00-0



OWNER'S MANUAL MANUAL DE OPERACIÓN

9 gallon and 6 gallon Wet/Dry Vacs
Aspiradoras Seco-Mojado
de 9 y 6 galones

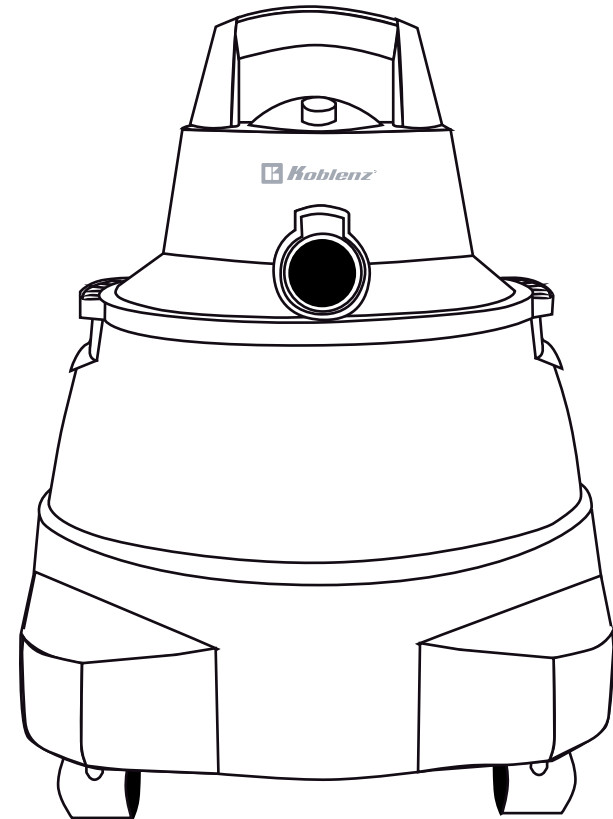

For models / Para modelos:	Electrical Rating / Características Eléctricas:
WD-6K2	120 V~ 7 A 60 Hz
WD-6K2 US	120 V~ 7 A 60 Hz
WD-9K2	120 V~ 9 A 60 Hz
WD-9K2 US	120 V~ 9 A 60 Hz

For your safety read all instructions carefully. SAVE this manual for future reference
Para su seguridad lea este manual cuidadosamente. GUARDE para futuras referencias.

= OWNER'S MANUAL =

IMPORTANT SAFETY INSTRUCTIONS

When using an electric vacuum cleaner, basic precautions should be followed:

Read all instructions before using this vacuum cleaner.

This vacuum cleaner is for domestic use only; it may be used for vacuuming wet or dry materials and as a blower.

SAVE THESE INSTRUCTIONS FOR FUTURE REFERENCE.

WARNING

To reduce risk of fire, electric shock or injury:

1. Do not use to pick up flammable or combustible liquids, such as gasoline or use in areas where such items may be present.
2. Use products only as described in this manual, use only manufacturer's recommended attachments.
3. Do not pick up anything that is burning or smoking; such as cigarettes, matches or hot ashes.
4. Do not leave vacuum plugged in. Unplug from outlet when not in use and before servicing.
5. Turn unit off before unplugging.
6. Do not put any object into openings. Do not use with any opening blocked. Keep free of dust, lint, hair and anything that may reduce airflow.
7. Do not use without filter in place.
8. Do not allow vacuum to be used as a toy, or to run unattended at any time. If used by children or near them, close supervision is necessary.
9. Do not store outdoors.
10. Do not use with a damaged cord or plug. If vacuum is not working as it should, or if it has been dropped, damaged, or submerged into water, return it to an authorized service center.
11. Do not pull or carry by cord, use cord as a handle, close a door on a cord or pull cord around sharp edges or corners, do not run vacuum over cord. Keep away from heated surfaces.
12. Do not unplug by pulling on cord. To unplug, grasp the plug, not the cord.
13. Do not unplug or vacuum with wet hands. Use extra care when cleaning stairs.
14. Keep hair, loose clothing, fingers and all parts of body away from openings and moving parts.
15. Never use vacuum cleaner as a pump.
16. If the line cord is damaged it must be replaced by the manufacturer or an authorized service center.
17. Connect to a properly grounded outlet only. See grounding instructions.

GARANTÍA

KOBLENZ ELÉCTRICA, S.A. DE C.V. garantiza este producto por término de dos años en todas sus partes y mano de obra contra cualquier defecto de fabricación a partir de la fecha de entrega y tratándose de productos que requieran de enseñanza o adiestramiento en su manejo de instalación de aditamentos, accesorios, implementos o dispositivos a partir de la fecha en que hubiera quedado operando normalmente después de su instalación en el domicilio que señale el consumidor bajo las siguientes condiciones:

1. Para hacer efectiva la garantía, no deben exigirse mayores requisitos que la presentación del producto acompañado de la póliza correspondiente debidamente sellada y fechada por el establecimiento que lo vendió o la factura, recibo o comprobante, en el que consten los datos específicos del producto objeto de la compraventa.
Nota: Si el sello del establecimiento que lo vendió no especifica la fecha en la que el consumidor recibió el producto, el consumidor deberá presentar la factura, recibo o comprobante objeto de la compraventa respectiva.
2. La empresa se compromete a reparar o cambiar el producto así como las piezas y componentes defectuosos del mismo sin ningún cargo para el consumidor. Los gastos de transportación que se deriven de su cumplimiento serán cubiertos por el fabricante o importador.
3. El tiempo de reparación en ningún caso será mayor de 30 días, contados a partir de recepción del producto en cualquiera de los sitios en donde pueda hacerse efectiva ésta garantía.
4. En cualquiera de los centros de servicio autorizados podrá adquirirse consumibles, refacciones y partes.
5. Este producto es exclusivo para uso doméstico. No es para uso comercial o industrial.

ESTA GARANTÍA NO ES VÁLIDA EN LOS SIGUIENTES CASOS:

- a) Cuando el producto ha sido utilizado en condiciones distintas de las normales.
- b) Cuando el producto no ha sido operado de acuerdo con el instructivo de uso en idioma español proporcionado.
- c) Cuando el producto ha sido alterado o reparado por personas no autorizadas por la empresa.

El consumidor podrá solicitar que se haga efectiva la garantía ante la propia casa comercial donde adquirió el producto.

NOTA: En caso de que la presente garantía se extraviara, el consumidor puede recurrir a su proveedor para que le expida otra póliza de garantía previa presentación de la nota o factura respectiva.

Producto _____ Marca _____
Modelo _____ No. de Serie _____
Nombre del distribuidor _____
Calle y número _____ Colonia o poblado _____
Ciudad / código postal _____ Fecha de entrega _____
Sello y firma _____

Fabricado por:

Koblenz Eléctrica, S.A. de C.V.
Av. Ciencia No. 28.
Fraccionamiento Industrial Cuamatla,
Cautitlán Izcalli Edo. de México
C.P. 54730 Tel. (55) 5864-0300
HECHO EN MÉXICO

Visite nuestro sitio de internet:
www.koblenz.com.mx

CENTROS DE SERVICIO, REFACCIONES Y CONSUMIBLES		
Para mayores informes sobre un centro de servicio autorizado cercano a su domicilio visite nuestro sitio de internet: www.koblenz.com.mx o llame sin costo al: 01 800 849 4711 o contactenos: servicio@koblenz-electric.com		
GUADALAJARA, JAL. CINCINATI No. 125 SECTOR REFORMA 01 800 711 8046 01 800 711 8047	MONTERREY, N.L. PLATÓN SÁNCHEZ No. 1860 NORTE, COL. 1 DE MAYO 01 800 711 8114 01 800 712 7714	EDO. DE MÉXICO AV. CIENCIA No. 28 FRACCIONAMIENTO INDUSTRIAL CUAMATLA, CAUTITLÁN IZCALLI 01 800 840 4711 (55) 5864 0300
SERVICIO Y REFACCIONES EN TODA LA REPÚBLICA		

MANTENIMIENTO DEL FILTRO

Advertencia

Para evitar lesiones debidas a un arranque accidental desconecte el cable de energía antes de limpiar el filtro.

Limpieza

El filtro se debe limpiar a menudo para mantener el rendimiento óptimo de la aspiradora. Deberá ser reemplazado si presenta alguna perforación.

NOTA: Es posible que se produzcan arrugas en los pliegues del filtro, las cuales no afectan su funcionamiento.

Para obtener óptimos resultados de limpieza, limpie el filtro en una área abierta. La limpieza se debe realizar al aire libre y no en el interior de una vivienda.

Para usar la aspiradora con filtro plisado:

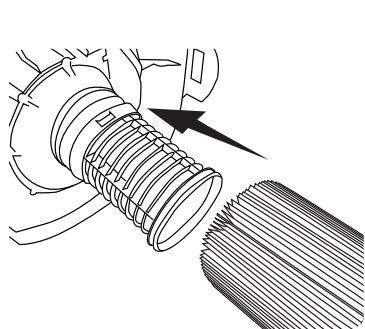

1. Coloque el filtro plisado en la jaula, empuje el filtro hacia adentro hasta que pare contra la pared inferior de la cabeza.

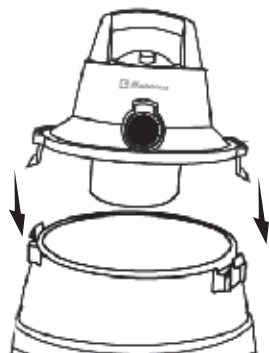

2. Assemble, motor head and the vacuum cleaner is ready to use.

SI TIENE PROBLEMAS

PROBLEMA	POSIBLE CAUSA	POSIBLE SOLUCIÓN
No enciende	Mal conectada	Conectar bien la clavija.
Baja succión	Depósito lleno	Vaciar el depósito.
	Filtro sucio	Sacudir el filtro o lavarlo si es necesario. Ver sección "Mantenimiento del Filtro".
	Manguera tapada	Conecte la manguera en la conexión de expulsión de aire hasta que se destape.
	Cabeza mal instalada	Verifique que los seguros estén en la posición cerrada. Asegúrese que la cabeza asiente bien en el tanque.
Si no cierra	Tapa mal puesta	Embone adecuadamente los seguros de la parte lateral de la tapa con las salientes en los costados del tanque hasta que escuche un "click".

Polarized Outlet

Use polarized instructions for models WD-9K2 and WD-6K2

This appliance is for use on a 120 V~ circuit, and has a polarized plug as shown in figure a. A temporary adapter may be used to connect this plug to Non-polarized outlet. The temporary adapter should be used only until a properly polarized outlet can be installed by a qualified electrician.

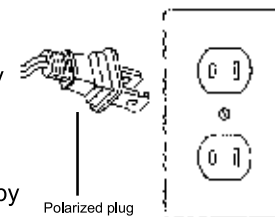

NOTE:

In Canada, the use of a temporary adapter is not permitted by the Canadian Electrical Code.

Grounded Outlet

Use grounded instructions for models WD-9K2 US and WD-6K2 US

This appliance must be grounded. If it should malfunction or breakdown, grounding provides a path of least resistance for electric current to reduce the risk of electric shock. This appliance is equipped with a cord having an equipment-grounding conductor and grounding plug. The plug must be inserted into an appropriate outlet that is properly installed and grounded in accordance with all local codes and ordinances.

Warning

Improper connection of the equipment grounding conductor can result in a risk of electric shock. Check with a qualified electrician or service person if you are in doubt as to whether the outlet is properly grounded. Do not modify the plug provided with the appliance if it does not fit the outlet, have a proper outlet installed by a qualified electrician.

This appliance is for use on a 120V~ circuit, and has a grounded plug that looks like the plug illustrated in figure A. A temporary adapter may be used to connect this plug to a non-grounded outlet if a properly grounded outlet is not available. The temporary adapter should be used only until a properly grounded outlet can be installed by a qualified electrician.

The green colored rigid ear, lug or the like extending from the adapter must be connected to a permanent ground such as a properly grounded outlet box cover. Whenever the adapter is used, it must be held in place by a metal screw. (fig. B).

NOTE: In Canada, the use of a temporary adapter is not permitted by the Canadian Electrical Code.

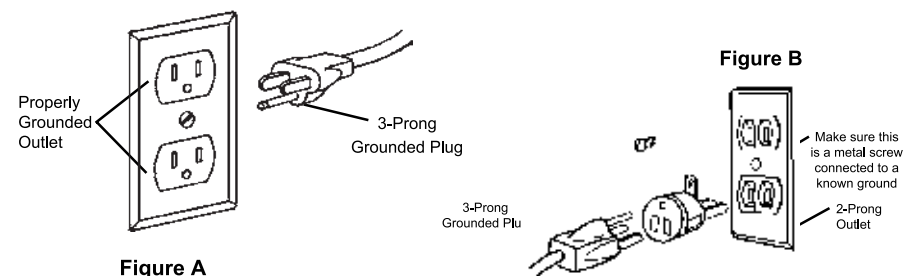
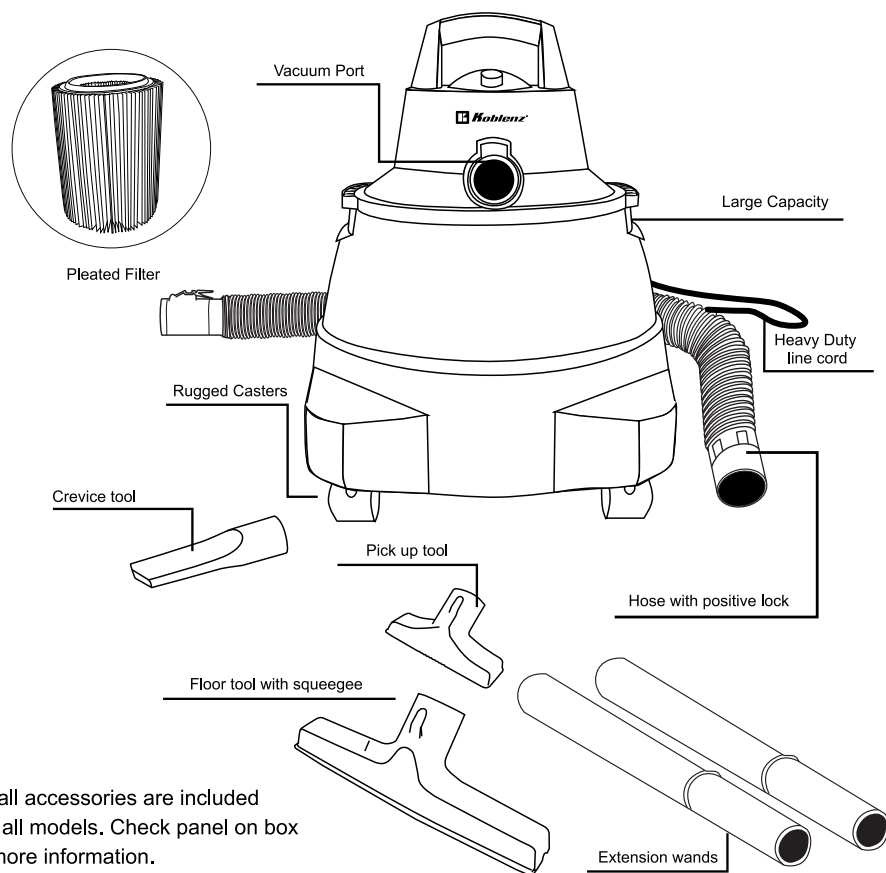

Figure A

Figure B

PRODUCT DESCRIPTION



Not all accessories are included with all models. Check panel on box for more information.

CASTER/CASTER FOOT ASSEMBLY

To assemble the casters on the unit:

1. Turn the dust drum upside down on the floor.
2. Insert the plastic caster foot into the bottom of drum.
3. Push until it is flush, with bottom of the dust drum.
4. Turn the drum upright.

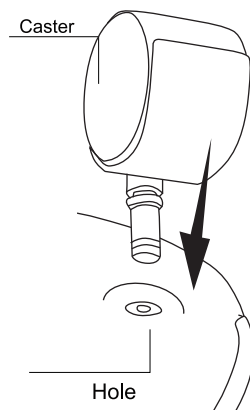

SISTEMA DE EXPULSIÓN DE AIRE

Esta aspiradora Koblenz cuenta con un sistema de expulsión de aire. Tiene la capacidad de expulsar aire para la limpieza de aparatos electrónicos, patios, cocheras y jardines.

Precaución:

Para evitar lesiones debidas a la expulsión de polvo y partículas, aleje la aspiradora de otras personas. La operación de cualquier sistema de expulsión puede resultar en la expulsión de objetos que pudieran caer y lastimar los ojos. Siempre deberá usar lentes de seguridad durante el manejo de la aspiradora cuando esté expulsando aire.

Para utilizar su aspiradora Koblenz como expulsora de aire:

1. Localice el puerto de expulsión de la aspiradora, ubicado en la parte posterior de la máquina.
2. Inserte la manguera al puerto de expulsión.
3. Encienda la aspiradora y estará lista para utilizar el sistema de expulsión.

PARA ASPIRAR LIQUIDOS

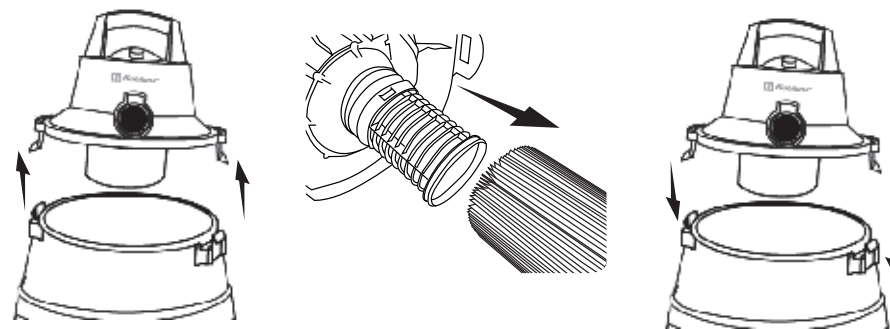

Nunca aspire líquidos con el filtro plisado puesto.

ALMACENAMIENTO

Antes de guardar la aspiradora, el depósito de polvo se debe vaciar y limpiar.

Los accesorios pueden ser almacenados en la charola porta accesorios.

La vida útil de los accesorios o cepillos depende de su uso, por lo que el desgaste natural no se considera defecto de fábrica. La aspiradora debe guardarse en lugares cerrados. Para mantener la aspiradora con el mejor aspecto posible, limpie el exterior con un paño húmedo y jabón suave.

Nota:

Los accesorios pueden variar dependiendo el modelo.

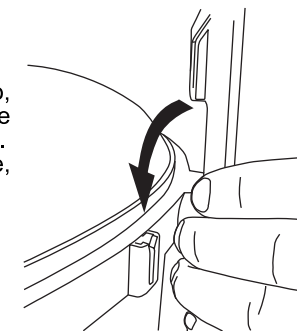

ENSAMBLE DE LA ASPIRADORA

1. Cierre los seguros de la parte lateral de la cabeza de la aspiradora con la salientes de los costados del tanque.
2. Introduzca la manguera presionando el seguro, una vez que lo haya introducido suelte el seguro.
3. Coloque los tubos telescópicos al extremo contrario de la manguera, posteriormente coloque la boquilla del accesorio deseado en el extremo del tubo telescópico.
Los accesorios pueden ser utilizados conectándolos directamente a la manguera
4. Accione el botón de encendido y la aspiradora estará lista para su uso.

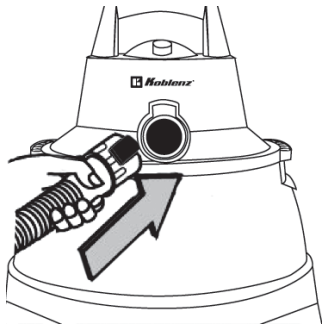

Ensamble manguera

Inserte el cople en la boquilla de succión hasta que escuche un click.

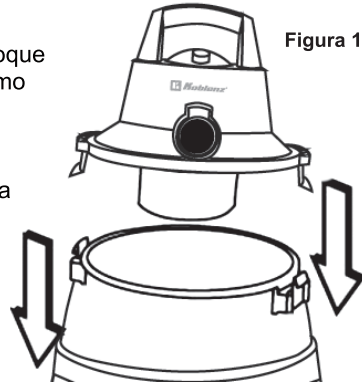

LIMPIEZA DEL TANQUE

1. Para quitar la cabeza y vaciar el contenido del tanque, simplemente abra los seguros laterales.
2. Apoye la tapa sobre la jaula en posición normal en una superficie plana mientras se vacía el tanque o limpia el filtro.
3. Tire el contenido del tanque en el recipiente de eliminación de residuos adecuado.
4. Lave el tanque perfectamente y séquelo con un paño seco.

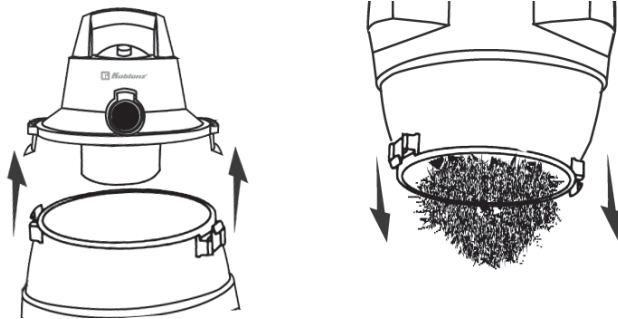

Importante:

Para evitar que se produzcan caídas o lesiones en la espalda, no levante la aspiradora cuando esté llena de líquidos o residuos, vacíe la superficie cantidad del contenido para hacer que la aspiradora pese menos y así poder levantarla cómodamente.

VAC ASSEMBLY

1. Line up the motor head with the tank. Pull the side latches out and lower the head. Snap the latches into place.
2. To connect the hose press the tab on the hose while inserting. Then release it should click in place.
3. To release the hose, press tab on hose and pull out.
4. Plug power cord.
5. To turn unit on use switch on motor head.
6. Familiarize yourself with the control and features of your vacuum cleaner.

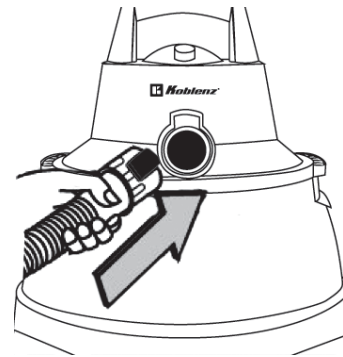

Hose assembly

Insert hose connector into suction port until you hear a click.

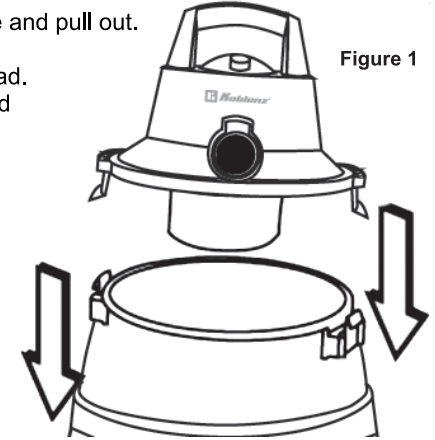

DEBRIS REMOVAL

1. Unplug power cord.
2. Remove the hose.
3. Unlock the side latches.
4. Place cover upside down on a clean surface.
5. Dump tank contents into a waste container.

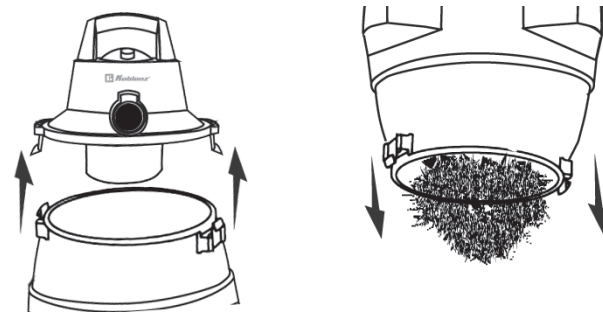

Warning:

To avoid back injury or falls, do not lift a vac heavy with liquid or debris.

Scoop or drain enough contents out to make the vac light enough to lift comfortably.

BLOWING FEATURES

This Koblenz vacuum cleaner also function as an air blower. It has the capability to blow sawdust and other debris. It is excellent to use to blow dust and debris out of garages or off patios and driveways.

Warning:

To avoid injury to bystanders, keep them clear of blowing debris. The operation of any utility vac can result in foreign objects being blown into the eyes, which can result in severe eye damage. Always wear safety goggles.

To use your Koblenz vacuum as a blower:

1. Locate the blowing port of your vac.
2. Insert the flexible end of the hose into the blowing port.
3. Turn vac "ON" and you are ready to use your vac as a blower

TO VACUUM LIQUIDS

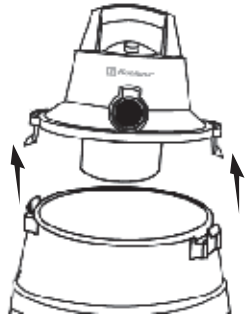

1. Remove motor head

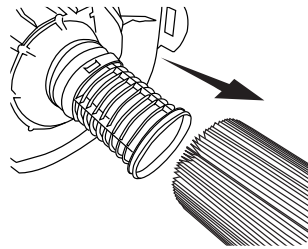

2. Remove pleated paper filter

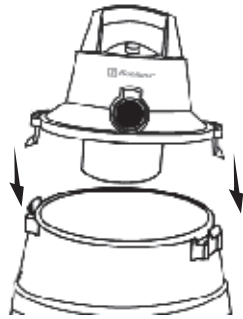

3. Assemble motor head

Never pick up liquids with pleated paper filter in place.

STORAGE

Before storing your vac, the dust tank should be emptied and cleaned. Accessories may be stored on the tool caddy. The vac should be stored indoors.

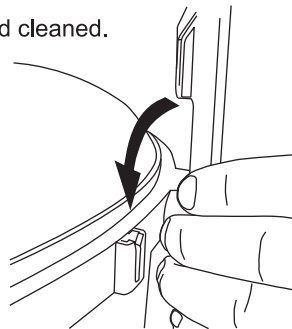

DESCRIPCIÓN DEL PRODUCTO

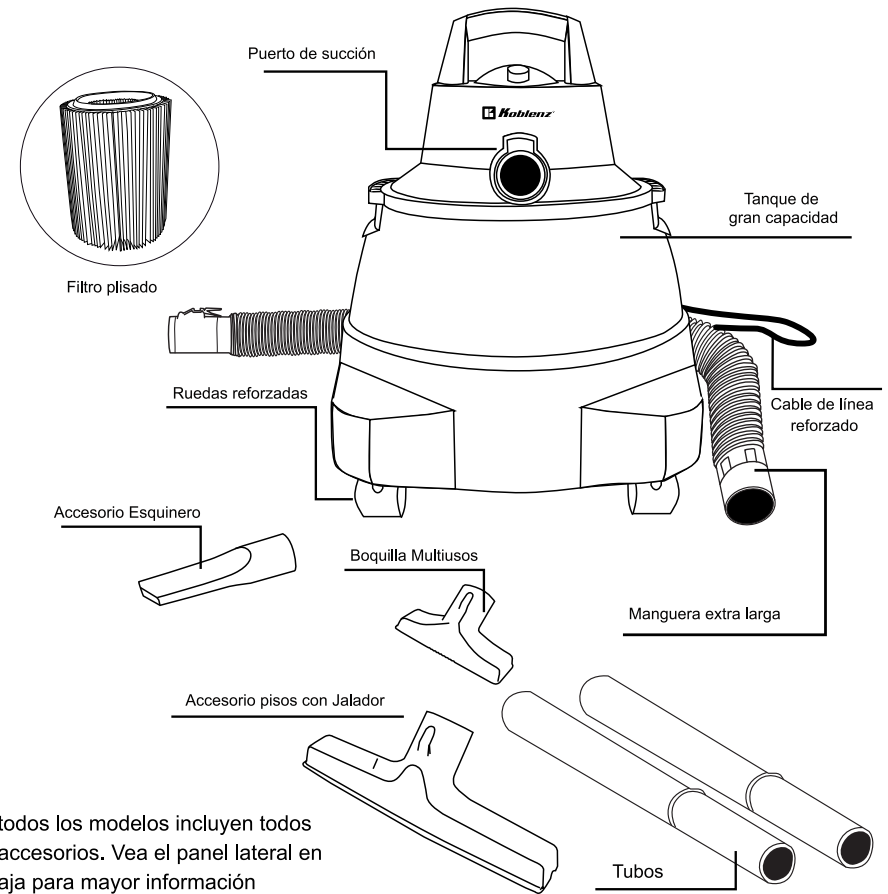

No todos los modelos incluyen todos los accesorios. Vea el panel lateral en la caja para mayor información

ENSAMBLE DE LAS RUEDAS

1. Coloque el tanque boca abajo sobre una superficie plana o el piso.
2. Inserte las llantas en el orificio del tanque
3. Coloque el tanque boca arriba.

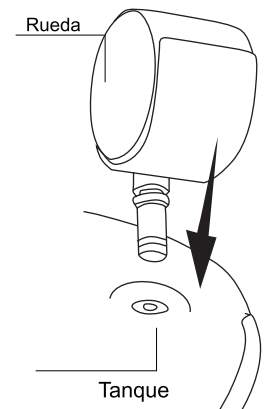

Modelo con conexión polarizada

Utilice instrucciones para modelos con clavijas polarizadas para los modelos WD-9K2 and WD-6K2

Esta máquina está diseñada para utilizarse en un circuito nominal de 120 V~ y tiene una clavija polarizada como se ilustra en la Figura A.

Cuide su máquina de altos y bajos voltajes

Un adaptador puede utilizarse temporalmente para conectar la clavija a un contacto no polarizado.

El adaptador temporal solo podrá utilizarse mientras un electricista calificado instala un contactopolarizado como el que se ilustra en la Figura A.

Advertencia

Una conexión inapropiada puede provocar riesgo de choque eléctrico, revise por medio de un electricista capacitado que el contacto que se utilizará esté debidamente polarizado. No modifique la clavija de la máquina, si la clavija no ajusta en el contacto, instale uno llamando a un electricista capacitado.

Modelo aterrizado

Utilice instrucciones de aterrizados para los modelos: WD-9K2 US y WD-6K2 US.

GENERAL: Esta aparato deberá ser aterrizado mientras esté en uso para proteger al operador de un choque eléctrico. Esta máquina cuenta con un cable de alimentación de 3 conductores y una clavija aterrizada para conectar a una toma de corriente en la posición correcta de los contactos. El conductor verde (o amarillo verde) es el cable de tierra. Nunca conecte este cable a otra conexión que no sea la de tierra en la clavija.

Advertencia: Una conexión inapropiada puede provocar riesgo de choque eléctrico, revise por medio de un electricista capacitado que el contacto que utilizará esté debidamente aterrizado.

No modifique la clavija de la máquina, si la clavija no ajusta en el contacto, instale uno llamando a un electricista capacitado.

Puede utilizar un adaptador como se ve en la figura B, asegurese de que el adaptador este fijo al contacto.

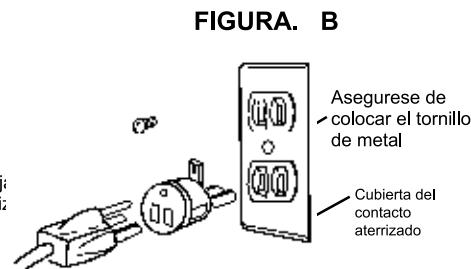
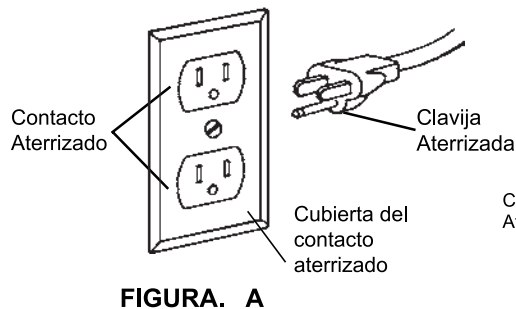

FILTER MAINTENANCE

Warning

To avoid injury from accidental starting, unplug power cord before changing or cleaning the filter.

Cleaning

Your filter should be changed often to maintain peak vac performance.

NOTE: This filter is made of high quality materials designed to stop very small particles of dust. Handle the filter carefully when removing to clean or installing it.

To use vacuum cleaner with pleated paper filter:

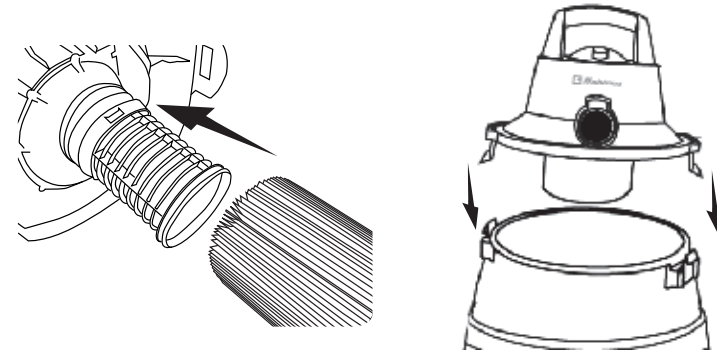

1. Slide over cage until the filter stops against the lid.

2. Assemble, motor head and the vacuum cleaner is ready to use.

Always use the unit with the filter when vacuuming dry debris and dust.

Important

After cleaning the paper filter, check for holes. If any holes are found replace the filter immediately. Even small holes will permit dust to come out of the vac.

GENERAL MAINTENANCE

To keep your wet / dry vac looking its best, clean the outside with a cloth dampened with water and mild soap.

To clean the drum:

1. Dump out debris.
2. Wash drum thoroughly.
3. Wipe out with dry cloth.

WARNING:

To assure product SAFETY AND RELIABILITY, repairs and adjustments should be performed by a Koblenz Service Center, always using Koblenz replacement parts.

TROUBLESHOOTING

PROBLEM	POSSIBLE CAUSE	POSSIBLE SOLUTION
Vacuum does not start Low suction	Not firmly plugged in. Tank full . Filter is dirty.	Plug in firmly. Empty tank. Shake dust out of filter See "Filter Maintenance Section".
	Obstruction in hose.	Connect the hose to the blowing port until hose is clear.
	Motor head not installed correctly.	Be sure that the cover seats properly on the tank.

= MANUAL DE USUARIO =

INSTRUCCIONES DE SEGURIDAD

Al utilizar su aspiradora, se deben seguir las siguientes precauciones:

- Antes de operar esta aspiradora lea cuidadosamente las instrucciones de uso.
- Esta aspiradora es para uso doméstico. Se puede utilizar para aspirar material seco o mojado y como expulsor de aire.
- **GUARDE ESTE MANUAL PARA FUTURAS REFERENCIAS.**

ADVERTENCIAS

Para reducir el riesgo de fuego, choque eléctrico o heridas:

1. No utilice su aspiradora cerca de o para recoger líquidos inflamables o combustibles como la gasolina.
2. No deje la aspiradora sola cuando esté conectada. Cuando no esté en uso y antes de darle servicio apague y desconecte su aspiradora.
3. Cuando utilice su aspiradora cerca de los niños, favor de tener extremo cuidado.
4. Este aparato no se destina para utilizarse por personas (incluyendo niños) cuyas capacidades físicas, sensoriales o mentales sean diferentes o estén reducidas, o carezcan de experiencia o conocimiento, a menos que dichas personas reciban una supervisión o capacitación para el funcionamiento del aparato por una persona responsable de su seguridad.
5. Los niños deben supervisarse para asegurar que ellos no empleen los aparatos como juguete.
6. Utilícela solo como se indica en el manual.
Use únicamente accesorios recomendados por el fabricante.
7. No se use con el cordón o clavija dañados. Si la aspiradora no está trabajando como debiera, si se ha caído, dañado, dejado a la intemperie o le ha caído agua, envíela a un centro de servicio antes de usarse.
8. No cargue o jale el cordón sobre orillas o esquinas filosas y manténgalo alejado de superficies calientes.
9. Nunca utilice la aspiradora para bombear.
10. Apague todos los controles antes de desconectar.
11. No guarde la aspiradora a la intemperie.
12. No maneje la aspiradora o clavija con las manos mojadas.
13. No ponga ningún objeto en ninguna de las aberturas, ni se utilice con alguna abertura bloqueada. Mantenga la aspiradora libre de polvo, cabello, pelusa o cualquier cosa que pueda reducir el paso del aire.
14. No recoja nada que esté encendido o humeando como cigarrillos, cerillos o cenizas calientes.
15. Tenga especial cuidado al aspirar escaleras.
16. No desconecte su aspiradora jalándola por el cable. Para desconectarla jálela de la clavija.
17. Si el cordón de alimentación es dañado, éste debe ser reemplazado por el fabricante, su agente de servicio o personal calificado para evitar riesgo.
18. Cuide el producto de insectos, roedores o elementos extraños ya que éstos podrían causarle daños al equipo.
19. Las variaciones en el voltaje suministrado pueden provocar daños en su equipo.