

The logo for CAT (Caterpillar) is displayed in white on a black background. It features the letters "CAT" in a bold, sans-serif font, with a stylized mountain peak or triangle shape integrated into the letter "A".

**60V**

**DG610 DG610.9**

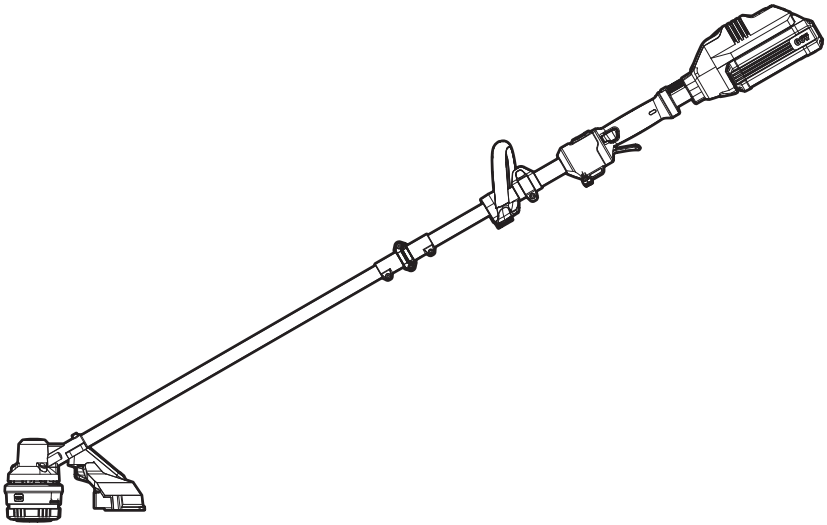

---

**CORDLESS GRASS TRIMMER**

**EN**

**P02**

**TAILLE BORDURE SANS FIL**

**FR**

**P16**

**CORTADORA DE CÉSPED SIN CABLE**

**ES**

**P26**

---

# TABLE OF CONTENTS

IMPORTANT SAFETY INSTRUCTIONS.....3

SYMBOLS.....5

SPECIFICATIONS.....6

COMPONENT LIST.....8

ASSEMBLY.....13

OPERATION.....13

MAINTENANCE.....14

TROUBLESHOOTING.....15

**EN**

# PRODUCT SAFETY

 **WARNING: This product can expose you to chemicals including lead and Di(2-ethylhexyl) phthalate (DEHP) which are known to the State of California to cause cancer and birth defects or other reproductive harm. For more information go to [www.P65Warnings.ca.gov](http://www.P65Warnings.ca.gov).**

## Important Safety Instructions

 **WARNING: Read all safety warnings and instructions. Failure to follow the warnings and instructions may result in electric shock, fire and/or serious injury.**

## FOR ALL APPLIANCES:

- 1) Avoid Dangerous Environment - Don't use appliances in damp or wet locations.
- 2) Don't Use In Rain.
- 3) Keep Children Away - All visitors should be kept at a distance from work area.
- 4) Dress Properly - Do not wear loose clothing or jewelry. They can be caught in moving parts. Use of rubber gloves and substantial footwear is recommended when working outdoors. Wear protective hair covering to contain long hair.
- 5) Use Safety Glasses - Always use face or dust mask if operation is dusty.
- 6) Use Right Appliance - Do not use appliance for any job except that for which it is intended.
- 7) Don't grasp the exposed cutting blades or cutting edges when picking up or holding the appliance.
- 8) Don't Force Appliance - It will do the job better and with less likelihood of a risk of injury at the rate for which it was designed.
- 9) Don't Overreach - Keep proper footing and balance at all times.
- 10) Stay Alert - Watch what you are doing. Use common sense. Do not operate appliance when you are tired.
- 11) Store Idle Appliances Indoors - When not in use, appliances should be stored indoors in dry, and high or locked-up place - out of reach of children.
- 12) Maintain Appliance With Care - Keep cutting edge sharp and clean for best performance and to reduce the risk of injury. Follow instructions for lubricating and changing accessories. Keep handles dry, clean, and free from oil and grease.
- 13) Check Damaged Parts - Before further use of the appliance, a guard or other part that is damaged should be carefully checked to determine that it will operate properly and perform its intended function. Check for alignment of moving parts, binding of moving parts, breakage of parts, mounting, and any

other condition that may affect its operation. A guard or other part that is damaged should be properly repaired or replaced by an authorized service center unless indicated elsewhere in this manual.

## FOR ALL BATTERY – OPERATED GARDENING APPLIANCES:

1. Prevent unintentional starting. Ensure the switch is in the off-position before connecting to battery pack, picking up or carrying the appliance. Carrying the appliance with your finger on the switch or energizing appliance that have the switch on invites accidents.
2. Disconnect the battery pack from the appliance before making any adjustments, changing accessories, or storing appliance. Such preventive safety measures reduce the risk of starting the appliance accidentally.
3. Recharge only with the charger specified by the manufacturer. A charger that is suitable for one type of battery pack may create a risk of fire when used with another battery pack.
4. Use appliances only with specifically designated battery packs. Use of any other battery packs may create a risk of injury and fire.
5. When battery pack is not in use, keep it away from other metal objects, like paper clips, coins, keys, nails, screws or other small metal objects, that can make a connection from one terminal to another. Shorting the battery terminals together may cause burns or a fire.
6. Under abusive conditions, liquid may be ejected from the battery; avoid contact. If contact accidentally occurs, flush with water. If liquid contacts eyes, additionally seek medical help. Liquid ejected from the battery may cause irritation or burns.
7. Do not use a battery pack or appliance that is damaged or modified. Damaged or modified batteries may exhibit unpredictable behavior resulting in fire, explosion or risk of injury.
8. Do not expose a battery pack or appliance to fire or excessive temperature. Exposure to fire or temperature above 130°C ( 265°F) may cause explosion.
9. Follow all charging instructions and do not charge the battery pack or appliance outside of the temperature range specified in the instructions. Charging improperly or at temperatures outside of the specified range may damage the battery and increase the risk of fire.
10. Have servicing performed by a qualified repair person using only identical replacement parts. This will ensure that the safety of the product is maintained.
11. Do not modify or attempt to repair the appliance or the battery pack (as applicable) except as indicated in the instructions for use and care.

## ADDITIONAL SAFETY RULES FOR LAWN TRIMMER AND EDGE TRIMMER

1. Keep guards in place and in good working order.
2. Keep hands and feet away from cutting area.
3. Do not use heavier lines than recommended in this manual.
4. Do not use line materials of other types – for example, metal wire, rope, and the like.
5. Keep blades sharp

## SAFETY WARNINGS FOR BATTERY PACK

- a) Do not dismantle, open or shred battery pack.
- b) Do not expose battery pack to heat or fire. Avoid storage in direct sunlight.
- c) Do not short-circuit a battery pack. Do not store battery packs haphazardly in a box or drawer where they may short-circuit each other or be short-circuited by other metal objects. *When battery pack is not in use, keep it away from other metal objects, like paper clips, coins, keys, nails, screws or other small metal objects, that can make a connection from one terminal to another. Shorting the battery terminals together may cause burns or fire.*
- d) Do not subject battery pack to mechanical shock.
- e) In the event of battery leaking, do not allow the liquid to come in contact with the skin or eyes. If contact has been made, wash the affected area with copious amounts of water and seek medical advice.
- f) Do not use any battery pack which is not designed for use with the equipment.
- g) Keep battery pack out of the reach of children.
- h) Always purchase the battery pack recommended by the device manufacturer for the equipment.
- i) Keep battery pack clean and dry.
- j) Wipe the battery pack terminals with a clean dry cloth if they become dirty.
- k) Battery pack needs to be charged before use. Always use the correct charger and refer to the manufacturer's instructions or equipment manual for proper charging instructions.
- l) Do not leave battery pack on prolonged charge when not in use.
- m) After extended periods of storage, it may be necessary to charge and discharge the battery pack several times to obtain maximum performance.
- n) Recharge only with the charger specified by Cat®.

Do not use any charger other than that specifically provided for use with the equipment.

- o) Retain the original product literature for future reference.
- p) Use only the battery pack in the application for which it was intended.
- q) Remove the battery pack from the equipment when not in use.
- r) Dispose of properly.
- s) Do not mix cells of different manufacture, capacity, size or type within a device.
- t) Keep the battery away from microwaves and high pressure.

SAVE THESE INSTRUCTIONS

# SYMBOLS



To reduce the risk of injury, user must read instruction manual



Wear eye and ear protection



Do not expose to rain



Li-Ion battery, battery must be recycled



Do not burn



Batteries may enter water cycle if disposed improperly, which can be hazardous for ecosystem. Do not dispose of waste batteries as unsorted municipal waste.



Make sure the battery is removed prior to changing accessories.



Trimming



**call2recycle®**

POSITEC Inc. has established a partnership with the RBRC Corporation to recycle any Positec batteries with the RBRC-call2recycle seal. For environmental protection, please do not discard batteries in the trash. After the batteries' life cycle is ended, then please call 1-800-822-8837 for a free service that will properly dispose of the battery.

EN

## TECHNICAL DATA

Type DG610 DG610.9 (1-designation of machinery, representative of Cordless Grass Trimmer)

	DG610	DG610.9
Voltage	60 V $\equiv$	
No load speed	6000 /min	
Cutting Diameter	15" (38 cm)	
Line Diameter	Recommended 0.095" (2.4 mm) twist line	
Line length	Recommended 13 ft (4 m) (Dual-Exit)	
Machine weight	9.9 lbs(4.5 kg)	6.6 lbs (3.0 kg)

## ACCESSORIES

	DG610	DG610.9
Trimmer head (DA81300)	1	1
Hex key	1	1
Battery pack (DG6B25)	1	/
Charger (DG6C3)	1	/

We recommend that you purchase your accessories from the same store that sold you the tool. Refer to the accessory packaging for further details. Store personnel can assist you and offer advice.

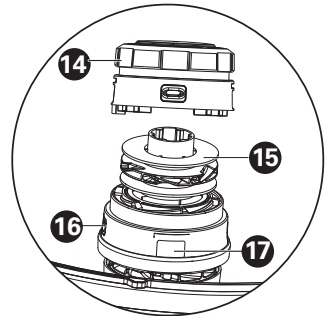
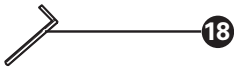
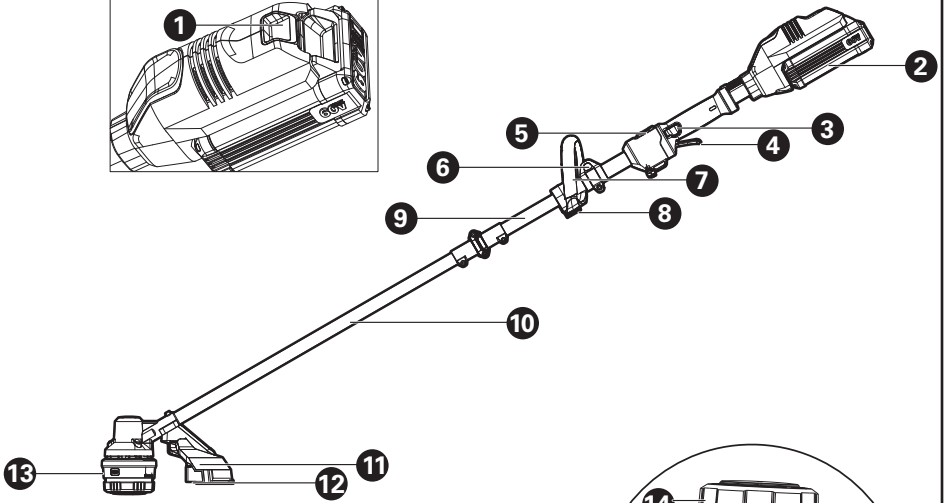
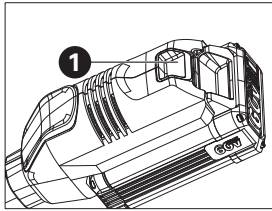

## COMPONENT LIST

1. BATTERY RELEASE BUTTON
2. BATTERY PACK
3. LOCK-OFF BUTTON
4. SWITCH TRIGGER
5. ECO BUTTON
6. HOOK
7. AUXILIARY HANDLE
8. LOCKING KNOB
9. UPPER SHAFT
10. LOWER SHAFT
11. SAFETY GUARD
12. LINE CUTTER
13. TRIMMER HEAD (BUMP HEAD)
14. SPOOL CAP
15. SPOOL
16. EYELET
17. CAP RELEASE LATCH
18. HEX KEY

**\* Not all the accessories illustrated or described are included in standard delivery.**



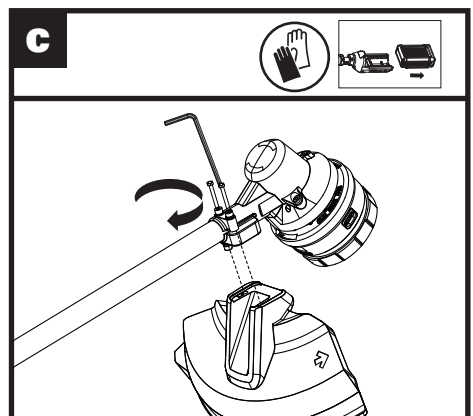
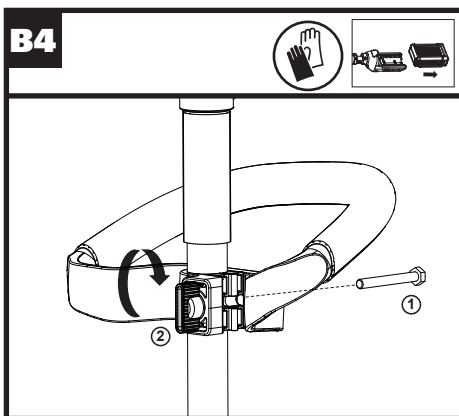
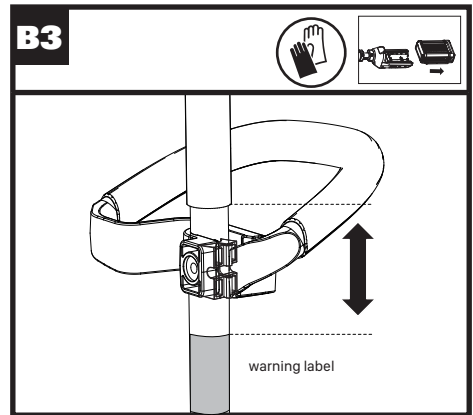
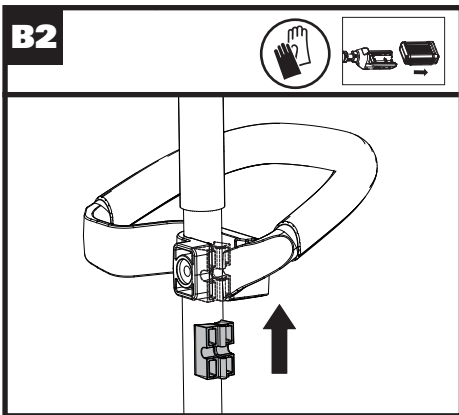
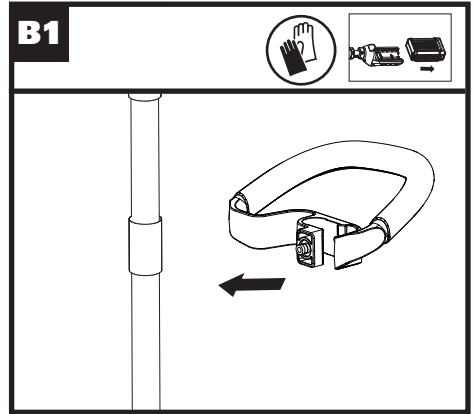
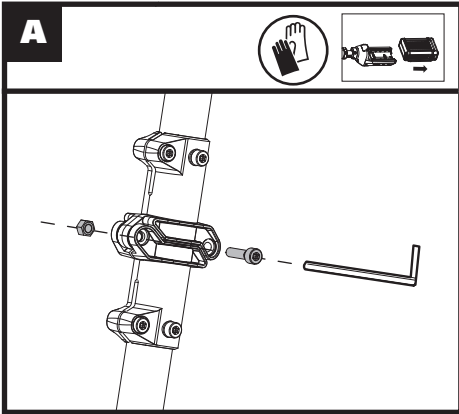

**D1**

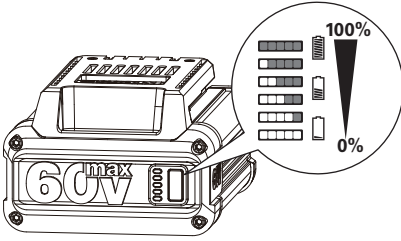

**D2**

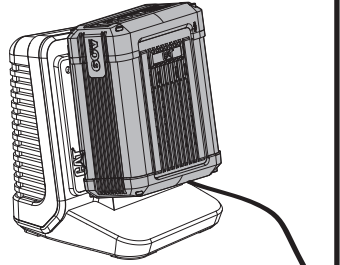

**D3**

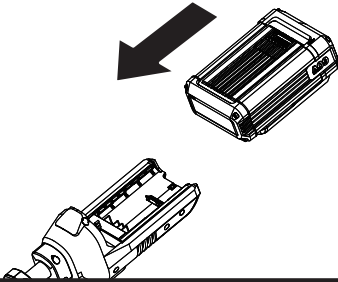

**D4**

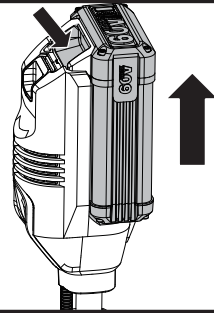

**E**

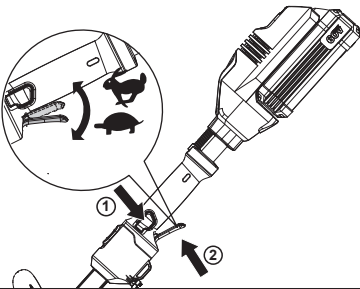

**F**

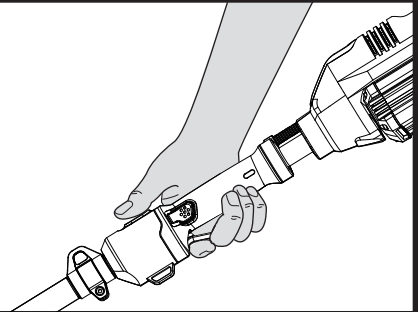

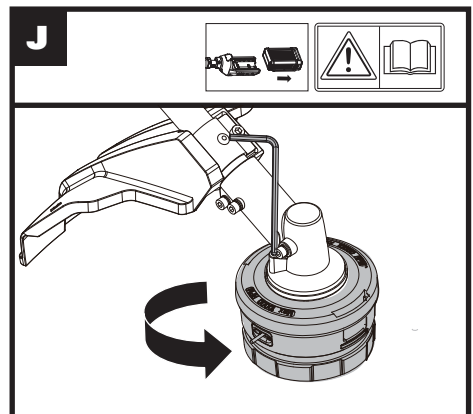
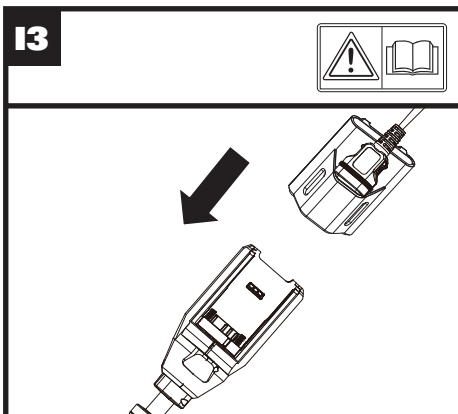
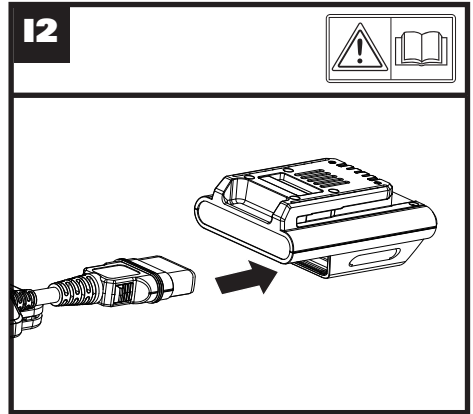
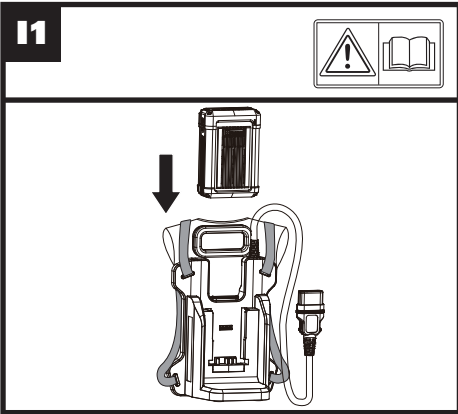

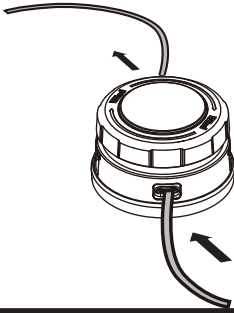
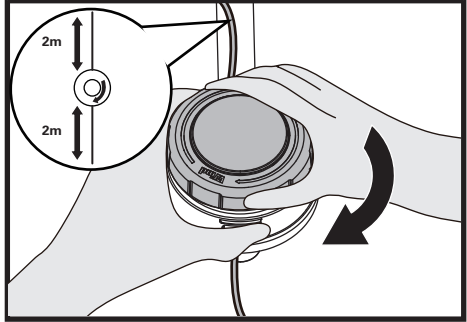
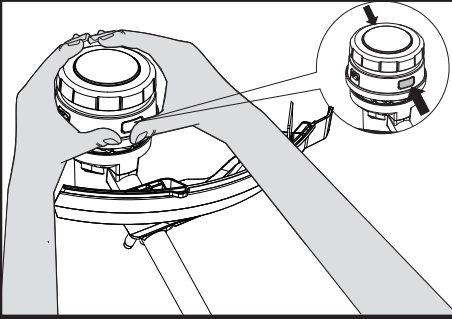
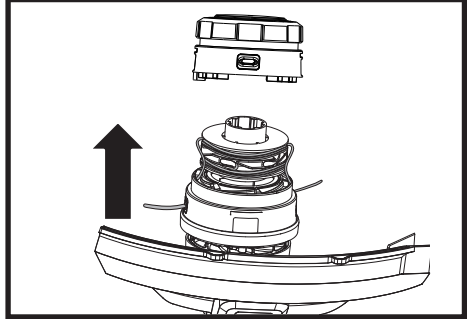
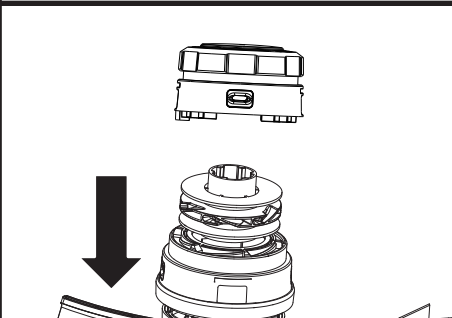
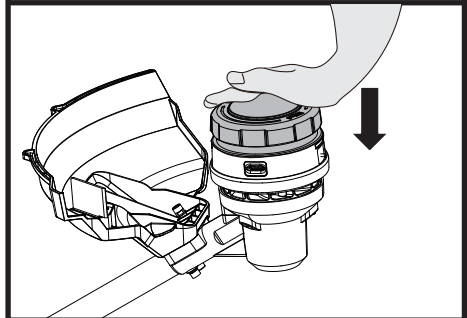
**K1****K2****L1****L2****L3****L4**

## OPERATING INSTRUCTIONS



**NOTE:** Before using the tool, read the instruction book carefully.

### BEFORE OPERATION:

#### ASSEMBLING THE SHAFT (SEE FIG. A)

Connect the upper shaft and lower shaft with the screw and nut.

#### ASSEMBLING THE AUXILIARY HANDLE (SEE FIG. B1, B2, B3, B4)

1. Attach the auxiliary handle and lower clamp on the shaft.
2. Put the bolt through the holes.
3. Tighten the auxiliary handle with the knob.



**WARNING:** Adjust the auxiliary handle between the soft sleeve and the label so as to make sure your front arm is straight when using the trimmer.

#### ASSEMBLING THE SAFETY GUARD (SEE FIG. C)

Secure the safety guard onto the trimmer head with the screw and hex key provided.

#### CHECKING THE BATTERY CHARGE CONDITION (SEE FIG. D1)

**NOTE:** Fig. D1 only applies for the battery pack with battery indicator light.

The battery level can be determined by pressing the power indicator button beside the battery lights. Press the button before and after each use to check the battery

Remarks	LED-light	Battery condition
Five green lights are illuminated.		$70\% \leq \text{Power level} \leq 100\%$
Four green lights are illuminated.		$50\% \leq \text{Power level} < 69\%$
Three green lights are illuminated.		$35\% \leq \text{Power level} < 49\%$
Two green lights are illuminated.		$20\% \leq \text{Power level} < 34\%$

One green light are illuminated.		$10\% \leq \text{Power level} < 19\%$
No light is illuminated.		Power level < 10%

#### CHARGING THE BATTERY PACK(SEE FIG. D2)

- Your battery pack is partly charged and needs to be fully charged before first use.
- More details can be found in charger's manual.

#### INSTALLING & REMOVING THE BATTERY PACK (SEE FIG. D3, D4)

1. Slide the battery pack into the battery compartment until you hear a click.
2. Press the battery release button to release battery pack from your tool.

**NOTE:** After recharging, insert the battery pack into tool's battery port. A simple push and slight pressure will be sufficient.

#### OPERATION:

##### STARTING/STOPPING THE TRIMMER (SEE FIG. E)

Press the lock-off button first, then press the switch trigger to start the machine.



**Warning!** The cutting head continues to rotate after the trimmer has been switched off; wait until it has completely stopped then lay down the tool.

##### ECO SPEED (SEE FIG. F, G)

For longer run time, press the ECO button and switch trigger, then your machine will operate at a low speed.

##### BUMP-LINE FEED SYSTEM (SEE FIG. H)

The trimmer is equipped with a bump-line system. Just bump the trimmer head while the machine is running, new line will feed out.

##### USING A BACKPACK HARNESS (SEE FIG. I1, I2, I3)

1. Insert the battery pack into the backpack harness.
2. Insert the battery adaptor into the trimmer.
3. Connect the backpack harness to your trimmer with the connecting cord.

More details can be found in backpack harness's manual.

## CUTTING TIPS

1. Move the trimmer from left to right across the area to be cut; it is less effective when moving from right to left.
2. Use the tip of the cutting line to do trimming; do not force the trimmer head into uncut grass.
3. Wire and picket fences may cause extra cutting line wear and breakage. Stone and brick walls, curbs, and wood may wear cutting line rapidly.
4. Avoid trees and shrubs. Tree bark, wood moldings, siding, and fence posts can easily be damaged by the cutting line.

## AFTER OPERATION:

### ASSEMBLING/REMOVING THE TRIMMER HEAD (SEE FIG. J)

1. Insert the hex key into the hole and rotate the trimmer head until it stops in a locked position.
2. Then, rotate clockwise to remove it, and counterclockwise to assemble it.

### WINDING THE LINE (SEE FIG. K1, K2)

1. Insert the replacement line through the eyelet and feed it through the other side.
2. Ensure both ends of the line are even on each end of the trimmer head (recommended 2m) and cut the line.
3. Turn the dial clockwise to wind the line around the spool until about 19cm remains on either side.

### REPLACE THE SPOOL (SEE FIG. L1, L2, L3, L4)

1. Take off the cap and remove the old spool.
2. Put the empty spool in and take on the cap to wind new line in.

## TRANSPORTING

1. When transporting your trimmer by hand, hold the middle of shaft to make sure that your machine is parallel to the ground.
2. When transporting your trimmer in a vehicle, secure and position it to prevent turnover or damage.

## STORING

1. Remove the battery pack from the trimmer before storage.
2. Store the trimmer in a dry and secure place that is inaccessible to children and other unauthorized people.

## CLEANING

1. Do not use aggressive detergents or solvents. Clean the machine after use with a moist cloth dipped in neutral detergent.
2. Keep the socket free of foreign matters, and clean with

a soft and dry brush or cloth.

3. Do not spray water onto the motor and electrical components.
4. Do not use pressure washer to clean your machine.

## MAINTENANCE



Always remove the battery pack from your trimmer after use. Always check the product prior to being used for any damage.

After use, disconnect the battery from the tool and check for damage.

Your power tool requires no additional lubrication or maintenance. There are no user serviceable parts in your power tool. Never use water or chemical cleaners to clean your power tool. Wipe clean with a dry cloth. Always store your power tool in a dry room temperature location. Keep the motor ventilation slots clean. Keep all working controls free of dust.

## FOR BATTERY TOOLS

The ambient temperature range for the use and storage of tool and battery is 32°F-113°F (0°C-45°C). The recommended ambient temperature range for the charging system during charging is 32°F -104°F (0°C-40°C).

## TROUBLESHOOTING

The following table gives problems and actions that you can perform if your machine does not operate correctly.

 Warning: Switch the machine off and remove the battery prior to any troubleshooting.

Problems	Possible Causes	Corrective Action
Trimmer fails to operate.	Battery discharged.  Battery too hot/cold. Motor is broken. Internal wiring of machine damaged.	Recharge battery; also see the content in charger manual. Allow to cool/warm. Contact Service Agent. Contact Service Agent.
Trimmer runs intermittently	Motor is broken. Battery not fully charged. On/Off switch defective.	Contact Service Agent. Recharge battery. Contact Service Agent.
Excessive vibrations/noise.	Machine defective. Line spool is not wound well.	Contact Service Agent. Rewind the line. See " To fit spool and line assembly."
Cutting time per battery charge too short.	Battery has not been used for long period or only charged for short term. Grass too high. Battery defective.	Fully charge battery; also see the content in charger manual. Cut in stages. Replace the battery.
Machine does not cut.	Line broken. Battery not fully charged.  Motor is broken (speed is too low).  Grass entangled around cutting head.  The line is tangled on the spool.	Replace the line. Recharge battery; also see the content in charger manual Contact Service Agent.  Remove grass.  Wind all the line in manually, open the spool cap, remove the line from the spool and rewind.

Continuous lighting of the battery charge indicator. No charging procedure possible.	Battery not (properly) inserted.  Battery contacts contaminated.  Battery defective.	Properly insert battery into battery charger. Clean the battery contacts or replace the battery. Replace the battery.
Battery charge indicator does not light up.	Plug of battery charger not plugged in (properly). Socket outlet, mains cable or battery charger defective.	Insert mains plug (fully) into the socket outlet. Check the mains voltage; have the battery charger checked by an authorized after-sales service agent.

## TABLE DES MATIÈRES

INSTRUCTIONS DE SÉCURITÉ IMPORTANTES .....	17
SYMBOLES.....	19
SPÉCIFICATIONS.....	20
LISTE DES COMPOSANTS.....	22
ASSEMBLAGE .....	23
OPÉRATION.....	23
ENTRETIEN .....	24
TABLEAU DE DÉPANNAGE.....	25



# SÉCURITÉ DU PRODUIT



**AVERTISSEMENT : Ce dispositif peut vous exposer aux produits chimiques notamment le plomb et le di-phtalate (de 2-éthylhexyle) (DEHP) qui sont reconnus dans l'État de Californie comme causant des cancers et des anomalies congénitales ou d'autres anomalies de la reproduction. Pour en savoir plus, veuillez consulter le site [www.P65Warnings.ca.gov](http://www.P65Warnings.ca.gov).**

## CONSIGNES DE SÉCURITÉ



**AVERTISSEMENT! Lisez et assimilez toutes les instructions. Le non-respect des instructions ci-après peut entraîner un risque de choc électrique, d'incendie et/ou de blessures graves.**

## POUR TOUS LES APPAREILS

- 1) Évitez les environnements dangereux. N'utilisez pas les appareils dans des environnements très humides ou mouillés.
- 2) N'utilisez pas sous la pluie.
- 3) Tenez les enfants éloignés. Tous les visiteurs devraient se tenir éloignés de l'aire de travail.
- 4) Habillez-vous convenablement. Ne portez pas des vêtements lâches ou des bijoux. Ils peuvent se prendre dans les pièces en mouvement. L'utilisation de gants de caoutchouc et chaussures épaisses est recommandée lors de travaux extérieurs. Portez une protection pour cheveux afin de contenir les cheveux longs.
- 5) Utilisez des lunettes de sécurité. Toujours porter un masque pour le visage ou pour la poussière si l'opération est poussiéreuse..
- 6) Utilisez le bon appareil. N'utilisez pas l'appareil pour tout autre travail que pour celui auquel il est destiné.
- 7) Ne forcez pas l'appareil. Il va faire un meilleur travail et avec moins de risques de blessure en travaillant au taux de charge pour lequel il a été conçu.
- 8) N'essayez pas d'utiliser l'appareil hors de votre portée normale. Gardez votre équilibre et les pieds bien ancrés en tout temps.
- 9) Restez alerte. Faites attention à ce que vous faites. Utilisez le bon sens. N'utilisez pas l'appareil lorsque vous êtes fatigué.
- 10) Entrez les appareils à l'intérieur qui ne sont pas utilisés fréquemment. Lorsqu'inutilisés, les appareils devraient être entreposés à l'intérieur dans un endroit sec, élevé et gardé sous clef, hors

de la portée des enfants.

- 11) Entretenez les appareils avec soins. Gardez les arêtes de coupe aiguisées et propres pour une meilleure performance et risque réduit de blessure. Suivez les instructions pour lubrifier et changer les accessoires. Gardez les poignées sèches, propres, et libres d'huile et de graisse.
- 12) Vérifier les pièces endommagées. Avant d'employer l'appareil, une garde ou autre pièce endommagée devrait être soigneusement vérifiée afin de déterminer qu'elle fonctionnera correctement et exécutera la fonction pour laquelle elle a été conçue. Vérifier l'alignement des parties mobiles, leur pincement, la brisure de pièces, montage, et toute autre condition qui peut affecter son opération. Une garde ou autre pièce endommagée devrait être correctement réparée ou remplacée par un centre de service autorisé à moins d'avis contraire ailleurs dans ce manuel.

## CONSIGNES DE SECURITE POUR TOUS LES APPAREILS DE JARDINAGE FONCTIONNANT AVEC UNE BATTERIE

1. Pour éviter le démarrage non intentionnel, s'assurer que le bouton de démarrage est en position d'arrêt avant de brancher l'appareil au chargeur ou de le prendre ou de le transporter. Un accident pourrait arriver si vous vous promenez avec l'appareil avec le doigt sur l'interrupteur ou sur le dispositif de charge dont l'interrupteur est en position de charge.
2. Débranchez le bloc de batterie de l'appareil avant de faire des réglages, de remplacer des accessoires ou de ranger l'appareil. De telles mesures de sécurité réduisent les risques de démarrer l'appareil accidentellement.
3. Rechargez le bloc batterie uniquement avec le chargeur spécifié par Cat®. Un chargeur adapté à un type de batterie peut entraîner un risque d'incendie lorsqu'il est utilisé avec une autre batterie.
4. Utilisez les appareils uniquement avec les batteries spécifiquement indiquées. L'utilisation de toute autre batterie pourrait créer un risque de lésions et d'incendie.
5. Lorsque la batterie n'est pas utilisée, tenez-la à l'écart d'autres objets métalliques, tels que les trombones, les pièces de monnaie, les clés, les clous, les vis ou d'autres petits objets métalliques, qui peuvent établir la connexion d'une borne à l'autre. Court-circuiter les bornes de la batterie peut provoquer des brûlures ou un incendie.
6. Dans des conditions d'utilisation abusive, du

liquide pourrait s'éjecter de la batterie; évitez tout contact. Si vous entrez accidentellement en contact avec le liquide, passez la partie du corps touchée sous le robinet. Si vos yeux entrent en contact avec le liquide, vous devez consulter immédiatement un médecin. Le liquide expulsé de la batterie peut causer des irritations ou des brûlures.

7. Ne pas utiliser une batterie ou un appareil qui est endommagé ou modifié. Les batteries endommagées ou modifiées peuvent présenter des comportements imprévisibles entraînant un incendie, une explosion ou le risque de blessures.
8. Ne pas exposer une batterie ou un appareil au feu ou à une température excessive. L'exposition au feu ou à une température au-dessus de 130°C pourrait causer une explosion.
9. Respecter toutes les consignes de charge et ne pas charger la batterie ou l'appareil en dehors de la plage de température indiquée dans les consignes. Mal charger ou à des températures en dehors de la plage indiquée peut endommager la batterie et accroître le risque d'incendie.
10. Faites faire le service par un technicien de réparation compétent qui ne doit utiliser que des pièces de rechange identiques. Ceci maintiendra la sécurité du produit.
11. Ne pas modifier ou essayer de réparer l'appareil ou la batterie (selon le cas) sauf comme indiqué dans les consignes d'utilisation et d'entretien.

## PRÉCAUTIONS SUPPLÉMENTAIRES POUR L'UTILISATION DU COUPE-BORDURES

1. Gardez les carters en place et en bon état de fonctionnement.
2. Gardez les mains et les pieds éloignés de la zone de coupe.
3. N'utilisez pas de fils plus épais que ceux recommandés dans ce manuel.
4. N'utilisez pas d'autres types de matériaux pour les fils- par exemple, fil métallique, corde, etc.

## CONSIGNES GÉNÉRALES DE SÉCURITÉ CONCERNANT LA BATTERIE

- a) **Ne pas démonter, ouvrir ou déchiqueter le bloc batterie.**

- b) **Ne pas exposer le bloc batterie à la chaleur ou au feu. Évitez de ranger la batterie dans un endroit exposé à la lumière directe du soleil.**
- c) **Ne pas court-circuiter une batterie. Ne stockez pas les blocs batterie en vrac dans une boîte ou un tiroir où ils peuvent se court-circuiter ou être court-circuités par d'autres objets métalliques.**  
*Lorsque le bloc batterie n'est pas utilisé, conservez-le loin d'autres objets métalliques, tels que des trombones, des pièces de monnaie, des clés, des clous, des vis ou d'autres objets métalliques de petite taille, qui pourraient établir une connexion d'un terminal à l'autre. Le fait de créer un court-circuit entre les bornes de la batterie peut causer des brûlures ou des incendies.*
- d) **Ne pas soumettre la batterie à des chocs mécaniques.**
- e) **En cas de fuite de la batterie, ne pas laisser le liquide entrer en contact avec la peau ou les yeux. Si un contact a été effectué, laver la zone touchée avec beaucoup d'eau et consulter un médecin.**
- f) **Ne pas utiliser de batterie qui n'a pas été conçue pour être utilisée avec cet appareil.**
- g) **Maintenez la batterie hors de portée des enfants.**
- h) **Achetez toujours une batterie recommandée par le fabricant de l'appareil.**
- i) **Conservez le bloc batterie propre et sec.**
- j) **Essuyez les bornes de la batterie avec un chiffon propre et sec si elles deviennent sales.**
- k) **La batterie doit être chargée avant son utilisation. Utilisez toujours le chargeur adapté et reportez-vous aux instructions du fabricant ou au manuel de l'équipement pour suivre les instructions concernant la procédure de charge.**
- l) **Ne laissez pas le bloc batterie en charge prolongée lorsqu'il n'est pas utilisé.**
- m) **Après de longues périodes de stockage, il peut être nécessaire de charger et de décharger la batterie plusieurs fois pour obtenir des performances optimales.**
- n) **Rechargez le bloc batterie uniquement avec le chargeur spécifié par Cat®. N'utilisez pas un chargeur autre que celui spécifiquement conçu pour être utilisé avec l'équipement.**
- o) **Conservez la documentation originale du produit pour référence ultérieure.**
- p) **Utilisez uniquement la batterie dans l'application pour laquelle elle a été prévue.**
- q) **Retirez la batterie de l'équipement lorsqu'il n'est pas utilisé.**
- r) **Éliminez la batterie de façon adéquate.**
- s) **Ne pas mélanger des cellules de fabricants, de**

capacités, de tailles ou de type différents dans un appareil.

- t) **N'exposez pas la batterie à des micro-ondes et de la haute pression.**

**CONSERVEZ CES INSTRUCTIONS**

## SYMBOLES



Afin de réduire les risques de blessure, l'utilisateur doit lire ce mode d'emploi



Portez une protection auditive



Ne pas exposer à la pluie



Batterie Li-ion. Les batteries doivent être recyclées en collecte sélective.



Ne pas jeter au feu



Les batteries peuvent s'introduire dans le cycle de l'eau si elles sont éliminées de manière inappropriée, ce qui peut être dangereux pour l'écosystème. Ne pas éliminer les batteries usagées avec les déchets municipaux non triés.



Par mesure de sécurité, enlevez la batterie avant de remplacer des accessoires.



Tonte



**call2recycle®**

POSITEC Inc. a formé un partenariat avec RBRC Corporation pour le recyclage des batteries Positec portant le sceau RBRC-call2recycle. Pour la protection de l'environnement, veillez à ne pas jeter les batteries aux poubelles. À la fin du cycle de vie de la batterie, appelez 1-800-822-8837 pour un service gratuit qui mettra la batterie au rebut selon les règles de l'art.

## DONNÉES TECHNIQUES

Type DG610 DG610.9 (1-Désignation des machines, modèle de Taille bordure sans fil)

	DG610	DG610.9
Tension	60 V ==	
Vitesse à vide	6000 /min	
Diamètre de coupe	38 cm (15")	
Diamètre du fil	Ligne de torsion recommandée de 2.4mm (0.095 po)	
Longueur de la ligne	Recommandé 4m (13ft ) (Double-sortie)	
Poids de la machine	4.5 kg (9.9 lbs)	3.0 kg (6.6 lbs)

\*\* Tension mesurée hors fonctionnement. La tension initiale de la batterie atteint le maximum de 60 volts. La tension nominale est de 54 V.

## ACCESSOIRES

	DG610	DG610.9
TÊTE DE COUPE (DA81300)	1	1
CLÉ HEXAGONALE	1	1
BLOC-PILES (DG6B25)	1	/
CHARGEUR (DG6C3)	1	/

Nous vous recommandons d'acheter tous vos accessoires du même magasin qui vous a vendu l'outil. Pour de plus amples renseignements, consultez l'emballage de l'accessoire. Le personnel du magasin peut également vous conseiller.

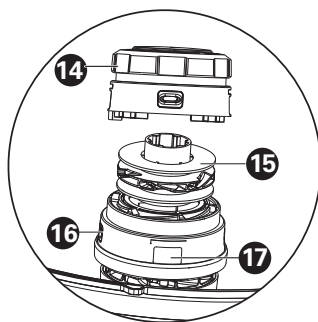
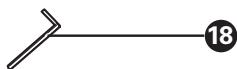
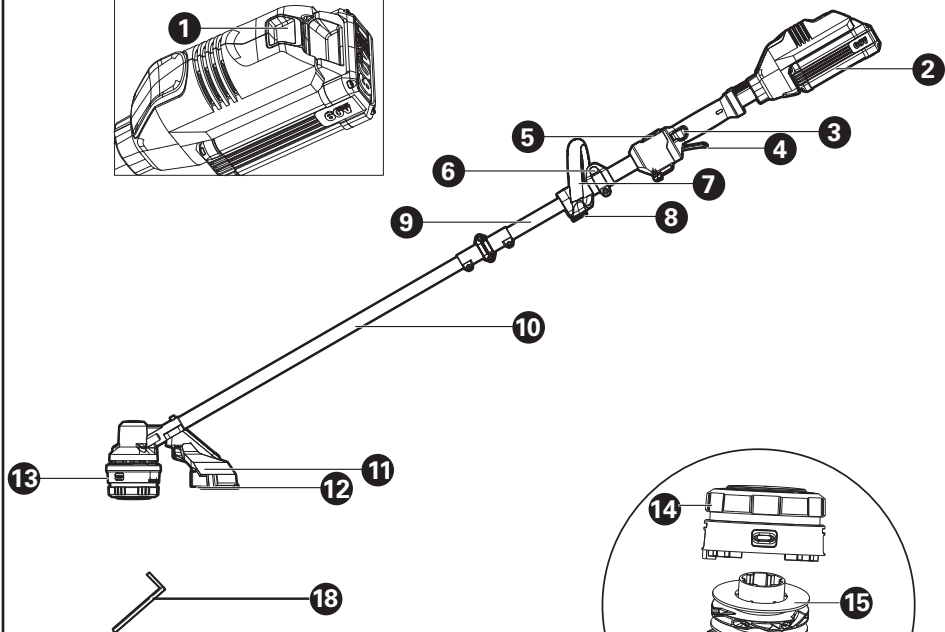
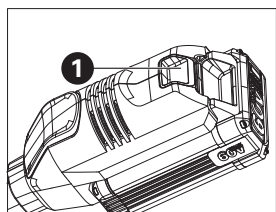

## LISTE DES ÉLÉMENTS

1. BOUTON DE DÉCLENCHEMENT DU BLOC-BATTERIE
2. BLOC-PILES
3. BOUTON DE VERROUILLAGE
4. INTERRUPTEUR DE DÉCLENCHEMENT
5. TOUCHE ECO
6. CROCHET
7. POIGNÉE AUXILIAIRE
8. COLLIER DE BLOQUAGE
9. PARTIE SUPÉRIEURE DU MANCHE
10. PARTIE INFÉRIEURE DU MANCHE
11. GARDE DE SÉCURITÉ
12. COUPEUR DE CORDON DE COUPE
13. TÊTE DE COUPE (TÊTE DE BOSSE)
14. CACHE-BOBINE
15. BOBINE
16. ŒILLET
17. LANGUETTE DE DÉVERROUILLAGE DU CACHE
18. CLÉ HEXAGONALE

**\* Not all the accessories illustrated or described are included in standard delivery.**

# INSTRUCTIONS D'UTILISATION



**REMARQUE:** Avant d'utiliser cet outil, assurez-vous de lire attentivement le manuel d'utilisation.

## ASSEMBLAGE:

### ASSEMBLAGE DE LA POIGNÉE DE COUPE (VOIR FIG. A)

Montez l'arbre supérieur avec l'arbre inférieur avec la vis et l'écrou.

### ASSEMBLAGE DE LA POIGNÉE AUXILIAIRE (VOIR FIG. B1, B2, B3, B4)

1. Fixez la poignée auxiliaire et la bride inférieure sur l'arbre.
2. Insérez le boulon à travers les trous.
3. Vissez la poignée auxiliaire avec le bouton.



**AVERTISSEMENT!** Réglez la poignée auxiliaire entre le manchon souple et la marque de manière à vous assurer que votre bras avant est tendu lorsque vous utilisez la tondeuse.

### MONTAGE DE LA GARDE DE SÉCURITÉ (VOIR FIG. C)

Fixez la protection de sécurité sur la tête de coupe avec la vis et la clé hexagonale fournies.

### VÉRIFICATION DE L'ÉTAT DE CHARGE DE LA BATTERIE (VOIR FIG. D1)

**REMARQUE:** Fig. D1 s'applique uniquement au bloc de batteries avec voyant indicateur de batterie.

Le niveau de la batterie peut être vérifié en appuyant sur le bouton indicateur d'alimentation à côté des voyants de la batterie. Appuyez sur le bouton avant et après chaque utilisation pour vérifier la batterie

Remarques	Voyant LED	État de la batterie
Cinq voyants verts sont allumés.		70 % ≤ niveau de puissance ≤ 100 %
Quatre voyants verts sont allumés.		50 % ≤ Niveau de puissance < 69 %
Trois voyants verts sont allumés.		35 % ≤ Niveau de puissance < 49 %

Deux voyants verts sont allumés.		20 % ≤ Niveau de puissance < 34 %
Un voyant vert est allumé.		10 % ≤ Niveau de puissance < 19 %
Aucun voyant n'est allumé.		Niveau de puissance < 10 %

### RECHARGE DU BLOC DE BATTERIE (VOIR FIG. D2)

- Votre bloc de batterie est partiellement chargé et doit être complètement chargé avant la première utilisation.
- Plus de détails sont disponibles dans le manuel du chargeur.

### INSTALLATION ET REMPLACEMENT DU BLOC DE BATTERIE (VOIR FIG. D3, D4)

1. Faites glisser la batterie dans le compartiment à batterie jusqu'à ce que vous entendiez un clic.
2. Appuyez sur le bouton de déverrouillage de la batterie pour libérer la batterie de votre outil.

**REMARQUE** Après la recharge, insérez la batterie dans le logement de batterie de l'outil. Une simple poussée et une légère pression suffiront.

### FONCTIONNEMENT:

#### POUR COMMENCER (VOIR FIG. E)

Appuyez d'abord sur le bouton de verrouillage, puis sur la gâchette pour démarrer la machine.



**AVERTISSEMENT!** La tête coupante continue de tourner après avoir éteint l'alimentation de la tondeuse, attendez que le moteur soit complètement arrêté pour coucher l'outil.

#### Vitesse ECO (VOIR FIG. F, G)

Pour une durée de fonctionnement plus longue, appuyez sur le bouton ECO et appuyez sur la gâchette, votre machine fonctionnera à basse vitesse.

#### SYSTÈME D'ALIMENTATION BRUTALE (VOIR FIG. H)

La tondeuse est équipée d'un système d'alimentation brutale. Il suffit de cogner la tête de coupe lorsque la machine est en marche, une nouvelle ligne sortira.

## UTILISATION D'UN HARNAIS AVEC SAC DORSAL (VOIR

### FIG. I1, I2, I3)

1. Insérez la batterie dans le harnais avec sac dorsal.
2. Insérez l'adaptateur de batterie dans la débroussailleuse.
3. Fixez le harnais avec sac dorsal à votre débroussailleuse avec le cordon de fixation. Plus de détails sont disponibles dans le manuel du harnais sas à dorsal.

## CONSEILS POUR LE DÉBROUSSAILLAGE

1. Imprimez un mouvement de débroussailleuse de gauche à droite sur la zone à débroussailler ; elle est moins efficace lorsque vous la déplacez de droite à gauche.
2. Utilisez la pointe de la ligne de coupe pour débroussailler ; ne forcez pas la tête de coupe dans l'herbe non coupée.
3. Les câbles et piquets de clôtures peuvent provoquer une usure rapide et une rupture de la bobine de coupe. Les murs en pierre et en brique, les trottoirs et le bois peuvent user rapidement la bobine de coupe.
4. Évitez les arbres et les arbustes. L'écorce d'arbre, les moulures en bois, les parements et les poteaux de clôture peuvent facilement être endommagés par la ligne de coupe.

## APRÈS UTILISATION:

### ASSEMBLAGE ET RETRAIT DE LA TÊTE DE COUPE (VOIR FIG. J)

1. Insérez la clé hexagonale dans le trou et tournez la tête de coupe jusqu'à ce qu'elle s'arrête en position verrouillée.
2. Ensuite, tournez dans le sens contre l'aiguille d'une montre pour le retirer et dans le sens inverse pour l'assembler.

### ENROULEMENT DE LA LIGNE DE COUPE (VOIR FIG. K1, K2)

1. Insérez la ligne de remplacement dans l'œillet et faites-la passer de l'autre côté.
2. Assurez-vous que les deux extrémités de la ligne sont sur chaque extrémité de la tête de coupe (recommandé 7') et coupez la ligne.
3. Tournez le cadran dans le sens des aiguilles d'une montre pour enrouler la ligne autour de la bobine jusqu'à ce qu'il reste environ 7,5" de chaque côté.

### REPLACER LA BOBINE (VOIR FIG. L1, L2, L3, L4)

1. Retirez le couvercle et retirez l'ancienne bobine.
2. Mettez la bobine vide et prenez le couvercle pour

enrouler la nouvelle ligne.

## TRANSPORT

1. Lorsque vous transportez votre débroussailleuse portative, tenez-la par le milieu de l'arbre pour vous assurer que votre machine est parallèle au sol.
2. Lorsque vous transportez votre débroussailleuse dans un véhicule, fixez-la et positionnez-la pour éviter qu'elle ne se retourne ou soit endommagée.

## STOCKAGE

1. Retirez la batterie de la débroussailleuse avant de la ranger.
2. Rangez la débroussailleuse dans un endroit sec et sécurisé inaccessible aux enfants et à d'autres personnes non autorisées.

## NETTOYAGE

1. N'utilisez pas de détergents ou de solvants agressifs. Nettoyez la machine après utilisation avec un chiffon humide trempé dans un détergent neutre.
2. Protégez la prise des corps étrangers et nettoyez-la avec une brosse ou un chiffon doux et sec.
3. Ne pas pulvériser d'eau sur le moteur ni les composants électriques.
4. N'utilisez pas de nettoyeur haute pression pour nettoyer votre machine.

## ENTRETIEN



**Après usage, déconnectez la machine de l'alimentation et examinez-la afin de déterminer si elle a des dommages. Vérifiez toujours l'appareil avant de l'utiliser pour toute indication de dommage.**

Après usage, déconnectez la machine de l'alimentation et examinez-la afin de déterminer si elle a des dommages.

Votre outil électrique ne requiert pas de lubrification additionnelle ou entretien. À l'intérieur de votre outil électrique, il n'y a pas de pièces qui peuvent être entretenues par l'utilisateur. Ne jamais utiliser d'eau ou des nettoyants chimiques pour nettoyer votre outil. Nettoyez à propre avec un linge sec. Toujours entreposer votre outil électrique dans un endroit sec hors d'atteinte des enfants. Gardez les fentes de ventilation du moteur propres. Gardez tous les contrôles de l'appareil libres de poussière.



## POUR LES OUTILS DE LA BATTERIE

La plage de température ambiante pour l'utilisation et le stockage de l'outil et de la batterie est 32°F-113°F (0°C-45°C).

La plage de température ambiante recommandée pour le système de charge pendant la charge est de 32°F -104°F (0°C-40°C).

## DÉPANNAGE

Le tableau suivant décrit les vérifications et les interventions que vous pouvez effectuer si votre appareil ne fonctionne pas correctement.



**AVERTISSEMENT!** éteindre l'appareil et retirer la batterie avant toute tentative de réparation.

Problème	Causes possibles	Mesures correctives
Appareil ne se mettant pas en marche.	Batterie déchargée. Batterie trop chaude/froide. Moteur brisé.	Recharger batterie; voir aussi "COMMENT CHARGER VOTRE BLOC-PILES". Laisser la batterie se refroidir ou se réchauffer. Consulter un agent de soutien technique. Consulter un agent de soutien technique.
Appareil fonctionnant par intermittence.	Moteur brisé. Batterie partiellement déchargée. Interrupteur Marche/Arrêt défectueux.	Consulter un agent de soutien technique. Recharger batterie. Consulter un agent de soutien technique.
Vibrations/bruits excessifs	Appareil défectueux. Bobine du fil coupant est mal enroul.	Consulter un agent de soutien technique. Rebobiner le fil. Voir " Changement de la bobine du cordon de coupe".

Le délai de coupe par charge de batterie est trop court.	Batterie inutilisée pour une longue période ou chargée dans une période trop courte. Herbe trop longue. Batterie défectueuse.	Charger la batterie à pleine charge; voir aussi "COMMENT CHARGER VOTRE BLOC-PILES". Couper en plusieurs étapes. Remplacer la batterie.
Appareil ne coupant pas.	Fil brisé. Batterie partiellement déchargée. Moteur brisé. (régime moteur trop bas). Tiges d'herbe entremêlées autour de la tête coupante. La ligne est emmêlée sur la bobine.	Remplacez la ligne Recharger batterie; voir aussi "COMMENT CHARGER VOTRE BLOC-PILES". Consulter un agent de soutien technique. Retirer les herbes. Enroulez toute la ligne manuellement, ouvrez le capuchon de la bobine, retirez la ligne de la bobine et rembobinez-la.
Voyant lumineux de la batterie ne s'éteignant pas. Impossible de charger la batterie.	Batterie mal mise. Vert-de-gris sur les contacts batterie. Batterie défectueuse.	Remettre correctement la batterie dans son chargeur. Nettoyer les contacts batterie ou remplacer la batterie. Remplacer la batterie.
Indicateur de charge de la batterie ne s'allumant pas.	La prise du chargeur batterie n'est pas branchée. Socle à verrouillage, câbles principaux ou chargeur batterie défectueux.	Insérer (à fond) la prise principale dans le socle à verrouillage. Vérifier la tension des câbles d'alimentation principale; faites vérifier le chargeur de batterie par un agent autorisé de soutien technique après-vente.

## TABLA DE CONTENIDO

INSTRUCCIONES IMPORTANTES DE SEGURIDAD.....	27
SÍMBOLOS.....	29
ESPECIFICACIONES.....	30
LISTA DE COMPONENTES.....	32
ENSAMBLE.....	33
FUNCIONAMIENTO.....	33
MANTENIMIENTO .....	34
SOLUCIÓN DE PROBLEMAS.....	35

## SEGURIDAD DEL PRODUCTO



**ADVERTENCIA:** Este producto puede exponerlo a sustancias químicas, como plomo y di (2-etilhexilo) ftalato (DEHP), que el estado de California reconoce como causantes de cáncer y defectos de nacimiento u otros daños reproductivos. Para más información visite [www.P65Warnings.ca.gov](http://www.P65Warnings.ca.gov).

### INSTRUCCIONES DE SEGURIDAD



**¡ADVERTENCIA!** Lea y comprenda todas las instrucciones. El no seguir todas las instrucciones a continuación puede ocasionar descargas eléctricas, incendios y/o heridas graves.

### PARA TODAS LAS HERRAMIENTAS

- 1) Evite ambientes peligrosos. No utilice las herramientas en lugares húmedos o mojados.
- 2) No trabaje bajo la lluvia.
- 3) Mantenga alejados a los niños. Todos los visitantes deben mantenerse a distancia del área de trabajo.
- 4) Vístase apropiadamente. No use ropas sueltas o alhajas, ya que pueden quedar atrapadas en las piezas móviles. Cuando se trabaja al aire libre se recomienda el uso de guantes de goma y calzado resistente. Emplee protección adecuada para contener el cabello largo.
- 5) Utilice gafas de seguridad. Emplee siempre máscara para la cara o máscara anti-polvo en operaciones donde se emite mucho polvo.
- 6) Utilice la herramienta correcta. Emplee la herramienta únicamente para la finalidad para la cual fue diseñada.
- 7) No fuerce la herramienta. Hará un trabajo mejor y más seguro a la velocidad para la cual fue diseñada.
- 8) No se extralimite. Manténgase firme y con buen equilibrio en todo momento.
- 9) Permanezca alerta. Ponga siempre atención en lo que está haciendo. Utilice el sentido común. No opere la herramienta cuando esté cansado.
- 10) Guarde las herramientas que no usa en lugares cerrados. Cuando no se encuentran en uso, las herramientas deben guardarse en un lugar seco, elevado o cerrado con llave, lejos del alcance de los niños.
- 11) Mantenga la herramienta con cuidado. Conserve los bordes cortantes limpios y bien afilados, a fin de obtener el mejor rendimiento y reducir los riesgos de lesiones. Siga las instrucciones para la lubricación y el cambio de accesorios. Mantenga los mangos secos, limpios y libres de aceite y grasa.

- 12) Verifique las piezas dañadas. Las guardas protectoras u otras partes dañadas deben verificarse cuidadosamente antes de cualquier uso futuro de la herramienta, a fin de determinar si funcionarán correctamente y realizarán la función prevista. Compruebe que las piezas móviles se encuentren alineadas y correctamente ajustadas, que no haya rotura de piezas, de montaje o cualquier otra condición que pueda afectar su funcionamiento. Una guarda protectora u otra pieza que se encuentre dañada debe ser reparada o sustituida correctamente en un centro de servicio autorizado, a menos que en este manual de instrucciones se indique lo contrario.

### ADVERTENCIAS DE SEGURIDAD PARA LAS HERRAMIENTAS DE JARDINERÍA A BATERÍA

1. Evite el encendido inadvertido. Asegúrese que el interruptor esté en la posición de apagado antes de conectar el paquete de batería, al levantar o transportar el aparato. Transportar el aparato con su dedo sobre el interruptor o energizar el aparato que tenga el interruptor encendido provoca accidentes.
2. Desconecte el paquete de batería del aparato antes de realizar cualquier ajuste, cambiar los accesorios, o guardar el aparato. Tales medidas preventivas de seguridad reducen el riesgo de entender el aparato por accidente.
3. Recargue únicamente con el cargador especificado por Cat®. Un cargador que es adecuado para un tipo de paquete de batería puede crear un riesgo de incendio cuando se usa con otro paquete de batería.
4. Use los electrodomésticos sólo con paquetes de baterías específicamente diseñados. El uso de cualquier otro paquete de baterías puede crear un riesgo de lesiones e incendios.
5. Cuando la batería no esté en uso, manténgala alejada de otros objetos metálicos, como sujetadores de papel, monedas, llaves, clavos, tornillos u otros objetos metálicos pequeños, que puedan establecer una conexión de una terminal a otra. Poner en corto las terminales de la batería puede causar quemaduras o un incendio.
6. Bajo condiciones de abuso, puede expulsarse líquido de la batería; evite el contacto. Si ocurre contacto accidentalmente, lave con agua. Si el líquido entra en contacto con los ojos, busque ayuda médica adicional. El líquido expulsado de la batería puede causar irritación o quemaduras.

7. No use un paquete de batería o aparato dañado o modificado. Las baterías dañadas o modificadas pueden presentar un comportamiento impredecible que puede provocar un incendio, una explosión o un riesgo de lesiones.
8. No exponga la batería o el artefacto al fuego ni a temperaturas excesivas. La exposición al fuego o la temperatura por encima de 130°C pueden causar una explosión.
9. Siga todas las instrucciones de carga y no cargue la batería o el dispositivo fuera del rango de temperatura especificado en las instrucciones. La carga incorrecta o a temperaturas fuera del rango especificado puede dañar la batería y aumentar el riesgo de incendio.
10. Pida que una persona de reparación calificada dé servicio usando únicamente partes de reemplazo idénticas. Esto garantizará que se mantenga la seguridad del producto.
11. No modifique ni intente reparar el aparato o el paquete de baterías (conforme sea aplicable), excepto como se indica en las instrucciones de uso y cuidado.

- d) **No someta el paquete de batería a impacto mecánico.**
- e) **En el caso de fuga de la batería, no permita que el líquido entre en contacto con la piel o los ojos. Si hay contacto, lave el área afectada con bastante agua y busque atención médica.**
- f) **No use ningún paquete de batería que no esté diseñado para uso con el equipo.**
- g) **Mantenga el paquete de batería fuera del alcance de los niños.**
- h) **Siempre adquiera el paquete de batería recomendado por el fabricante del dispositivo para el equipo.**
- i) **Mantenga el paquete de batería limpio y seco.**
- j) **Limpie las terminales del paquete de batería con una tela seca limpia su se ensucian.**
- k) **El paquete de batería se necesita cargar antes del uso. Siempre use el cargador correcto y consulte las instrucciones del fabricante o el manual del equipo para saber las instrucciones correctas de carga.**
- l) **No deje el paquete de batería en carga prolongada cuando no esté en uso.**
- m) **Después de periodos prolongados de almacenamiento, puede ser necesario cargar y descargar el paquete de batería varias veces para obtener el desempeño máximo.**
- n) **Recargue únicamente con el cargador especificado por Cat®. No use cargadores que no sean los específicamente suministrados para uso con el equipo.**
- o) **Conserve la literatura el producto original para referencia futura.**
- p) **Sólo use el paquete de batería en la aplicación para la que está diseñado.**
- q) **Retire el paquete de batería del equipo cuando no esté en uso.**
- r) **Deséchelo adecuadamente.**
- s) **No mezcle celdas de diferente fabricación, capacidad, tamaño o tipo dentro del dispositivo.**
- t) **Mantenga la batería lejos de microondas y no la someta a altas presiones.**

## ES INSTRUCCIONES DE SEGURIDAD ADICIONALES PARA LA CORTADORA DE CÉSPED

1. Mantenga las guardas en su ubicación y en condiciones de funcionamiento.
2. Mantenga las manos y pies alejados del área de corte.
3. No utilice líneas más gruesas que las recomendadas en este manual.
4. No utilice materiales de línea de otro tipo, como cable de metal, cuerda o elemento similar.

## ADVERTENCIAS DE SEGURIDAD GENERAL PARA EL PAQUETE DE BATERÍA

- a) **No desensamble, abra o triture el paquete de batería.**
- b) **No exponga el paquete de batería a calor o fuego. Evite guardar a la luz directa del sol.**
- c) **No ponga en corto circuito el paquete de batería. No guarde el paquete de batería de forma aleatoria en una caja o cajón donde puedan ponerse en corto circuito entre sí o ponerse en corto circuito por otros objetos metálicos. Cuando el paquete de batería no esté en uso, manténgalo**

**CONSERVE ESTAS INSTRUCCIONES**

# SÍMBOLOS



Para reducir el riesgo de lesiones, el usuario deberá leer el manual de instrucciones



Emplee protección auditiva



No exponer a la lluvia



Batería de iones de litio. Recolección por separado. La batería deberá reciclarse.



No arrojar al fuego



Las baterías pueden entrar al ciclo de agua si se desechan incorrectamente, lo que puede ser peligroso para el ecosistema. No deseché las baterías de desperdicio como desperdicio municipal sin clasificar.



Asegúrese de extraer la batería antes de cambiar los accesorios.



Desmalezado



**call2recycle®**

POSITEC Inc. ha establecido una asociación con la empresa RBRC para el reciclaje de todas las baterías Positec que posean el sello RBRC-call2recycle. Para contribuir con la protección del medio ambiente, no deseché las baterías como residuos normales. Después de que haya finalizado el ciclo de vida útil de la batería, comuníquese al 1-800-822-8837 para acceder al servicio gratuito.

## DATOS TÉCNICOS

Denominación de tipo DG610 DG610.9 (denominación - 1 de maquinaria, representativa de Cortadora de césped sin cable)

	DG610	DG610.9
Voltios	60 V $\equiv$	
Velocidad nominal sin carga	6000 /min	
Diámetro del corte	15" (38 cm)	
Diámetro del Hilo	Recomendado 0.095 pulg. (2.4mm) línea de torsión	
Longitud de la línea	Recomienda 13ft (4m)	
Peso de la máquina	9.9 lbs(4.5 kg)	6.6 lbs (3.0 kg)

\*\* Voltaje medido sin carga de trabajo. El voltaje inicial de la batería alcanza un máximo de 60V. El voltaje nominal es 54V.

## ACCESORIOS

	DG610	DG610.9
Cabeza recortadora (DA81300)	1	1
Llave hexagonal	1	1
Batería (DG6B25)	1	/
Cargador (DG6C3)	1	/

Le recomendamos que compre todos los accesorios en la tienda donde adquirió la herramienta. Consulte el empaque de los accesorios para obtener más detalles. El personal de la tienda también puede ayudarle y aconsejarle.

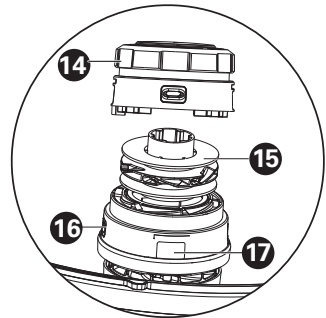
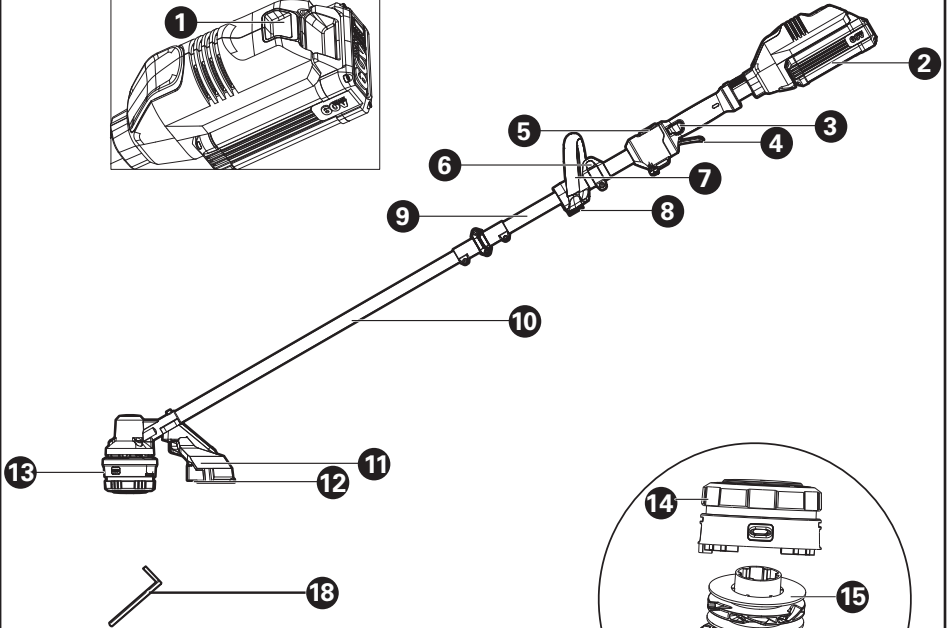
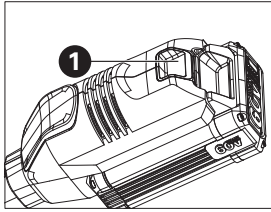

ES

## LISTA DE PARTES

1. BOTÓN DE LIBERACIÓN DE PAQUETE DE BATERÍA
2. BATERÍA
3. BOTÓN DE BLOQUEO
4. INTERRUPTOR DEL GATILLO
5. BOTÓN ECO
6. GANCHO
7. MANGO AUXILIAR
8. COLLAR DE BLOQUEO
9. EJE SUPERIOR
10. EJE INFERIOR
11. GUARDA PROTECTORA DE SEGURIDAD
12. CUCHILLA DEL HILO
13. CABEZA RECORTADORA (CABEZA DE PROTUBERANCIA)
14. TAPA DEL CARRETE
15. CARRETE
16. OJETE
17. SEGURO DE LIBERACIÓN DE LA TAPA
18. LLAVE HEXAGONAL

**\* No todos los accesorios ilustrados o descritos se incluyen junto con el producto estándar.**



# INSTRUCCIONES DE USO



**NOTA:** Antes de usar la herramienta, lea atentamente el manual de instrucciones.

## ENSAMBLE:

### MONTAJE DEL EJE DE LA RECORTADORA (VEA LA FIG. A)

Conecte el vástago superior y el vástago inferior con el tornillo y la tuerca.

### MONTAJE DE LA MANIJA AUXILIAR (VEA LA FIG. B1, B2, B3, B4)

1. Fije el mango auxiliar y la abrazadera inferior en el vástago.
2. Pase el perno a través de los agujeros.
3. Apriete el mango auxiliar con la perilla.



**ADVERTENCIA!** Ajuste el mango auxiliar entre la funda blanda y la etiqueta para que se asegure de que su brazo delantero está recto cuando use la cortadora.

### ARMADO DE LA GUARDA DE SEGURIDAD (VEA LA FIG. C)

Asegure la guarda de seguridad en el cabezal de la cortadora con el tornillo y la llave hexagonal que se proporciona.

### COMPROBACIÓN DEL ESTADO DE CARGA DE LA BATERÍA (VEA LA FIG. D1)

**NOTA:** La Fig. D1 solo se aplica al paquete de baterías con luz indicadora de batería. El nivel de la batería se puede determinar presionando el botón indicador de energía al lado de las luces de batería. Presione el botón antes y después de cada uso para que compruebe la batería

Observaciones	Luz LED	Estado de la batería
Cinco luces verdes iluminadas.		70 % ≤ nivel de energía ≤ 100 %
Cuatro luces verdes iluminadas.		50 % ≤ nivel de energía < 69 %
Tres luces verdes iluminadas.		35 % ≤ nivel de energía < 49 %

Dos luces verdes iluminadas.		20 % ≤ nivel de energía < 34 %
Una luz verde iluminada.		10 % ≤ nivel de energía < 19 %
Ninguna luz iluminada.		Nivel de energía < 10 %

### CARGAR EL PAQUETE DE BATERÍAS (VEA LA FIG. D2)

- Su paquete de baterías está cargado parcialmente y debe cargarlo completamente antes del primer uso.
- Puede encontrar más detalles en el manual del cargador.

### INSTALACIÓN Y EXTRACCIÓN DE LA BATERÍA (VEA LA FIG. D3, D4)

1. Deslice el paquete de baterías en el compartimento de la batería hasta que oiga un clic.
2. Presione el botón de liberación de la batería para liberar el paquete de baterías de su herramienta.

**NOTA:** Después de recargar, inserte el paquete de baterías en el puerto de la batería de la herramienta. Un simple empuje con una presión leve será suficiente.

### FUNCIONAMIENTO:

#### PARA EMPEZAR (VEA LA FIG. E)

Pulse primero el botón de bloqueo y, a continuación, pulse el gatillo del interruptor para iniciar la máquina.



**ADVERTENCIA!** La cabeza de corte continúa girando luego de haber apagado la bordeadora. Espere a que se detenga y luego suelte la herramienta.

#### Velocidad ECO (VEA LA FIG. F, G)

Para un tiempo de funcionamiento más largo, pulse el botón ECO y el gatillo del interruptor, luego su máquina funcionará a baja velocidad.

#### SISTEMA DE ALIMENTACIÓN DE LÍNEA EN RELIEVE (VEA LA FIG. H)

La recortadora está equipada con un sistema de línea en relieve. Simplemente golpee el cabezal de la recortadora mientras la máquina esté funcionando, y se alimentará de la nueva línea.

## USO DE UN ARNÉS TIPO MOCHILA (VEA LA FIG. I1, I2, I3)

1. Inserte el paquete de baterías en el arnés tipo mochila.
  2. Inserte el adaptador de batería en la cortadora.
  3. Conecte el arnés tipo mochila a su cortadora con el cable conector.
- Puede encontrar más detalles en el manual del arnés tipo mochila.

## CONSEJOS PARA EL CORTE

1. Mueva la cortadora de izquierda a derecha por el área que va a cortar; es menos efectiva cuando la mueve de derecha a izquierda.
2. Use la punta de la línea de corte para realizar el corte; no fuerce el cabezal de la cortadora dentro de la hierba sin cortar.
3. Las cercas de alambre y estacas pueden provocar el desgaste extra y la rotura de la línea de corte. Los muros de piedras y ladrillos, los bordillos y la madera pueden desgastar rápidamente la línea de corte.
4. Evite los árboles y matorrales. La corteza de los árboles, las molduras de madera, los revestimientos exteriores y los postes de cerca se pueden dañar fácilmente por la línea de corte.

## DESPUÉS DEL FUNCIONAMIENTO:

### MONTAJE Y EXTRACCIÓN DEL CABEZAL DEL CORTE (VEA LA FIG. J)

1. Inserte la tecla hexagonal en el orificio y gire el cabezal de la recortadora hasta que se detenga en una posición bloqueada.
2. A continuación, gire en sentido contrario a las agujas del reloj para quitarlo y en el sentido de las agujas del reloj para montarlo.

### ENROLLANDO LA LÍNEA DE LA RECORTADORA (VEA LA FIG. K1, K2)

1. Inserte la línea de reemplazo a través del ojal y aliméntala por el otro lado.
2. Asegúrese de que ambos extremos de la línea estén uniformes en cada extremo del cabezal (recomienda. 7") y en el corte de la línea.
3. Gire el dial en el sentido de las agujas del reloj para enrollar la línea alrededor del carrete hasta alrededor de 7.5" que permanecerá a cada lado.

### SUSTITUIR EL CARRETE (VEA LA FIG. L1, L2, L3, L4)

1. Quite la tapa y retire el carrete viejo.
2. Inserte el carrete vacío y cargue la tapa para enrollar la nueva línea.

## TRANSPORTE

1. Cuando transporte su cortadora a mano, sostenga el medio del vástago para que se asegure de que su máquina esté paralela al suelo.
2. Cuando transporte su cortadora en un vehículo, colóquela y asegúrela para impedir que se vuelque o se dañe.

## ALMACENAMIENTO

1. Retire el paquete de baterías de la cortadora antes de guardarla.
2. Guarde la cortadora en un lugar seco, seguro e inaccesible para los niños y otras personas no autorizadas.

## LIMPIEZA

1. No use detergentes ni solventes fuertes. Limpie la máquina después de usarla con un paño húmedo embebido en detergente neutro.
2. Mantenga el cabezal libre de materia extraña, y límpielo con un cepillo o paño blando y seco.
3. No rocíe agua sobre el motor ni los componentes eléctricos.
4. No use una limpiadora a presión para limpiar su máquina.

## MANTENIMIENTO



Luego del uso, desconecte la máquina del tomacorriente y verifique si hay daños. Inspeccione siempre el producto antes de utilizarlo para comprobar si posee algún daño.

Luego del uso, desconecte la máquina del tomacorriente y verifique si hay daños.

Su herramienta eléctrica no requiere de lubricación ni mantenimiento adicional. No posee piezas en su interior que puedan ser reparadas por el usuario. Nunca emplee agua o productos químicos para limpiar su herramienta. Use simplemente un paño seco. Guarde siempre su herramienta en un lugar seco y fuera del alcance de los niños. Mantenga limpias las ranuras de ventilación del motor. Mantenga todos los controles de funcionamiento libres de polvo.

## PARA HERRAMIENTAS DE BATERÍA

El rango de temperatura ambiente para uso y almacenamiento de la herramienta y la batería es de 32°F-113°F (0°C-45°C).

El rango de temperatura ambiente recomendado para el sistema de carga durante la carga es de 32°F -104°F (0°C-40°C).

## SOLUCIÓN DE PROBLEMAS

La siguiente tabla incluye comprobaciones y acciones que puede realizar si la herramienta no funciona de forma correcta.

 **Advertencia:** Apague la herramienta y extraiga la batería antes de efectuar la resolución de problemas.

PROBLEMAS	Posibles causas	Acción correctiva
La podadora no funciona.	Batería descargada. Batería demasiado caliente/fría. Motor dañado. Cableado interno de la herramienta dañado.	Vuelva a cargar la batería; consulte también " CÓMO CARGAR EL PACK DE BATERÍA ". Espere a que la batería se enfríe/caliente. Póngase en contacto con un agente de servicio técnico. Póngase en contacto con un agente de servicio técnico.
La podadora funciona de forma intermitente.	Motor dañado. Batería no cargada totalmente. Interruptor de encendido/apagado dañado.	Póngase en contacto con un agente de servicio técnico. Vuelva a cargar la batería . Póngase en contacto con un agente de servicio técnico.
Vibraciones/ ruidos excesivos.	Herramienta defectuosa. Bobina de línea no bobinada de forma correcta.	Póngase en contacto con un agente de servicio técnico. Rebobine la línea. Consulte "Colocación del conjunto de la bobina y línea".
El tiempo de corte por carga de la batería es demasiado bajo.	No se utilizó la batería durante un período de tiempo extenso o se la cargó sólo durante poco tiempo. Césped demasiado alto. Batería defectuosa.	Cargue por completo la batería; consulte también " CÓMO CARGAR EL PACK DE BATERÍA ". Realice el corte por etapas. Reemplace la batería.

La herramienta no corta.	Línea dañada. Batería no cargada totalmente. Motor dañado. (velocidad demasiado lenta). Césped enredado alrededor del cabezal de corte. La línea está enredada en el carrete.	Reemplace la línea. Vuelva a cargar la batería; consulte también " CÓMO CARGAR EL PACK DE BATERÍA ". Póngase en contacto con un agente de servicio técnico. Extraiga el césped. Enrolle manualmente toda la línea, abra la tapa del carrete, retire la línea del carrete y vuelva a enrollar.
Encendido continuo del indicador de carga de la batería. No es posible efectuar el procedimiento de carga.	Batería no colocada (de forma correcta). Contactos de la batería sucios. Batería defectuosa.	Coloque correctamente la batería en el cargador de baterías. Limpie los contactos de la batería Reemplace la batería. Reemplace la batería.
El indicador de carga de la batería no se enciende.	Cargador de baterías no enchufado(de forma correcta). Tomacorriente, cable de alimentación o cargador de baterías dañado.	Inserte el enchufe (por completo) en el tomacorriente. Compruebe la tensión de la alimentación. Haga revisar el cargador de baterías por un agente de postventa autorizado.

ES



[www.catpowertools.com](http://www.catpowertools.com)  
AR01567101



©2021 Caterpillar. CAT, CATERPILLAR, their respective logos, "Caterpillar Yellow," the "Power Edge" trade dress as well as corporate and product identity used herein, are trademarks of Caterpillar and may not be used without permission. Positec Group Limited, a licensee of Caterpillar Inc