

# Style™ SELECTIONS

STYLE SELECTIONS and logo design are trademarks or registered trademarks of LF, LLC. All rights reserved.

ITEM/ #3806406

## GAS PATIO HEATER

MODEL #FHTS80093A

Español p. 21

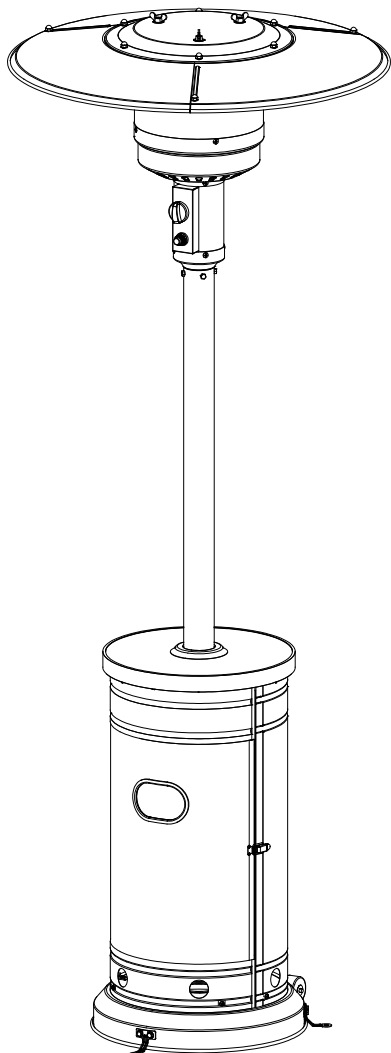

**INSTALLER/ASSEMBLER:**  
Leave this manual with consumer.  
**CONSUMER:** Keep this manual for future reference.



**ATTACH YOUR RECEIPT HERE**

Serial Number \_\_\_\_\_ Purchase Date \_\_\_\_\_

**ANS Z83.26-2014 • CSA 2.37-2014  
Gas-Fired Outdoor Infrared Patio Heaters**

### **⚠ DANGER**

**If you smell gas:**

1. Shut off gas to the appliance.
2. Extinguish any open flame.
3. If odor continues, keep away from the appliance and immediately call your gas supplier or fire department.

### **⚠ DANGER**

**Do not store or use gasoline or other flammable vapors and liquids in the vicinity of this or any other appliance. An propane cylinder not connected for use shall not be stored in the vicinity of this or any other appliance.**

### **⚠ WARNING: For Outdoor Use Only**

#### **⚠ DANGER**



**CARBON MONOXIDE HAZARD**  
This appliance can produce carbon monoxide which has no odor. Using it in an enclosed space can kill you. Never use this appliance in an enclosed space such as a camper, tent, car or home.

### **⚠ WARNING**

**Improper installation, adjustment, alteration, service or maintenance can cause property damage, injury or death. Read the installation, operation and maintenance instructions thoroughly before installing or servicing this equipment.**



**Questions, problems, missing parts?** Before returning to your retailer, call our customer service department at **1-877-888-8225**, 8 a.m. - 8 p.m., EST, Monday - Sunday. You could also contact us at [partsplus@lowes.com](mailto:partsplus@lowes.com) or visit [www.lowespartsplus.com](http://www.lowespartsplus.com).





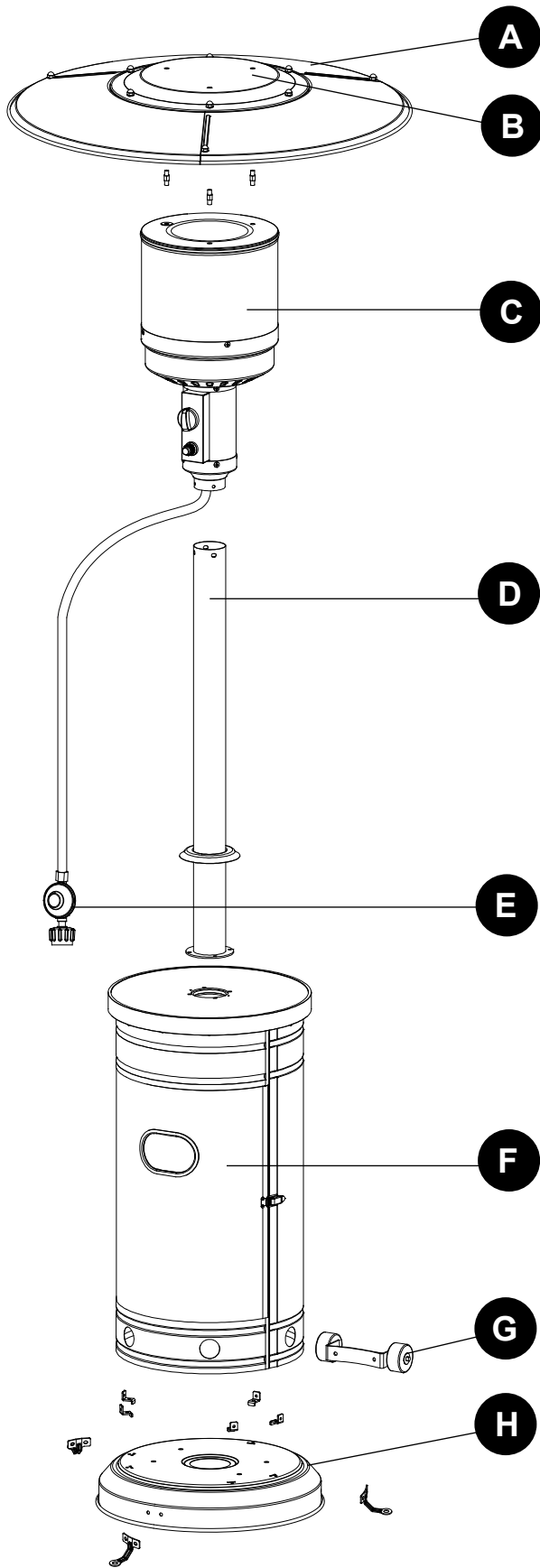

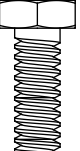
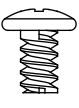
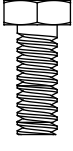

SM21266

# PACKAGE CONTENTS

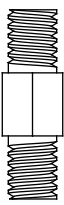
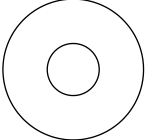
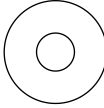
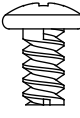

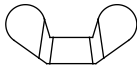
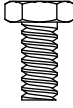
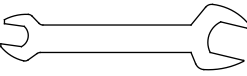
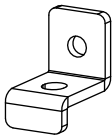
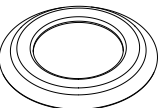
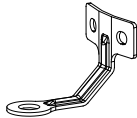
PART	DESCRIPTION	QUANTITY
A	Reflector Panel	3
B	Reflector Plate	1
C	Head Assembly	1
D	Post	1
E	Gas Hose & Regulator	1
F	Cylinder Housing	1
G	Wheel Kit	1
H	Base	1

## HARDWARE CONTENTS (shown actual size)

<b>AA</b>	<b>BB</b>	<b>CC</b>	<b>DD</b>	<b>EE</b>	<b>FF</b>	<b>GG</b>	<b>HH</b>	<b>II</b>	<b>JJ</b>
									
M8 Flange Nut Qty. 2	M8 x18mm Bolt Qty. 2	M5x8mm Screw Qty. 10	M6 x10 mm Bolt Qty. 6	Φ6 Small Flat Washer Qty. 10	Reflector Spacer Qty. 3	Φ8 Washer Qty. 9	Φ6 Washer Qty. 9	M6 x10 mm Screw Qty. 9	Cap Nut Qty. 9
<b>KK</b>	<b>LL</b>	<b>MM</b>	<b>NN</b>	<b>OO</b>	<b>PP</b>	<b>QQ</b>	<b>RR</b>	<b>SS</b>	
									
Wing Nut Qty. 3	Stainless Steel Bolt Qty. 4	Wrench Qty. 1 (not actual size)	Base bracket Qty. 5 (not actual size)	Deck Ring Qty. 1 (not actual size)	Ground bracket Qty. 3	Nut M6 Qty. 6	AAA Battery (1.5 V) Qty. 1	M6 x20 mm Bolt Qty. 4	

## SAFETY INFORMATION

Please read and understand this entire manual before attempting to assemble, operate or install the product. **For additional assistance or service, please call: 1-877-888-8225.** This manual contains important information about the assembly, operation and maintenance of this patio heater. General safety information is presented in these first few pages and is also located throughout the manual. Keep this manual for future reference and to educate new users of this product. This manual should be read in conjunction with the labeling on the product. Safety precautions are essential when any mechanical or propane fueled equipment is involved. These precautions are necessary when using, storing, and servicing. Using this equipment with the respect and caution demanded will reduce the possibilities of personal injury or property damage. The following symbols shown below are used extensively throughout this manual. Always heed these precautions, as they are essential when using any mechanical or fueled equipment.

### DANGER

DANGER indicates an imminently hazardous situation which, if not avoided, will result in death or serious injury.

### DANGER

Failure to comply with the precautions and instructions provided with this heater can result in death, serious bodily injury and property loss or damage from hazards of fire, explosion, burn, asphyxiation, and/or carbon monoxide poisoning. Only persons who can understand and follow the instructions should use or service this heater.

 DANGER

- EXPLOSION - FIRE HAZARD
- Keep solid combustibles, such as building materials, paper or cardboard, a safe distance away from the heater as recommended by the instructions.
- Adequate clearance around air openings into the combustion chamber, clearances from combustible material, provisions for accessibility, and for combustion and ventilating air supply.
- Never use the heater in spaces which do or may contain volatile or airborne combustibles, or products such as gasoline, solvents, paint thinner, dust particles or unknown chemicals.
- During operation, this product can be a source of ignition. Keep heater area clear and free from combustible materials, gasoline, paint thinner, cleaning solvents and other flammable vapors and liquids. Do not use heater in areas with high dust content. Minimum heater clearances from combustible materials: 3 feet from the sides & 3 feet from the top.

 DANGER

- EXPLOSION - FIRE HAZARD
- Never store propane near high heat, open flames, direct sunlight, other ignition sources or where temperatures exceed 120 degrees F (49°C).
- Propane vapors are heavier than air and can accumulate in low places. If you smell gas, leave the area immediately.
- Never install or remove propane cylinder while heater is lighted, near flame, other ignition sources or while heater is hot to touch.
- This heater is red hot during use and can ignite flammables too close to the burner. Keep flammables at least 3 feet from sides & 3 feet from top. Keep gasoline and other flammable liquids and vapors well away from heater.
- Store the propane cylinder outdoors in a well ventilated space out of reach of children. Never store the propane cylinder in an enclosed area (house, garage, etc.). If heater is to be stored indoors, disconnect the propane cylinder for outdoor storage.

 WARNING

WARNING indicates an imminently hazardous situation which, if not avoided, will result in death or serious injury.

 DANGER

- CARBON MONOXIDE HAZARD
- This heater is a combustion appliance. All combustion appliances produce carbon monoxide (CO) during the combustion process. This product is designed to produce extremely minute, non-hazardous amounts of CO if used and maintained in accordance with all warnings and instructions. Do not block air flow into or out of the heater.
- Carbon Monoxide (CO) poisoning produces flu-like symptoms, watery eyes, headaches, dizziness, fatigue and possibly death. You can't see it and you can't smell it. It's an invisible killer. If these symptoms are present during operation of this product get fresh air immediately!
- For outdoor use only.
- Never use inside house, or other unventilated or enclosed areas.
- This heater consumes air (oxygen). Do not use in unventilated or enclosed areas to avoid endangering your life.

 WARNING

We cannot foresee every use which may be made of our heaters. Check with your local fire safety authority if you have questions about heater use. Other standards govern the use of fuel gases and heat producing products for specific uses. Your local authorities can advise you about these. If no local codes exist, follow National Fuel Gas Code, ANS Z223.1. In Canada, installation must conform to local codes. If no local codes exist, follow the current National standards of CANADA CAN/CGA-B 149.2.

 WARNING

Instructions to the effect that this appliance shall be used only in a well-ventilated space and shall not be used in a building, garage, or any other enclosed area. An appliance may be installed with shelter no more inclusive than the following:

- With walls on all sides, but with no overhead cover.
- Within a partial enclosure, which includes an overhead cover and no more than two side walls. These side walls may be parallel, as in a breezeway, or at right angles to each other
- Within a partial enclosure which includes an overhead cover and three side walls, as long as 30% or more of the horizontal periphery of the enclosure is permanently open.

## SAFETY INFORMATION

### WARNING

California Proposition 65  
Combustion by-products produced when using this product contain chemicals known to the State of California to cause cancer, birth defects, and other reproductive harm.

### WARNING

#### BURN HAZARD

- Never leave heater unattended when hot or in use.
- Keep out of reach of children.

### WARNING

Certain materials or items, when stored under the heater, will be subjected to radiant heat and could be seriously damaged.

### CAUTION

#### SERVICE SAFETY

- Keep all connections and fittings clean. Make sure propane cylinder valve outlet is clean.
- During set up, check all connections and fittings for leaks using soapy water. Never use a flame.
- Use as a heating appliance only. Never alter in any way or use with any device.

### CAUTION

CAUTION indicates an imminently hazardous situation which, if not avoided, may result in minor or moderate personal injury, or property damage.

### WARNING

- This product is fueled by propane gas. Propane gas is invisible, odorless, and flammable. An odorant is normally added to help detect leaks and can be described as a “rotten egg” smell. The odorant can fade over time so leaking gas is not always detectable by smell alone.
- Propane gas is heavier than air and leaking propane will sink to the lowest level possible. It can ignite by ignition sources including matches, lighters, sparks or open flames of any kind many feet away from the original leak. Use only propane gas set up for vapor withdrawal.
- Store or use propane gas in compliance with local ordinances and codes or with ANS/NFPA 58. Turn off propane when not in use.

### WARNING

- Alert children and adults to the hazards of high surface temperatures. Stay away from these surfaces to avoid burning skin or igniting clothing.
- Carefully supervise young children when in the vicinity of the heater.
- Do not hang clothing or any other flammable materials from the heater, or place on or near the heater.
- Replace any guard or protective device removed for servicing the appliance prior to placing back in service.
- Installation and repair should be done by a qualified service person. The heater should be inspected before use and annually by a qualified service person. More frequent cleaning may be required as necessary. It is imperative that the control compartment, burners, and circulating air passageway of the appliance be kept clean.

## PREPARATION

Before beginning assembly of product, make sure all parts are present. Compare parts with package contents list and hardware contents above. If any part is missing or damaged, do not attempt to assemble the product. Contact customer service for replacement parts.

**Estimated Assembly Time: 60 minutes**

Tools Required for Assembly (not included):

Phillips screwdriver w/ medium blade. Leak Detection Solution.

# ASSEMBLY INSTRUCTIONS





## ⚠ WARNING

This product contains sharp edges on the panels, cylinder housing and handle please install with care.

1. Line up holes on the bracket of wheel kit (G) with the corresponding holes on base (H), then insert M8 x 18 mm bolts (BB) through holes. Hand tighten with M8 flange nuts (AA). Be sure the wheel assembly is parallel to the base.  
To protect heater from strong wind, anchor the base securely to the ground with screws.

- a. Reverse the base, fix the ground bracket (PP) to the base with bolts (DD) and washers (EE) like picture shows.
- b. Secure the ground bracket with nuts (QQ).
- c. Fix another two ground bracket with bolts and nuts, and evert the base.

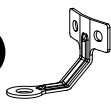
### Hardware Used

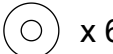
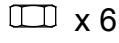
<b>AA</b>  x 2	<b>BB</b>  x 2	<b>PP</b>  x 3
M8 Flange nut	Bolt M8 x 18	Ground Bracket
<b>DD</b>  x 6	<b>EE</b>  x 6	<b>QQ</b>  x 6
Bolt M6 X 10	Small flat washer Φ6	M6 Nut

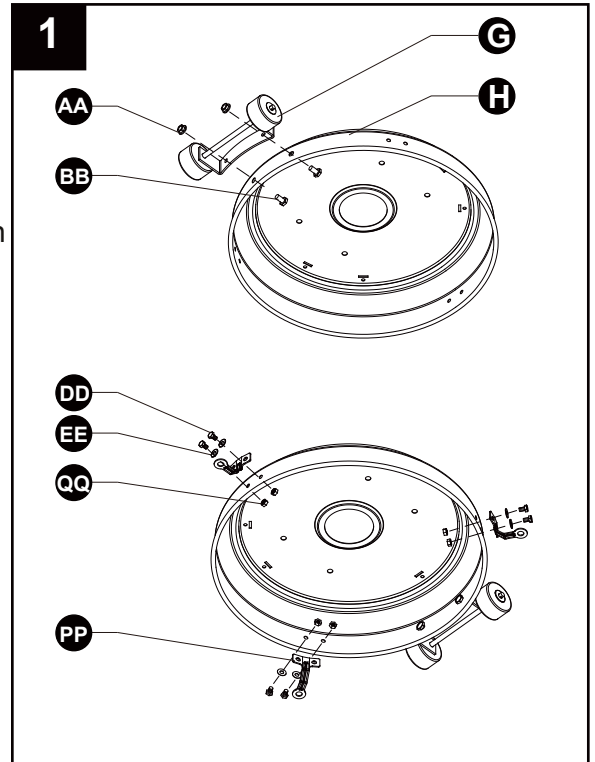

2. Fix the base bracket (NN) to the base with screws (CC) like picture shows.

### Hardware Used

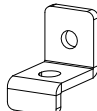
<b>CC</b> M5X8mm Screw	 x 5
<b>NN</b> Base bracket	 x 5

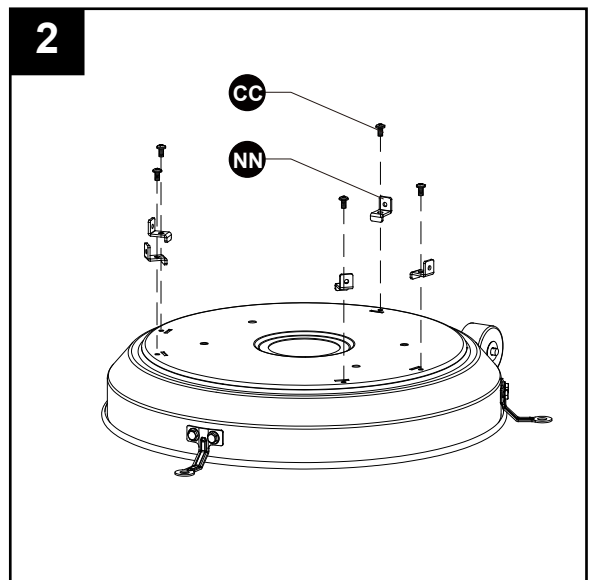

## ASSEMBLY INSTRUCTIONS

3. Attach cylinder housing (F) loosely to base (H) with M5X8mm screws (CC).

**WARNING: Remove protective film before assembling.**

Note: The door of the housing must be positioned in the opposite direction of the wheel assembly to ensure the LP tank does not fall out the unit when moving it.

### Hardware Used

**CC** M5X8mm Screw  x 5

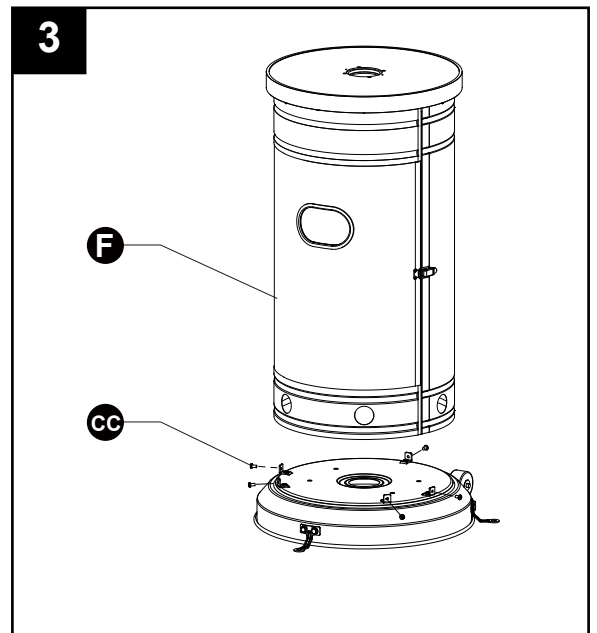

4. Secure post (D) to cylinder housing (F) using the M6 x 20 mm bolts (SS) and  $\Phi 6$  small flat washers (EE). Fasten and cover with the deco ring (OO).

Unscrew the switch button, load small battery (RR), tighten the switch button.

**WARNING:** This product contains small batteries. Swallowed small batteries can cause CHOKING HAZARD. Seek immediate medical attention if batteries are swallowed or inhaled. Keep children away from the small batteries.

### Hardware Used

**SS** M6 x 20 mm Bolt  x 4

**EE**  $\Phi 6$  Small Flat Washer  x 4

**OO** Deck Ring  x 1

**RR** AAA Battery (1.5 V)  x 1

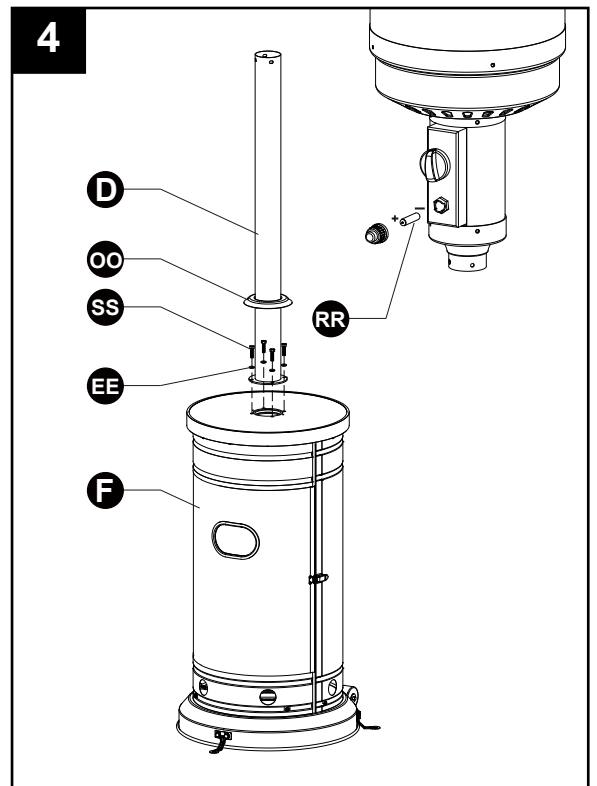

## ASSEMBLY INSTRUCTIONS

5. Attach reflector spacers (FF) and Ø8 washers (GG) to the top of head assembly (C). Tighten the reflector spacers.

### Hardware Used

**FF** Reflector Spacer  x 3

**GG** Ø8 Washer  x 3

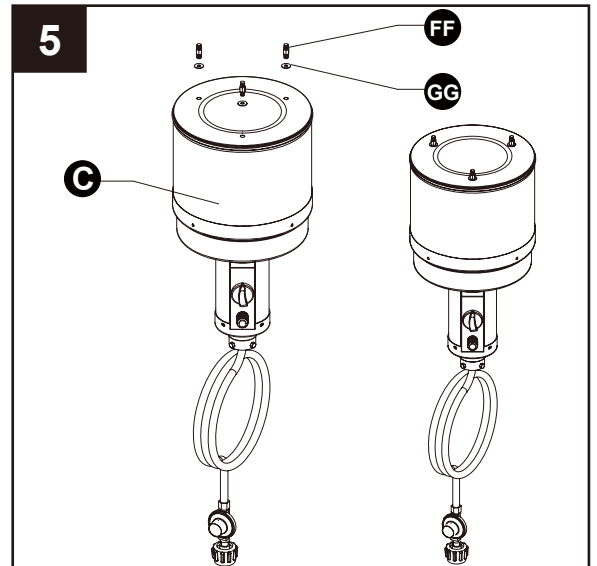

6. Unscrew stainless steel bolts (LL) from head assembly.

### Hardware Used

**LL** Stainless Steel Bolt  x 4

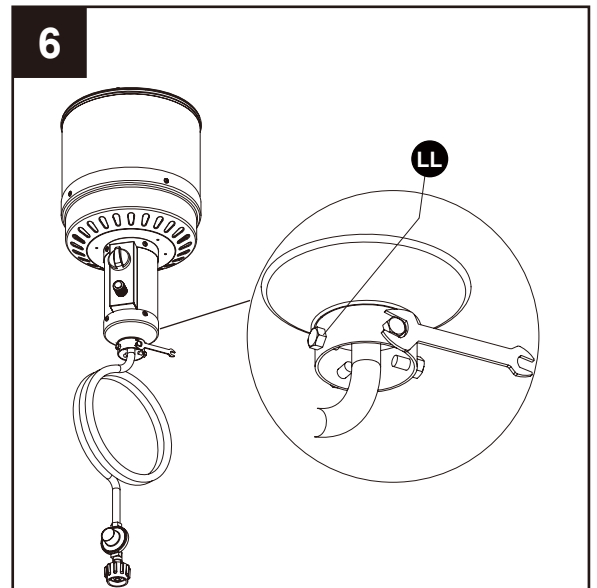

7. Insert hose of head assembly into pole. Secure head assembly to pole with stainless steel bolts (LL).  
**Note: The control knob on head assembly should be above the decal on pole.**

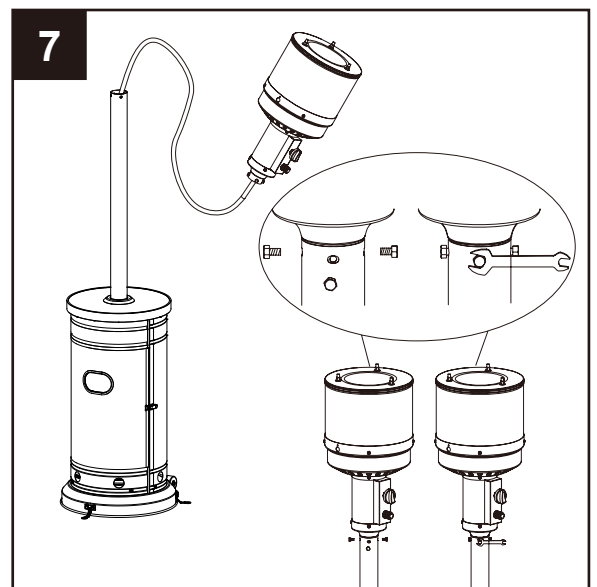



## ASSEMBLY INSTRUCTIONS

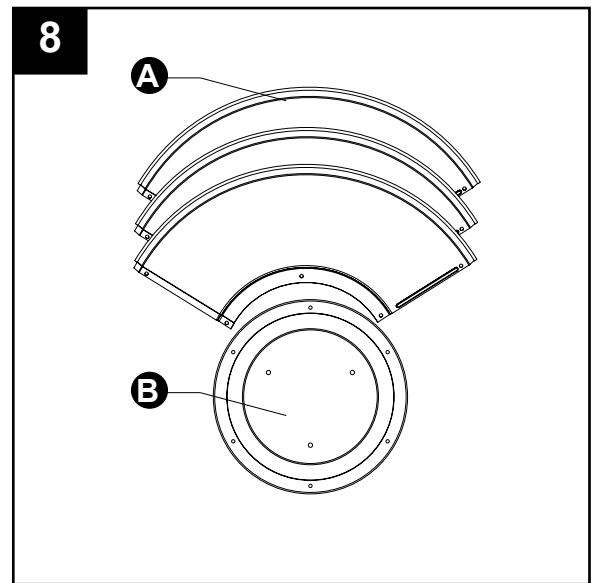

### 8. **WARNING:** Remove protective film before assembling.

*Note: If necessary for proper alignment of reflector sections, loosen each bolt prior to further assembly and retighten after sections are aligned.*



9. Attach reflector panels (A) together using M6 x 10 mm screws (II) and  $\Phi 6$  washers (HH). Secure loosely with cap nuts (JJ).

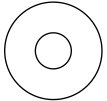
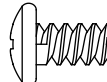

#### Hardware Used

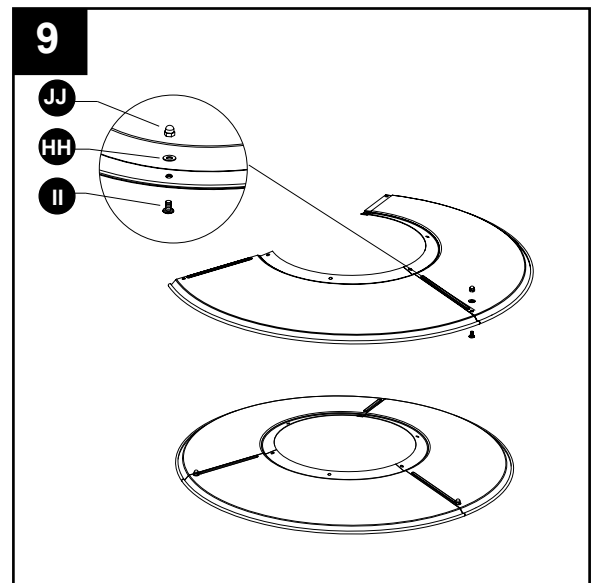
<b>HH</b> $\Phi 6$ Washer		x 3
<b>II</b> M6 X 10 mm Screw		x 3
<b>JJ</b> Cap Nut		x 3

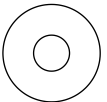
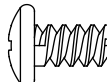

10. Attach reflector plate (B) to reflector panels (A) using M6 x 10 mm screws (II) and  $\Phi 6$  washers (HH). Secure loosely with cap nuts (JJ). Once properly aligned, tighten all screws and the preassembled bolts.

#### Hardware Used

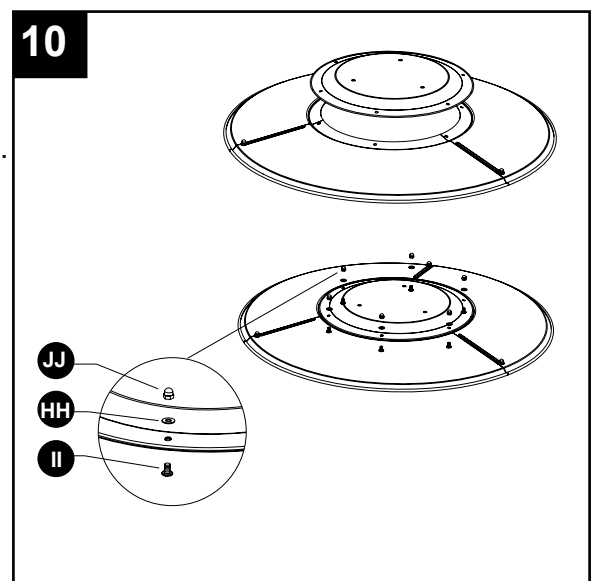

<b>HH</b> $\Phi 6$ Washer		x 6
<b>II</b> M6 X 10 mm Screw		x 6
<b>JJ</b> Cap Nut		x 6



## ASSEMBLY INSTRUCTIONS

11. Slide  $\Phi 8$  washers (GG) over the threaded ends of reflector spacers (FF). Attach reflector assembly to head assembly (C). Place  $\Phi 8$  washers (GG) over threaded ends of reflector spacers (FF) sticking out through reflector assembly and secure with wing nuts (KK).  
Note: Do not overtighten.

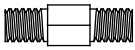
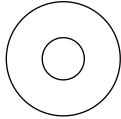
### Hardware Used

<b>FF</b>	Reflector Spacer		x 3
<b>GG</b>	$\Phi 8$ Washer		x 6
<b>KK</b>	Wing Nut		x 3

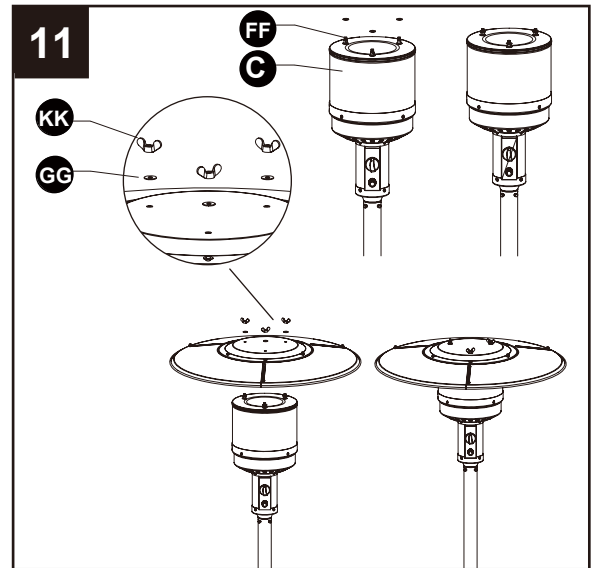

12. Screw gas hose and regulator (E) onto propane cylinder (not included). Do not cross-thread. Place the propane cylinder into the cylinder housing (F), fasten cylinder with propane tank strap, then close the door. The propane gas and cylinder are sold separately. Use a standard 20 lb. propane cylinder only (approximately 12.2 in./31cm in diameter and 17.9 in./45.5cm high). Use this heater only with a propane vapor withdrawal supply system. See chapter 5 of the standard for storage and handling of liquefied petroleum gas, ANS/NFPA 58. Your local library or fire department should have this book. Storage of an appliance indoors is permissible only if the cylinder is disconnected and removed from the appliance. A cylinder must be stored outdoors in a well-ventilated area out of the reach of children. A disconnected cylinder must have dust caps tightly installed and must not be stored in a building, garage or any other enclosed area. The maximum inlet gas supply pressure: 250 psi/1750 kPa. The minimum inlet gas supply pressure: 5 psi/35kPa. Manifold pressure with regulator provided: 11 inch W.C/2.74 kPa. The pressure regulator and hose assembly supplied with the appliance must be used. The installation must conform with local codes, or in the absence of local codes, with national fuel gas code, ANS Z223.1/NFPA54, natural gas and propane Installation Code, CSA B149.1, or propane storage and handling code, B149.2.

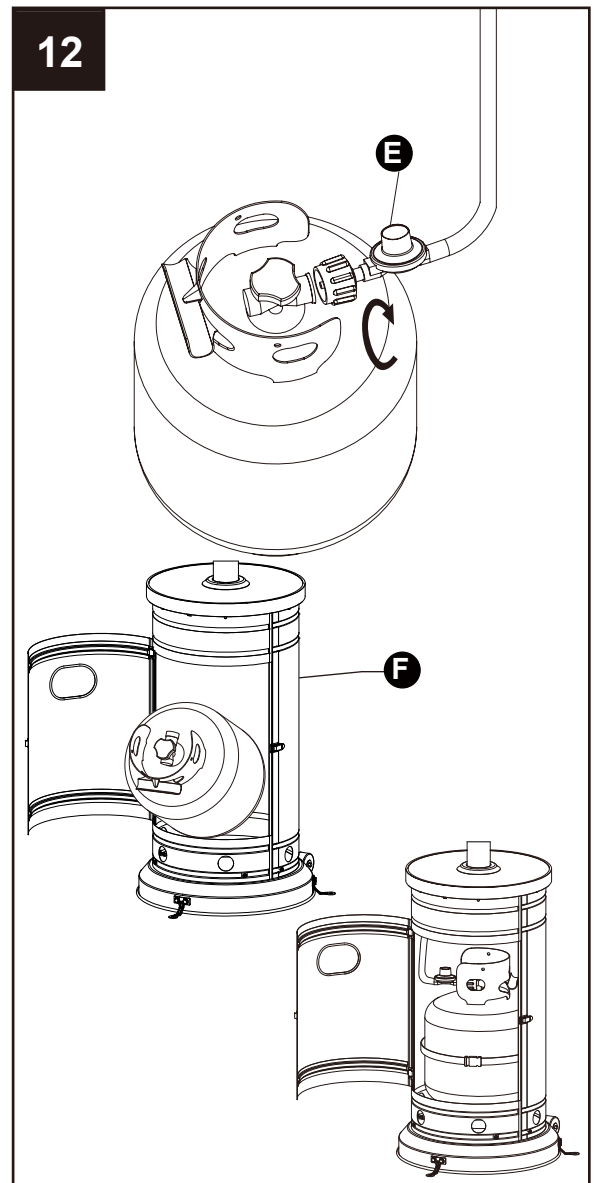

## ASSEMBLY INSTRUCTIONS

A dented, rusted or damaged propane cylinder may be hazardous and should be checked by your cylinder supplier. Never use a propane cylinder with a damaged valve connection.

The propane cylinder must be constructed and marked in accordance with the specifications for LP gas cylinders of the U.S. Department of Transportation (DOT) or the standard for cylinders, spheres and tubes for transportation of dangerous goods and commission, CAN/CSA-B339.

The cylinder must have a listed overfilling prevention device. The cylinder must have a connection device compatible with the connection for the appliance. The cylinder used must include a collar to protect the cylinder valve. Never connect an unregulated propane cylinder to the heater.

The knob on the LP tank must be closed. Make sure that the knob is turned ↻ clockwise to a full stop. The cylinder supply system must be arranged for vapor withdrawal. Check that the control knob on the control unit is turned off. Hold the regulator in one hand and insert the nipple into the valve outlet. Be sure the nipple is centered in the valve outlet. The coupling nut connects to the large outside threads on the valve outlet. Hand-tighten the coupling nut ↻ clockwise until it comes to a full stop. Firmly tighten by hand only.

**To Disconnect:** Fully close the tank valve by turning ↻ clockwise. Turn the coupling nut ↻ counterclockwise until the regulator assembly detaches.

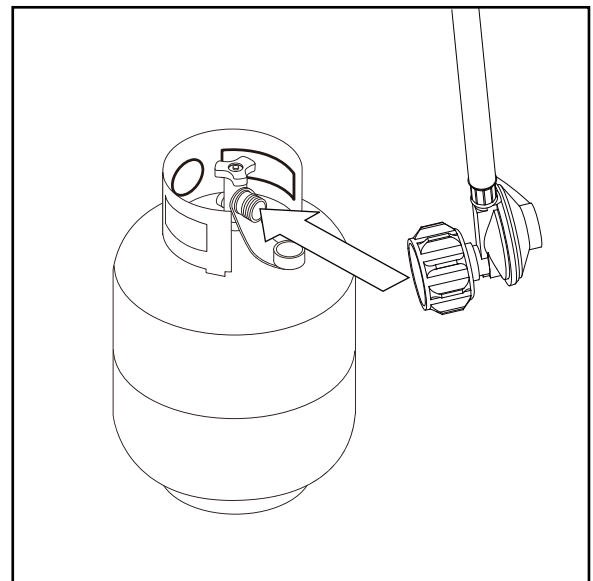
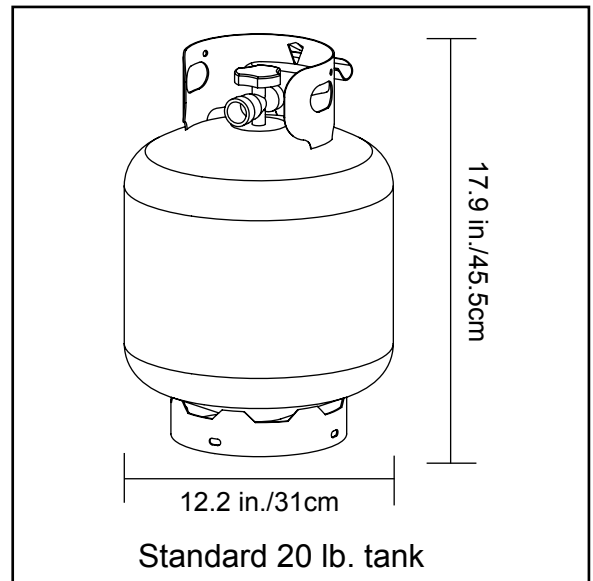

- Do not store a spare propane gas cylinder under or near this appliance;
- Never fill the cylinder beyond 80 percent full;
- Place the dust cap on the cylinder valve outlet whenever the cylinder is not in use. Only install the type of dust cap on the cylinder valve that is provided with the cylinder valve. Other type of caps or plugs may result in leakage of propane.

## OPERATION INSTRUCTIONS

---

### Leak Check

#### WARNING

- Perform all leak tests outdoors.
- Extinguish all open flames.
- NEVER leak test when smoking.
- Do not use the heater until all connections have been leak tested and do not leak.

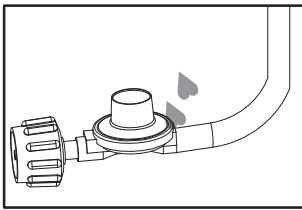

Hose / Regulator  
connection

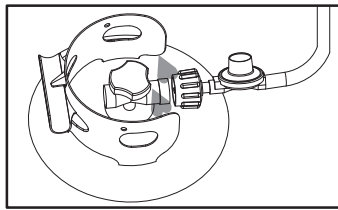

Regulator / Cylinder  
connection

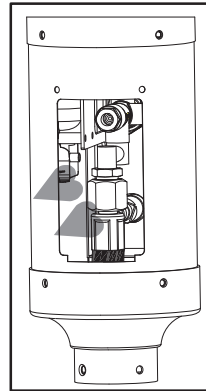

1. Make 2-3 oz. of leak check solution (one part liquid dishwashing detergent and three parts water).
2. Apply several drops of solution where hose attaches to regulator.
3. Apply several drops of solution where regulator connects to cylinder.
4. Make sure all patio heater and light valves are OFF.
5. Turn cylinder valve ON.

#### **If bubbles appear at any connection, there is a leak.**

1. Turn cylinder valve OFF.
2. If leak is at hose/regulator connection: tighten connection and perform another leak test. If bubbles continue appearing, the hose should be returned to the place of purchase.
3. If leak is at regulator/cylinder valve connection: disconnect, reconnect, and perform another leak check. If you continue to see bubbles after several attempts, cylinder valve is defective and should be returned to cylinder's place of purchase.

#### **If NO bubbles appear at any connection, the connections are secure.**

4. Complete installation.

**NOTE:** Whenever gas connections are loosened or removed, you must perform a complete leak test.

## OPERATION INSTRUCTIONS

---

### DANGER

- CARBON MONOXIDE HAZARD
- For outdoor use only. Never use inside house, or other unventilated or enclosed areas. This heater consumes air (oxygen). Do not use in unventilated or enclosed areas to avoid endangering your life.

**Caution:** *Do not attempt to operate until you have read and understand all General Safety Information in this manual and all assembly is complete and leak checks have been performed.*

#### Before Turning Gas Supply ON:

1. Your heater was designed and approved for outdoor use only. Do NOT use it inside a building, garage, or any other enclosed area.
2. Make sure surrounding areas are free of combustible materials, gasoline, and other flammable vapors or liquids.
3. Ensure that there is no obstruction to air ventilation. Be sure all gas connections are tight and there are no leaks.
4. Be sure the cylinder cover is clear of debris. Be sure any component removed during assembly or servicing is replaced and fastened prior to starting.

#### Before Lighting:

1. Heater should be thoroughly inspected before each use, and by a qualified service person at least annually. If relighting a hot heater, always wait at least 5 minutes.
2. Inspect the hose assembly for evidence of excessive abrasion, cuts, or wear. Suspected areas should be leak tested. If the hose leaks, it must be replaced prior to operation. Only use the replacement hose assembly specified by manufacturer.
3. The pressure regulator and hose assembly supplied with the appliance must be used. Replacement pressure regulators and hose assemblies must be those specified by the appliance manufacturer.

## OPERATION INSTRUCTIONS

---

### Lighting:

1. Turn on the valve on the gas cylinder.
  2. Press and turn the control knob to HIGH (maximum) position (counter clockwise 90°). (Figure 1)
  3. Holding down the control knob, press the igniter button several times until the main flame is ignited. Release the control knob 10 seconds after the ignition.
  4. Turn the control knob to LOW (minimum) and leave it there for 5 minutes or more before turning the knob to the desired temperature setting. (Figure 2)
  5. If the burner flame goes out, turn off the heater and wait at least 5 minutes or more to let the gas dissipate before re-lighting to avoid gas explosion.
- Repeat steps 2 to 4.

**Note:** *Improper operation can cause injury or property damage. If burner fails to remain lit, all valves should be closed and a waiting period of at least 5 minutes should pass before attempting to light.*

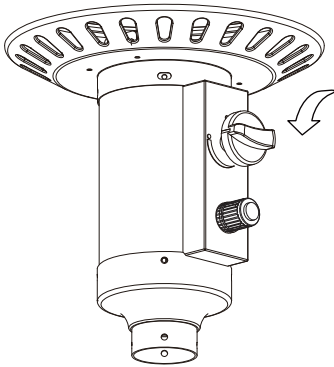

Figure 1

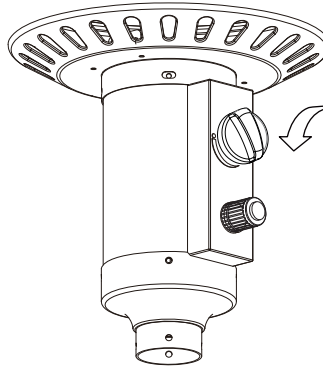

Figure 2

If you experience any ignition problem please consult “Troubleshooting” on page 18.

**Caution:** *Avoid inhaling fumes emitted from the heater’s first use. Smoke and odor from the burning of oils used in manufacturing will appear. Both smoke and odor will dissipate after approximately 30 minutes. The heater should NOT produce thick black smoke.*

**Note:** *The burner may be noisy when initially turned on.*

*Turn the knob to the level of heat desired.*

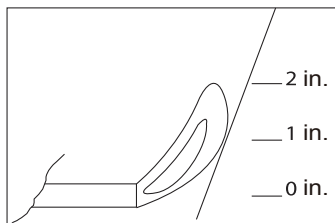

Normal

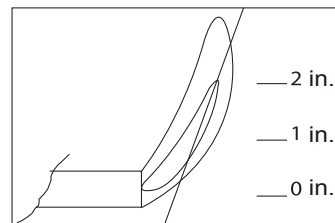

Abnormal

## OPERATION INSTRUCTIONS

---

### WARNING

#### FOR YOUR SAFETY

Be careful when attempting to manually ignite this heater. Holding in the control knob for more than 10 seconds before igniting the gas will cause a ball of flame upon ignition.

#### **When Heater is ON:**

Emitter screen will become bright red due to intense heat. The color is more visible at night. Burner will display tongues of blue and yellow flame. These flames should not be yellow or produce thick black smoke, indicating an obstruction of airflow through the burners. The flame should be blue with straight yellow tops. If excessive yellow flame is detected, turn off heater and consult “Troubleshooting” on page 18.

#### **Re-lighting:**

1. Turn control knob to OFF.
2. Repeat the “Lighting” steps on prior page.

### WARNING

#### FOR YOUR SAFETY

Heater will be hot after use. Handle with extreme care.

#### **Shut Down:**

Turn cylinder valve clockwise to OFF and disconnect regulator when heater is not in use.

**Note:** After use, some discoloration of the emitter screen is normal.

#### **Operation Checklist**

For a safe and pleasurable heating experience, perform this check before each use.

#### **Before Operating:**

1. I am familiar with entire owner’s manual and understand all precautions noted.
2. All components are properly assembled, intact and operable.
3. No alterations have been made.
4. All gas connections are secure and do not leak.
5. Wind velocity is below 10 mph.
6. Unit will operate at reduced efficiency below 40°F.
7. Heater is outdoors (outside any enclosure).
8. There is adequate fresh air ventilation.

## OPERATION INSTRUCTIONS

---

9. Heater is away from gasoline or other flammable liquids or vapors.
10. Heater is away from windows, air intake openings, sprinklers and other water sources.
11. Heater is at least 3 feet on top and at least 3 feet on sides from combustible materials.
12. Heater is on a hard and level surface.
13. There are no signs of spider or insect nests.
14. All burner passages are clear.
15. All air circulation passages are clear.
- 16. Children and adults should be alerted to the hazards of high surface temperatures and should stay away to avoid burns or clothing ignition.**
- 17. Young children should be carefully supervised when they are in the area of the heater.**
- 18. Clothing or other protective material should not be hung from the heater, or placed on or near the heater.**
- 19. Any guard or other protective device removed for servicing the heater must be replaced prior to operating the heater.**
- 20. Installation and repair should be done by a qualified service person. The heater should be inspected before use and at least annually by a qualified service person.**
- 21. More frequent cleaning may be required as necessary. It is imperative that control compartment, burner and circulating air passageways of the heater be kept clean.**

### After Operation

1. Gas control is in OFF position.
2. Gas tank valve is OFF.
3. Disconnect gas line.

## CARE AND MAINTENANCE

---

### **WARNING**

#### FOR YOUR SAFETY:

- Do NOT touch or move heater for at least 45 minutes after use.
- Reflector is hot to the touch.
- Allow reflector to cool before touching.

To enjoy years of outstanding performance from your heater, make sure you perform the following maintenance activities on a regular basis:

Keep exterior surfaces clean.

1. Use warm soapy water for cleaning. Never use flammable or corrosive cleaning agents.
2. While cleaning your unit, be sure to keep the area around the burner assembly dry at all times. Do not submerge the control valve assembly. If the gas control is submerged in water, do NOT use it. It must be replaced.
  - a. Keep the appliance area clear and free from combustible materials, gasoline and other flammable vapors and liquids.
  - b. Do not obstruct the flow of combustion and ventilation air.
  - c. Keep the ventilation opening(s) of the cylinder enclosure free and clear from debris.
3. Air flow must be unobstructed. Keep controls, burner, and circulating air passageways clean.



## CARE AND MAINTENANCE

---

Signs of possible blockage include:

- Gas odor with extreme yellow tipping of flame.
- Heater does NOT reach the desired temperature.
- Heater glow is excessively uneven.
- Heater makes popping noises.
- Spiders and insects can nest in burner or orifices. This dangerous condition can damage heater and render it unsafe for use. Clean burner holes by using a heavy-duty pipe cleaner. Compressed air may help clear away smaller particles.
- Carbon deposits may create a fire hazard. Clean dome and burner screen with warm soapy water if any carbon deposits develop.



*Note: In a salt-air environment (such as near an ocean), corrosion occurs more quickly than normal. Frequently check for corroded areas and repair them promptly.*

**TIP:**

Use high-quality automobile wax to help maintain the appearance of your heater. Apply to exterior surfaces from the pole down. Do not apply to emitter screen or domes.

### **Storage**

Between uses:

- Turn Control Knob OFF.
- Disconnect LP source.
- Store heater upright in an area sheltered from direct contact with inclement weather (such as rain, sleet, hail, snow, dust and debris).
- If desired, cover heater to protect exterior surfaces and to help prevent build-up in air passages.

*Note: Wait until heater is cool before covering.*

### ***During periods of extended inactivity or when transporting:***

- Turn Control Knob OFF.
- Disconnect LP source and move to a secure, well-ventilated location outdoors.
- Store heater upright in an area sheltered from direct contact with inclement weather (such as rain, sleet, hail, snow, dust and debris).
- If desired, cover heater to protect exterior surfaces and to help prevent build-up in air passages. Never leave LP cylinder exposed to direct sunlight or excessive heat.

*Note: Wait until heater is cool before covering.*

### **Service**

Only a qualified service person should repair gas passages and associated components.

*Caution: Always allow heater to cool before attempting service.*

## TROUBLESHOOTING

---

PROBLEM	POSSIBLE CAUSE	CORRECTIVE ACTION
Burner won't light	Propane cylinder is frosted over	Wait until the propane cylinder warms up and is defrosted
	Blockage in orifice	Clear blockage
	Control knob is not in ON position	Turn control knob to ON
Burner flame is low	Gas pressure is low	Turn cylinder valve OFF and replace cylinder
	Outdoor temperature is less than 40°F and tank is less than 1/4 full	Use a full cylinder
	Control knob fully ON	Check burner and orifices for blockage
Carbon build-up	Dirt or film on reflector and burner screen	Clean reflector and burner screen
Thick black smoke	Blockage in burner	Remove blockage and clean burner inside and outside

## **ONE-YEAR LIMITED WARRANTY**

---

### **CUSTOMERS IN USA**

Do not return this product to the store where you purchased it. Please call 1-877-888-8225 for assistance.

### **CUSTOMERS IN CANADA**

Only return this product to the store if it was purchased within 90 days. If you have problems after 90 days of purchase, please CALL 1-877-888-8225. DATED PROOF OF PURCHASE REQUIRED FOR WARRANTY SERVICE.

This product is inspected, tested and carefully packaged to minimize the chance of damage during shipment. If a part (excluding light bulbs and fuses\*) within one year from the date of purchase proves to be defective in material or fabrication under normal use, the part will be repaired or replaced. The Company's obligation under the warranty is to replace or repair defective parts at our discretion. Any expenses or damage resulting from the installation, removal or transportation of the product will be the responsibility of the owner and are not covered by this warranty. The owner assumes all other risks arising out from the use or misuse of the product. The warranty will be void if the product damage or failure is deemed by the Company to be caused by accident, alteration, misuse, abuse, incorrect installation or removal, or connection to an incorrect power source by the owner. The Company neither assumes, nor authorizes any person or entity to assume for it any obligation or liability associated with its products.

\* Light bulbs and fuses are not covered under this warranty.

If you have any questions regarding the warranty or service, please call our toll free number: 1-877-888-8225.

## REPLACEMENT PARTS LIST

For replacement parts, call our customer service department at 1-877-888-8225, 8 a.m. - 8 p.m., EST, Monday - Sunday. You could also contact us at [partsplus@lowes.com](mailto:partsplus@lowes.com) or visit [www.lowespartsplus.com](http://www.lowespartsplus.com).

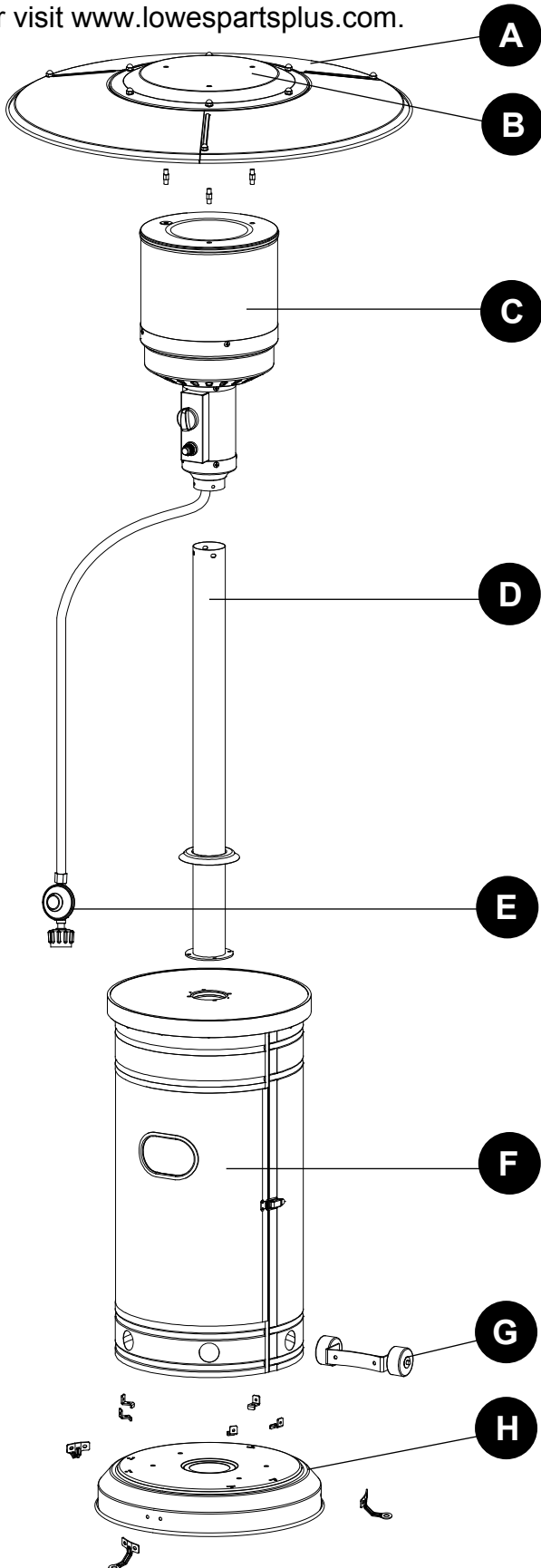

PART	DESCRIPTION	QUANTITY
A	Reflector Panel	3
B	Reflector Plate	1
C	Head Assembly	1
D	Post	1
E	Gas Hose & Regulator	1
F	Cylinder Housing	1
G	Wheel Kit	1
H	Base	1

Printed in China

## CALENTADOR A GAS PARA PATIO

MODELO #FHTS80093A

Español p. 21

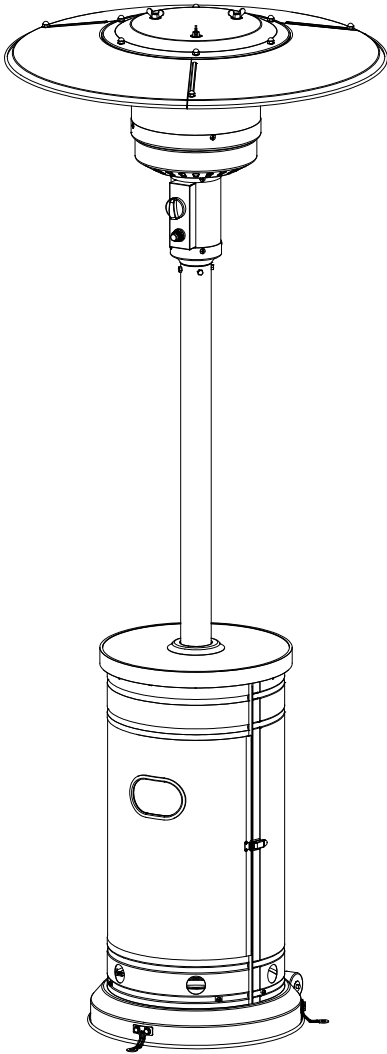

### INSTALADOR / MONTAJE:

Deje este manual con el consumidor.

**CONSUMIDOR:** Conserve este manual para referencias futuras.



**ADJUNTE SU RECIBO AQUÍ**

Calentadores para patio infrarrojos a gas para exteriores

Número de serie \_\_\_\_\_ Fecha de compra \_\_\_\_\_



**¿Preguntas, problemas, piezas faltantes?** Antes de volver a la tienda, llame a nuestro Departamento de Servicio al Cliente al **1-877-888-8225**, de lunes a domingo de 8 a.m. - 8 p.m., hora estándar del Este. También puede ponerse en contacto con nosotros en [partsplus@lowes.com](mailto:partsplus@lowes.com) o visitar [www.lowespartsplus.com](http://www.lowespartsplus.com).

SM21266

### ! PELIGRO

Si usted huele el gas:

1. Cierre el suministro de gas hacia el electrodoméstico.
2. Extinga la llama abierta.
3. Si el olor continúa, manténgase alejado del aparato y llame de inmediato al departamento de bomberos.

### ! PELIGRO

No almacene ni utilice gasolina u otros vapores o líquidos inflamables cerca de este u otro electrodoméstico.

No deben almacenarse cilindros de gas propano líquido que no estén conectados y en uso cerca de éste ni de ningún otro electrodoméstico.

### ! ADVERTENCIA:

Solo para uso en exteriores

### ! PELIGRO



### PELIGRO DE MONÓXIDO DE CARBONO

Este electrodoméstico puede producir monóxido de carbono, el cual no produce olor. Su uso en espacios cerrados puede ser fatal. Nunca use este electrodoméstico en un espacio cerrado, como dentro de remolques, carpas o casas.

### ! ADVERTENCIA

La instalación, el ajuste, la alteración, la reparación o el mantenimiento inadecuados pueden ocasionar daños a la propiedad, lesiones o la muerte. Lea con detenimiento las instrucciones de instalación, operación y mantenimiento antes de instalar o reparar este equipo.





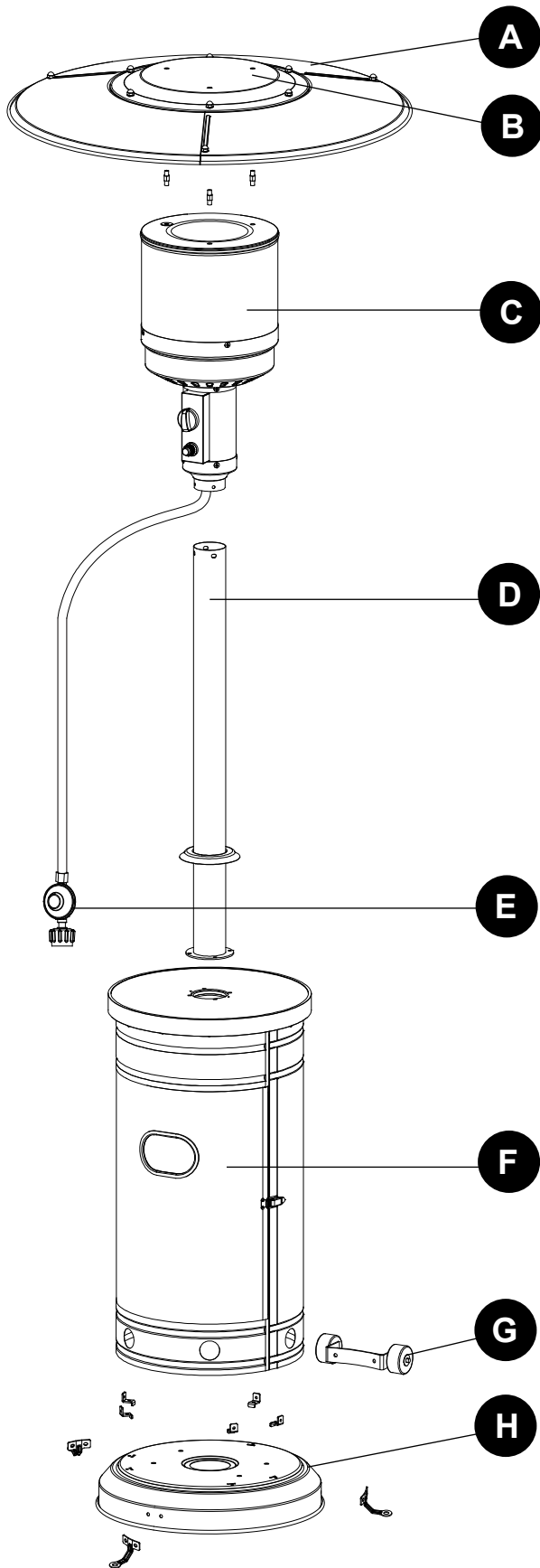

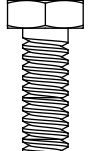

ANS Z83.26-2014 • CSA 2.37-2014

## CONTENIDO DEL PAQUETE

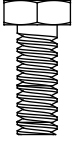
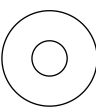
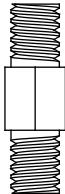
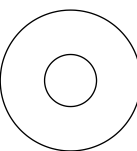
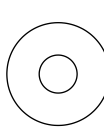
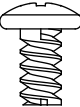

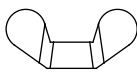
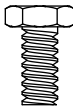
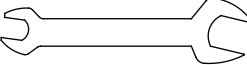
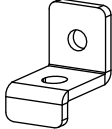
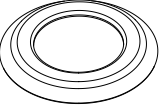
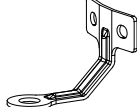
PIEZA	DESCRIPCIÓN	CANTIDAD
A	Panel del reflector	3
B	Placa del reflector	1
C	Ensamble del cabezal	1
D	Poste	1
E	Manguera de gas y Regulador	1
F	Carcasa del cilindro	1
G	Kit de ruedas	1
H	Base	1

## ADITAMENTOS (se muestran en tamaño real)

<b>AA</b> 	<b>BB</b> 	<b>CC</b> 	<b>DD</b> 	<b>EE</b> 	<b>FF</b> 	<b>GG</b> 	<b>HH</b> 	<b>II</b> 	<b>JJ</b> 
Tuerca de brida M8 Cant. 2	Perno M8 x 18 mm Cant. 2	Tornillo M5x8mm Cant. 10	Perno M6 x 10 mm Cant. 6	Arandelas planas pequeñas Φ6 Cant. 10	Espaciador para el reflector Cant. 3	Arandela Φ8 Cant. 9	Arandela Φ6 Cant. 9	Tornillo M6 x 10 mm Cant. 9	Capuchón Cant. 9
<b>KK</b> 	<b>LL</b> 	<b>MM</b> 	<b>NN</b> 	<b>OO</b> 	<b>PP</b> 	<b>QQ</b> 	<b>RR</b> 	<b>SS</b> 	
Tuerca mariposa Cant. 3	Perno de acero inoxidable Cant. 4	Llave inglesa Cant. 1 (no es el tamaño real)	Soporte de Base Cant. 5	Anillo de cubierta Cant. 1 (no es el tamaño real)	Soporte de Tierra Cant. 3	Tuerca M6 Cant. 6	Batería AAA (1,5 V) Cant. 1	Perno M6 x 20 mm Cant. 4	

## ! INFORMACIÓN DE SEGURIDAD

Lea y comprenda completamente este manual antes de intentar ensamblar, usar o instalar el producto.

**Para obtener ayuda adicional o servicio, por favor llame al: 1-877-888-8225.**

Este manual contiene la información importante sobre el ensamblaje, la operación y mantenimiento del calentador de patio. La información general de seguridad que aparece en estas primeras páginas se encuentra a lo largo del manual. Conserve este manual para referencia futura en caso de que los que vayan a usar el electrodoméstico puedan tener la información que necesiten. Las precauciones de seguridad son esenciales en cuanto un equipo mecánico o de abastecimiento de propano está implicado. Estas precauciones son necesarias al usar, almacenar y dar servicio al calentador. Manipular este equipo con las cautelas requeridas reduce las posibilidades de perjudicar a las personas o causar daños a la propiedad. Los símbolos siguientes que se muestran a continuación se utilizan extensamente durante todo el manual. Preste atención siempre a estas precauciones, pues son esenciales al usar cualquier equipo mecánico o equipo de abastecimiento.

### ! PELIGRO

PELIGRO indica una situación de peligro inminente que, de no evitarse, ocasionará la muerte o lesiones serias.

### ! PELIGRO

El incumplimiento de las medidas de seguridad y las instrucciones incluidas con este calentador podría tener consecuencias fatales, además de producirse lesiones personales, pérdida de propiedad o daños a ésta debido a incendios, explosiones, quemaduras, asfixia y/o envenenamiento por monóxido de carbono. Solo las personas que puedan comprender y seguir estas instrucciones deben usar y reparar el calentador.

**! PELIGRO**

- **EXPLOSIÓN: RIESGO DE INCENDIO**
- Mantenga los combustibles sólidos, como materiales de construcción, papel o cartón, a una distancia segura del calentador como se recomienda en las instrucciones.
- Espacio libre suficiente alrededor de las aberturas de aire en la cámara de combustión, espacios libres con respecto a materiales combustibles, disposiciones para la accesibilidad y para el suministro de aire de combustión y ventilación.
- Nunca use el calentador en espacios en los que haya combustibles volátiles o transportados por el aire o productos como gasolina, solventes, disolventes de pintura, partículas de polvo o productos químicos desconocidos.
- Durante el funcionamiento, este producto puede ser una fuente de ignición. Mantenga el área del calentador libre de materiales combustibles, gasolina, disolvente de pintura, solventes de limpieza u otros vapores y líquidos inflamables. No utilice el calentador en áreas con alto contenido de polvo. Distancia mínima del calentador a materiales combustibles: 0,91 m desde los lados y 0,91 m desde la parte superior.

**! PELIGRO**

- **EXPLOSIÓN: RIESGO DE INCENDIO**
- Nunca almacene propano cerca de calor intenso, llamas directas, la luz solar directa u otras fuentes de ignición o donde las temperaturas excedan los 49 °C.
- Los vapores del propano son más pesados que el aire y pueden acumularse en zonas bajas. Si percibe olor a gas, retírese del área inmediatamente.
- Nunca instale o retire cilindros de propano mientras el calentador esté encendido, cerca de llamas, u otras fuentes de ignición o si el calentador está demasiado caliente al tacto.
- Este calentador se pone al rojo vivo durante el uso y puede encender materiales inflamables que estén muy cerca del quemador. Mantenga los materiales inflamables al menos a 91,44 cm de los lados y a 91,44 cm de la parte superior. Mantenga la gasolina y otros líquidos y vapores inflamables bien alejados del calentador.
- Almacene los cilindros de propano en el exterior en un espacio bien ventilado y fuera del alcance de los niños. Nunca almacene el cilindro de propano en un área cerrada (casa, garaje, etc.). Si debe almacenar el calentador en el interior, desconecte el cilindro de propano para almacenarlo en el exterior.

**! ADVERTENCIA**

ADVERTENCIA indica una situación de peligro inminente que, de no evitarse, ocasionará la muerte o lesiones serias.

**! PELIGRO**

- **PELIGRO DE MONÓXIDO DE CARBONO**
- Este calentador es un electrodoméstico de combustión. Todos los electrodomésticos de combustión producen monóxido de carbono (CO<sub>2</sub>) durante el proceso de combustión. Este producto está diseñado para producir cantidades de CO<sub>2</sub> extremadamente pequeñas y no peligrosas si se usa y mantiene según las advertencias e instrucciones. No obstruya el flujo de entrada o salida de aire del calentador.
- El envenenamiento por monóxido de carbono (CO<sub>2</sub>) produce síntomas similares a los de la gripe, ojos llorosos, dolores de cabeza, mareos, fatiga y una posible muerte. Usted no puede verlo ni olerlo. Es un asesino invisible. Si se presentan estos síntomas durante la operación del producto, salga a tomar aire fresco inmediatamente.
- Solo para uso en exteriores.
- Nunca lo utilice en el interior de la casa u otras áreas sin ventilación o cerradas.
- Este calentador consume aire (oxígeno). No lo utilice en áreas sin ventilación o cerradas para evitar poner en riesgo su vida.

**! ADVERTENCIA**

No es posible prever cada uno de los usos que se le podría dar a nuestros calentadores. Consulte a su departamento de bomberos local si tiene preguntas sobre el uso del calentador. El uso de gases combustibles y productos de calefacción está regulado por otras normas. Solicite asesoría al respecto a las autoridades locales. Si no existieran códigos locales, siga el Código nacional de gas combustible, ANS Z223.1. En Canadá, la instalación debe cumplir con los códigos locales vigentes. Si no existieran códigos locales, siga las Normas nacionales de CANADÁ actuales CAN/CGA-B 149.2.

**! ADVERTENCIA**

Instrucciones en el sentido de que este electrodoméstico se debe usar solo en un espacio bien ventilado y no se debe usar en un edificio, garaje o cualquier otra área cerrada. Un aparato puede instalarse con refugio no más inclusivo que lo siguiente:

- Con paredes en todos los lados pero sin cubierta superior.
- Dentro de un área parcialmente cerrada que incluya una cubierta superior y no más de dos paredes. Estas paredes laterales deben ser paralelas, como en un corredor, o en ángulos rectos con respecto a la otra.
- Dentro de un área parcialmente cerrada que incluya una cubierta superior y tres paredes laterales, permitiendo que un 30 % o más de la periferia horizontal del espacio cerrado quede permanentemente abierta.



## INFORMACIÓN DE SEGURIDAD

### ADVERTENCIA

Propuesta 65 de California  
Los subproductos combustibles generados al usar este producto contienen sustancias químicas reconocidas por el estado de California como causantes de cáncer, defectos congénitos y otros daños en el aparato reproductivo.

### ADVERTENCIA

#### PELIGRO DE QUEMADURAS

- Nunca deje el calentador sin supervisión cuando esté caliente o en uso.
- Mantenga alejado del alcance de los niños.

### ADVERTENCIA

Ciertos materiales o artículos, cuando se almacenan bajo el calentador, pueden verse sujetos al calor radiante y dañarse seriamente.

### PRECAUCIÓN

#### SEGURIDAD DURANTE EL MANTENIMIENTO

- Mantenga todas las conexiones y todos los conectores limpios. Asegúrese de que la salida de la válvula del cilindro de propano esté limpia.
- Durante la instalación, revise que no haya fugas en ninguna de las conexiones y los conectores con agua jabonosa. Nunca utilice una llama.
- Utilícelo solo como un electrodoméstico para calefacción. Nunca modifique de ninguna manera ni lo utilice con un dispositivo.

### PRECAUCIÓN

PRECAUCIÓN indica una situación de peligro inminente que, de no evitarse, puede ocasionar lesiones personales menores o moderadas o daños a la propiedad.

### ADVERTENCIA

- Este producto funciona con gas propano. El gas propano es invisible, inodoro e inflamable. Generalmente se le añade un odorizante para ayudar a detectar fugas, el cual puede describirse como un olor a "huevo podrido". El odorizante puede desvanecerse con el tiempo, por lo que las fugas de gas no siempre pueden detectarse solamente por el olor.
- El gas propano es más pesado que el aire y si hay una fuga este puede descender hasta el nivel más bajo posible. Se puede encender por fuentes de ignición como fósforos, encendedores, chispas o llamas directas de cualquier tipo y a varios metros de la fuga original. Utilice solamente gas propano preparado para la extracción de vapores.
- Almacene o use el gas propano en cumplimiento con las ordenanzas y los códigos locales o con la norma ANS/NFPA 58. Apague el propano cuando no esté en uso.

### ADVERTENCIA

- Alerta a niños y adultos sobre los peligros de las temperaturas de las superficies altas. Manténgase alejado de estas superficies para evitar quemaduras en la piel o que se encienda la ropa.
- Vigile atentamente a los niños pequeños cuando se encuentren cerca del calentador.
- No cuelgue ropa u otros materiales inflamables en el calentador ni los coloque cerca de este.
- Vuelva a colocar todas las protecciones que se retiraron para hacerle mantenimiento al electrodoméstico antes de volver a ponerlo en servicio.
- Solo una persona calificada debe realizar la instalación y reparación del calentador. El calentador se debe inspeccionar antes de su uso y al menos una vez al año por un técnico calificado. Es posible que se requiera una limpieza más frecuente según sea necesario. Es esencial que mantenga limpios el compartimiento del control, los quemadores y los pasajes de circulación de aire del electrodoméstico.

## PREPARACIÓN

Antes de comenzar a ensamblar el producto, asegúrese de tener todas las piezas. Compare las piezas con la lista del contenido del paquete y la lista de aditamentos anteriores. No intente ensamblar el producto si falta alguna pieza o si estas están dañadas. Póngase en contacto con el Departamento de Servicio al Cliente para obtener piezas de repuesto.

### Tiempo estimado de ensamblaje: 60 minutos

Herramientas necesarias para el ensamblaje (no se incluyen):

Destornillador Phillips con lámina media. solución para detección de fugas.

## ⚠ ADVERTENCIA

**Este producto contiene bordes afilados en los paneles, carcasa del cilindro y el mango, por favor instale con cuidado.**

1. Alinee los orificios en la abrazadera del kit de las ruedas (G) con los orificios correspondientes en la base (H), luego inserte los pernos M8 x 18 mm (BB) a través de los orificios. Apriete a mano las tuercas de brida M8 (AA). Asegúrese de que el ensamble de las ruedas esté paralelo a la base.



Para proteger el calentador del viento fuerte, ancle con seguridad la base a la tierra mediante los tornillos.

a. Invierta la base, fije el soporte de tierra (PP) a la base mediante pernos (DD) y arandelas (EE) como se indica en el cuadro.

b. Fije el soporte de tierra mediante tuercas (QQ).

c. Fije otros dos soportes de tierra mediante pernos y tuercas e invierta la base.

### Aditamentos utilizados

<b>AA</b>  x 2	<b>BB</b>  x 2	<b>PP</b>  x 3
Tuerca de brida M8	Perno M8 x 18	Soporte de Tierra
<b>DD</b>  x 6	<b>EE</b>  x 6	<b>QQ</b>  x 6
Perno M6 x 10 mm	Arandelas planas pequeñas $\Phi 6$	Tuerca M6

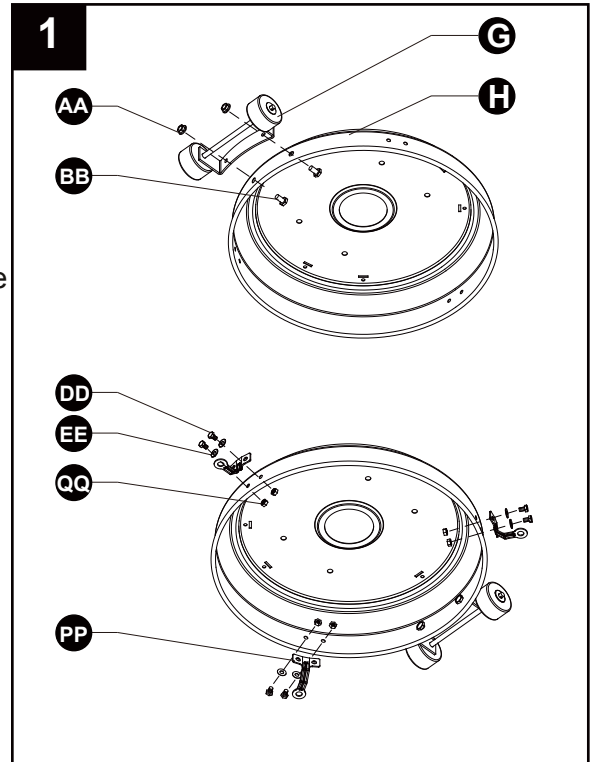

2. Fije el soporte de base (NN) a la base mediante pernos (CC) como se indica en el cuadro.

### Aditamentos utilizados

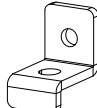
<b>CC</b> Tornillo M5X8mm	 x 5
<b>NN</b> Soporte de base	 x 5

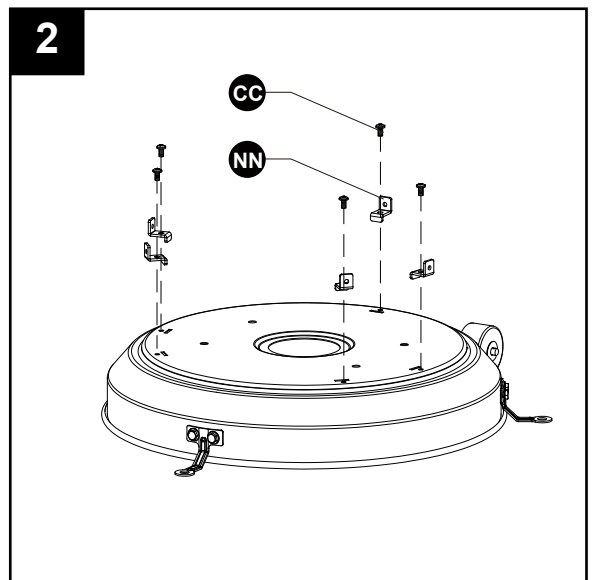

## INSTRUCCIONES DE ENSAMBLAJE

3. Fije la carcasa del cilindro (F) sin apretar a la base (H) con los tornillos de M5x8mm (CC).

**ADVERTENCIA:** retire la Película protectora antes de ensamblar.

Nota: la puerta de la carcasa se coloca en la dirección opuesta del conjunto de la rueda para asegurar que el tanque de gas propano líquido no se caiga de la unidad cuando lo mueva.

### Aditamentos utilizados

**CC** Tornillo M5X8mm  x 5

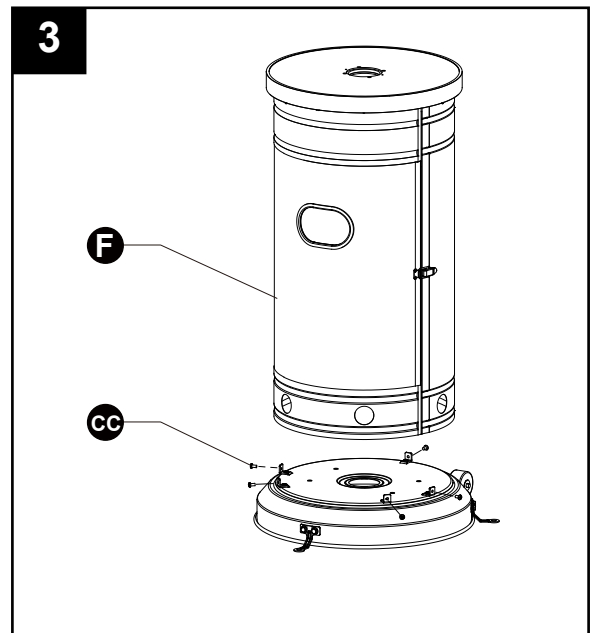



4. Asegure el poste (D) a la carcasa del cilindro (F) con los pernos M6 x 20 mm (SS) y arandelas planas pequeñas  $\Phi 6$  (EE). Apriételos y cúbralos con el anillo de cubierta (OO).

Desatornille el botón del interruptor, cargue la batería pequeña (RR) y apriete, apretar el botón del interruptor.

**ADVERTENCIA:** este producto contiene baterías pequeñas. Tragar las baterías pequeñas podría causar RIESGO DE ASFIXIA. Busque atención médica inmediata si las baterías son tragadas o inhaladas. Mantenga a los niños alejados de las baterías pequeñas.

### Aditamentos utilizados

**SS** Perno M6 x 20 mm  x 4

**EE** Arandelas planas pequeñas  $\Phi 6$   x 4

**OO** Anillo de cubierta  x 1

**RR** Batería AAA (1,5 V)  x 1

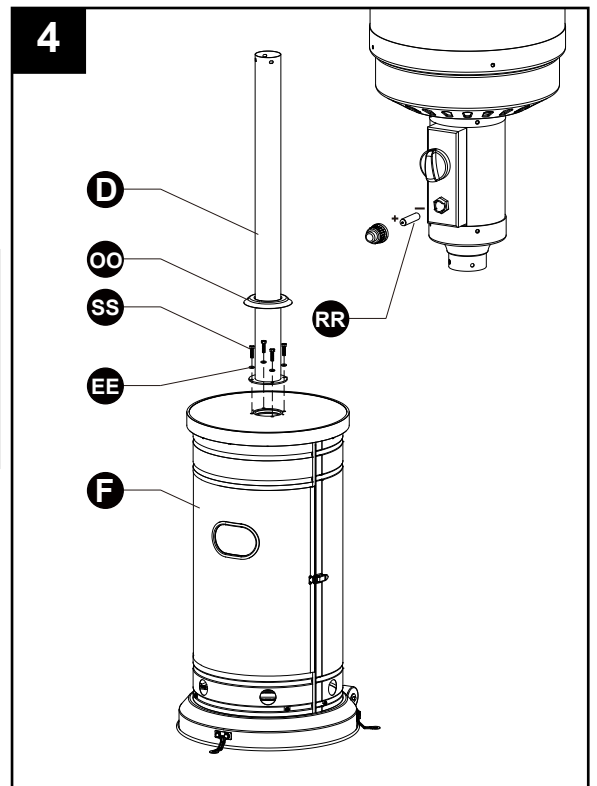

## INSTRUCCIONES DE ENSAMBLAJE

5. Fije los espaciadores para el reflector (FF) y arandelas  $\Phi 8$  (GG) a la parte superior del ensamble del cabezal (C). Apriete los espaciadores para el reflector.

### Aditamentos utilizados

**FF** Espaciador para el reflector  x 3

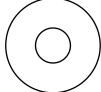
**GG** Arandela  $\Phi 8$   x 3

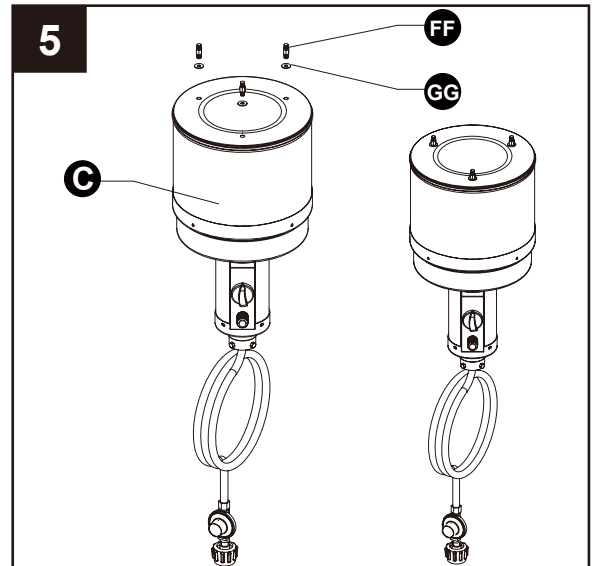

6. Desatornille los pernos de acero inoxidable (LL) del ensamble del cabezal.

### Aditamentos utilizados

**LL** Perno de acero inoxidable  x 4

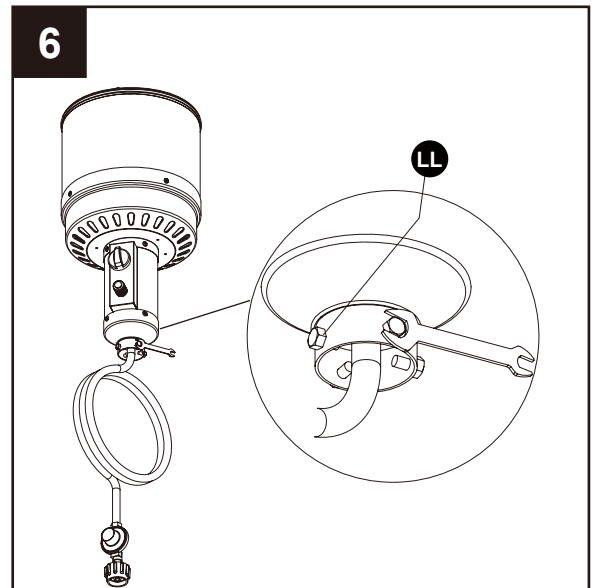

7. Inserte la manguera del ensamble del cabezal en el poste. Asegure el ensamble del cabezal al poste con los pernos de acero inoxidable (LL).

**Nota: la perilla de control del ensamble del cabezal debe estar sobre la calcomanía en el poste.**

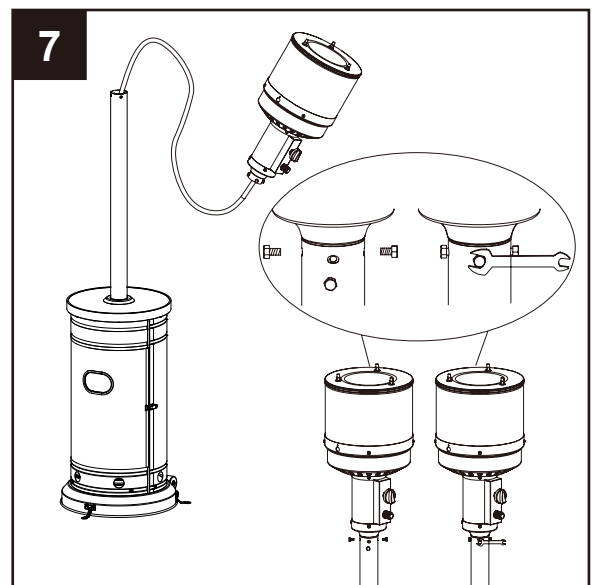

## INSTRUCCIONES DE ENSAMBLAJE

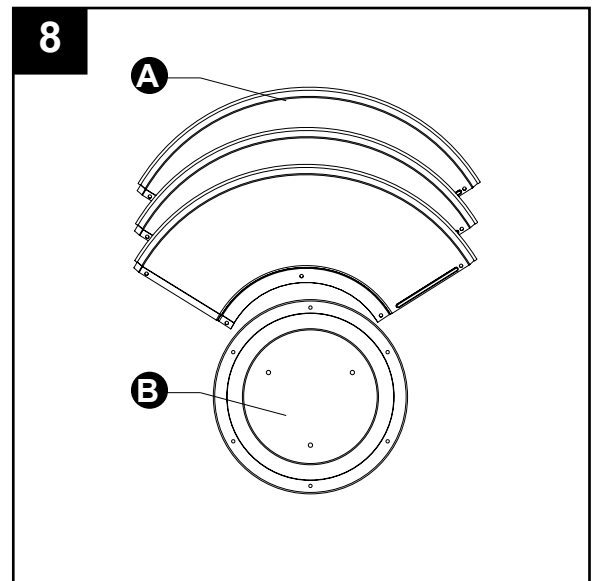

8. **ADVERTENCIA:** retire la película protectora antes de ensamblar.

*Nota: si es necesario para la alineación adecuada de las secciones del reflector, afloje cada perno antes de continuar con el ensamblaje y vuelva a apretarlos una vez que las secciones estén alineadas.*



9. Fije los paneles del reflector (A) con tornillos M6 x 10 mm (II) y arandelas  $\Phi 6$  (HH). Asegure sin apretar con los capuchones (JJ).

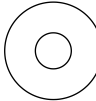
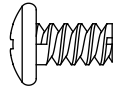

### Aditamentos utilizados

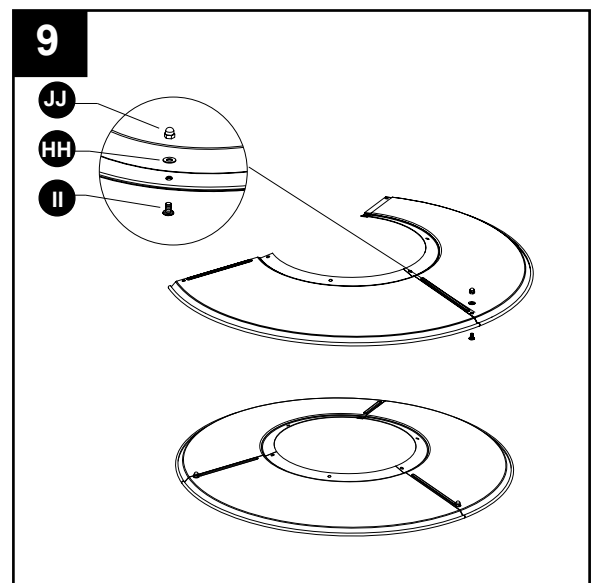
<b>HH</b>	Arandela $\Phi 6$		x 3
<b>II</b>	Tornillo M6 X 10 mm		x 3
<b>JJ</b>	Capuchón		x 3

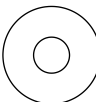
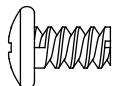

10. Fije la placa del reflector (B) a los paneles del reflector (A) con tornillos M6 x 10 mm (II) y arandelas  $\Phi 6$  (HH). Asegure sin apretar con los capuchones (JJ). Una vez alineados correctamente, apriete todos los tornillos y los pernos preensamblados.

### Aditamentos utilizados

<b>HH</b>	Arandela $\Phi 6$		x 6
<b>II</b>	Tornillo M6 X 10 mm		x 6
<b>JJ</b>	Capuchón		x 6

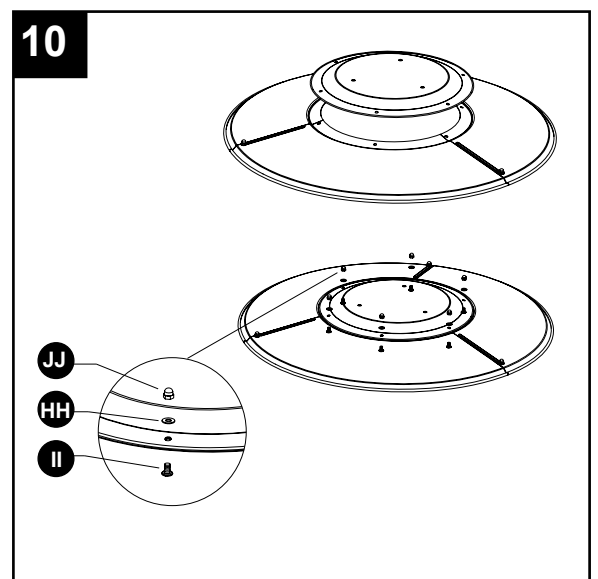



## INSTRUCCIONES DE ENSAMBLAJE

11. Deslice las arandelas  $\Phi 8$  (GG) sobre los extremos roscados de los espaciadores del reflector (FF). Fije el ensamble del reflector al ensamble del cabezal (C). Coloque arandelas  $\Phi 8$  (GG) sobre los extremos roscados de los espaciadores del reflector (FF) sobresaliendo por el ensamble del reflector y asegure con tuercas mariposa (KK).

Nota: no apriete demasiado.

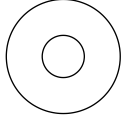
### Aditamentos utilizados

<b>FF</b>	Espaciador para el reflector		x 3
<b>GG</b>	Arandela $\Phi 8$		x 6
<b>KK</b>	Tuerca mariposa		x 3

12. Atornille la manguera de gas y el regulador (E) en el cilindro de propano (no se incluye). No rosque transversalmente. Coloque el cilindro de propano en la carcasa del cilindro (F), Fije el tanque con la correa del tanque de propano, luego cierre la puerta.

Use solo un cilindro de propano de 9,07 kg estándar. (aproximadamente 12,2 pulg./30,98 cm de diámetro y 17,9 pulg./45,46 cm de alto). Use el calentador solamente con un sistema de suministro con extracción de vapores de propano. Consulte el capítulo 5 de la norma para almacenaje y manipulación de gas licuado de petróleo, ANS/NFPA 58. La biblioteca local o el departamento de bomberos deberían contar con este libro. Se requiere una presión de suministro mínima de 0,4 PSI para el ajuste de entrada para el gas propano. Puede almacenar la unidad en interiores solo si desconecta y retira el cilindro del electrodoméstico. Puede almacenar la unidad en interiores solo si desconecta y retira el cilindro del aparato. El cilindro se debe almacenar en exteriores, en un área bien ventilada y fuera del alcance de los niños. Un cilindro desconectado debe tener una tapa para polvo firmemente instalada y no debe almacenarse en un edificio, garaje u otra área cerrada. La presión máxima de entrada de gas es de 250 psi (1750 kPa). La presión mínima de entrada de gas es de 5 psi (35 kPa). Presión del colector con regulador suministrado: 11 pulgadas C.A./2,74 kPa. Se debe usar el regulador de presión y el ensamble de la manguera que se suministra con el electrodoméstico. La instalación debe cumplir con los códigos locales o, en su defecto, con el Código nacional de gas combustible, ANS Z223.1 /NFPA 54 y con el Código nacional de instalación de gas propano y gas natural CSA B149.1, o con el Código de manipulación y almacenaje de propano, B149.2.

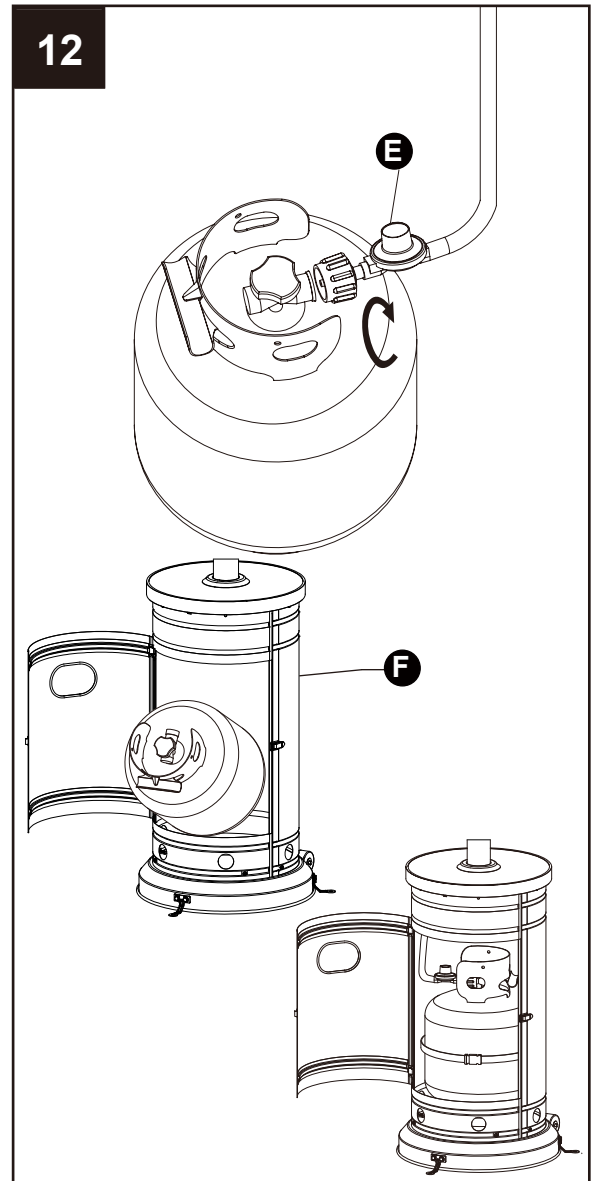
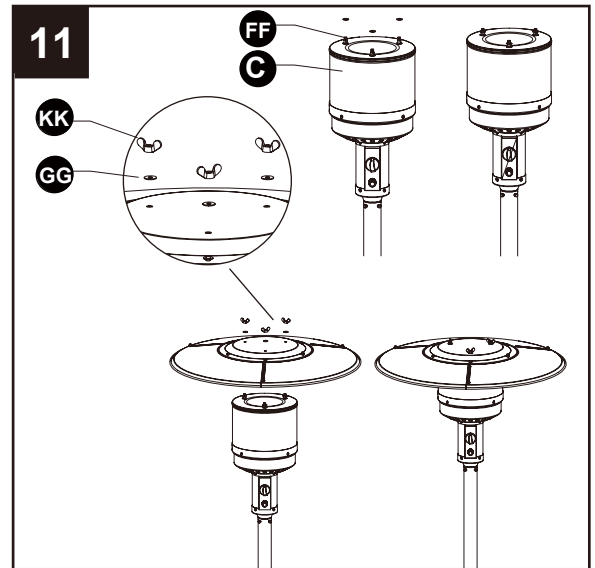

## INSTRUCCIONES DE ENSAMBLAJE

Un cilindro de propano líquido abollado, oxidado o dañado puede ser peligroso y debe ser revisado por el proveedor del cilindro. Nunca use un cilindro de propano con una conexión de válvula dañada.

El cilindro de propano debe estar fabricado y marcado según las especificaciones para cilindros de gas PL del Departamento de Transporte de EE.UU. (DOT, por sus siglas en inglés) o la norma para cilindros, esferas y tubos para el transporte de mercancías peligrosas y la comisión, CAN/CSA-B339.

El cilindro debe estar equipado con un dispositivo de prevención de sobrellenado homologado.

El cilindro debe poseer un dispositivo de conexión de cilindros compatible con la conexión para el electrodoméstico.

El cilindro utilizado debe incluir un anillo para proteger su válvula.

Nunca conecte un cilindro de propano no regulado al calentador.

La perilla del tanque de gas propano debe estar cerrada. Asegúrese de que la perilla esté completamente girada hacia la derecha ↷. El sistema de suministro del tanque debe disponer de liberación de vapor. Verifique que la perilla de control en la unidad de control esté cerrada.

Sostenga el regulador con una mano e inserte la boquilla en la salida de la válvula. Asegúrese de que la boquilla esté centrada en la salida de la válvula. La tuerca del conector se conecta a las roscas externas grandes en la salida de la válvula.

Apriete la tuerca de acoplamiento con la mano girando hacia la derecha ↷ hasta que se detenga completamente. Apriete bien, únicamente con la mano.

**Para desconectar:** cierre completamente la válvula del tanque girando hacia la derecha ↷. Gire la tuerca de acoplamiento girando hacia la izquierda ↶ hasta que se separe el ensamblaje del regulador.

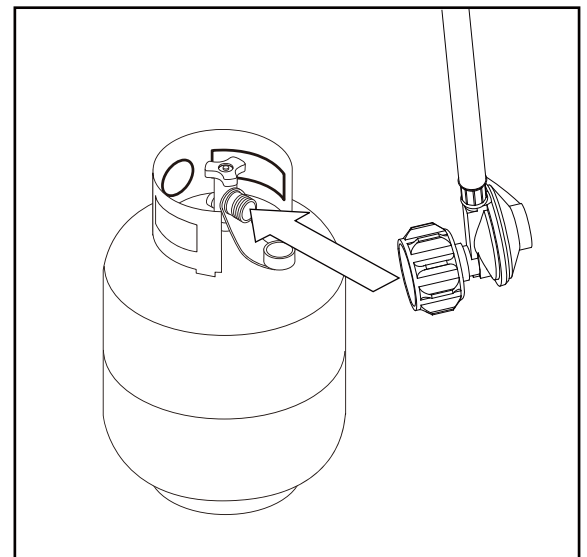
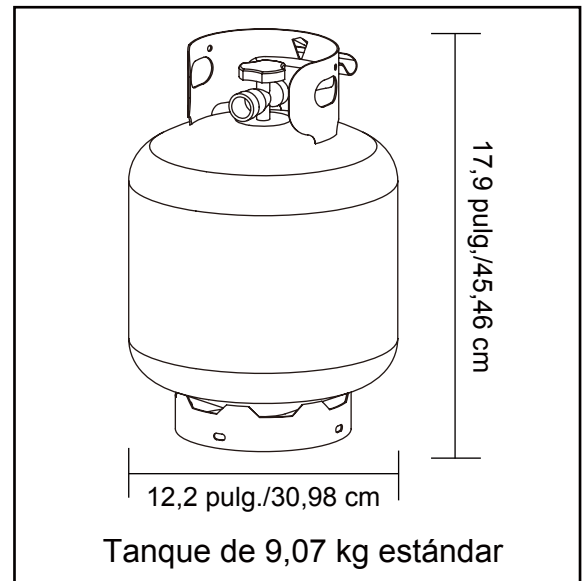

- No almacene un cilindro de gas propano de reserva debajo o cerca de este aparato.
- Nunca llene el tanque más allá del 80 % de su capacidad;
- Coloque la tapa para polvo en la salida de la válvula del cilindro cuando no esté en uso. Instale en la válvula del cilindro solo la tapa para polvo que se incluye con esta. Otros tipos de tapas o taponos pueden causar una fuga de propano.

### Verificación de fugas

#### **ADVERTENCIA**

- Realice las pruebas de fuga en exteriores.
- Extinga todas las llamas directas.
- NUNCA realice una prueba de fuga si está fumando.
- No utilice el calentador hasta que haya realizado una prueba de fugas en todas las conexiones y comprobado que no hay fugas.

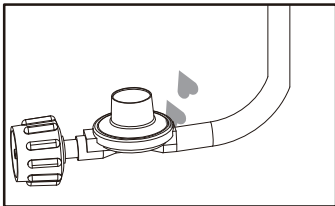

Manguera / la Conexión  
del regulador

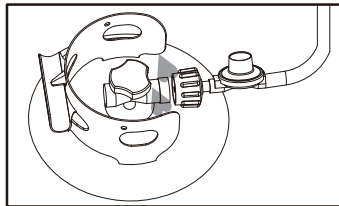

Regulador / Conexión  
del Cilindro

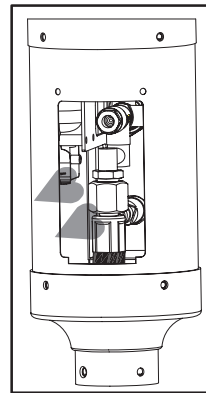

1. Prepare entre 59,14 ml y 88,72 ml de solución para detección de fugas (una parte de detergente líquido para platos con tres partes de agua).
2. Aplique varias gotas de solución donde la manguera se une al regulador.
3. Aplique varias gotas de solución donde el regulador se conecta al cilindro.
4. Asegúrese de que el calentador para patio y las válvulas de encendido estén APAGADOS.
5. ABRA la válvula del cilindro.

#### **Si se forman burbujas en cualquier conexión, hay una fuga.**

1. CIERRE la válvula del cilindro.
2. Si la fuga está en la conexión del regulador/ válvula del cilindro: apriete la conexión y realice otra prueba de fugas. Si se forman burbujas, debe regresar la manguera al lugar donde la compró.
3. Si la fuga está en la conexión de la manguera/ regulador: desconecte, vuelva a conectar y realice otra verificación para saber si existen fugas. Si continúa viendo burbujas tras varios intentos, la válvula del cilindro está dañada y debe regresar el cilindro al lugar donde lo compró.

**Si NO se forman burbujas en ninguna conexión, las conexiones son seguras.**

4. Complete la instalación.

**NOTA:** cada vez que las conexiones de gas se aflojan o retiran, debe realizar una prueba de fugas completa.



### PELIGRO

- PELIGRO DE MONÓXIDO DE CARBONO
- Solo para uso en exteriores. Nunca lo utilice al interior de la casa u otras áreas sin ventilación o cerradas. Este calentador consume aire (oxígeno). No lo utilice en áreas sin ventilación o cerradas para evitar poner en riesgo su vida.

**Precaución:** *no intente operar la unidad hasta que haya leído y comprendido toda la Información de seguridad general en este manual y hasta que el ensamblaje esté completo y haya realizado todas las pruebas de fugas.*

Antes de ABRIR el suministro de gas:

1. El calentador está diseñado y aprobado solo para uso en exteriores. No lo utilice dentro de un edificio, garaje o cualquier otra área cerrada.
2. Asegúrese de que las áreas que lo rodean no contengan materiales combustibles, gasolina ni otros vapores o líquidos inflamables.
3. Asegúrese de que no haya obstrucciones en la ventilación. Asegúrese de que todas las conexiones de gas estén apretadas y que no haya fugas.
4. Asegúrese de que la cubierta del cilindro esté libre de desechos. Asegúrese de que cualquier componente retirado durante el ensamblaje o el mantenimiento vuelva a colocarse y esté fijo antes de comenzar.

Antes del encendido:

1. Un técnico calificado debe inspeccionar cuidadosamente el calentador antes de cada uso y al menos una vez al año. Siempre espere al menos 5 minutos antes de volver a encender un calentador caliente.
2. Inspeccione la manguera para buscar evidencias de abrasión excesiva, cortes o desgaste. Se debe realizar una prueba de fugas a las áreas sospechosas. Si hay fugas en la manguera, debe reemplazarse antes de la operación. Use solo los ensambles de manguera de repuesto especificados por el fabricante.
3. El regulador de presión y manguera de montaje suministrado con el electrodoméstico debe ser utilizado.  
Los reguladores de presión y ensamble de manguera de repuesto deben ser los especificados por el fabricante.

## INSTRUCCIONES DE FUNCIONAMIENTO

Encendido:

1. Abra la válvula del cilindro de gas.
2. Presione y gire la perilla de control a la posición HIGH (máximo) (en sentido contrario al de las agujas del reloj 90°). (Figura 1)
3. Mantenga presionada la perilla de control, pulse el botón de encendido varias veces hasta que se enciende la llama principal. Suelte la perilla de control 10 segundos después de la ignición.
4. Gire la perilla de control a LOW (mínimo) y déjelo allí durante 5 minutos o más antes de girar la perilla de control a la temperatura deseada. (Figura 2)
5. Si la llama del quemador se apaga, apague el calentador y espere al menos 5 minutos o más para permitir que el gas se disipe antes de volver a la iluminación para evitar la explosión de gas. Repita los pasos 2 a 4.

**Nota:** el funcionamiento incorrecto puede ocasionar lesiones o daño a la propiedad. Si el quemador no se mantiene encendido, se deben cerrar todas las válvulas y debe pasar un período de espera de al menos 5 minutos antes de intentar volver a encenderlo.



Figura 1



Figura 2

Si usted experimenta cualquier problema de ignición por favor consulte “resolución de problemas” en página 38.

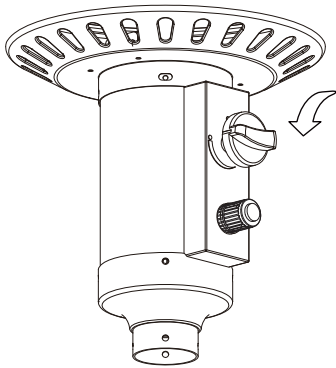
**Precaución:** evite inhalar los humos emitidos por el calentador durante el primer Se producirá humo y olor por causa de la combustión de los aceites usados en la fabricación.

Tanto el humo como el olor se dispersarán después de aproximadamente 30 minutos. aproximadamente 30 minutos. El calentador NO debe producir humo negro grueso.

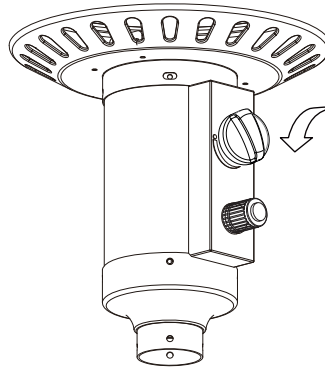
**Nota:** es posible que el quemador sea ruidoso cuando se enciende inicialmente. Gire la perilla al nivel de calor deseado.

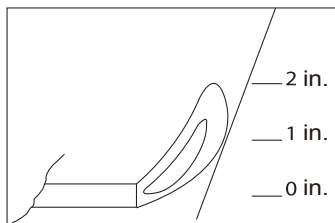

Normal

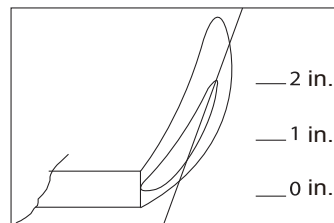

Anormal

### ADVERTENCIA

#### PARA SU SEGURIDAD

Tenga cuidado al encender manualmente este calentador. Si mantiene la perilla de control apretada por más de 10 segundos, antes de prender el gas, se creará una bola de fuego al encenderse.

#### **Cuando el calentador está encendido (ON):**

La pantalla del emisor tendrá un color rojo brillante debido al intenso calor. El color es más visible por la noche. El quemador mostrará lenguas de llama azules y amarillas. Estas llamas no deberían ser todas amarillas o producirían un humo espeso y negro, lo que indicaría la presencia de una obstrucción del flujo de aire en los quemadores. La llama debe ser azul con las tapas amarillas rectas. Si se detecta la llama amarilla excesiva, apague el calentador y consulte a la “resolución de problemas” en la página 38.

#### **Para volver a encender:**

1. Gire la perilla de control al APAGADO.
2. Repita los pasos de “Encender” en la página anterior.

### ADVERTENCIA

#### PARA SU SEGURIDAD

El calentador estará caliente después del uso. Manipúlelo con extremo cuidado.

#### **Apagado:**

Gire la válvula del cilindro en el sentido horario para APAGAR y desconecte el regulador cuando no use el calentador.

**Nota:** tras el uso, una descoloración de la pantalla del emisor es normal.

#### **Lista de verificación de uso**

Para que la experiencia con su calentador sea segura y agradable, lleve a cabo la siguiente comprobación antes de cada uso.

#### **Antes de usar:**

1. Estoy familiarizado con el manual del propietario por completo y comprendo todas las precauciones indicadas.
2. Todos los componentes están debidamente ensamblados, intactos y operables.
3. No se han realizado alteraciones.
4. Todas las conexiones de gas estén seguras y no hay fugas.
5. La velocidad del viento es menor a 16,09 km/h.
6. La unidad funcionará con menor eficiencia bajo los 4,4 °C.
7. El calentador está en el exterior (fuera de cualquier espacio cerrado).
8. Hay una ventilación de aire fresco suficiente.

## INSTRUCCIONES DE FUNCIONAMIENTO

---

9. El calentador está alejado de gasolina u otros líquidos y vapores inflamables.
10. El calentador está alejado de ventanas, aberturas de entrada de aire, regadores y otras fuentes de agua.
11. El calentador está a una distancia de al menos 0,91 m desde la parte superior y de 0,91 m desde los lados de materiales combustibles.
12. El calentador está sobre una superficie sólida y nivelada.
13. No hay signos de nidos de arañas o insectos.
14. Todos los conductos del quemador están limpios.
15. Todos los conductos de circulación de aire están limpios.
- 16. Tanto niños como adultos deben estar informados sobre los peligros de la alta temperatura de la superficie y deben permanecer alejados para evitar quemaduras o incendio de la ropa.**
- 17. Se debe supervisar cuidadosamente a los niños pequeños cuando se encuentren en el área del calentador.**
- 18. No se debe colgar ropa ni otros materiales protectores del calentador ni colocarse sobre éste o cerca de él.**
- 19. Cualquier protector u otro dispositivo de protección que se haya retirado para dar mantenimiento al calentador se debe volver a colocar antes de hacerlo funcionar.**
- 20. Solo una persona calificada debe realizar la instalación y reparación del calentador. El calentador se debe inspeccionar antes de cada uso y al menos una vez al año por un técnico calificado.**
- 21. Es posible que se requiera una limpieza más frecuente según sea necesario. Es esencial que mantenga limpio el compartimiento del control, el quemador y los pasajes de circulación de aire del calentador.**

### Después del funcionamiento

1. El control de gas está en la posición OFF.
2. La válvula del tanque de gas está CERRADA.
3. Desconecte la línea de gas.

## CUIDADO Y MANTENIMIENTO

---

### ADVERTENCIA

#### PARA SU SEGURIDAD:

- NO toque ni mueva el calentador durante al menos 45 minutos después de usarlo.
- El reflector es caliente al tacto.
- Deje que el reflector se enfríe antes de tocarlo.

Para gozar de años del funcionamiento excepcional de su calentador, cerciórese de que realice las actividades siguientes del mantenimiento sobre una base regular:

Mantenga limpias las superficies exteriores.

1. Use agua tibia jabonosa para la limpieza. Nunca use agentes limpiadores inflamables o corrosivos.
2. Mientras limpia la unidad, asegúrese de mantener el área alrededor del ensamble de quemador y seca en todo momento. No sumerja el ensamble de la válvula de control. Si el control de gas se sumerge en el agua, NO lo use. Debe reemplazarse.
  - a. Mantenga el área del electrodoméstico limpia y libre de materiales combustibles, gasolina y otros vapores o líquidos inflamables.
  - b. No obstruya el flujo del aire de combustión ni de ventilación.
  - c. Mantenga despejadas y limpias las aberturas de ventilación del compartimiento del cilindro.
3. El flujo de aire no debe tener obstrucciones. Mantenga limpio los controles, el quemador y los pasajes de circulación de aire.

## CUIDADO Y MANTENIMIENTO

---

Entre las señales de un posible bloqueo se encuentran:

- Olor a gas con llamas de punta extremadamente amarilla.
- El calentador NO llega a la temperatura deseada.
- El brillo del calentador es excesivamente disparejo.
- El calentador produce sonidos de estallidos.
- Las arañas y los insectos pueden anidar en el quemador o los orificios. Estas condiciones peligrosas pueden dañar el calentador y volverlo poco seguro para su uso. Limpie los orificios del quemador con un limpiador de tuberías para trabajo pesado. El aire comprimido puede ayudar a limpiar las partículas más pequeñas.
- Los depósitos de carbono pueden crear un riesgo de incendio. Limpie el domo y la malla del quemador con agua tibia jabonosa si se desarrolla cualquier depósito de carbono.



*Nota: en un entorno de aire salado (como cerca del océano), la corrosión se produce más rápido de lo normal. Revise frecuentemente si hay áreas corroídas y repárelas de inmediato.*

### CONSEJO:

Use una cera para automóviles de alta calidad para ayudar a mantener la apariencia del calentador. Aplique a las superficies exteriores desde el poste hacia abajo. No aplique a la malla del emisor o a los domos.

### Almacenaje

Entre usos:

- Gire la perilla de control a la posición OFF.
- Desconecte la fuente de gas PL.
- Almacene el calentador en posición vertical en un área protegida del contacto directo con el clima inclemente (como lluvia, aguanieve, granizos, nieve, polvo y suciedad).
- Si lo desea, cubra el calentador para proteger las superficies exteriores y para ayudar a evitar que se acumule aire en los conductos de aire.

*Nota: espere a que el calentador se enfríe antes de cubrirlo.*

### **Durante periodos prolongados de inactividad o cuando lo transporte:**

- Gire la perilla de control a la posición OFF.
- Desconecte la fuente de PL y muévelo a un lugar seguro y bien ventilado en el exterior.
- Almacene el calentador en posición vertical en un área protegida del contacto directo con el clima inclemente (como lluvia, aguanieve, granizos, nieve, polvo y suciedad).
- Si lo desea, cubra el calentador para proteger las superficies exteriores y para ayudar a evitar que se acumule aire en los conductos de aire.

Nunca deje un cilindro de PL expuesto a la luz solar directa o al calor excesivo.

*Nota: espere a que el calentador se enfríe antes de cubrirlo.*

### Reparación

Solo un técnico calificado debe reparar los conductos de gas y los componentes asociados.

*Precaución: siempre deje que el calentador se enfríe antes de intentar repararlo.*

## SOLUCIÓN DE PROBLEMAS

---

PROBLEMA	CAUSA POSIBLE	ACCIÓN CORRECTIVA
El quemador no enciende.	El cilindro de propano está cubierto de escarcha.	Espere a que el cilindro de propano se caliente y se derrita la escarcha.
	El orificio está bloqueado.	Despeje la obstrucción.
	La perilla de control no está en la posición ON.	Gire la perilla de control a la posición ON.
La llama del quemador es baja.	La presión de gas es baja.	Cierre la válvula del cilindro y reemplácelo.
	La temperatura exterior es inferior a 4,4 °C y el tanque tiene menos de 1/4 de carga.	Use un cilindro lleno.
	Perilla de control completamente abierta.	Revise que el quemador y los orificios no estén bloqueados.
Hay acumulación de carbón.	Hay suciedad en el reflector y en la malla del quemador.	Limpie el reflector y la malla del quemador.
Hay humo negro espeso.	Hay una obstrucción en el quemador.	Elimine la obstrucción y limpie el quemador por dentro y por fuera.

## **UN AÑO DE GARANTÍA LIMITADA**

---

### **CLIENTES EN EE.UU.**

No devuelva este producto al lugar donde lo compró. Llame al 1-877-888-8225. para obtener ayuda.

### **CLIENTES EN CANADÁ**

Solo devuelva este producto al lugar donde lo compró si lo hizo hace menos de 90 días. Si tiene problemas después de 90 días de la compra, LLAME al 1-877-888-8225. SE REQUIERE UNA PRUEBA DE COMPRA CON FECHA PARA OBTENER EL SERVICIO DE GARANTÍA.

Este producto es inspeccionado, probado y cuidadosamente empacado para minimizar las opciones de daños durante el envío. Si se prueba que existe una pieza defectuosa (excluyendo las bombillas y fusibles\*) dentro de un año desde la fecha de compra, ya sea en los materiales o la fabricación, bajo uso normal, dicha pieza será reparada o reemplazada. La obligación de la empresa bajo esta garantía se limita solamente al reemplazo o reparación de las piezas defectuosas, a nuestro criterio. Cualquier gasto o daño resultado de la instalación, retiro o transporte del producto será de responsabilidad del propietario y no está cubierto por esta garantía. El propietario asume todos los demás riesgos que surjan del uso o uso indebido del producto. La garantía quedará nula si la empresa estima que el daño o falla del producto fue causado por accidente, alteración, uso indebido, abuso, instalación o retiro incorrectos o por la conexión a una fuente de alimentación indebida por parte del propietario. La empresa no asume ni autoriza a ninguna persona o entidad a asumir por ella cualquier obligación o responsabilidad asociada con sus productos.

\* Las bombillas y los fusibles no están cubiertos por esta garantía.

Si tiene preguntas relacionadas con la garantía o reparación, llame gratis al: 1-877-888-8225.

## LISTA DE PIEZAS DE REPUESTO

Para obtener piezas de repuesto, llame a nuestro Departamento de Servicio al Cliente al 1-877-888-8225, de lunes a domingo de 8 a.m. - 8 p.m., hora estándar del Este. También puede ponerse en contacto con nosotros en [partsplus@lowes.com](mailto:partsplus@lowes.com) o visitar [www.lowespartsplus.com](http://www.lowespartsplus.com).

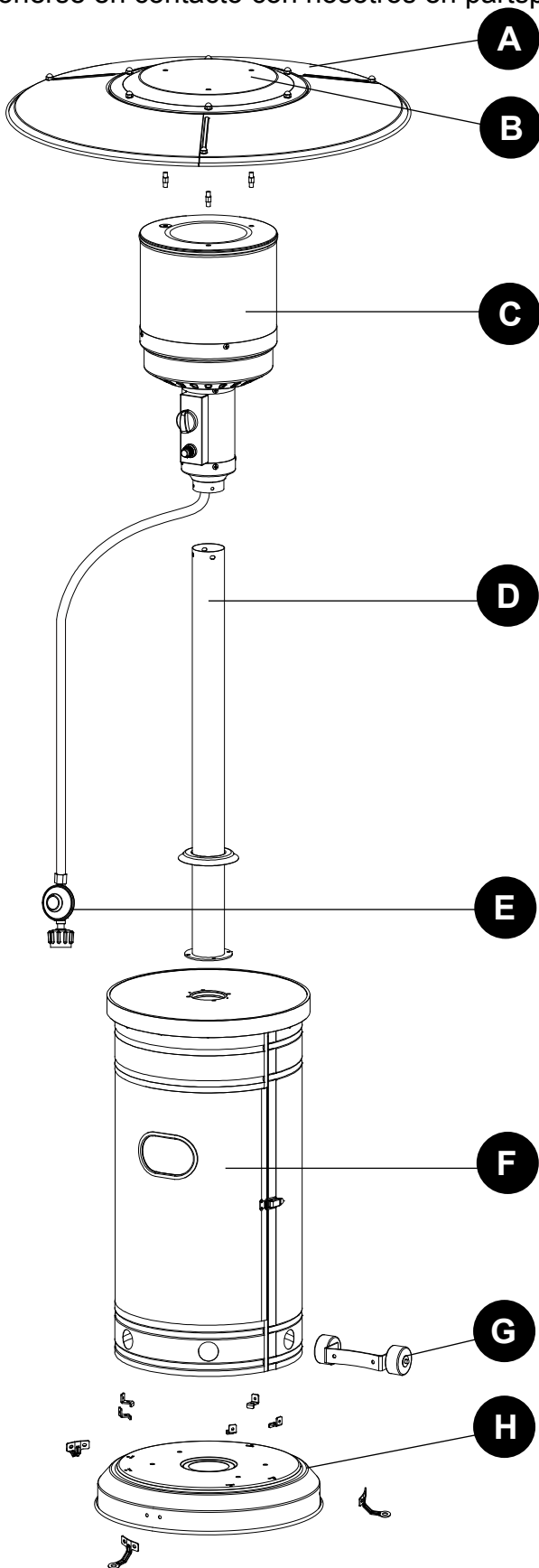

PIEZA	DESCRIPCIÓN	CANTIDAD
A	Panel del reflector	3
B	Placa del reflector	1
C	Ensamble del cabezal	1
D	Poste	1
E	Manguera de gas y regulador	1
F	Carcasa del cilindro	1
G	Kit de ruedas	1
H	Base	1

Impreso en China