

KOBALT®

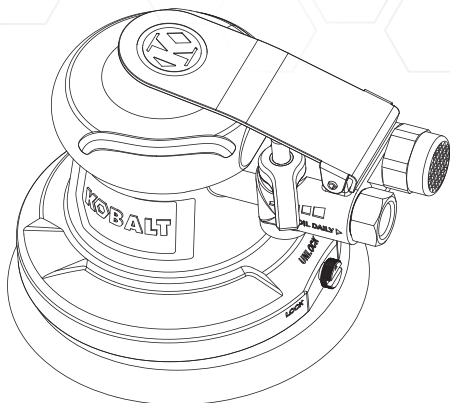

ITEM #0858975
6 IN. PALM SANDER
MODEL #SGY-AIR223

Français p. 16

Español p. 31

Kobalt® is a registered trademark of LF, LLC.
All rights reserved.

ATTACH YOUR RECEIPT HERE

Before returning to your

Serial Number _____ **Purchase Date** _____



Questions, problems, missing parts?

retailer, please call our Customer Service Department at
1-888-3KOBALT, 8 a.m. – 8 p.m., EST, Monday – Friday.

AB17997

TABLE OF CONTENTS

Compressor Requirements.....	2
Product Specifications.....	3
Safety Information.....	3
Package Contents.....	9
Preparation.....	10
Assembly Instructions.....	10
Operating Instructions.....	12
Removal of Sanding Pad.....	13
Care and Maintenance.....	13
Troubleshooting.....	14
Warranty.....	15

COMPRESSOR REQUIREMENTS



IMPORTANT: To operate correctly, this tool requires airflow that is at least 4.5 Standard Cubic Feet per Minute (SCFM) at 90 pounds per square inch (PSI). Check the specifications of your air compressor to be sure that it can support both the minimum SCFM and PSI required. The air hose length could affect how much air pressure the tool is actually receiving. You may need to adjust the air pressure higher on the air regulator to achieve the working pressure of 90 PSI.

PRODUCT SPECIFICATIONS

COMPONENT	SPECIFICATIONS
SANDING PAD	6 IN.
FREE SPEED	10,000 RPM
AVERAGE AIR CONSUMPTION	4.5 SCFM
AIR INLET	1/4 IN. NPT
AIR HOSE	3/8 IN.
WORKING PRESSURE	90 PSI

SAFETY INFORMATION

Please read and understand this entire manual before attempting to assemble, operate or maintain this product. If you have any questions, please call our Customer Service Department at 1-888-3KOBALT, 8 a.m. – 8 p.m., EST, Monday – Friday.

WARNING

Improper operation or maintenance of this tool could result in serious injury and property damage. Read and understand all warnings and operation instructions before using this tool. When using any tool, basic safety precautions should always be followed to reduce the risk of personal injury. Use each tool for its intended function only. Do not use this product in unsafe work conditions. It is always recommended to keep a fire extinguisher and first aid kit near work areas.

FAILURE TO OBSERVE AND FOLLOW SAFETY INSTRUCTIONS COULD RESULT IN INJURY OR DEATH.

WARNING

Drilling, sawing, sanding or machining wood products can expose you to wood dust, a substance known to the state of California to cause cancer. Avoid inhaling wood dust or use a dust mask or other safeguards for personal protection. For more information, go to www.P65Warnings.ca.gov/wood.

To reduce your exposure to these chemicals, work in a well-ventilated area, and work with approved safety equipment, such as a respirator or dust masks which are specially designed to filter microscopic particles.

⚠ SAFETY INFORMATION

⚠ WARNING RISK OF EYE OR HEAD INJURY

WHAT COULD HAPPEN	HOW TO PREVENT IT
<ul style="list-style-type: none">• This air powered tool can be capable of propelling materials such as fasteners, metal chips, sawdust, and other debris at high speed which could result in serious injury.	<ul style="list-style-type: none">• Always wear ANSI approved Z87.1 safety glasses.• Never leave operating tool unattended.• Disconnect air hose when tool is not in use or when changing accessories.
<ul style="list-style-type: none">• Compressed air can be hazardous and propel objects and other particles that can cause injury to soft tissue areas of the body, such as eyes and ears. Particles or objects propelled by the air coming from the exhaust can cause injury.	<ul style="list-style-type: none">• For additional protection, use an approved face shield in addition to safety glasses.
<ul style="list-style-type: none">• Tools attachments can become loose or break and fly apart, propelling articles at the operator and others in the work area.	<ul style="list-style-type: none">• Make sure that any attachments are securely fastened and properly assembled before use.• Always use the tool at a safe distance from others in the work area and ensure the work area is safe at all times.

⚠ WARNING RISK OF LOSS OF HEARING

WHAT COULD HAPPEN	HOW TO PREVENT IT
<ul style="list-style-type: none">• Exposure to noise produced from the operation of air tools can lead to permanent hearing loss.	<ul style="list-style-type: none">• Always wear ANSI S3.19 hearing protection.

⚠ WARNING RISK OF FIRE OR EXPLOSION

WHAT COULD HAPPEN	HOW TO PREVENT IT
<ul style="list-style-type: none">• A rotary tool is capable of generating sparks, which can result in ignition of flammable materials.	<ul style="list-style-type: none">• Never operate tools near flammable substances such as gasoline, naphtha, cleaning solvents, etc.• Work in a clean, well-ventilated area free of combustible materials.• Never use oxygen, carbon dioxide or other bottled gasses as a power source for air tools.

⚠ SAFETY INFORMATION

⚠ WARNING RISK OF ENTANGLEMENT

WHAT COULD HAPPEN	HOW TO PREVENT IT
<ul style="list-style-type: none">• Loose hair, clothing, jewelry or other loose objects can become entangled in the moving elements of this tool and can cause serious injury.	<ul style="list-style-type: none">• Do not wear loose clothing, jewelry, or anything that may get caught or tangled when using tool.• Remove any jewelry which may be caught by the tool.• Always keep hands and body parts away from moving parts.• Always wear properly fitted clothing and other properly fitted safety equipment when using this tool.

⚠ WARNING RISK OF CUT OR BURNS

WHAT COULD HAPPEN	HOW TO PREVENT IT
<ul style="list-style-type: none">• A rotary tool is capable of causing serious injury if operated in an improper way, or used in a manner which is not intended for the tool.	<ul style="list-style-type: none">• Keep the working part of the tool away from hands and body.

⚠ WARNING RISK OF ELECTRIC SHOCK

WHAT COULD HAPPEN	HOW TO PREVENT IT
<ul style="list-style-type: none">• This tool is not provided with an insulated gripping surface. Contact with a "live" wire will also make exposed metal parts of the tool "live" and can result in electrical shock, electrocution or death.	<ul style="list-style-type: none">• Avoid body contact with grounded surfaces such as pipes, radiators, refrigerators, and ranges. There is an increased risk of electrical shock if your body is grounded.
<ul style="list-style-type: none">• Air tool accessories that come into contact with hidden electrical wiring could cause electrocution or death.	<ul style="list-style-type: none">• Thoroughly investigate the work piece/area for possible hidden wiring before performing work.

SAFETY INFORMATION

WARNING RISK OF PERSONAL INJURY

WHAT COULD HAPPEN	HOW TO PREVENT IT
<ul style="list-style-type: none">• A tool left unattended or with the air hose attached can be activated by unauthorized persons leading to their injury or injury to others.	<ul style="list-style-type: none">• Remove air hose when tool is not in use and store tool in secure location away from reach of children and untrained users.
<ul style="list-style-type: none">• Air tools can propel fasteners or other materials throughout the work area.	<ul style="list-style-type: none">• Use only parts, fasteners and accessories recommended by the manufacturer.• Keep work area clean and free of clutter.• Do not allow children to operate tool, and keep children away from the work area.• Keep work area well lit.
<ul style="list-style-type: none">• Air tools can become activated by accident during maintenance or tool changes.	<ul style="list-style-type: none">• Remove air hose to lubricate.• Never carry the tool by the air hose.• Never carry the tool with the trigger depressed or engaged.• Only an authorized service representative should service the tool.
<ul style="list-style-type: none">• Air tools can cause the workpiece to move upon contact, leading to injury.	<ul style="list-style-type: none">• Use clamps or other devices to prevent movement.
<ul style="list-style-type: none">• Loss of control of the tool can lead to injury to self or others in the work area.	<ul style="list-style-type: none">• Before changing accessories, making repairs, or when tool is not in use, shut off air supply and release/drain air pressure from hose.• Disconnect tool from air supply and store in a safe location.• Never use the tool while using drugs or alcohol.

SAFETY INFORMATION

WARNING RISK OF PERSONAL INJURY

WHAT COULD HAPPEN	HOW TO PREVENT IT
<ul style="list-style-type: none">• Loss of control of the tool can lead to injury to self of others in the work area.	<ul style="list-style-type: none">• Keep proper footing at all times. Do not overreach, as slipping, tripping, and or falling can be a major cause of serious injury and/or death. Be aware of excess air hose and power plugs in the working area or work surface.• Keep handles dry, clean and free from oil/grease.• Stay alert. Use common sense. Do not operate tool when you are tired.
<ul style="list-style-type: none">• Poor quality, improper or damaged tools and attachments can fly apart during operation, propelling particles through the work area causing serious injury.	<ul style="list-style-type: none">• Always use tools attachments rated for the speed of the power tool.• Never use tools which have been dropped, impacted, or are damaged.• Do not apply excessive force to the tool; let the tool perform the work.• Never use a tool that is leaking air, has missing or damaged parts, or requires repairs.
<ul style="list-style-type: none">• Improperly maintained tools and accessories can cause serious injury.	<ul style="list-style-type: none">• Maintain the tool and accessories with care.• Keep tools clean and properly oiled for best and safest performance.
<ul style="list-style-type: none">• There is a risk of bursting if the tool is damaged.	<ul style="list-style-type: none">• Check for misalignment or binding of moving parts, breakage of parts and any other condition that affects the tool's operation. If damaged, have the tool serviced before using.• Wiping or cleaning flammable waste materials that may have been used on tool must be placed in a tightly closed metal container and disposed of in a proper manner.

! SAFETY INFORMATION

! WARNING RISK OF PERSONAL INJURY

WHAT COULD HAPPEN	HOW TO PREVENT IT
<ul style="list-style-type: none">• There is a risk of bursting if the tool is damaged.	<ul style="list-style-type: none">• Follow lubrication instructions for best and safest operation.• Follow instructions on how to properly change accessories.
<ul style="list-style-type: none">• Use of an accessory not intended for use with a specific tool increases the risk of injury to operator and anyone in the work area.	<ul style="list-style-type: none">• Use of an accessory not intended for use with the specific tool increases the risk of injury to persons.

! WARNING INHALATION HAZARD

WHAT COULD HAPPEN	HOW TO PREVENT IT
<ul style="list-style-type: none">• Abrasive tools such as grinders, sanders and cut-off tools generate dust and abrasive materials, which can be harmful to human lungs and respiratory system.	<ul style="list-style-type: none">• Wear a respirator in accordance with ANSI Z88.2
<ul style="list-style-type: none">• Some materials such as adhesives and tar contain chemicals whose vapors could cause serious injury with prolonged exposure.	<ul style="list-style-type: none">• Always work in a clean, dry, well-ventilated area.

PACKAGE CONTENTS

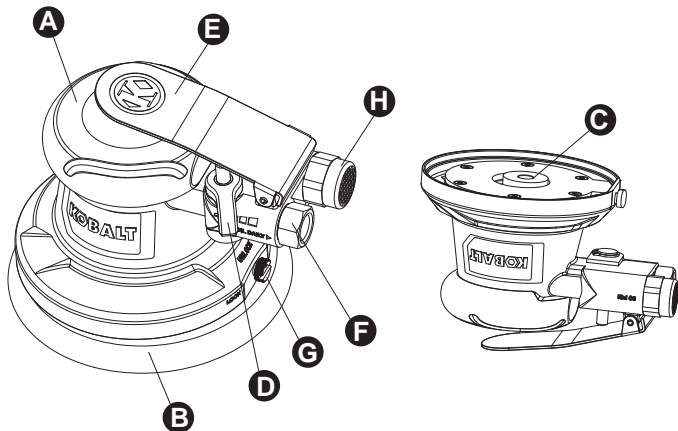

PART	DESCRIPTION	QUANTITY
A	6 in. Palm Sander	1
B	Sanding Pad	1
C	Crank Shaft	1
D	Air Regulator	1
E	Trigger Lever	1
F	Air Inlet	1
G	Spindle Lock	1
H	Exhaust	1

PREPARATION

Before beginning the assembly of the product, make sure all parts are present. Compare parts with package contents list and hardware contents list. If any part is missing or damaged, do not attempt to assemble the product.

Estimated Assembly Time: 1 – 3 minutes

Tools and Materials Required For Assembly:

- 9/16 in. or adjustable wrench
- Thread Sealant Tape
- Tool Oil
- Male Plug
- Sanding Disc
- Flathead Screwdriver

ASSEMBLY INSTRUCTIONS

1. Remove the air inlet protective cap from the air inlet (F) (See Figure 1).

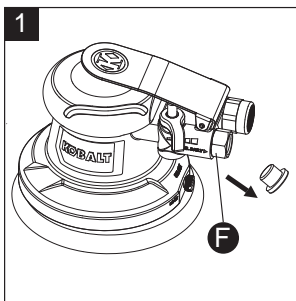

2. Tighten male plug (not included), turning clockwise with a wrench (not included) for air tight connection (See Figure 2). **DO NOT OVERTIGHTEN.**

NOTE Use threaded sealant tape (not included) on the threading of the male plug.

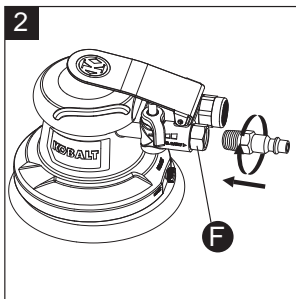

ASSEMBLY INSTRUCTIONS

3. Place 2 - 3 drops of air tool oil (not included) into the male plug before each use (See Figure 3).

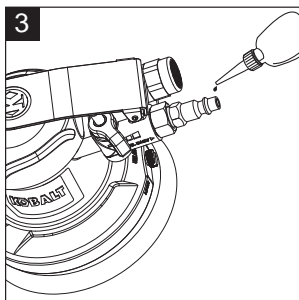

4. To attach the sanding pad (B), turn the spindle lock (G) using a flathead screwdriver or your fingers 1/4 inch counterclockwise. The ARROW on the knob will be pointing to the word "LOCK" and the spindle lock shaft will pop out into the crank shaft (C) by spinning the sanding pad clockwise. Ensure to tighten properly (See Figure 5).

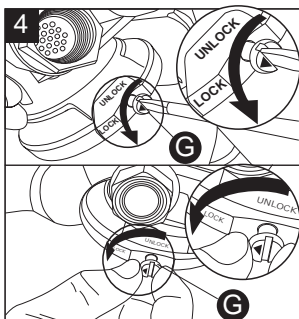

⚠ WARNING

Only use sanding pads that have an RPM rating to or greater than the tool itself. Before using tool, always make sure attachments are properly secured. If attachments are not properly secured, they can present a serious hazard and may cause bodily injury for the operator or anyone in or around the work area. Always follow the attachment manufacturer's specifications for properly attaching accessories to tool.

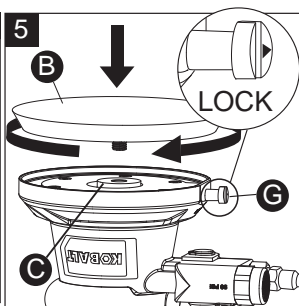

ASSEMBLY INSTRUCTIONS

5. After attaching the sanding pad, push in the spindle lock (G) using a flathead screwdriver or your fingers and turn the knob 1/4 inch clockwise. The ARROW on the knob will be pointing to the word UNLOCK. The sander is now ready to be used (See Figure 6).

WARNING Starting the sander while the spindle lock (G) is in the LOCK position may damage the locking mechanism. If this happens, you may not be able to remove the sanding pad.

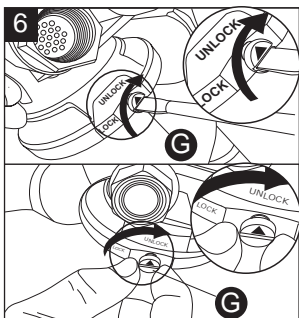

6. Connect air supply hose to the male plug. Set the working pressure at 90 PSI for best tool performance (See Figure 7).

NOTE Working pressure refers to the air line pressure set to tool when tool is under working conditions.

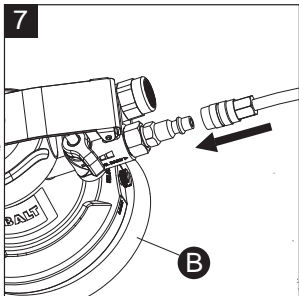

OPERATING INSTRUCTIONS

1. To start the tool, press down on the trigger lever (E) (See Figure 1).

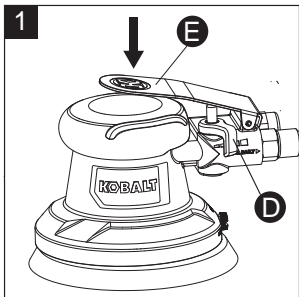

OPERATING INSTRUCTIONS

2. To adjust the speed of the sander, push the air regulator (D) to the left gradually to increase speed or push the air regulator (D) to the right to decrease speed (See Figure 2).

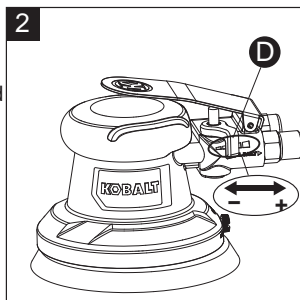

REMOVAL OF SANDING PAD

1. To remove the sanding pad, push in on the spindle lock shaft and turn the spindle lock (G) 1/4 inch clockwise. The arrow on the knob will be pointing to the word "UNLOCK". Unscrew the sanding pad from the crank shaft (C) by spinning the sanding pad counterclockwise (See Figure 1).

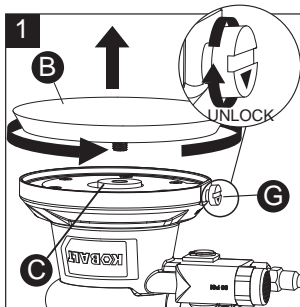

CARE AND MAINTENANCE

ALWAYS DISCONNECT TOOL FROM THE AIR SUPPLY BEFORE PERFORMING ANY MAINTENANCE ON THE TOOL.

Always make sure the tool is properly lubricated during operation. Proper lubrication is shown in this instruction manual.

Clean the entire tool with a rag and lubricate the tool after each use. If storing the tool for an extended period, run for approximately 30 seconds to ensure oil has been evenly distributed throughout the tool. Always store tools in a clean, dry environment away from the reach of children.

Recommended lubricants: air-tool oil or any other high grade turbine oil containing moisture absorbent, rust inhibitors, metal wetting agents and an EP (Extreme Pressure) additive. Consult your local retailer for further assistance in selecting air tool oil best suited for proper lubrication.

CARE AND MAINTENANCE

STORING:

- Tool must be well cleaned and lightly lubricated before storing.
- Store tool in a dry, safe place out of the reach of children.

TROUBLESHOOTING

PROBLEM	POSSIBLE PROBLEM	CORRECTIVE ACTION
Tool runs slowly or will not operate.	<ol style="list-style-type: none">1. Grit or gum in tool.2. No oil in tool.3. Low air pressure.4. Air hose leaks.5. Pressure drops.6. Worn rotor blade.7. Moisture blowing out of tool exhaust.	<ol style="list-style-type: none">1. Flush the tool with air-tool oil or gum solvent.2. Lubricate the tool.3. Adjust the compressor regulator to tool maximum of 90 PSI.4. Tighten and seal hose fittings if leaks are found. Use sealing tape.5. a. Be sure the hose is the proper size. Tool using large volumes of air may require a hose with an I.D. of 1/2 in. or larger depending on the total length of the hoses. b. Do not use a multiple number of hoses connected together with quick-connect fittings. This causes additional pressure drops and reduces the tool power. Directly connect the hoses together.6. Replace rotor blade.7. Water in tank; a. drain tank. (See air compressor manual). b. Oil tool and run until no water is evident. Oil tool again and run 1 - 2 seconds.

WARRANTY

This tool is warranted by the manufacturer to the original purchaser from the original purchase date for three (3) years subject to the warranty coverage described herein.

This tool is warranted to the original user to be free from defect in material and workmanship. If you believe that a tool is defective, return the tool with proper proof of purchase to the point of purchase. If it is determined that the tool is defective and covered by this warranty, the distributor will replace the tool or refund the purchase price.

This warranty is void if: defects in materials or workmanship or damages result from repairs or alterations which have been made or attempted by others or the unauthorized use of nonconforming parts; the damage is due to normal wear, damage is due to abuse (including overloading of the tool beyond capacity), improper maintenance, neglect or accident; or the damage is due to the use of the tool after partial failure or use with improper accessories or unauthorized repair or alteration.

This warranty gives you specific legal rights, and you may also have other rights that vary from state to state.

For warranty questions, call our customer service department at 1-888-3KOBALT, 8:00 a.m.-8:00 p.m. EST, Monday-Friday.

Printed in China

KOBALT®

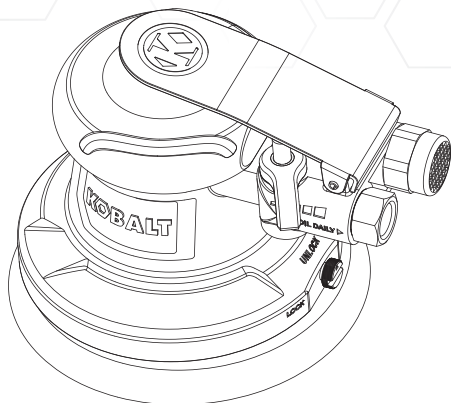

ARTICLE #0858975
PONCEUSE ORBITALE DE 6 PO
MODÈLE #SGY-AIR223

Kobalt® est une marque de commerce
déposée de LF, LLC. Tous droits réservés.

JOIGNEZ VOTRE REÇU ICI

Numéro de série _____ Date d'achat _____



Des questions, des problèmes, des pièces manquantes? Avant de retourner l'article au détaillant, communiquez avec notre service à la clientèle au 1 888 3KOBALT, entre 8 h et 20 h (HNE), du lundi au vendredi.

TABLE DES MATIÈRES

Exigences relatives au compresseur.....	17
Caractéristiques du produit.....	18
Consignes de sécurité.....	18
Contenu de l'emballage.....	24
Préparation.....	25
Instructions pour l'assemblage.....	25
Mode d'emploi.....	27
Retrait du tampon de ponçage.....	28
Entretien.....	28
Dépannage.....	29
Garantie.....	30

EXIGENCES RELATIVES AU COMPRESSEUR



IMPORTANT : Pour fonctionner convenablement, cet outil nécessite un débit d'air d'au moins 4,5 pi³/min standard à une pression de 90 lb/po². Vérifiez les spécifications de votre compresseur d'air afin de vous assurer qu'il satisfait aux exigences minimales (pi³/min standard et lb/po²). La longueur du tuyau à air peut avoir une incidence sur la pression d'air reçue par l'outil. Il est possible que vous ayez à augmenter la pression d'air sur le régulateur de débit d'air afin d'atteindre la pression de service de 90 lb/po².

CARACTÉRISTIQUES DU PRODUIT

COMPOSANTE	CARACTÉRISTIQUES
TAMPON DE PONÇAGE	6 PO
VITESSE LIBRE	10 000 TOURS/MINUTE
CONSOMMATION D'AIR MOYENNE	4,5 PI ³ /MIN STD
ENTRÉE D'AIR	1/4 PO NPT
TUYAU À AIR	3/8 PO
PRESSION DE SERVICE	90 LB/PO ²

⚠ CONSIGNES DE SÉCURITÉ

Veillez vous assurer de lire et de comprendre l'intégralité du présent guide avant d'assembler, d'utiliser ou d'installer ce produit. Si vous avez des questions concernant ce produit, veuillez téléphoner au service à la clientèle au 1 888 3KOBALT, entre 8 h et 20 h (HNE), du lundi au vendredi.

⚠ AVERTISSEMENT

Une utilisation ou un entretien inadéquats de cet outil peut entraîner des blessures graves ou des dommages matériels. Assurez-vous de lire et de comprendre tous les avertissements et toutes les instructions avant d'utiliser l'outil. Lorsque vous utilisez un outil, observez toujours les mesures de sécurité de base afin de réduire les risques de blessure. Utilisez uniquement un outil, quel qu'il soit, pour l'usage auquel il est destiné. N'utilisez pas cet article dans des conditions de travail dangereuses. Il est toujours recommandé d'avoir un extincteur d'incendie et une trousse de premiers soins à proximité des aires de travail.

LE NON-RESPECT DES CONSIGNES DE SÉCURITÉ PEUT ENTRAÎNER DE GRAVES BLESSURES OU LA MORT.

⚠ AVERTISSEMENT

Le perçage, le sciage, le ponçage et l'usinage des produits en bois peuvent vous exposer à de la poussière de bois, une substance reconnue par l'État de la Californie comme étant la cause de cancers. Évitez d'inhaler la poussière de bois ou utilisez un masque antipoussières ou d'autres mesures de sécurité pour vous protéger. Pour plus de renseignements, rendez-vous au www.P65Warnings.ca.gov/wood.

Afin de limiter votre exposition à des produits chimiques, travaillez dans un endroit bien ventilé et utilisez de l'équipement de sécurité approuvé, tel qu'un appareil respiratoire ou un masque antipoussières conçu spécialement pour filtrer les particules microscopiques.

⚠️ CONSIGNES DE SÉCURITÉ

⚠️ AVERTISSEMENT RISQUES DE BLESSURE AUX YEUX OU À LA TÊTE

RISQUES	MESURES PRÉVENTIVES
<ul style="list-style-type: none">• Cet outil pneumatique peut projeter des fixations, des fragments de métal, des sciures de bois et d'autres débris, ce qui peut causer des blessures graves.	<ul style="list-style-type: none">• Portez toujours des lunettes de sécurité conformément à la norme ANSI Z87.1.• Ne laissez jamais un outil en marche sans supervision.• Débranchez le tuyau à air lorsque vous n'utilisez pas l'outil ou que vous changez d'accessoire.
<ul style="list-style-type: none">• L'air comprimé peut être dangereux, car il est susceptible de projeter des objets et des particules pouvant causer des blessures aux tissus mous du corps, notamment les yeux et les oreilles. Les débris et les objets propulsés par le jet d'air de la sortie d'air peuvent entraîner des blessures.	<ul style="list-style-type: none">• Pour plus de protection, utilisez un écran facial approuvé en plus de lunettes de sécurité.
<ul style="list-style-type: none">• Les accessoires de l'outil peuvent se desserrer ou se briser et être projetés en direction de l'utilisateur ou d'autres personnes présentes dans l'aire de travail.	<ul style="list-style-type: none">• Assurez-vous que les accessoires sont bien fixés et assemblés avant d'utiliser l'article.• Utilisez toujours l'outil à une distance sécuritaire des autres personnes présentes dans l'aire de travail et assurez-vous que l'aire de travail est sécuritaire en tout temps.

⚠️ AVERTISSEMENT RISQUE DE PERTE AUDITIVE

RISQUES	MESURES PRÉVENTIVES
<ul style="list-style-type: none">• Une exposition prolongée au bruit produit par l'utilisation d'outils pneumatiques peut entraîner une perte auditive permanente.	<ul style="list-style-type: none">• Portez toujours des protecteurs auditifs conformes à la norme ANSI S3.19.

⚠️ AVERTISSEMENT RISQUES D'INCENDIE OU AVERTISSEMENT D'EXPLOSION

RISQUES	MESURES PRÉVENTIVES
<ul style="list-style-type: none">• Un outil rotatif peut produire des étincelles susceptibles d'enflammer certains matériaux.	<ul style="list-style-type: none">• N'utilisez jamais un outil à proximité d'une substance inflammable comme de l'essence, du naphta, des solvants de nettoyage, etc.• Travaillez dans un endroit propre, bien ventilé et dépourvu de matériaux combustibles.• N'utilisez jamais d'oxygène, de dioxyde de carbone ni d'autre gaz embouteillé comme source d'alimentation pour les outils pneumatiques.

⚠️ CONSIGNES DE SÉCURITÉ

⚠️ AVERTISSEMENT RISQUE D'EMMÊLEMENT

RISQUES

- Les pièces mobiles de cet outil peuvent s'emmêler dans les cheveux, les bijoux ou les vêtements amples et causer des blessures graves.

MESURES PRÉVENTIVES

- Ne portez pas de vêtements amples, de bijoux ni tout autre article qui pourrait s'accrocher ou s'emmêler dans l'outil lors de son utilisation.
- Retirez tout bijou susceptible de s'accrocher dans l'outil.
- Gardez toujours vos mains et les autres parties de votre corps à distance des pièces en mouvement.
- Portez toujours un respirateur ou un écran facial bien ajusté lorsque vous utilisez ce genre d'outils.

⚠️ AVERTISSEMENT RISQUE DE COUPURE OU DE BRÛLURE

RISQUES

- Un outil rotatif peut causer des blessures graves s'il n'est pas utilisé adéquatement ou s'il est utilisé d'une manière autre que celle pour laquelle il est conçu.

MESURES PRÉVENTIVES

- Prenez garde à vos mains lorsque vous utilisez l'outil.

⚠️ AVERTISSEMENT RISQUE DE CHOC ÉLECTRIQUE

RISQUES

- La poignée de cet outil n'est pas isolée. Lorsque l'outil entre en contact avec un fil sous tension, ses parties métalliques exposées peuvent causer des chocs électriques potentiellement mortels.

MESURES PRÉVENTIVES

- Le contact d'accessoires pour outils pneumatiques avec des fils électriques dissimulés peut causer des chocs électriques ou la mort.

- Évitez de toucher à des surfaces mises à la terre, par exemple un tuyau, un radiateur, une cuisinière ou un réfrigérateur. Le contact de votre corps avec une surface mise à la terre augmente les risques de choc électrique.

- Avant de commencer à travailler, vérifiez soigneusement la surface pour déceler les fils dissimulés.

⚠️ CONSIGNES DE SÉCURITÉ

⚠️ AVERTISSEMENT RISQUE DE BLESSURE

RISQUES	MESURES PRÉVENTIVES
<ul style="list-style-type: none">• Si vous laissez un outil sans surveillance ou que vous ne débranchez pas son tuyau à air lorsque vous cessez de l'utiliser, il risque d'être mis en marche par une personne non expérimentée et de la blesser ou de blesser d'autres personnes.	<ul style="list-style-type: none">• Lorsque vous n'utilisez pas l'outil, rangez-le dans un endroit sécuritaire, hors de la portée des enfants et autres personnes inexpérimentées, et débranchez le tuyau à air.
<ul style="list-style-type: none">• Les outils pneumatiques peuvent projeter des attaches ou d'autres matériaux dans l'aire de travail.	<ul style="list-style-type: none">• N'utilisez que des pièces, attaches et accessoires recommandés par le fabricant.• Gardez l'aire de travail propre et dépourvue de débris.• Ne laissez pas les enfants utiliser l'outil et gardez les enfants à distance de l'aire de travail.• Gardez l'aire de travail bien éclairée.
<ul style="list-style-type: none">• Les outils pneumatiques peuvent être accidentellement mis en marche lorsque vous les entretenez ou que vous changez d'outil.	<ul style="list-style-type: none">• Retirez le tuyau à air avant de lubrifier l'outil.• Ne tenez jamais l'outil par le tuyau à air.• Ne transportez jamais l'outil en maintenant la gâchette enfoncée.• Seul un représentant autorisé devrait effectuer l'entretien de l'outil.
<ul style="list-style-type: none">• Les outils pneumatiques peuvent déplacer les pièces sur lesquelles vous travaillez, ce qui peut causer des blessures.	<ul style="list-style-type: none">• Maintenez les pièces en place à l'aide d'attaches ou autres dispositifs de fixation.
<ul style="list-style-type: none">• Une perte de maîtrise de l'outil peut causer des blessures à l'utilisateur ou aux autres personnes présentes dans l'aire de travail.	<ul style="list-style-type: none">• Coupez l'alimentation en air et évacuez la pression d'air du tuyau avant de changer les accessoires ou d'effectuer des réparations ou encore lorsque vous n'utilisez pas l'outil.• Débranchez l'outil de l'alimentation en air et rangez-le dans un endroit sécuritaire.• N'utilisez jamais l'outil sous l'effet de drogues ou de l'alcool.

⚠ CONSIGNES DE SÉCURITÉ

⚠ AVERTISSEMENT RISQUE DE BLESSURE

RISQUES	MESURES PRÉVENTIVES
<ul style="list-style-type: none">• Une perte de maîtrise de l'outil peut causer des blessures à l'utilisateur ou aux autres personnes présentes dans l'aire de travail.	<ul style="list-style-type: none">• Gardez une posture sécuritaire en tout temps. Ne vous étirez pas pour étendre votre portée; vous risqueriez de glisser, de trébucher ou de tomber et de subir des blessures graves ou mortelles. Faites attention à l'excédent du tuyau à air et aux prises d'alimentation de l'aire de travail.• Gardez la poignée sèche, propre et exempte d'huile et de graisse.• Soyez vigilant. Usez de votre jugement. N'utilisez pas l'outil si vous êtes fatigué.
<ul style="list-style-type: none">• Des accessoires de mauvaise qualité, endommagés ou inappropriés peuvent se détacher ou être projetés lors de l'utilisation et envoyer des débris dans l'aire de travail, ce qui peut entraîner des blessures graves.	<ul style="list-style-type: none">• N'utilisez que des accessoires qui conviennent à la vitesse de l'outil électrique.• N'utilisez jamais d'outils qui ont subi un impact ou qui ont été endommagés par l'utilisation.• N'exercez pas une pression excessive sur l'outil; laissez-le accomplir la tâche lui-même.• N'utilisez jamais un outil qui présente une fuite d'air, auquel il manque des pièces, dont des pièces sont endommagées ou qui nécessite des réparations.
<ul style="list-style-type: none">• Les outils et accessoires mal entretenus peuvent causer des blessures graves.	<ul style="list-style-type: none">• Entretenez soigneusement l'outil et les accessoires.• Gardez les outils propres et adéquatement huilés pour un rendement optimal et sécuritaire.
<ul style="list-style-type: none">• Un outil endommagé présente des risques de rupture.	<ul style="list-style-type: none">• Vérifiez les pièces pour vous assurer qu'elles ne sont pas désalignées, enrayées, brisées, ou dans un quelconque état pouvant nuire à leur fonctionnement. Si elles sont endommagées, faites-les réparer avant d'utiliser l'outil.• Les chiffons et autres matériaux inflammables qui entrent en contact avec l'outil doivent être jetés de manière adéquate dans un contenant en métal bien fermé.

⚠ CONSIGNES DE SÉCURITÉ

⚠ AVERTISSEMENT RISQUE DE BLESSURE

RISQUES	MESURES PRÉVENTIVES
<ul style="list-style-type: none">• Un outil endommagé présente des risques de rupture.	<ul style="list-style-type: none">• Suivez les instructions pour la lubrification afin d'assurer un fonctionnement optimal et sécuritaire.• Suivez les instructions en matière de remplacement des accessoires.
<ul style="list-style-type: none">• L'utilisation d'un accessoire qui n'est pas conçu pour l'outil augmente les risques de blessure pour l'utilisateur et les autres personnes se trouvant dans l'aire de travail.	<ul style="list-style-type: none">• L'utilisation d'un accessoire qui n'est pas conçu pour l'outil augmente les risques de blessure.

⚠ AVERTISSEMENT RISQUES D'INHALATION

RISQUES	MESURES PRÉVENTIVES
<ul style="list-style-type: none">• Les outils abrasifs comme les meuleuses, les ponceuses et les outils à tronçonner engendrent de la poussière et des matériaux abrasifs pouvant causer des dommages aux poumons et au système respiratoire.	<ul style="list-style-type: none">• Portez un appareil respiratoire conformément à la norme ANSI Z88.2.
<ul style="list-style-type: none">• Certains matériaux, notamment les adhésifs et le goudron, contiennent des produits chimiques dont les vapeurs peuvent être nocives après une exposition prolongée.	<ul style="list-style-type: none">• Travaillez toujours dans un endroit propre, sec et bien ventilé.

CONTENU DE L'EMBALLAGE

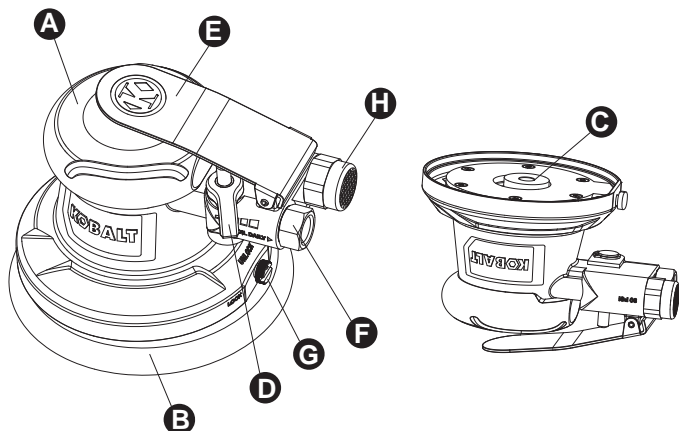

PIÈCE	DESCRIPTION	QUANTITÉ
A	Ponçeuse orbitale de 6 po	1
B	Tampon de ponçage	1
C	Vilebrequin	1
D	Régulateur de débit d'air	1
E	Levier de commande	1
F	Entrée d'air	1
G	Bouton de verrouillage de l'axe	1
H	Sortie	1

PRÉPARATION

Avant de commencer l'assemblage du produit, assurez-vous d'avoir toutes les pièces. Comparez le contenu de l'emballage avec la liste des pièces et celle de la quincaillerie incluse. S'il y a des pièces manquantes ou endommagées, ne tentez pas d'assembler l'article.

Temps d'assemblage approximatif : de 1 à 3 minutes.

Outils et matériel nécessaires pour l'assemblage :

- Clé à molette ou clé de 9/16 po
- Ruban pour joints filetés
- Huile pour outils
- Connecteur mâle
- Disque abrasif
- Tournevis à tête plate

INSTRUCTIONS POUR L'ASSEMBLAGE

1. Retirez le capuchon protecteur de l'entrée d'air de l'outil (F) (consultez la figure 1).

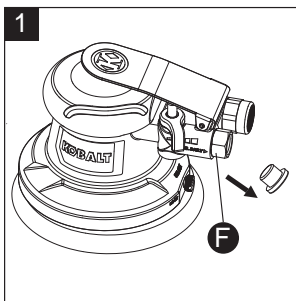

2. Serrez le connecteur mâle (non inclus) en le tournant dans le sens des aiguilles d'une montre à l'aide d'une clé (non incluse), afin que le raccord soit étanche à l'air (consultez la figure 2).
NE SERREZ PAS EXCESSIVEMENT.

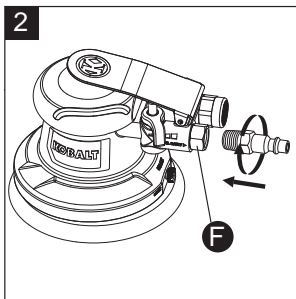

REMARQUE Entourez le filetage du connecteur mâle avec du ruban d'étanchéité pour joints filetés (non inclus).

3. Versez deux ou trois gouttes d'huile à outil pneumatique (non inclus) dans le connecteur mâle avant chaque utilisation (consultez la figure 3).

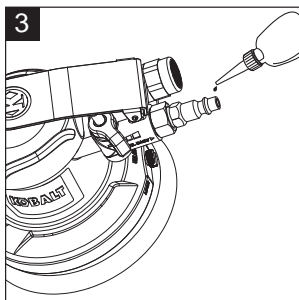

4. Pour fixer le tampon de ponçage (B), utilisez vos doigts ou un tournevis à tête plate pour tourner le bouton de verrouillage de l'axe (G) de 6,35 mm dans le sens contraire des aiguilles d'une montre. La FLÈCHE du bouton pointera vers le mot « LOCK » (verrouiller) et la tige du bouton de verrouillage de l'axe se soulèvera (consultez la figure 4). Vissez le tampon de ponçage sur le vilebrequin (C) en le tournant dans le sens des aiguilles d'une montre. Serrez correctement (consultez la figure 5).

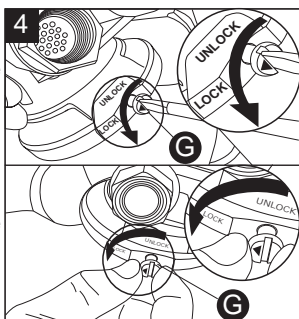

▲ AVERTISSEMENT

N'utilisez que des tampons de ponçage prenant en charge un nombre de tours/minute équivalent ou supérieur à celui de l'outil. Avant d'utiliser l'outil, assurez-vous toujours que ses accessoires sont bien fixés. Si tel n'est pas le cas, ils peuvent constituer un risque de blessure grave pour l'utilisateur et pour toute personne se trouvant dans l'aire de travail ou à proximité de celle-ci. Suivez toujours les instructions du fabricant des accessoires pour bien fixer ces derniers à l'outil.

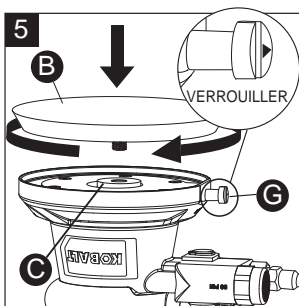

INSTRUCTIONS POUR L'ASSEMBLAGE

5. Après avoir fixé le tampon de ponçage, utilisez vos doigts ou un tournevis à tête plate pour enfoncer le bouton de verrouillage de l'axe (G) et faire tourner le bouton de 6,35 mm dans le sens des aiguilles d'une montre. La FLÈCHE du bouton pointera vers le mot « UNLOCK » (déverrouiller). La ponceuse est maintenant prête à être utilisée (consultez la figure 6).

AVERTISSEMENT L'utilisation de la ponceuse lorsque le bouton de verrouillage de l'axe (G) est en position « LOCK » (verrouiller) risquerait d'endommager le mécanisme de verrouillage. Si cela se produit, vous pourriez ne plus être en mesure de retirer le tampon de ponçage.

6. Branchez le tuyau à air sur le connecteur mâle. Pour un fonctionnement optimal, réglez la pression de service à 90 lb/po² (consultez la figure 7).

REMARQUE La pression de service correspond à la pression dans la conduite d'air quand l'outil est utilisé.

MODE D'EMPLOI

1. Appuyez sur le levier de commande (E) pour mettre l'outil en marche (consultez la figure 1).

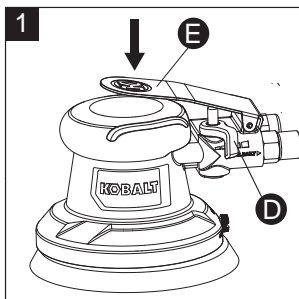
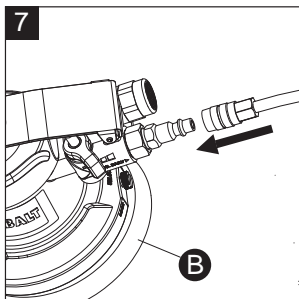
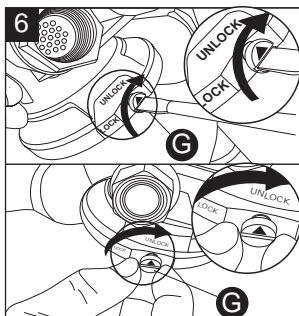

MODE D'EMPLOI

2. Pour régler la vitesse de la ponceuse, poussez graduellement le régulateur du débit d'air (D) vers la gauche pour augmenter la vitesse ou vers la droite pour la réduire (consultez la figure 2).

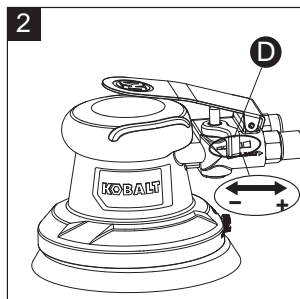

RETRAIT DU TAMPON DE PONÇAGE

1. Pour retirer le tampon de ponçage, enfoncez la tige du bouton de verrouillage de l'axe, puis faites tourner le bouton de verrouillage de l'axe (G) de 6,35 mm dans le sens des aiguilles d'une montre. La flèche du bouton pointera vers le mot « UNLOCK » (déverrouiller). Dévissez le tampon de ponçage du vilebrequin (C) en le faisant tourner dans le sens contraire des aiguilles d'une montre (consultez la figure 1).

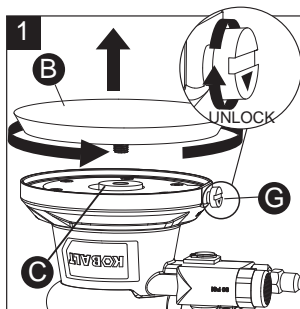

ENTRETIEN

COUPEZ TOUJOURS L'ALIMENTATION EN AIR AVANT D'EFFECTUER TOUT ENTRETIEN DE L'OUTIL.

Assurez-vous que l'outil est toujours correctement lubrifié pendant l'utilisation. Les conditions de lubrification appropriées sont indiquées dans le présent manuel.

Après chaque utilisation, nettoyez l'outil en entier à l'aide d'un linge et lubrifiez-le. Si l'outil est resté rangé pendant une longue période, faites-le fonctionner pendant environ 30 secondes pour vous assurer que l'huile a été répartie uniformément dans l'outil. Rangez toujours l'outil dans un endroit propre et sec, hors de la portée des enfants.

Lubrifiants recommandés : huile pour outil pneumatique ou toute autre huile de qualité pour turbine contenant des absorbants d'humidité, des antioxydants, des agents d'arrosage de métal et un additif EP (pression extrême). Veuillez communiquer avec votre détaillant local pour savoir quelle huile pour outil pneumatique offrira la meilleure lubrification de votre outil.

ENTRETIEN

RANGEMENT :

- Nettoyez adéquatement l'outil et lubrifiez-le légèrement avant de le ranger.
- Rangez l'outil dans un endroit sec et sûr, hors de la portée des enfants.

DÉPANNAGE

PROBLÈME	CAUSE(S) POSSIBLE(S)	MESURE CORRECTIVE
L'outil est lent ou ne fonctionne pas.	<ol style="list-style-type: none">1. De la gomme ou des cailloux se sont logés dans l'outil.2. L'outil manque d'huile.3. La pression d'air est trop faible.4. Le tuyau à air fuit.5. La pression chute.6. La pale du rotor est usée.7. De l'humidité s'échappe des orifices de l'outil.	<ol style="list-style-type: none">1. Rincez l'outil avec de l'huile pour outil pneumatique ou du dissolvant de gomme.2. Lubrifiez l'outil.3. Réglez le régulateur du compresseur de l'outil à sa pression manométrique maximale, soit 90 lb/po².4. Si vous décelez des fuites, serrez les raccords du tuyau et scellez-le à l'aide de ruban d'étanchéité.5. a. Assurez-vous que le tuyau est de dimensions appropriées. Les outils utilisant de grandes quantités d'air peuvent nécessiter un tuyau de 1/2 po de diamètre intérieur ou plus, selon la longueur totale des tuyaux. b. N'utilisez pas des tuyaux multiples reliés par des raccords à branchement rapide; ceux-ci engendrent des chutes de pression supplémentaires et diminuent la puissance de l'outil. Raccordez les tuyaux directement.6. Remplacez la pale du rotor.7. De l'eau s'est accumulée dans le réservoir; évacuez-la (consultez le manuel du compresseur d'air). Lubrifiez l'outil et faites-le fonctionner jusqu'à ce qu'il n'y ait plus de trace d'eau. Lubrifiez de nouveau l'outil et faites-le fonctionner pendant une ou deux secondes.

GARANTIE

Cet outil est garanti par le fabricant pour une période de trois (3) ans à partir de la date d'achat, selon les modalités décrites aux présentes.

Cet outil est garanti contre les défauts de matériaux et de fabrication. Si vous croyez qu'il est défectueux, retournez-le, accompagné d'une preuve d'achat acceptable, au point de vente d'origine. Si l'outil est jugé défectueux et qu'il est couvert par la présente garantie, le distributeur l'échangera ou vous remboursera le prix d'achat.

Cette garantie sera annulée si : les défauts de matériaux ou de fabrication ou les dommages résultent de réparations ou de modifications non autorisées, de l'utilisation de pièces non conformes, de l'usure normale, d'un usage abusif (notamment une surcharge de l'outil), d'un entretien inadéquat, d'une négligence, d'un accident, d'une utilisation après une défaillance partielle ou de l'utilisation d'accessoires inappropriés.

Cette garantie vous confère des droits précis. Il est possible que vous disposiez également d'autres droits, qui varient d'un État ou d'une province à l'autre.

Pour toute question concernant la garantie, communiquez avec le service à la clientèle au 1 888 3KOBALT, entre 8 h et 20 h (HNE), du lundi au vendredi.

Imprimé en Chine

KOBALT®

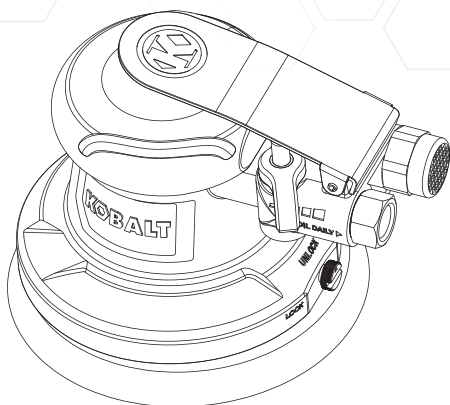

ARTÍCULO #0858975
LIJADORA MANUAL DE 6 PULG
MODELO #SGY-AIR223

Kobalt® es una marca registrada de LF, LLC.
Todos los derechos reservados.

ADJUNTE SU RECIBO AQUÍ

Número de serie _____ Fecha de compra _____



¿Preguntas, problemas, piezas faltantes? Antes de volver a la tienda, llame a nuestro Departamento de Servicio al Cliente al 1-888-3KOBALT, de 8:00 a.m. a 8:00 p.m. hora estándar del Este, de lunes a viernes.

ÍNDICE

Requerimientos del compresor.....	32
Especificaciones del producto.....	33
Información de seguridad.....	33
Contenido del paquete.....	39
Preparación.....	40
Instrucciones de ensamblaje.....	40
Instrucciones de funcionamiento.....	42
Retire de la almohadilla para lijar.....	43
Cuidado y mantenimiento.....	43
Solución de problemas.....	44
Garantía.....	45

REQUERIMIENTOS DEL COMPRESOR



IMPORTANTE: Para que esta herramienta funcione de manera correcta, se requiere un flujo de aire de por lo menos 4,5 pies cúbicos estándar por minuto (SCFM, por sus siglas en inglés) a 90 libras por pulgada cuadrada (PSI, por sus siglas en inglés). Revise las especificaciones de su compresor de aire para asegurarse de que puede soportar los requisitos mínimos de flujo de aire y de PSI. El largo de la manguera de aire podría afectar la cantidad de presión de aire que recibe realmente la herramienta. Es posible que deba ajustar la presión de aire más alta en el regulador de aire para lograr la presión de trabajo de 90 PSI.

ESPECIFICACIONES DEL PRODUCTO

COMPONENTE	ESPECIFICACIONES
BASE DE LIJADO	6 pulg.
VELOCIDAD LIBRE	10.000 rpm
CONSUMO DE AIRE PROMEDIO	4,5 SCFM
ENTRADA DE AIRE	NPT de 1/4 pulg.
MANGUERA DE AIRE COMPRIMIDO	3/8 pulg.
PRESIÓN DE TRABAJO	90 PSI

! INFORMACIÓN DE SEGURIDAD

Lea y comprenda completamente este manual antes de intentar ensamblar, usar o instalar el producto. Si tiene preguntas relacionadas con el producto, llame al Departamento de Servicio al Cliente al 1-888-3KOBALT, de lunes a viernes de 8:00 a.m. a 8:00 p.m., hora estándar del Este.

! ADVERTENCIA

El uso o el mantenimiento inadecuado de esta herramienta pueden ocasionar lesiones graves y daños a la propiedad. Lea y comprenda todas las advertencias y las instrucciones de funcionamiento antes de usar esta herramienta. Cuando utilice cualquier herramienta, siga siempre las medidas de precaución básicas para reducir el riesgo de lesiones personales. Use cada una de las herramientas solo para el fin para el cual fue concebida. No use este producto en condiciones de trabajo inseguras. Se recomienda tener siempre un extintor de incendios y un kit de primeros auxilios cerca del área de trabajo.

NO CUMPLIR NI SEGUIR LAS INSTRUCCIONES DE SEGURIDAD PODRÍA PROVOCAR LESIONES O LA MUERTE.

! ADVERTENCIA

Los productos para taladrar, aserrar, lijar o cortar madera pueden exponerlo al polvo de madera, una sustancia reconocida por el estado de California como causante de cáncer. Evite inhalar el polvo de la madera o utilice una mascarilla antipolvo u otros artículos de protección personal. Para obtener más información, visite www.P65Warnings.ca.gov/wood.

Para reducir su exposición a sustancias químicas, trabaje en un área bien ventilada y con un equipo de seguridad aprobado, como un filtro respiratorio o mascarillas antipolvo que estén especialmente diseñadas para filtrar partículas microscópicas.

⚠ INFORMACIÓN DE SEGURIDAD

⚠ ADVERTENCIA RIESGO DE LESIONES EN LOS OJOS O LA CABEZA

LO QUE PODRÍA OCURRIR	CÓMO EVITARLO
<ul style="list-style-type: none">• Esta herramienta neumática puede lanzar materiales como sujetadores, astillas de metal, aserrín y otros residuos a alta velocidad, lo que puede provocar lesiones graves.	<ul style="list-style-type: none">• Siempre utilice gafas de seguridad aprobadas por la norma ANSI Z87.1.• Nunca deje la herramienta en funcionamiento sin supervisión.• Desconecte la manguera de aire cuando no esté utilizando la herramienta o cuando cambie los accesorios.
<ul style="list-style-type: none">• El aire comprimido puede ser peligroso y lanzar objetos y otras partículas que pueden causar lesiones a las zonas de tejido blando del cuerpo, como los ojos y las orejas. Las partículas u objetos expulsados por el aire que sale del escape pueden provocar lesiones.	<ul style="list-style-type: none">• Para una protección adicional, use una careta protectora además de las gafas de seguridad.
<ul style="list-style-type: none">• Los accesorios de las herramientas pueden soltarse o romperse y desprenderse lanzando objetos al usuario y las demás personas que estén en la zona de trabajo.	<ul style="list-style-type: none">• Asegúrese de que todos los accesorios estén bien fijados y ensamblados adecuadamente antes del uso.• Siempre use la herramienta a una distancia segura de las demás personas que se encuentran en el lugar de trabajo y asegúrese de que el área de trabajo sea segura en todo momento.

⚠ ADVERTENCIA RIESGO DE PÉRDIDA DE LA AUDICIÓN

LO QUE PODRÍA OCURRIR	CÓMO EVITARLO
<ul style="list-style-type: none">• La exposición a largo plazo al ruido producido por el funcionamiento de herramientas neumáticas puede producir la pérdida permanente de la audición.	<ul style="list-style-type: none">• Use siempre protección para los oídos aprobada por la norma ANSI S3.19.

⚠ ADVERTENCIA RIESGO DE INCENDIO O EXPLOSIÓN

LO QUE PODRÍA OCURRIR	CÓMO EVITARLO
<ul style="list-style-type: none">• Una herramienta rotativa puede producir chispas, las cuales pueden causar la ignición de materiales inflamables.	<ul style="list-style-type: none">• Nunca use herramientas cerca de sustancias inflamables como gasolina, nafta, solventes de limpieza, etc.• Trabaje en un área limpia y bien ventilada libre de materiales combustibles.

⚠ INFORMACIÓN DE SEGURIDAD

⚠ ADVERTENCIA RIESGO DE INCENDIO O EXPLOSIÓN

LO QUE PODRÍA OCURRIR	CÓMO EVITARLO
<ul style="list-style-type: none">• Una herramienta rotativa puede producir chispas, las cuales pueden causar la ignición de materiales inflamables.	<ul style="list-style-type: none">• Nunca utilice oxígeno, dióxido de carbono u otros gases embotellados como fuente de alimentación para las herramientas neumáticas.

⚠ ADVERTENCIA RIESGO DE ENREDOS

LO QUE PODRÍA OCURRIR	CÓMO EVITARLO
<ul style="list-style-type: none">• El cabello, la ropa o las joyas sueltas, u otros objetos sueltos pueden enredarse en los elementos móviles de esta herramienta y provocar una lesión grave.	<ul style="list-style-type: none">• No use vestimenta suelta, joyas o elementos que puedan atascarse o enredarse cuando utilice la herramienta.• Sáquese las joyas que puedan atascarse en la herramienta.• Mantenga siempre sus manos y partes del cuerpo alejadas de las piezas en movimiento.• Utilice siempre ropa de calce adecuado y otro equipo de seguridad cuando use la herramienta.

⚠ ADVERTENCIA RIESGO DE CORTES O QUEMADURAS

LO QUE PODRÍA OCURRIR	CÓMO EVITARLO
<ul style="list-style-type: none">• Una herramienta rotativa es capaz de causar lesiones graves si se opera de forma inadecuada o si se utiliza de una manera distinta a la de su función.	<ul style="list-style-type: none">• Mantenga la pieza de trabajo de la herramienta alejada de las manos y el cuerpo.

⚠ ADVERTENCIA RIESGO DE DESCARGA ELÉCTRICA

LO QUE PODRÍA OCURRIR	CÓMO EVITARLO
<ul style="list-style-type: none">• Esta herramienta no se proporciona con una superficie de agarre aislada. El contacto con un cable energizado también expondrá piezas de metal de la herramienta energizada y puede ocasionar electrocución o la muerte.	<ul style="list-style-type: none">• Evite el contacto del cuerpo con superficies conectadas a tierra, como tuberías, radiadores, extractores o refrigeradores. Existe un gran riesgo de descarga eléctrica si su cuerpo está en contacto con tierra.
<ul style="list-style-type: none">• Los accesorios de la herramienta neumática, que entren en contacto con un cableado eléctrico oculto pueden causar electrocución o la muerte.	<ul style="list-style-type: none">• Inspeccione completamente la pieza de trabajo en búsqueda de un posible cableado oculto antes de realizar trabajos.

! INFORMACIÓN DE SEGURIDAD

! ADVERTENCIA RIESGO DE LESIONES PERSONALES

LO QUE PODRÍA OCURRIR	CÓMO EVITARLO
<ul style="list-style-type: none">• Si se deja una herramienta sin supervisión o con la manguera de aire comprimido conectada, personas no autorizadas pueden activarla y sufrir o provocar lesiones.	<ul style="list-style-type: none">• Cuando la herramienta no esté en uso, retire la manguera de aire comprimido y almacene la herramienta en una ubicación segura y alejada del alcance de niños y usuarios no capacitados.
<ul style="list-style-type: none">• Las herramientas neumáticas pueden lanzar sujetadores u otros materiales en el área del trabajo.	<ul style="list-style-type: none">• Utilice sólo las piezas, sujetadores y accesorios recomendados por el fabricante.• Mantenga el área de trabajo limpia y ordenada.• No permita que los niños operen la herramienta y manténgalos alejados del área de trabajo.• Mantenga el área de trabajo bien iluminada.
<ul style="list-style-type: none">• Las herramientas neumáticas se pueden activar accidentalmente durante la realización de mantenimiento o el cambio de herramientas.	<ul style="list-style-type: none">• Retire la manguera neumática para lubricar.• Nunca transporte la herramienta sujetándola de la manguera de aire comprimido.• Nunca transporte la herramienta con el gatillo apretado o enganchado.• Solo un representante de servicio autorizado debe realizar reparaciones en la herramienta.
<ul style="list-style-type: none">• Las herramientas neumáticas pueden provocar que la pieza de trabajo se mueva al tener contacto y causar lesiones.	<ul style="list-style-type: none">• Utilice abrazaderas u otros dispositivos para evitar que se mueva.

! INFORMACIÓN DE SEGURIDAD

! ADVERTENCIA RIESGO DE LESIONES PERSONALES

LO QUE PODRÍA OCURRIR	CÓMO EVITARLO
<ul style="list-style-type: none">• La pérdida del control de la herramienta puede provocar lesiones al usuario o a otras personas en el área de trabajo.	<ul style="list-style-type: none">• Cierre el paso del suministro de aire y libere/drene la presión de aire de la manguera antes de cambiar los accesorios, realizar reparaciones o cuando la herramienta no esté en uso.• Desconecte la herramienta del suministro de aire y almacénela en una ubicación segura.• Nunca use la herramienta si está bajo la influencia del alcohol o drogas.• Mantenga un apoyo de pies adecuado en todo momento. No se extienda demasiado, ya que podría resbalarse, tropezarse o caer y estos pueden ser la causa principal de lesiones graves y/o la muerte. Tenga cuidado con las mangueras de aire y enchufes de alimentación excedentes en el área o superficie de trabajo.• Mantenga las manijas secas, limpias y libres de aceite y grasa.• Manténgase alerta. Use el sentido común. No utilice la herramienta si está cansado.
<ul style="list-style-type: none">• Los accesorios de mala calidad, inadecuados o dañados pueden desprenderse durante el uso y lanzar proyectiles por el área de trabajo causando lesiones graves.	<ul style="list-style-type: none">• Utilice siempre accesorios clasificados para la velocidad de la herramienta eléctrica.• Nunca use herramientas que se hayan caído, golpeado o dañado.• No aplique fuerza excesiva a la herramienta; deje que esta realice el trabajo.• Nunca use una herramienta que tenga fugas de aire, que le falten piezas o tenga piezas dañadas o que requiera reparaciones.
<ul style="list-style-type: none">• Las herramientas y los accesorios con mantenimiento inadecuado pueden causar lesiones graves.	<ul style="list-style-type: none">• Realice un mantenimiento adecuado de la herramienta y los accesorios.• Mantenga las herramientas limpias y bien lubricadas para obtener un rendimiento óptimo y seguro.

! INFORMACIÓN DE SEGURIDAD

! ADVERTENCIA RIESGO DE LESIONES PERSONALES

LO QUE PODRÍA OCURRIR	CÓMO EVITARLO
<ul style="list-style-type: none">• Si la herramienta se daña, existe el riesgo de que reviente.	<ul style="list-style-type: none">• Verifique que no haya mala alineación o trabas en las piezas móviles, piezas rotas ni cualquier otra condición que afecte el funcionamiento de la herramienta. Si se daña, haga reparar la herramienta antes de usarla.• Los residuos de limpieza inflamables que puedan haberse usado con la herramienta deben colocarse en un recipiente metálico herméticamente cerrado y desecharse de manera adecuada.• Siga las instrucciones de lubricación para un funcionamiento óptimo y seguro.• Siga las instrucciones sobre cómo cambiar correctamente los accesorios.
<ul style="list-style-type: none">• Use sólo accesorios identificados por el fabricante para utilizarse con herramientas específicas.	<ul style="list-style-type: none">• El uso de accesorios que no estén diseñados para utilizarse con las herramientas específicas aumenta el riesgo de provocar lesiones al operador y a cualquiera.

! ADVERTENCIA PELIGRO DE INHALACIÓN

LO QUE PODRÍA OCURRIR	CÓMO EVITARLO
<ul style="list-style-type: none">• Las herramientas abrasivas, tales como amoladoras, lijadoras y herramientas de corte, generan polvo y materiales abrasivos, los cuales pueden ser dañinos para los pulmones y el sistema respiratorio.	<ul style="list-style-type: none">• Utilice un filtro respiratorio de acuerdo con ANSI Z88.2.
<ul style="list-style-type: none">• Algunos materiales, tales como los adhesivos y el alquitrán, contienen sustancias químicas cuyos vapores pueden causar lesiones graves tras la exposición prolongada.	<ul style="list-style-type: none">• Trabaje siempre en un área limpia, seca y bien ventilada.

CONTENIDO DEL PAQUETE

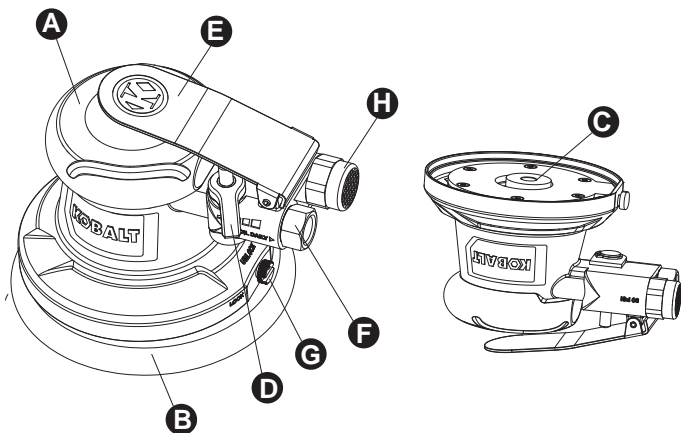

PIEZA	DESCRIPCIÓN	CANTIDAD
A	Lijadora manual de 6 pulg.	1
B	Almohadilla para lijar	1
C	Eje de la manivela	1
D	Regulador de aire	1
E	Palanca del gatillo	1
F	Entrada de aire	1
G	Bloqueo del husillo	1
H	Salida	1

PREPARACIÓN

Antes de ensamblar el producto, asegúrese de contar con todas las piezas. Compare las piezas con la lista del contenido del paquete y la lista de aditamentos. No intente ensamblar el producto si falta alguna pieza o si estas están dañadas.

Tiempo aproximado de ensamblaje: 1 a 3 minutos

Herramientas y materiales necesarios para el ensamblaje:

- Llave ajustable o de 9/16 pulg.
- Cinta selladora para roscas
- Aceite para herramientas
- Conector macho
- Disco de lijado
- Destornillador de cabeza plana

INSTRUCCIONES DE ENSAMBLAJE

1. En la entrada de aire (F), retire la tapa protectora de la entrada de aire (Consulte la Figura 1).

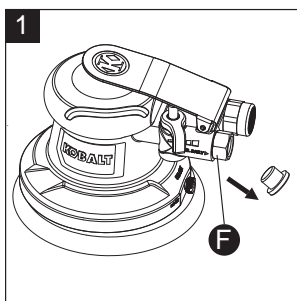

2. Apriete el conector macho (no se incluye) girando en dirección de las manecillas del reloj con una llave (no se incluye) para una conexión hermética (Consulte la Figura 1).
NO APRIETE DEMASIADO.

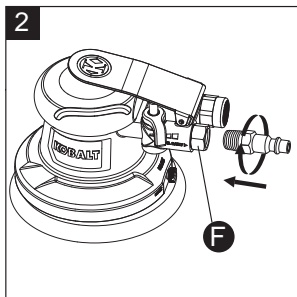

3. Coloque de 2 a 3 gotas de aceite para herramientas neumáticas (no se incluye) en el conector macho antes de cada uso (Consulte la Figura 3).

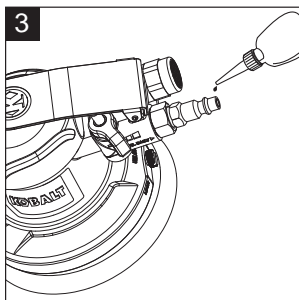

4. Para fijar la almohadilla para lijar (B), gire el bloqueo del husillo (G) con un destornillador de cabeza plana o con los dedos 6,35 mm en dirección contraria a las manecillas del reloj. La FLECHA en la perilla apuntará a la palabra "LOCK" (bloqueo) y el eje del bloqueo del husillo emergerá (consulte la Figura 4). Atornille la almohadilla para lijar en el eje de la manivela (C) girando la almohadilla para lijar en dirección de las manecillas del reloj. Asegúrese de apretar correctamente (consulte la Figura 5).

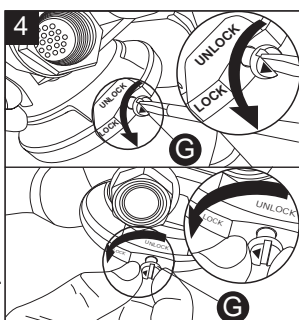

⚠ ADVERTENCIA

Utilice solo almohadillas para lijar que tengan una clasificación de RPM igual o superior a la de la herramienta. Antes de usar la herramienta, siempre asegúrese de que todos los accesorios estén bien asegurados. Si los accesorios no están asegurados de forma apropiada, pueden presentar un riesgo grave y provocar lesiones corporales para quienes trabajen en el área o cerca de ella. Siempre siga las especificaciones del fabricante del accesorio para fijar de forma apropiada los accesorios a la herramienta.

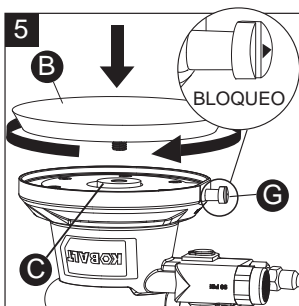

INSTRUCCIONES DE ENSAMBLAJE

5. Luego de fijar la almohadilla para lijar, presione el bloqueo del husillo (G) con un destornillador de cabeza plana o con los dedos y gire la perilla 6,35 mm en dirección de las manecillas del reloj. La FLECHA de la perilla apuntará a la palabra UNLOCK (desbloqueo). La lijadora ahora está lista para usarse (consulte la Figura 6).

ADVERTENCIA Si arranca la lijadora mientras el bloqueo del husillo (G) está en la posición LOCK (bloqueo), es posible que se dañe el mecanismo de bloqueo. Si esto sucede, puede que no sea capaz de retirar la almohadilla para lijar.

6. Conecte la manguera de suministro de aire al conector macho. Establezca la presión de trabajo en 90 PSI para obtener el mejor rendimiento de la herramienta (Consulte la Figura 7).

NOTA La presión de trabajo se refiere a la presión de línea de aire establecida para la herramienta cuando esta está en condiciones para trabajar.

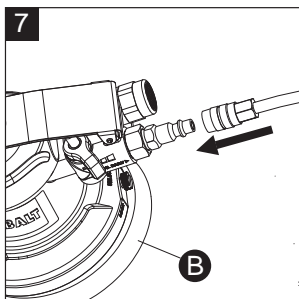
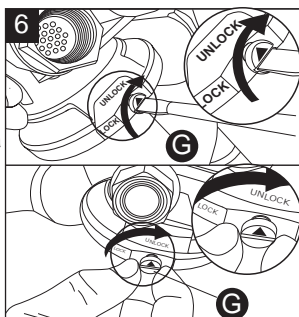

INSTRUCCIONES DE FUNCIONAMIENTO

1. Para arrancar la herramienta, presione la palanca del gatillo (E) (consulte la Figura 1).

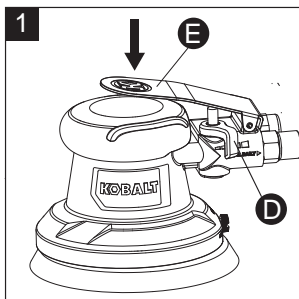

INSTRUCCIONES DE FUNCIONAMIENTO

- Para ajustar la velocidad de la lijadora, presione el regulador de aire (D) hacia la izquierda gradualmente para aumentar la velocidad, o bien, presione el regulador de aire (D) hacia la derecha para disminuir la velocidad (consulte la Figura 2).

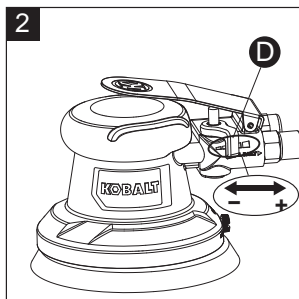

RETIRE DE LA ALMOHADILLA PARA LIJAR

- Para retirar la almohadilla para lijar, empuje el eje del bloqueo del husillo y gire el bloqueo del husillo (G) 6,35 mm en dirección de las manecillas del reloj. La flecha de la perilla apuntará a la palabra "UNLOCK" (desbloqueo). Desensrosque la almohadilla para lijar del eje de la manivela (C) girando la almohadilla para lijar en dirección contraria a las manecillas del reloj (consulte la Figura 1).

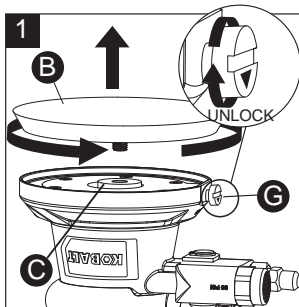

CUIDADO Y MANTENIMIENTO

DESCONECTE SIEMPRE LA HERRAMIENTA DEL SUMINISTRO DE AIRE ANTES DE REALIZAR CUALQUIER TAREA DE MANTENIMIENTO.

Siempre asegúrese de que la herramienta esté lubricada correctamente mientras dura su ejecución. La lubricación adecuada se muestra en este manual de instrucciones.

Limpie completamente la herramienta con un paño y lubríquela después de cada uso. Si la herramienta estuvo guardada por un período largo, hágala funcionar por aproximadamente 30 segundos para garantizar que el aceite se haya distribuido en forma pareja en toda la herramienta. Siempre almacene las herramientas en un lugar limpio, seco y alejado del alcance de los niños.

Lubricantes recomendados: aceite para herramientas neumáticas o cualquier otro aceite de alta calidad para turbinas que contenga absorbente de humedad, antioxidante, agentes de humidificación de metales y un aditivo para presión extrema (EP, por sus siglas en inglés). Consulte a su distribuidor local para obtener más ayuda para seleccionar el aceite para herramienta neumática más adecuado para la lubricación apropiada.

CUIDADO Y MANTENIMIENTO

ALMACENAJE:

- La herramienta debe estar bien limpia y ligeramente lubricada antes de almacenarla.
- Almacene la herramienta en un lugar seco y seguro, fuera del alcance de los niños.

SOLUCIÓN DE PROBLEMAS

PROBLEMA	CAUSA POSIBLE	ACCIÓN CORRECTIVA
La herramienta no funciona o lo hace lentamente.	<ol style="list-style-type: none">1. Hay polvo o goma en la herramienta.2. No hay aceite en la herramienta.3. La presión de aire es baja.4. Hay fugas en la manguera de aire comprimido.5. Hay bajas de presión.6. Las aspas del rotor están desgastadas.7. Sale humedad del escape de la herramienta.	<ol style="list-style-type: none">1. Enjuague la herramienta con aceite para herramientas neumáticas o solvente para goma.2. Lubrique la herramienta.3. Ajuste el regulador del compresor al máximo de la herramienta en 90 PSI.4. Apriete y selle los conectores de la manguera si se encuentran fugas. Use cinta de sellado.5. a. Asegúrese de que la manguera sea del tamaño adecuado. La herramienta que use grandes volúmenes de aire pueden requerir una manguera con un diámetro interno de 1/2 pulg. o más, según el largo total de las mangueras. b. No utilice varias mangueras conectadas entre sí con conectores de conexión rápida. Esto causa bajas de presión adicionales y reduce la potencia de la herramienta. Conecte las mangueras directamente entre sí.6. Remplace el aspa del rotor.7. Vierta agua en el tanque; drene el tanque. (Consulte el manual del compresor de aire). Lubrique la herramienta y hágala funcionar hasta que no haya evidencias de agua. Vuelva a lubricar la herramienta y hágala funcionar por 1 a 2 segundos.

GARANTÍA

Esta herramienta está garantizada por el fabricante para el comprador original desde la fecha de compra original por tres (3) años y está sujeta a la cobertura de garantía que se describe en el presente.

Esta herramienta tiene una garantía para el usuario original contra defectos en los materiales y la mano de obra. Si cree que una herramienta presenta defectos, devuelva la herramienta con una adecuada prueba de compra al lugar de la compra. Si se determina que la herramienta presenta defectos y estos están cubiertos por esta garantía, el distribuidor reemplazará la herramienta o reembolsará el precio de compra.

Esta garantía es nula si: Los defectos en los materiales o la mano de obra o los daños han sido causados por reparaciones o modificaciones hechas o que se hayan intentado hacer por parte de terceros o el uso no autorizado de piezas que incompatibles; el daño es debido al desgaste normal; el daño es debido al abuso (lo que incluye la sobrecarga de la herramienta por encima de su capacidad), mantenimiento inadecuado, negligencia o accidente; o el daño es debido al uso de la herramienta después de una falla parcial, el uso con accesorios inadecuados o reparaciones o alteraciones no autorizadas.

Esta garantía le otorga derechos legales específicos, pero podría tener también otros derechos que varían según el estado.

Si tiene preguntas acerca de la garantía, llame a nuestro Departamento de Servicio al Cliente al 1-888-3KOBALT, de lunes a viernes de 8:00 a.m. a 8:00 p.m., hora estándar del Este.

Impreso en China