

DELANCEY™
Single Control Kitchen Faucet
With Pull Down Spray

Thank you for selecting American Standard...
the benchmark of fine quality for over 100 years.

To ensure that your installation proceeds smoothly-please read
these instructions carefully before you begin.

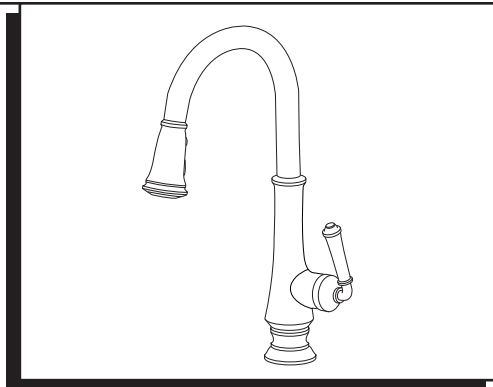

Certified to comply with ANSI A112.18.1M

RECOMMENDED TOOLS



Flat Blade Screwdriver

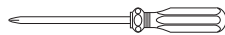

Phillips Screwdriver



Adjustable Wrench



Plumbers' Putty or Caulking

1 INSTALL FAUCET WITH OR WITHOUT DECK ESCUTCHEON

CAUTION Turn off water at
main supply

- **(A) Installation with ESCUTCHEON (1).** (Escutcheon is not supplied with base product). Apply a bead of putty to bottom edge of ESCUTCHEON with PUTTY PLATE (1). Make certain the SEAL (9) is properly seated in recess of faucet body. Insert SUPPLY HOSES (2), SPRAY HOSE (7) and SHANK (3) through hole of ESCUTCHEON with PUTTY PLATE (1) and mounting surface. Follow mounting instructions below to secure faucet to mounting surface.
- **(B) Installation less ESCUTCHEON (1).** Make certain the SEAL (9) is properly seated in recess of spout base. Insert supply HOSES (2), SPRAY HOSE (7) and SHANK (3) through mounting hole and seat spout base onto sink or mounting surface. **Do not use putty.**
- Insert HOSES (2) through RUBBER WASHER (4), BRASS WASHER (5), and threaded LOCKNUT (6).
- Assemble RUBBER WASHER (4), BRASS WASHER (5), and threaded LOCKNUT (6) onto SHANK (3) from underside of sink or mounting surface. Hand tighten LOCKNUT (6).
- Use a screwdriver to tighten SCREWS (8) on LOCKNUT (6). Work your way around LOCKNUT (6), tightening the screws slightly each time until all are snug to ensure even pressure.

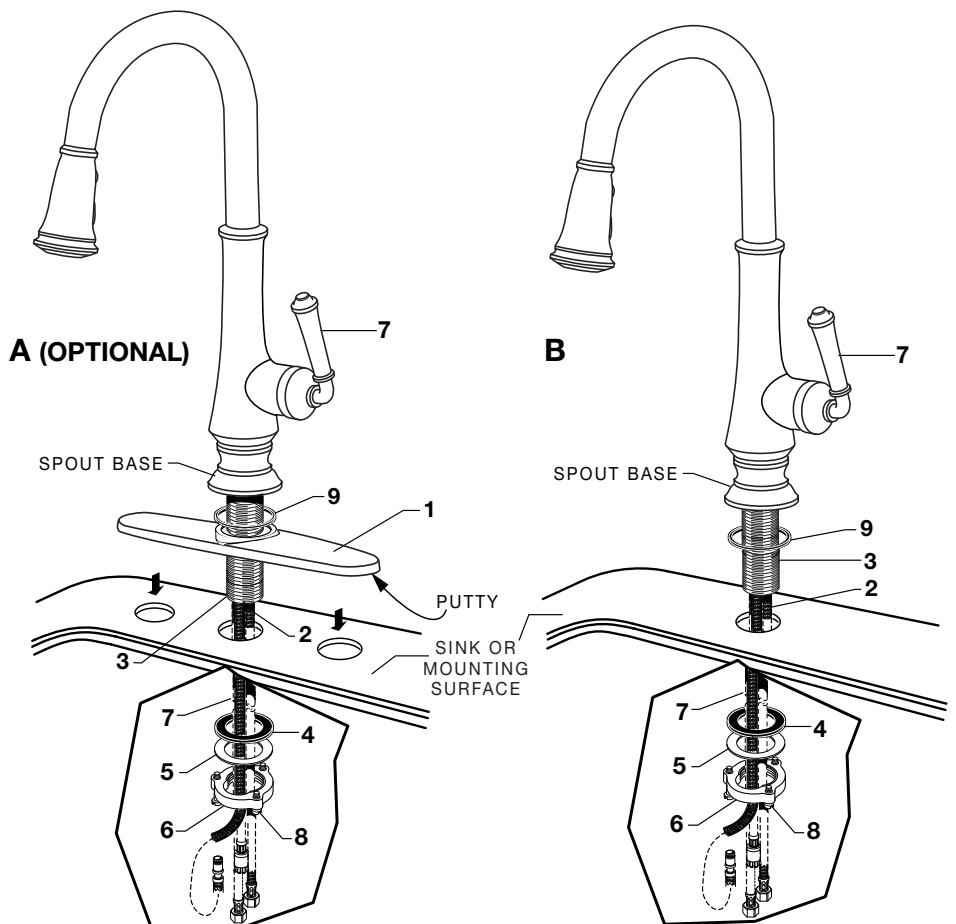

2 MAKE WATER SUPPLY CONNECTIONS

- Turn off hot and cold water supplies before beginning.
- Connect FLEXIBLE SUPPLY HOSES (1, 2) directly to wall supplies. Connection on fitting supplies are 3/8" compression. Connect left supply hose (Red Stripe) to Hot wall supply. Connect right supply hose (Blue Stripe) to Cold wall supply. Use adjustable wrench to tighten connections. Do not over tighten.
- * Faucet supplies are 21" long from faucet base.
- **Note: If additional supply length is required, installer must purchase additional parts separately.**
- **Important: If SUPPLY HOSES (1, 2) are too long, loop as illustrated to avoid kinking.**

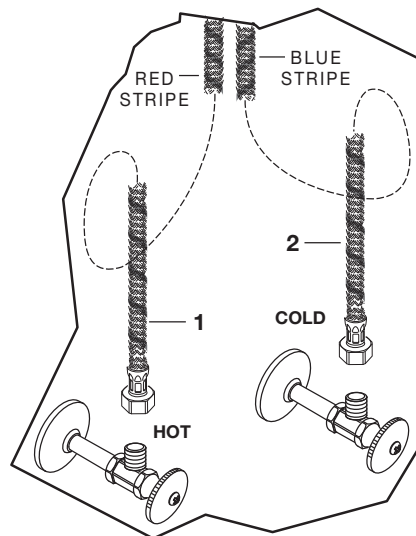

3 CONNECT SPRAY HOSE & INSTALL WEIGHT

- Push the SPRAY HOSE END (2) into the HOSE CONNECTOR (1) slide down LOCKING COLLAR (3) until it snaps into place to secure connection.
- With HAND SPRAY (4) seated in SPOUT (5), install WEIGHT (7) onto HOSE (6) 21 inches from the underside of the sink deck and secure with SCREW (8).
- With one weight, spray will retract and dock potentially requiring slight assistance.

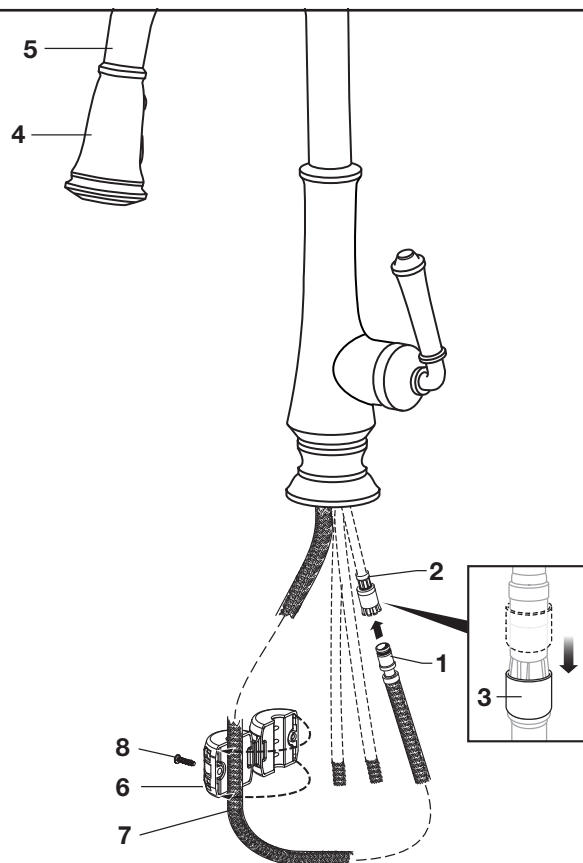

4 CHECK CONNECTIONS FOR LEAKS

- Move HANDLE into "off" position.
- Turn on water supplies and check connections for leaks. ➡
- Operate HANDLE up and down, left and right to flush water lines thoroughly.
- Operate HAND SPRAY and check connections for leaks. ➡

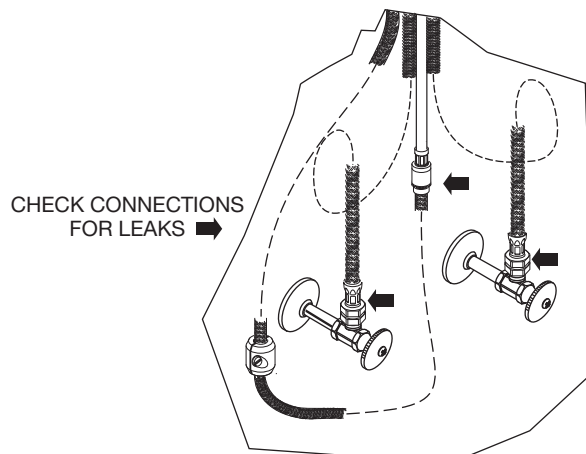

5 TEST INSTALLED FAUCET

- Move HANDLE (1) into “off” position.
- Turn on water supplies.
- Check connection for leaks.
(See Section 4)
- With HANDLE (1) in “off” position, unthread SPRAY (3) from HOSE (2).
- Operate handle back to front, in COLD and HOT positions, to flush water lines thoroughly.
- Replace SPRAY (3) onto HOSE (2).

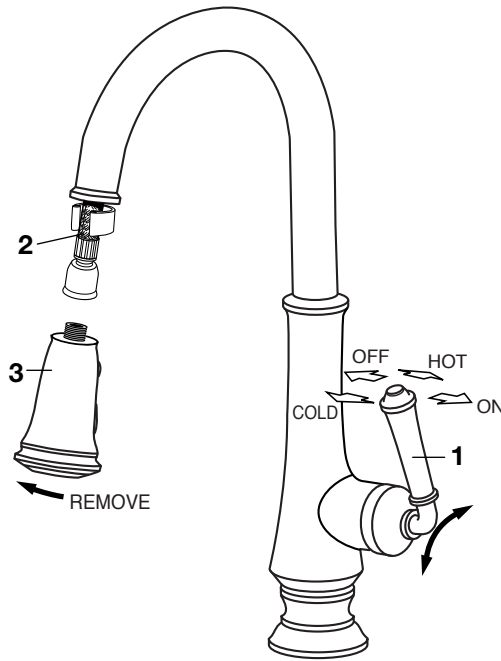

SPRAY OPERATION

- With FAUCET on press TOGGLE BUTTON (4) on SPRAY (3) to switch from stream to spray.
- Press and hold PAUSE BUTTON (5) to temporarily stop flow from SPRAY (3). Release PAUSE BUTTON (5) to resume flow from SPRAY (3).

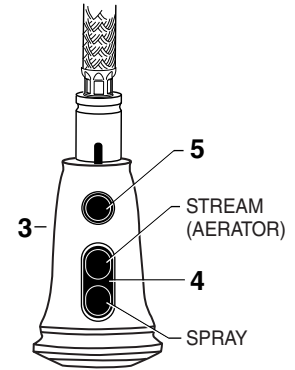

6 SERVICE

If faucet drips, operate HANDLE several times from “off” to “on.” Do not apply excessive force.
Clogged CARTRIDGE outlets or inlets may cause reduced flow.

To clean, first turn off water supply then:

- Loosen HANDLE SCREW (1) and remove HANDLE (2).
- Unthread ESCUTCHEON CAP (3) and ADAPTER (8). Unthread three MOUNTING SCREWS (4).
- Lift CARTRIDGE (5) off MANIFOLD (6) and remove CARTRIDGE SEALS (7).
- Clean MANIFOLD (6), CARTRIDGE (5) ports and SEALS (7).
- Place SEALS (7) into CARTRIDGE PORTS (5a).
- Place CARTRIDGE (5) onto MANIFOLD (6) tighten ADAPTER (8) and tighten MOUNTING SCREWS (4) alternately.
- Replace ESCUTCHEON CAP (4), HANDLE (2), tighten HANDLE SCREW (1).

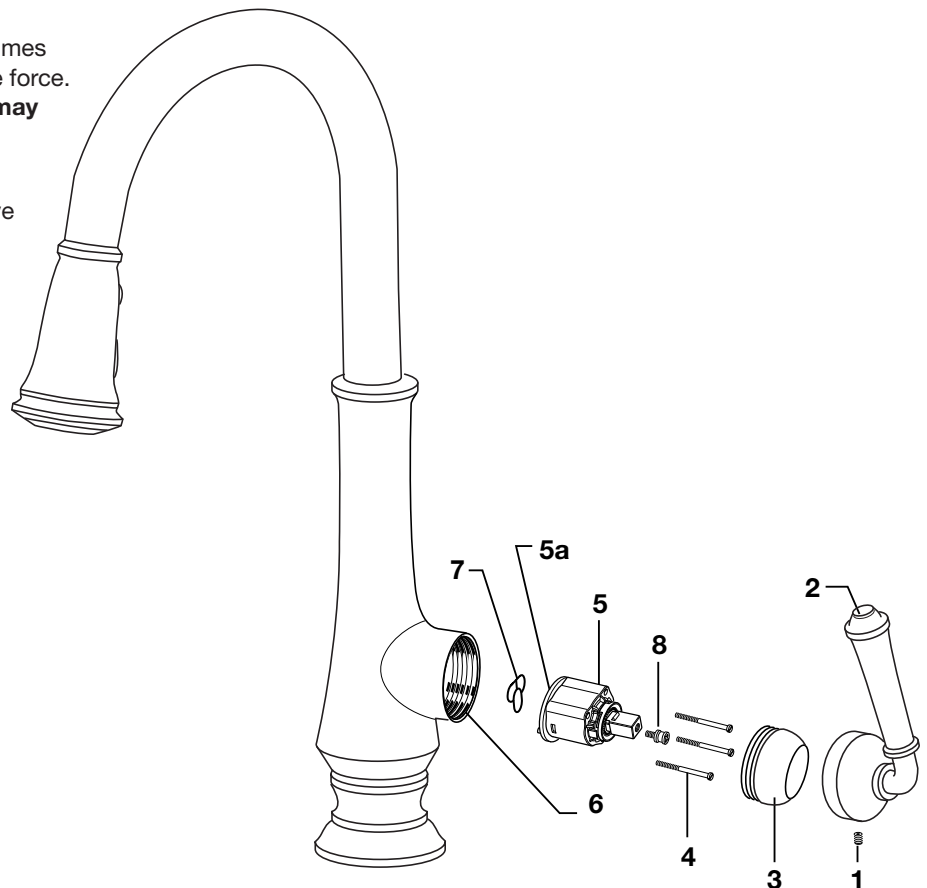

7 CARE INSTRUCTIONS:

DO: CLEAN WITH CLEAR WATER. DRY WITH A SOFT COTTON FLANNEL CLOTH.

DO NOT: DO NOT CLEAN THE PRODUCT WITH SOAPS, ACID, POLISH, ABRASIVES, HARSH CLEANERS, OR A CLOTH WITH A COARSE SURFACE.

American Standard

DELANCEY™
Single Control Kitchen
Faucet With Pull
Down Spray

MODEL NUMBER

4279.300

Replace the "YYY" with appropriate finish code

POLISHED CHROME	002
POLISHED NICKEL	013
LEGACY BRONZE	278
STAINLESS STEEL	075

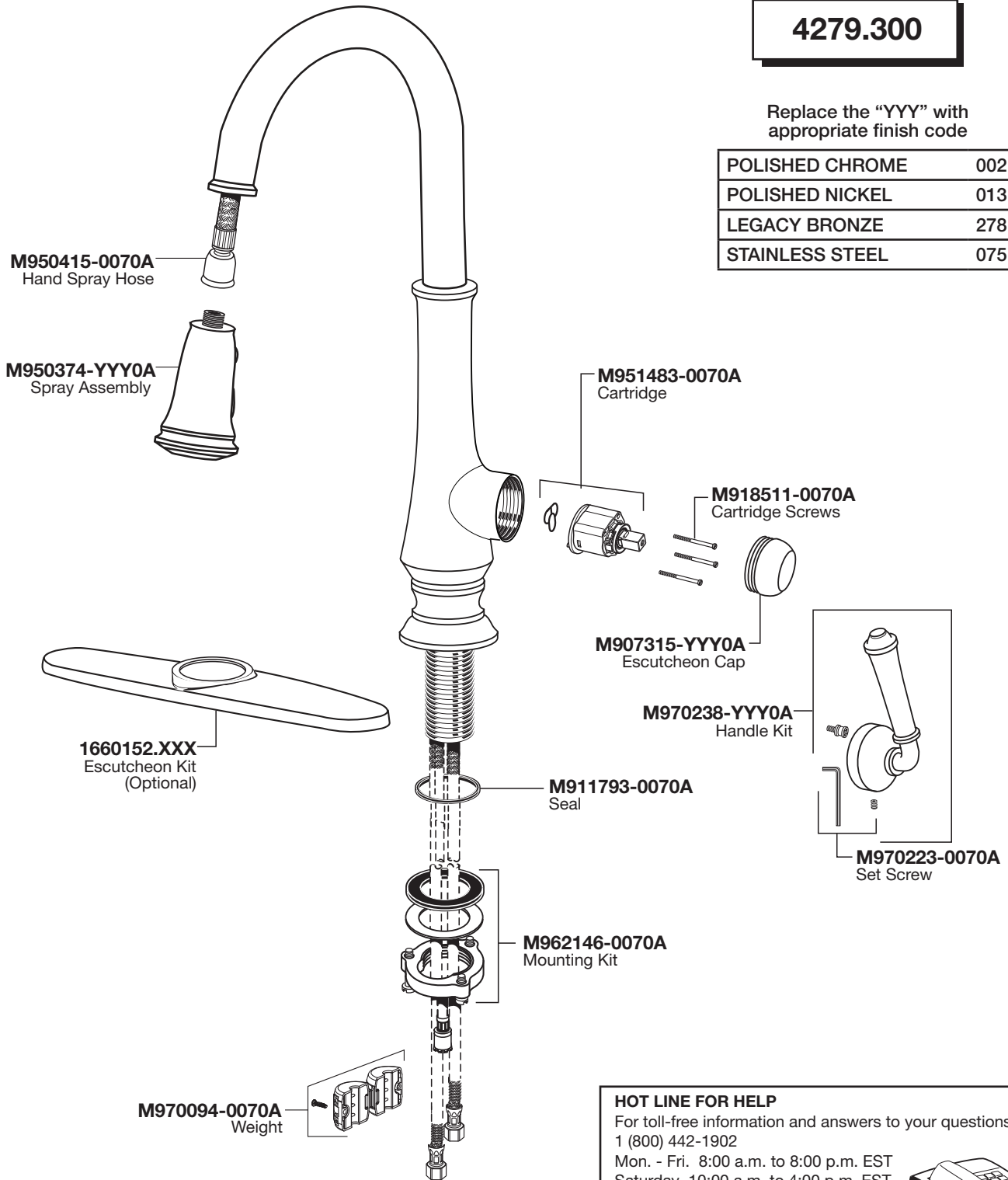

HOT LINE FOR HELP

For toll-free information and answers to your questions, call:
 1 (800) 442-1902

Mon. - Fri. 8:00 a.m. to 8:00 p.m. EST
 Saturday 10:00 a.m. to 4:00 p.m. EST

IN CANADA 1-800-387-0369
 (TORONTO 1-905-306-1093)

Weekdays 8:00 a.m. to 7:00 p.m. EST

IN MEXICO 01-800-839-1200



PART OF **LIXIL**

DELANCEY^{MD}
Mitigeur mono commande
avec tête rétractable

Nous vous remercions d'avoir choisi American Standard...
synonyme de qualité supérieure depuis plus de 100 ans.

Pour que l'installation se déroule sans problème, veuillez lire
attentivement ces instructions avant de commencer.

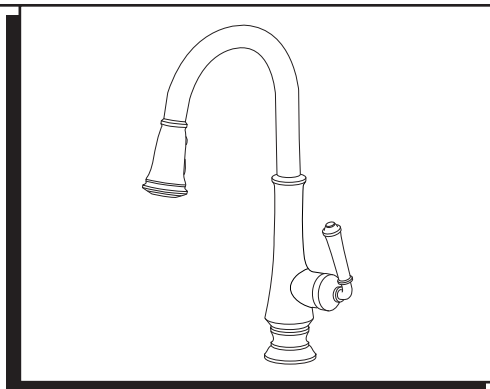

Certifié conforme aux normes ANSI A112.18.1M

OUTILS RECOMMANDÉS



Tournevis ordinaire



Tournevis Phillips



Clé universelle



Mastic de plombier

1 INSTALLATION DU ROBINET AVEC OU SANS LA ROSACE

AVERTISSEMENT Couper l'arrivée
d'eau principale.

- **(A) Installation avec ROSACE (1).** (Rosace n'est pas fourni avec le produit de base). Appliquer un ruban de mastic sur le bord inférieur de la ROSACE avec la PLAQUE À MASTIC (1). S'assurer que le JOINT TORIQUE (9) repose bien dans la fraise du robinet. Insérer les TUYAUX D'ALIMENTATION (2), le TUYAU DE LA DOUCHETTE (7) et la TIGE (3) dans le trou de la ROSACE avec la PLAQUE À MASTIC (1) et la surface de montage. Suivre les instructions de montage ci-dessous pour fixer le robinet à la surface de montage.
- **(B) Installation sans ROSACE (1).** Vérifiez le SCEAU (9) est correctement placé dans les vacances de base du bec du robinet. Insérer les TUYAUX d'alimentation (2), le TUYAU DE LA DOUCHETTE (7) et la TIGE (3) dans le trou de montage et installer la base du bec sur l'évier ou la surface de montage. **Ne pas utiliser de mastic.**
- Insérer les TUYAUX (2) dans la RONDELLE EN CAOUTCHOUC (4), la RONDELLE EN LAITON (5) et le CONTRE-ÉCROU (6).
- Assembler la RONDELLE DE CAOUTCHOUC (4), la RONDELLE EN LAITON (5) et le CONTRE-ÉCROU (6) sur la TIGE (3) à partir du dessous de l'évier ou de la surface de montage. Serrer à la main le CONTRE-ÉCROU (6).
- À l'aide d'un tournevis, serrer les VIS (8) sur le CONTRE-ÉCROU (6). Faire tourner le CONTRE-ÉCROU (6), en serrant légèrement les vis à chaque tour jusqu'à ce qu'elles soient bien ajustées pour assurer une pression égale.

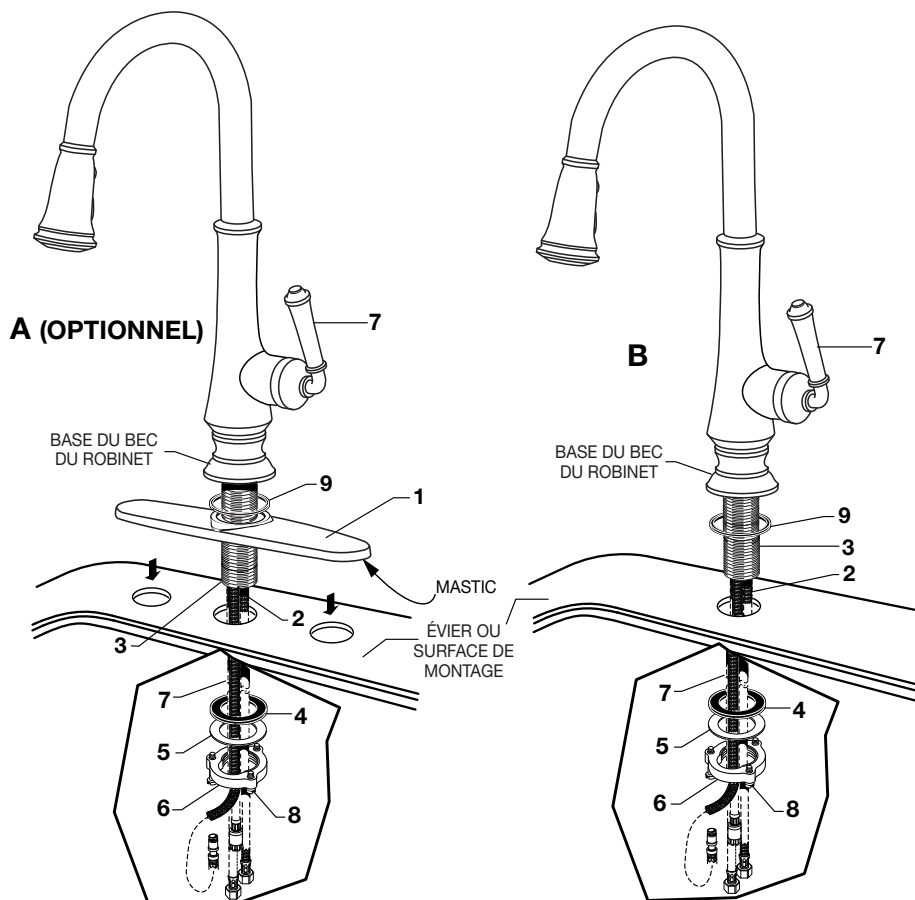

2 RACCORDEMENT DES ALIMENTATIONS D'EAU

- Fermer l'alimentation d'eau chaude et d'eau froide avant de commencer.
- Raccorder directement les TUYAUX FLEXIBLES (1, 2) aux conduites murales. Le raccordement des tuyaux se fait par compression de 3/8 po. Raccorder le tuyau gauche (marqué d'une rayure rouge) à l'eau chaude et le tuyau droit (marqué d'une rayure bleue) à l'eau froide. Serrer les raccords avec la clé universelle. Ne pas trop serrer.
- * Les tuyaux mesurent 21 po de long à partir de la base du robinet.
- **Remarque :** S'ils doivent être plus longs, l'installateur doit acheter les pièces supplémentaires séparément.
- **Important :** Si les TUYAUX D'ALIMENTATION (1, 2) sont trop longs, former une boucle, comme illustré, pour éviter de les entortiller.

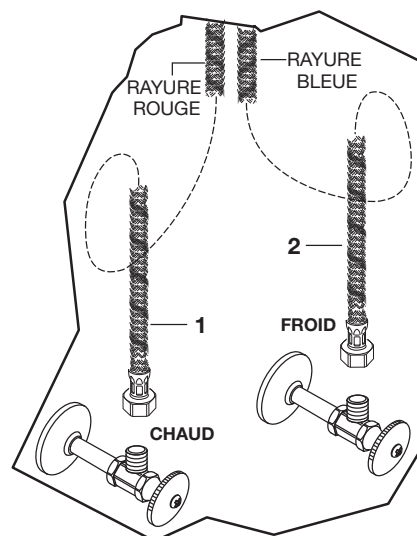

3 RACCORDEMENT DU TUYAU DE DOUCHETTE ET INSTALLATION DES POIDS

- Poussez l'extrémité du boyau flexible de pulvérisation (2) dans le raccord de tuyau (1), glisser vers le bas la bague de blocage (3) jusqu'à ce qu'il se mette en place pour sécuriser la connexion.
- Avec le SPRAY DE MAINS (4) placé dans le BEC (5), installez le POIDS (7) sur le TUYAU (6) 21 pouces du dessous du pont d'évier et sûr avec la VIS (8).
- Ajouter le SECOND POIDS (9) est facultatif.
- Avec un poids, le pulvérisateur se rétractera et se remettra nécessitant possiblement une légère assistance.
- Avec deux poids, le pulvérisateur se rétractera et se remettra automatiquement lorsqu'il sera libéré.
- Veuillez ajouter le SECOND POIDS (9) sous le POIDS (7) initial.

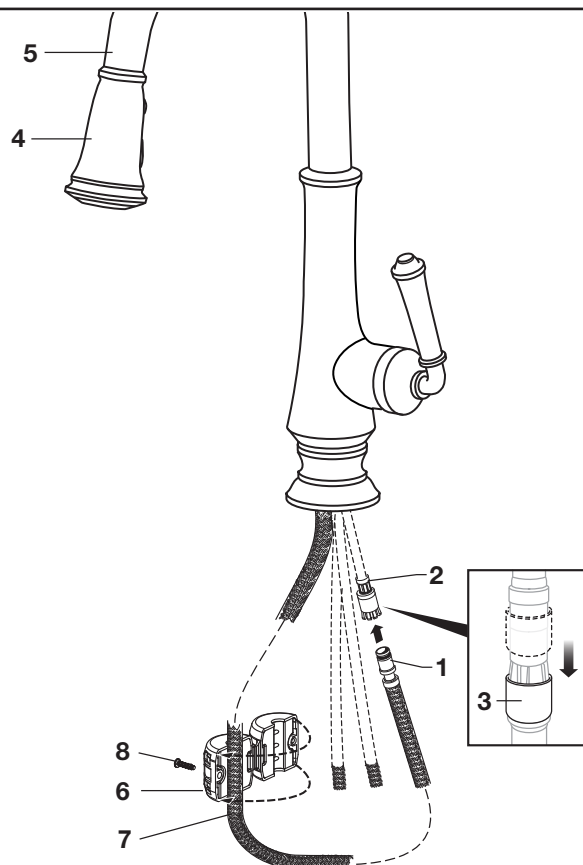

4 VÉRIFIER L'ÉTANCHÉITÉ DES RACCORDS.

- Abaisser la POIGNÉE en position fermée.
- Ouvrir l'alimentation d'eau et vérifier l'étanchéité des raccords. ➡
- Actionner la POIGNÉE (2) de haut en bas et de gauche à droite pour faire circuler l'eau complètement.
- Actionner la DOUCHETTE et vérifier l'étanchéité des raccords. ➡

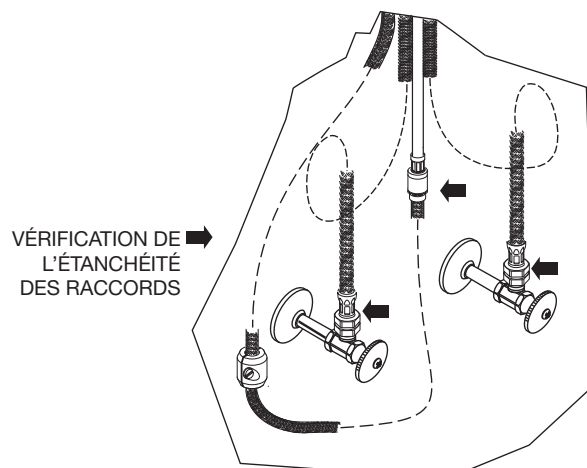

5 TESTER L'INSTALLATION DU ROBINET

- Mettre les POIGNÉES (1) en position fermée.
- Ouvrir l'alimentation d'eau.
- Vérifier l'étanchéité des raccords.

(voir la Section 4)

- Lorsque la POIGNÉE (1) est en position fermée, dévisser la DOUCHETTE (3) du TUYAU (2).
- Actionner la poignée de l'arrière vers l'avant aux positions FROID et CHAUD, pour faire circuler l'eau complètement.
- Replacer la DOUCHETTE (3) sur le TUYAU (2).

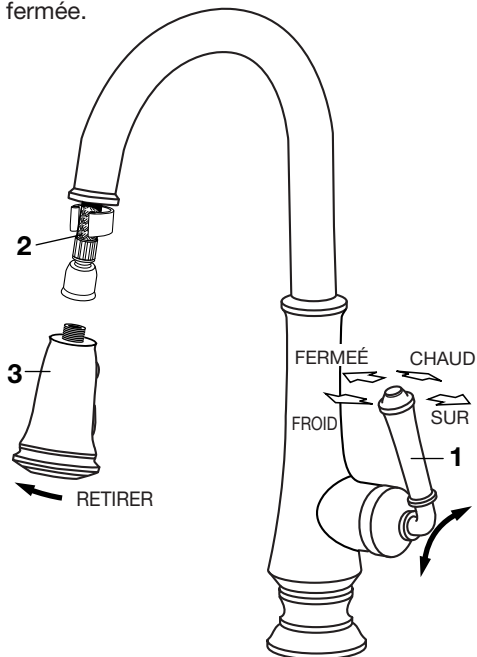

FONCTIONNEMENT DE LA DOUCHETTE

- Avec le ROBINET ouvert, appuyer sur le BOUTON À BASCULE (4) sur la DOUCHETTE (3) pour changer le débit de jet à pulvérisateur.
- Appuyer et maintenir le BOUTON PAUSE (5) pour arrêter temporairement le débit de la DOUCHETTE (3). Relâcher le BOUTON PAUSE (5) pour remettre la DOUCHETTE (3) en mode d'écoulement.

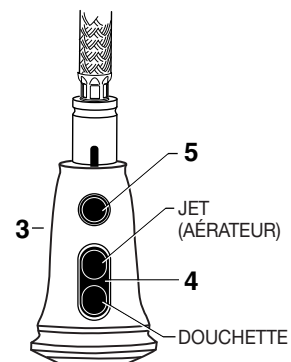

6 ENTRETIEN

Si le robinet goutte, actionner la poignée à plusieurs reprises en alternant les positions « off » (fermée) et « on » (ouverte).

“Ne pas exercer une force excessive.

Le blocage des entrées et sorties de la CARTOUCHE peut réduire le débit.

Pour les nettoyer, fermer d'abord l'alimentation d'eau puis :

- Desserrer la VIS de la POIGNÉE (1) et retirer la POIGNÉE (2).
- Dévisser le CAPUCHON DE LA ROSACE (3). Dévisser trois VIS DE MONTAGE (4).
- Soulever la CARTOUCHE (5) hors du COLLECTEUR (6).
- Nettoyez le COLLECTEUR (6) et la CARTOUCHE (5) les ports.
- La CARTOUCHE d'endroit (5) sur le COLLECTEUR (6) et serre des VIS MONTANTES (4) alternativement.
- Replacer le CAPUCHON DE LA ROSACE (3), la POIGNÉE (2), serrer la VIS DE LA POIGNÉE (1).

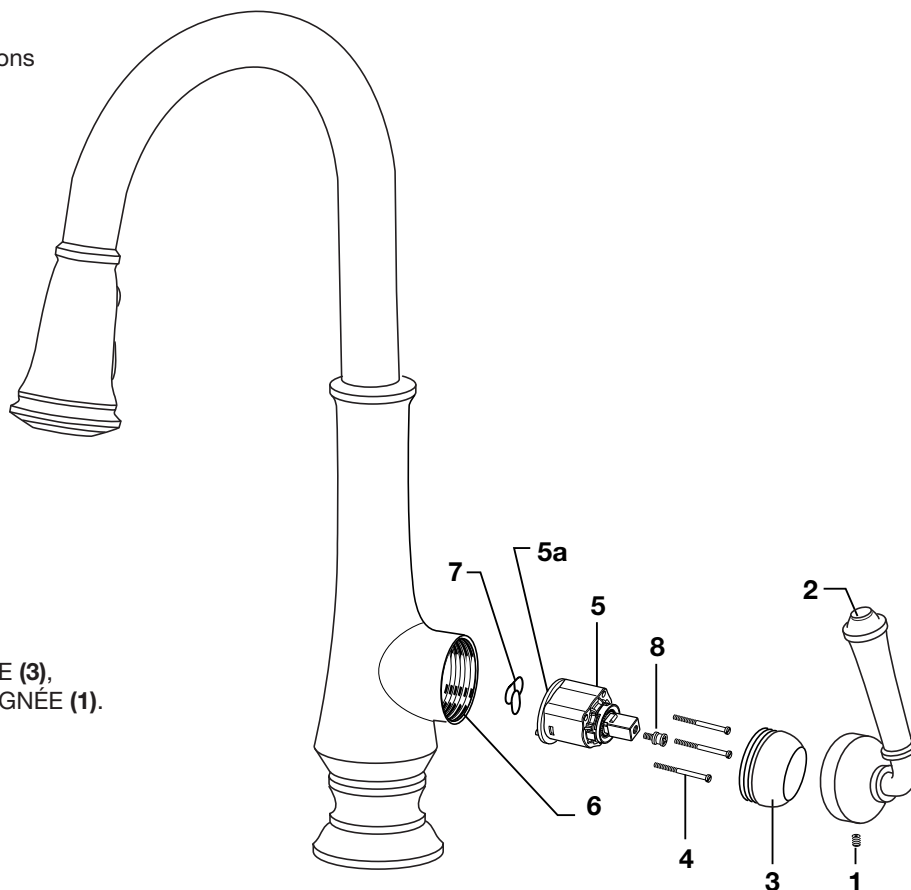

7 ENTRETIEN :

À FAIRE : SIMPLEMENT RINCER LE ROBINET AVEC DE L'EAU PROPRE. SÉCHER AVEC UN CHIFFON DOUX EN COTON.
À NE PAS FAIRE : NETTOYER AVEC DES SAVONS, DE L'ACIDE, DES PRODUITS À POLIR, DES DÉTERGENTS ABRASIFS OU UN CHIFFON À GROS GRAINS.

American Standard

DELANCEY^{MD} Mitigeur mono commande avec tête rétractable

NUMÉRO DE MODÈLE

4279.300

Replace the "YYY" with appropriate finish code

POLISHED CHROME	002
POLISHED NICKEL	013
LEGACY BRONZE	278
STAINLESS STEEL	075

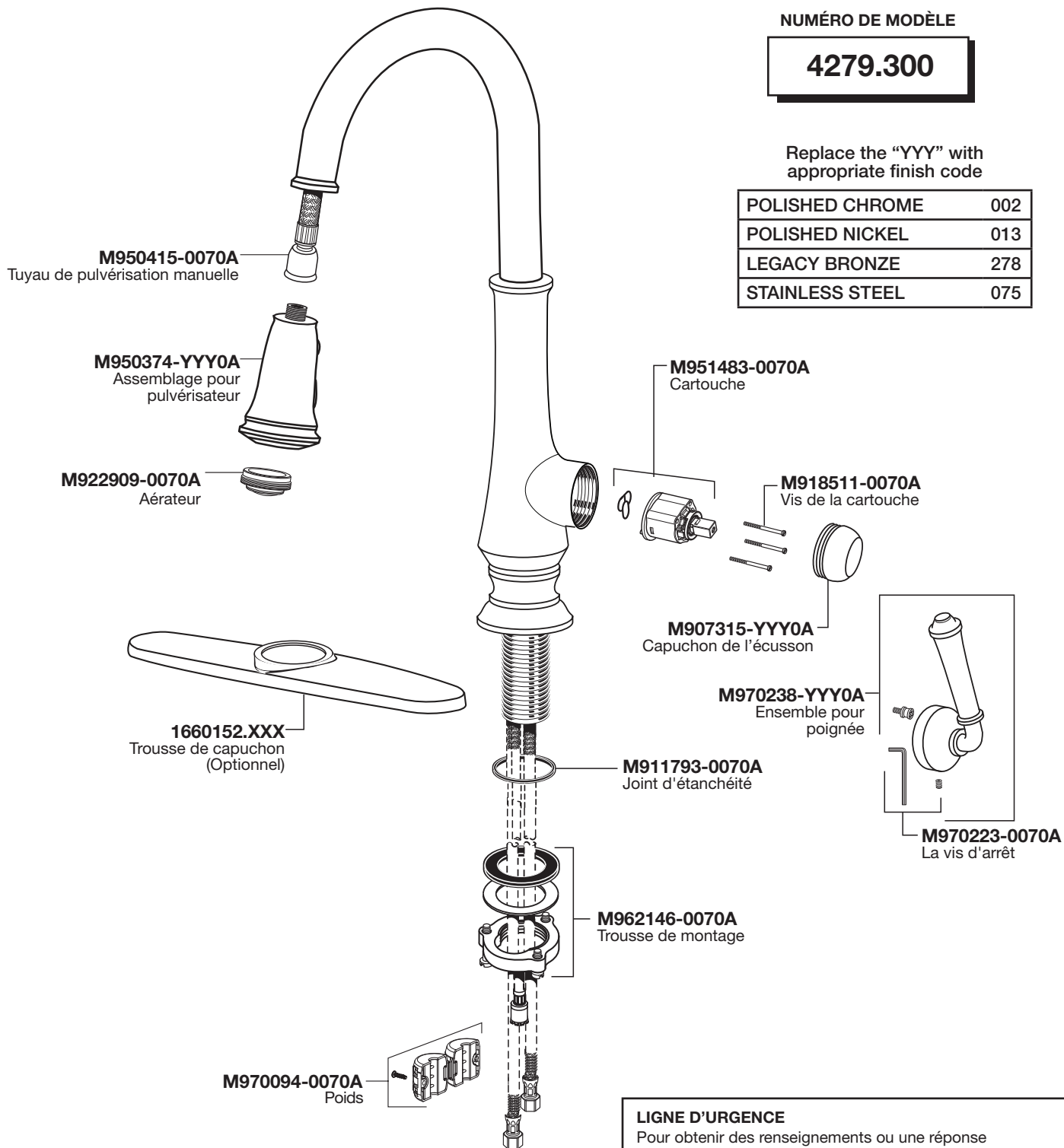

LIGNE D'URGENCE

Pour obtenir des renseignements ou une réponse à vos questions, composez sans frais le :

1 (800) 442-1902

Du lundi au vendredi de 8 h à 20 h, HNE

Samedi 8 h à 16 h, HNE

AU CANADA 1-800-387-0369

(TORONTO 1-905-306-1093)

En semaine de 8 h à 19 h, HNE

AU MEXIQUE 01-800-839-1200



PART OF LIXIL

DELANCEY™
Grifo de Control Unico Para Cocina
con Rociador de Bajar

Gracias por elegir American Standard, el punto de referencia de óptima calidad durante más de 100 años.

Para realizar la instalación sin problemas, lea atentamente estas instrucciones antes de comenzar.

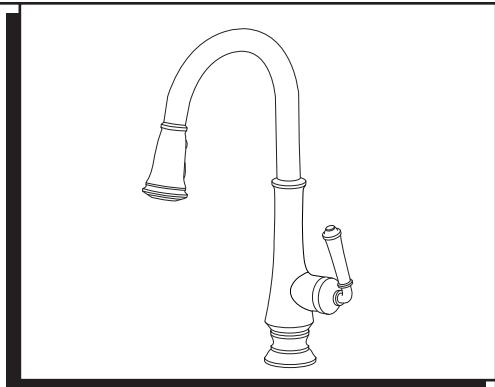

Certificado de conformidad con la norma ANSI A112.18.1M

HERRAMIENTAS RECOMENDADAS

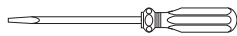

Desarmador normal



Desarmador Phillips



Llave inglesa ajustable

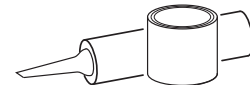

Masilla de plomero o calafateo

1 INSTALACIÓN DE LA LLAVE CON O SIN CHAPETÓN DE PLATAFORMA

PRECAUCIÓN Cierre el suministro de agua de la red.

- **(A) Instalación con CHAPETÓN (1).** (Chapetón no se suministra con el producto base). Aplique una base de masilla en el borde inferior del CHAPETÓN con la PLACA PARA MASILLA (1). Asegúrese de que el SELLO (9) se ajuste adecuadamente en la cavidad del cuerpo del grifo. Introduzca las MANGUERAS DE SUMINISTRO (2), la MANGUERA DEL ROCIADOR (7) y el TUBO (3) por el orificio del CHAPETÓN con la PLACA PARA MASILLA (1) y la superficie de montaje. Siga las instrucciones de montaje que se indican a continuación para fijar la LLAVE a la superficie de montaje.
- **(B) Instalación sin CHAPETÓN (1).** Haga seguro el SELLO (9) es correctamente asentado en el hueco de la base de la llave. Inserte las MANGUERAS del suministro (2), la MANGUERA DEL ROCIADOR (7) y el TUBO (3) por el orificio de montaje y coloque la base de la llave en el fregadero o la superficie de montaje. **No utilice masilla.**
- Introduzca las MANGUERAS (2) a través de la RONDANA DE GOMA (4), la RONDANA DE BRONCE (5), y la CONTRATUERCA (6).
- Monte la RONDANA DE GOMA (4), la RONDANA DE BRONCE (5) y la CONTRATUERCA (6) en el TUBO (3) por debajo del fregadero o la superficie de montaje. Ajuste la CONTRATUERCA (6) con la mano.
- Con un desarmador, ajuste los TORNILLOS (8) en la CONTRATUERCA (6). Ajuste la CONTRATUERCA (6), apretando los tornillos gradualmente hasta que todos estén firmes para asegurar una presión uniforme.

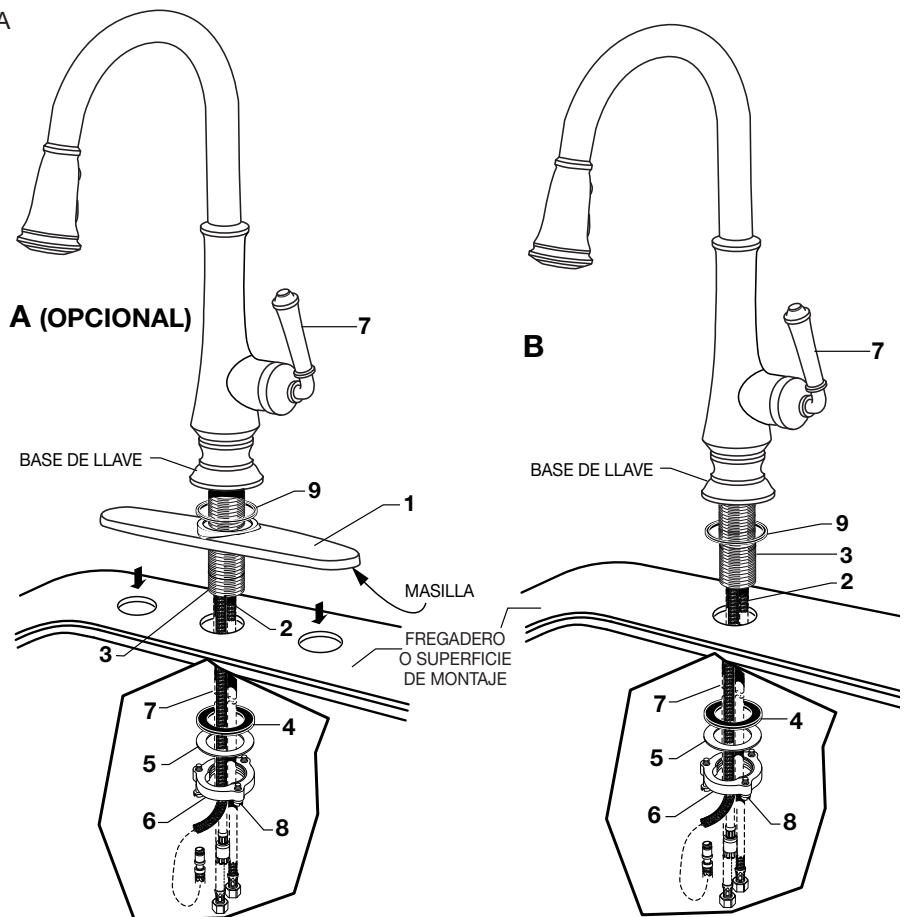

2 CONEXIONES DEL SUMINISTRO DE AGUA

- Cierre los suministros de agua caliente y fría antes de comenzar.
- Conecte los CONDUCTOS FLEXIBLES (1, 2) directamente a los suministros de la pared. Las conexiones en los suministros de accesorios tienen 3/8" de compresión. Conecte el suministro izquierdo al agua caliente (marcado con una franja roja) y el suministro derecho (marcado con una franja azul) al suministro de agua fría de la pared. Apriete las conexiones con una llave inglesa ajustable. No apriete demasiado.

* Los conductos de la llave mezcladora están a 21" de su base.

- **Nota:** Si se requiere un conducto adicional más largo, el instalador debe comprar las piezas adicionales por separado.
- **Importante:** Si las MANGUERAS DE SUMINISTRO (1, 2) son demasiado largas, forme un aro como muestra la ilustración para evitar que se retuerzan.

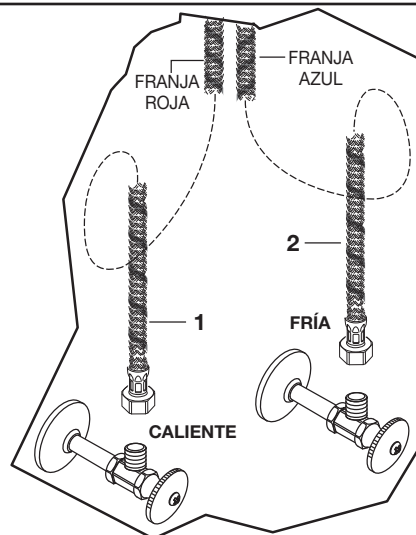

3 CONECTE LA MANGUERA DE ASPERSIÓN E INSTALAR PESOS

- Presione el EXTREMO FINAL DE LA MANGUERA DEL ROCIADOR (2) dentro del CONECTOR DE LA MANGUERA (1) deslice hacia abajo el COLLAR DE BLOQUEO (3) hasta que se encaje en su lugar para una conexión segura.
- CON EL SPRAY DE MANO (4) asentado en el CANALÓN (5), instale el PESO (7) en la MANGUERA (6) 21 pulgadas de la parte oculta del fregadero adoran y seguro con el TORNILLO (8).
- Es opcional agregar un SEGUNDO PESO (9).
- Con un peso, el rociador se replegará y guardará y requerirá potencialmente algo de ayuda.
- Con dos pesos, el rociador se replegará y guardará automáticamente cuando se lo suelte.
- Agregue el SEGUNDO PESO (9) debajo del PESO inicial (7).

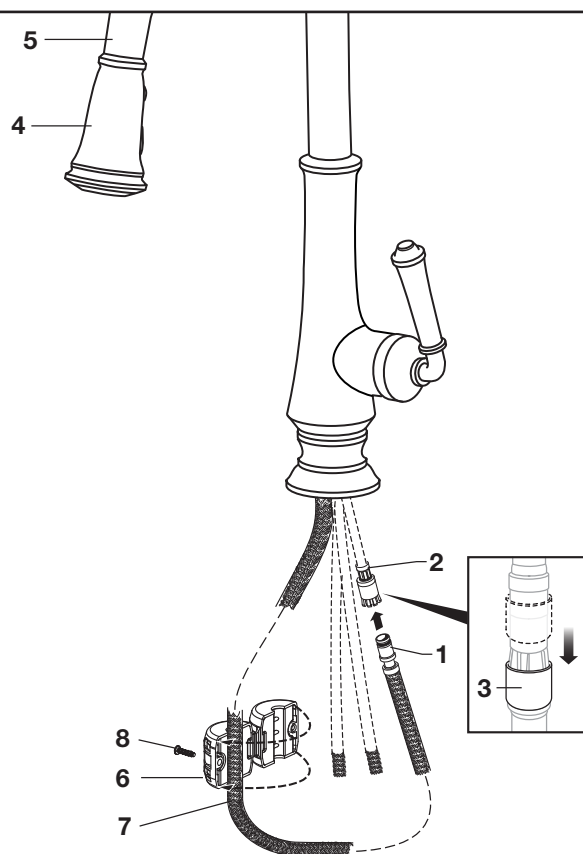

4 COMPROBACIÓN DE FUGAS EN LAS CONEXIONES

- Desplace la MANIJA a la posición de cierre.
- Abra los suministros del agua y revise si hay fugas en las conexiones.
- Mueva la MANIJA (2) hacia arriba y abajo, a izquierda y derecha, para hacer correr el agua por las tuberías.
- Accione el ROCIADOR MANUAL y compruebe si existen fugas.

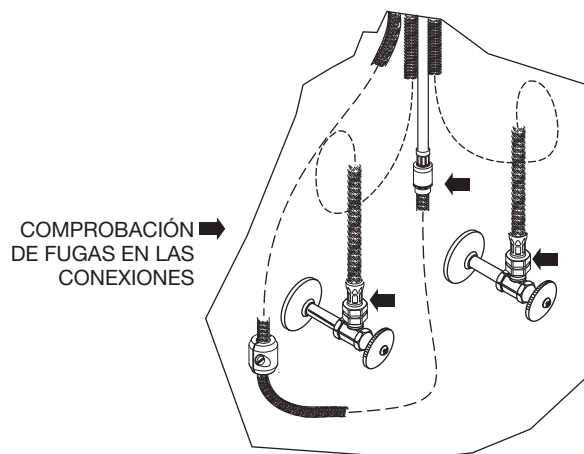

5 PRUEBA DE LA LLAVE MEZCLADORA INSTALADA

- Mueva la MANIJA (1) a la posición "off".
- Abra los suministros de agua.
- Compruebe si las conexiones presentan fugas. **(Consulte la Sección 4)**
- Con la MANIJA (1) en la posición "off", desenrosque el ROCIADOR (3) de la MANGUERA (2).
- Mueva la manija hacia delante y atrás, en las posiciones de agua FRÍA y CALIENTE, para que la red de distribución de agua funcione perfectamente.
- Vuelva a colocar el ROCIADOR (3) en la MANGUERA (2).

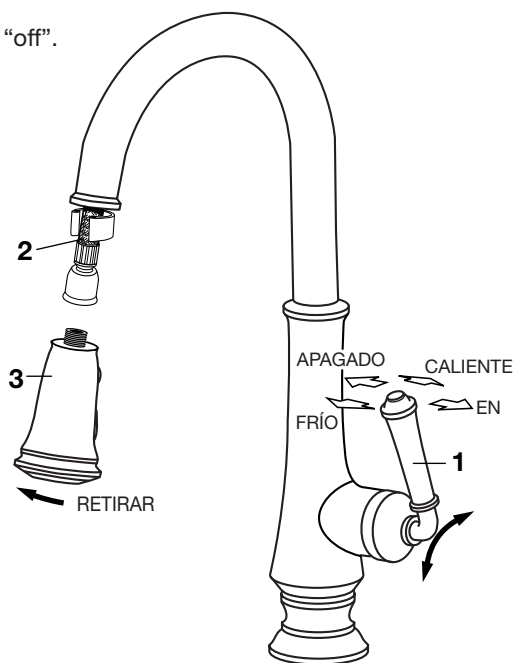

ORIENTACIÓN DEL ROCIADOR

- Con la LLAVE abierta, presione el BOTÓN ALTERNADOR (4) del ROCIADOR (3) para cambiar de chorro a rociador.
- Mantenga presionado el BOTÓN DE PAUSA (5) para detener temporalmente el flujo del ROCIADOR (3). Suelte el BOTÓN DE PAUSA (5) para reanudar el flujo del ROCIADOR (3).

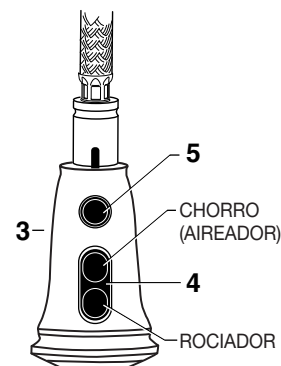

6 SERVICIO

Si la llave gotea, abra y cierre la MANIJA varias veces. No aplique demasiada fuerza.

Las salidas o entradas obstruidas del CARTUCHO pueden hacer que disminuya el caudal de agua.

Para limpiarlo, cierre el suministro de agua, luego:

- Afloje el TORNILLO DE LA MANIJA (1) y retire la MANIJA (2).
- Desenrosque el ANILLO DE RETENCIÓN (3). Destornille los tres TORNILLOS DE MONTAJE (4).
- Saque el CARTUCHO (5) del COLECTOR (6).
- Limpie el DISTRIBUIDOR (6) y CARTUCHO (5) puertos.
- Coloque El CARTUCHO (5) en el DISTRIBUIDOR (6) y aprieta TORNILLOS QUE MONTAN (4) alternativamente.
- Vuelva a poner el ANILLO DE RETENCIÓN (3), la MANIJA (2), apriete el TORNILLO DE LA MANIJA (1).

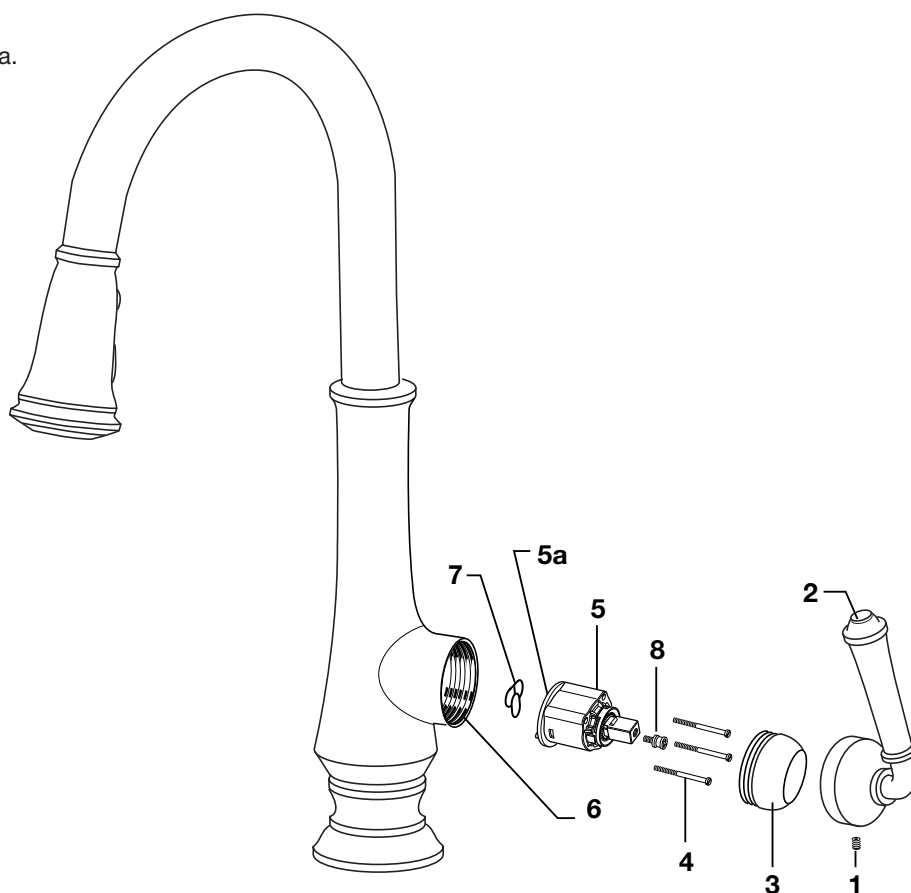

7 CUIDADO:

DEBE: LAVAR EL PRODUCTO SÓLO CON AGUA LIMPIA. SECAR CON UN PAÑO SUAVE DE ALGODÓN.

NO DEBE: LIMPIAR EL PRODUCTO CON JABONES, ÁCIDO, PRODUCTOS PARA PULIR, ABRASIVOS, LIMPIADORES DUROS NI CON UN PAÑO GRUESO.

American Standard

DELANCEY™
Grifo de Control Unico
Para Cocina con
Rociador de Bajar

NÚMERO DE MODELO

4279.300

Replace the "YYY" with appropriate finish code

CROMO PULIDO	002
NÍQUEL PULIDO	013
BRONCE LEGADO	278
ACERO INOXIDABLE	075

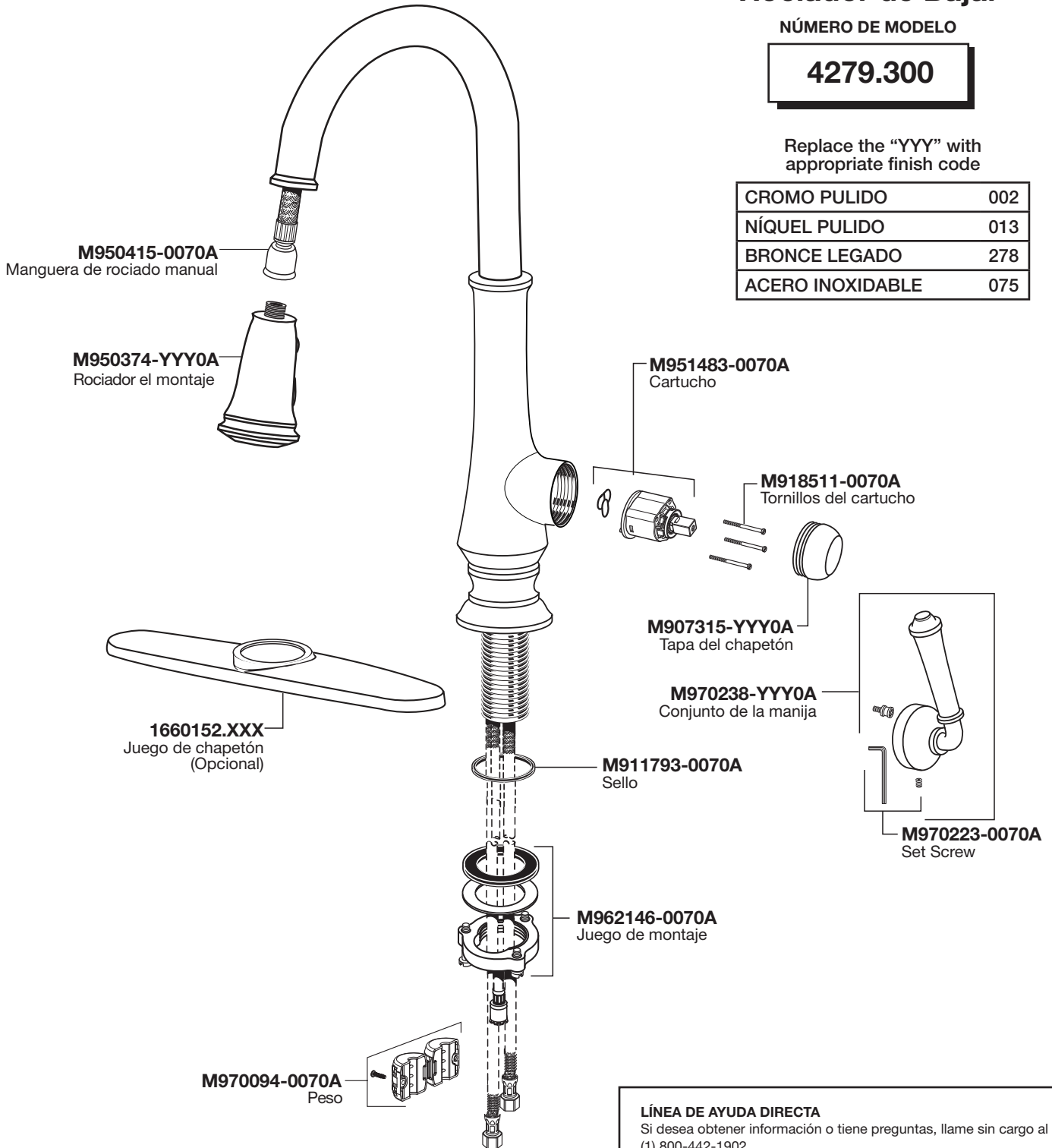

LÍNEA DE AYUDA DIRECTA

Si desea obtener información o tiene preguntas, llame sin cargo al (1) 800-442-1902.

Lunes a Viernes 8:00 a.m. a 6:00 p.m.

Sabado 10:00 a.m. a 4:00 p.m.

Hora normal del este

EN CANADÁ: 1-800-387-0369

(TORONTO: 1-905-306-1093)

Los días de semana de 8:00 a.m. a 7:00 p.m.

Hora normal del este

EN MÉXICO: 01-800-839-1200



PART OF LIXIL