

# KOBALT™

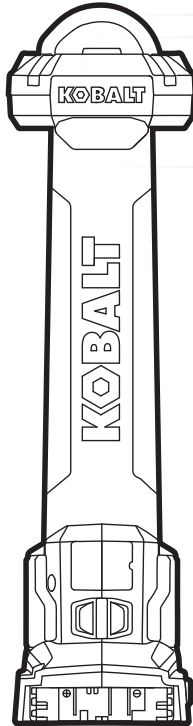

ITEM #1694007

## AREA LIGHT

MODEL #KAL124B-03

Español p. 11

---

ATTACH YOUR RECEIPT HERE

Serial Number \_\_\_\_\_ Purchase Date \_\_\_\_\_



**Questions, problems, missing parts?** Before returning to your retailer, call our customer service department at 1-888-3KOBALT (1-888-356-2258), 8 a.m. - 8 p.m., EST, Monday - Sunday.

## TABLE OF CONTENT

---

Product Specifications.....	2
Package Content.....	3
Safety Information.....	4
Preparation.....	6
Operating Instructions.....	7
Care and Maintenance.....	10
Troubleshooting.....	10
Warranty.....	10

## PRODUCT SPECIFICATIONS

---

COMPONENT	SPECIFICATION
Rated voltage	24 V d.c.
Illumination	1000 Lumens
Operating Temperature	14°F ~ 104°F (-10°C ~ 40°C)
Storage Temperature	32°F ~ 104°F (0°C ~ 40°C)

**Use only the following batteries and chargers with this product.**

BATTERY CHARGER AND BATTERY PACKS	TYPE
Battery charger	KRC 2445-03
Battery charger	KRC 2490-03
Battery charger	KRC 2404-03
Battery pack	KB 124-03
Battery pack	KB 224-03
Battery pack	KB 424-03
Battery pack	KB 524-03
Battery pack	KB 624-03
Battery pack	KXB 424-03

## PACKAGE CONTENT

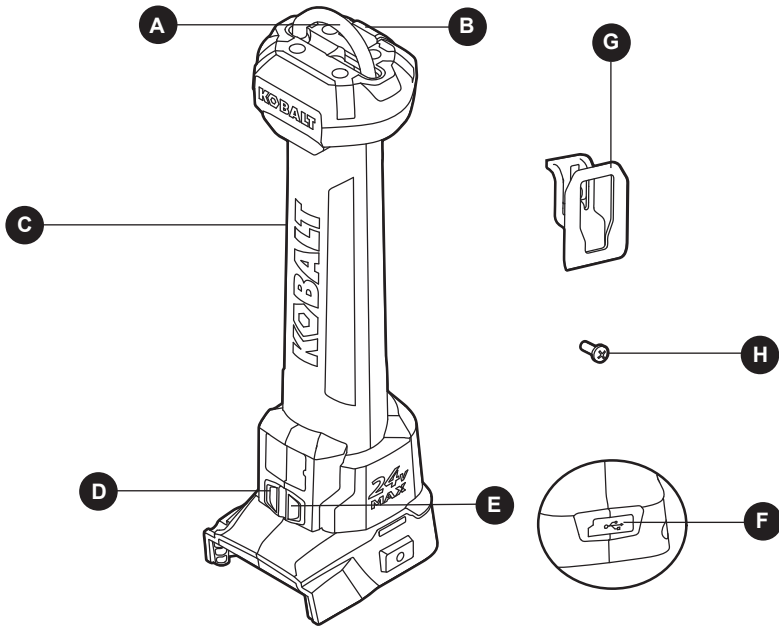

PART	DESCRIPTION
A	Carry hook
B	Lock button
C	Transparent cover
D	ON/OFF switch

PART	DESCRIPTION
E	Area switch
F	USB port cover
G	Belt clip
H	Screw

### **⚠** WARNING

- Remove the tool from the package and examine it carefully. Do not discard the carton or any packaging material until all parts have been examined.
- If any part of the tool is missing or damaged, do not attach the battery pack or use the tool until the part has been repaired or replaced. Failure to heed this warning could result in serious injury.

## SAFETY INFORMATION

Please read and understand this entire manual before attempting to assemble or operate this product. If you have any questions regarding the product, please call customer service at 1-888-3KOBALT, 8 a.m. - 8 p.m., EST, Monday - Sunday.

### Know the Tool





To operate this tool, carefully read this manual and all labels affixed to the tool before using it. Keep this manual available for future reference.

### Important

This tool should be serviced only by a qualified service technician.

### Read All Instructions Thoroughly

Some of the following symbols may be used on this tool. Please study them and their meaning. Proper interpretation of these symbols will allow you to operate the tool better and more safely.

SYMBOL	DEFINITION	SYMBOL	DEFINITION
V	Volts		Direct Current
	WARNING- To reduce the risk of injury, user must read instruction manual.		A danger, warning or caution. It means 'Attention! Your safety is involved.'
	WARNING- To reduce the risk of injury, do not stare at operating lamp. Serious eye injury could occur.		

## IMPORTANT SAFETY INSTRUCTIONS

### WARNING

- Read all safety warnings, instructions, illustrations and specifications provided with this power tool. Failure to follow all instructions listed below may result in electric shock, fire and/or serious injury.

### Save all warnings and instructions for future reference

- Know your LED area light. Read the operator's manual carefully. Learn the applications and limitations, as well as the specific potential hazards related to this tool. Following this rule will reduce the risk of electric shock, fire or serious injury.
- Do not use outdoor. This area light is intended for household use only. Using it outdoor may increase the risk of electric shock or fire.
- Do not expose power tools to rain or wet conditions. Water entering a power tool will increase the risk of electric shock.
- Do not work with the cordless area light in hazardous areas.



## SAFETY INFORMATION

---

- Do not direct the area light beam at persons or animals and do not stare into the area light beam yourself (not even from a distance). Avoid direct eye exposure. The area light can cause flash blindness.
- Do not use the area light in road traffic. The cordless area light is not approved for illumination in road traffic.
- Disconnect the battery pack from the area light before making any adjustments, changing accessories, or storing power tools, etc.
- Do not permit children to use the area light; it is not a toy. Children can unintentionally blind themselves or other persons.
- The lens gets very hot during use. To reduce the risk of burns, do not touch hot lens. To reduce the risk of fire, keep away from combustible materials while in operation.
- Recharge only with the charger specified by the manufacturer. A charger that is suitable for one type of battery pack may create a risk of fire when used with another battery pack.
- Use only with specifically designated battery packs. Use of any other battery packs may create a risk of injury and fire.
- When battery pack is not in use, keep it away from other metal objects like paper clips, coins, keys, nails, screws, or other small metal objects, that can make a connection from one terminal to another. Shorting the battery terminals together may cause burns or a fire.
- The battery can be damaged by pointed objects such as nails or screwdrivers or by force applied externally. An internal short circuit can occur, and the battery can burn, smoke, explode or overheat.
- Under abusive conditions, liquid may be ejected from the battery; avoid contact. If contact accidentally occurs, flush with water. If liquid contacts eyes, additionally seek medical help. Liquid ejected from the battery may cause irritation or burns.
- The area light is ruggedly constructed. It should, however, be handled with care.
- Store idle power tools out of the reach of children and do not allow persons unfamiliar with the power tool or these instructions to operate the power tool. Power tools are dangerous in the hands of untrained users.
- Have your power tool serviced by a qualified repair person using only identical replacement parts. This will ensure that the safety of the power tool is maintained.



## WARNING

- When using electric appliances, basic precautions should always be followed, including the following:
- Read all the instructions before using the appliance.
- To reduce the risk of injury, close supervision is necessary when an appliance is used near children.
- To reduce the risk of injury, do not stare at operating lamp. Serious eye injury could occur.
- Do not use in the rain.
- To reduce the risk of electrical shock, do not put the work light and battery pack in water or other liquid. Do not place or store appliance where it can fall or be pulled into a tub or sink.
- Use only the charger supplied by the manufacturer to recharge.

## SAVE THESE INSTRUCTIONS

## PREPARATION

---

### Know Your Area Light

Before attempting to use the area light, familiarize yourself with all of its operating features and safety requirements.

#### **WARNING**

- Do not allow familiarity with the tool to cause carelessness. Remember that one careless moment is enough to cause severe injury. Before attempting to use any tool, be sure to become familiar with all of the operating features and safety instructions.
- Do not attempt to modify this tool or create accessories not recommended for use with this tool. Any such alteration or modification is misuse and could result in a hazardous condition leading to possible serious personal injury.

## OPERATING INSTRUCTIONS

### 1. To Attach Battery Pack

- Align the raised portion on the battery pack with the grooves on the bottom of the tool, then slide the battery pack onto the tool, as shown.
- Make sure that the battery-release buttons on the battery pack snap into place and the battery pack is secured to the tool before beginning operation.

**NOTICE:** When placing the battery pack on the tool, be sure that the raised rib on the battery pack aligns with the groove on the tool and the latches snap into place properly. Improper assembly of the battery pack can cause damage to internal components.

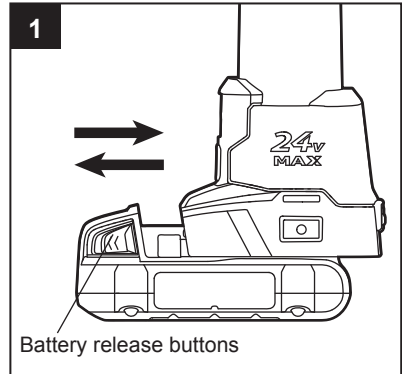

### To Detach Battery Pack

- Press the battery-release buttons to release the battery pack.
- Pull forward on the battery pack to remove it from the tool.

### **!** WARNING

- Battery tools are always in operating condition. Therefore, always turn off the area light and remove the battery when the area light is not in use or when carrying it at your side.

### 2. ON/OFF Switch

- To turn the area light ON, press the ON/OFF switch (D). The area light will be turned on at maximum brightness and 360° area.
- To reduce the brightness, press the ON/OFF switch again.
- To turn it OFF, press the ON/OFF switch third time.

### **!** WARNING

- Do not continue to press the ON/OFF switch after the area light has been automatically switched off. The battery can be damaged.

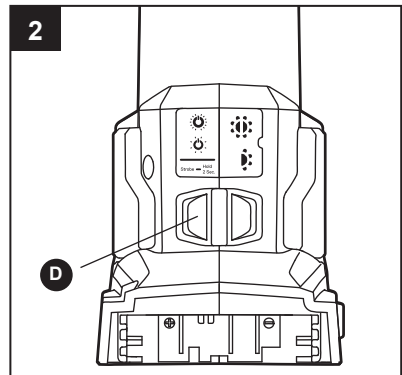

### SOS mode

- The area light will switch to SOS mode (blinking rapidly) when long press the ON/OFF switch.
- To quit the SOS mode, press either the ON/OFF switch or the area switch. It will back to the mode before.

## OPERATING INSTRUCTIONS

### 3. Area Switch

- Press the ON/OFF switch (D) to turn the area light on.
- When the area light is first turned ON, it will be set at maximum brightness and 360° area.
- To reduce the bright area, press the area switch once.
- To go back to 360° area, press the area switch again.

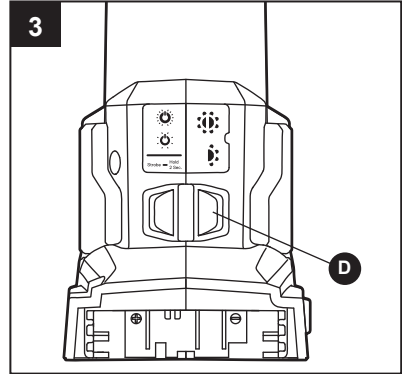

### 4. Carry Hook

- The area light is equipped a carry hook (A). The area light can be carried or fastened to an object with the carry hook.
- To release the carry hook, press the lock button (B) and lift the carry hook. It can rotate 360°.
- To store the carry hook when it is not in use, press down on the carry hook until it locks in the area light with a “click” signal.

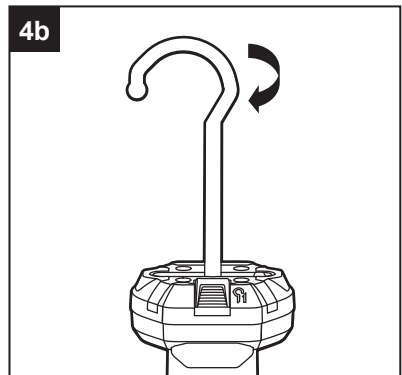
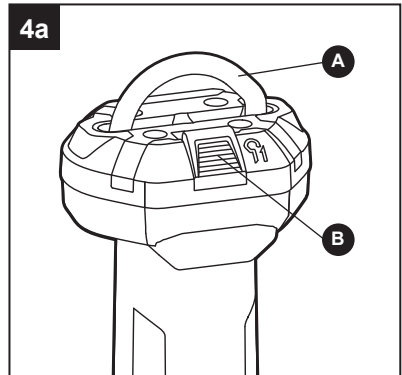



## OPERATING INSTRUCTIONS

### 5. Installing and Removing the Belt Clip

- Align the rib of the belt clip (G) with the hole on the base of the area light.
- Tighten the screw (H) securely with a Phillips screwdriver (not included).
- To remove the belt clip with bit holder, use a Phillips screwdriver to loosen the screw holding the belt clip to the area light.

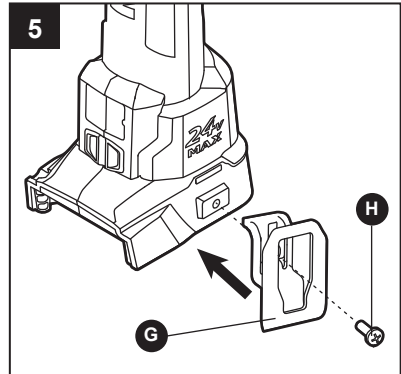

### 6. USB port

When a battery pack is installed and the area light is turned on, the USB port on the area light can provide a 5 Volt DC, up to 2 Amp charging site for your cell phone or other small USB device.

The area light and USB device should be placed onto a flat surface during operation or can be hung using the carry hook on the area light.

- Attach a battery pack onto the area light.
- Plug the USB cable (not provided) into the USB port and the other end of the cable into your device.
- Press the ON/OFF switch to turn on the area light and activate USB port.
- The USB device will fully charge if there is sufficient charge in the battery pack.
- When not using or after charging, remove the USB cable from the battery.

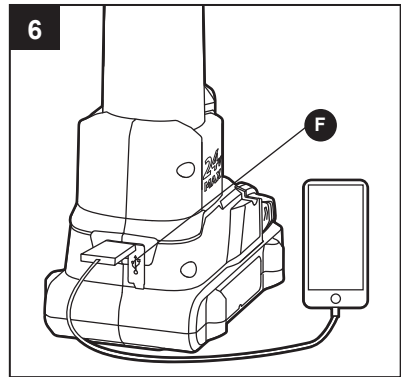

If the device draws more than the rated output of the port (Max. 2 A), the port will shut off to protect the battery pack. To reactivate the USB, remove the device and press the ON/OFF switch.

If the area light is turned off during USB charging, the USB port could provide additional 2 hours charging. Then it will automatically shut off.

### NOTE:

- Charging time is dependent upon the device.
- The battery may warm with several continuous cycles, this is part of the normal operation, always use the USB charging function in a well-ventilated area.

## CARE AND MAINTENANCE

---



All maintenance should only be carried out by a qualified service technician.

### Cleaning

Before cleaning or performing any maintenance, remove the battery pack from the tool. For safe and proper operation, always keep the tool and its ventilation slots clean.

Always use only a soft, dry cloth to clean the plastic transparent cover; never use detergent or alcohol. Always wear safety goggles when cleaning tools with compressed air.

## TROUBLESHOOTING

---



### WARNING

- Press the ON/OFF switch to turn off the area light, and remove the battery pack from the tool before performing troubleshooting procedures.

PROBLEM	POSSIBLE CAUSE	CORRECTIVE ACTION
The area light does not work.	1. Low battery charge.	1. Charge the battery pack
	2. The area light has stopped working to protect internal circuits	2. Turn off the area light, wait for the tool and battery to cool down, then and start the tool again.

## WARRANTY

---

For 5 years from the date of purchase, the tool is warranted for the original purchaser to be free from defects in material and workmanship. This guarantee does not cover damage due to abuse, normal wear, improper maintenance, neglect, unauthorized repair/alteration, or expendable parts and accessories expected to become unusable after a reasonable period of use.

If you think your product meets the above guarantee criteria, please return it to the place of purchase with valid proof of purchase and the defective product will be repaired or replaced at no charge. This guarantee gives you specific legal rights, and you may also have other rights that vary from state to state.

Printed in China

# KOBALT™

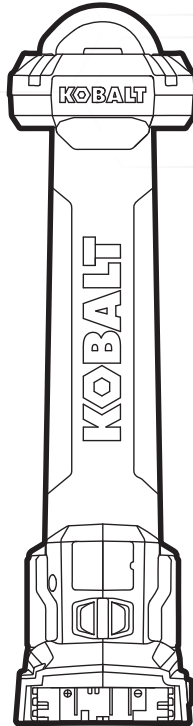

ARTÍCULO #1694007

## LUZ DE ÁREA

MODELO #KAL124B-03

---

ADJUNTE SU RECIBO AQUÍ

Número de serie \_\_\_\_\_ Fecha de compra \_\_\_\_\_



**¿Preguntas, problemas, piezas faltantes?** Antes de volver a la tienda, llame a nuestro Departamento de Servicio al Cliente al 1-888-3KOBALT (1-888-356-2258), de lunes a domingo de 8 a.m. a 8 p.m., hora estándar del Este.

## ÍNDICE

---

Especificaciones del producto.....	12
Contenido del paquete.....	13
Información de seguridad.....	14
Preparación.....	16
Instrucciones de funcionamiento.....	17
Cuidado y mantenimiento.....	20
Solución de problemas.....	20
Garantía.....	20

## ESPECIFICACIONES DEL PRODUCTO

---

COMPONENTE	ESPECIFICACIONES
Voltaje nominal	24 V de CC
Iluminación	1000 lúmenes
Temperatura de funcionamiento	14°F ~ 104°F (-10°C ~ 40°C)
Temperatura de almacenaje	32°F ~ 104°F (0°C ~ 40°C)

**Use solo las siguientes baterías y cargadores con este producto.**

CARGADOR DE BATERÍAS Y PAQUETES DE BATERÍAS	TIPO
Cargador de batería	KRC 2445-03
Cargador de batería	KRC 2490-03
Cargador de batería	KRC 2404-03
Paquete de baterías	KB 124-03
Paquete de baterías	KB 224-03
Paquete de baterías	KB 424-03
Paquete de baterías	KB 524-03
Paquete de baterías	KB 624-03
Paquete de baterías	KXB 424-03

## CONTENIDO DEL PAQUETE

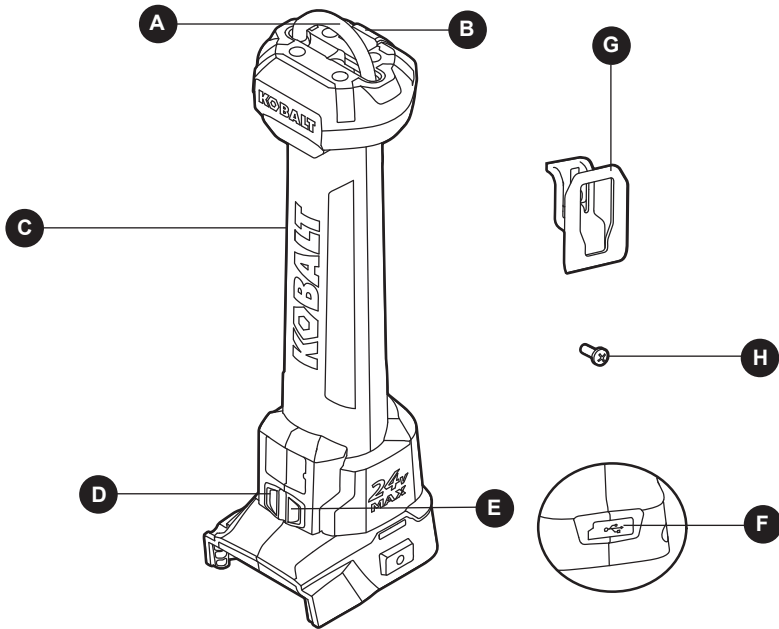

PIEZA	DESCRIPCIÓN
A	Gancho para transportar
B	Botón de bloqueo
C	Cubierta transparente
D	Interruptor de encendido/apagado

PIEZA	DESCRIPCIÓN
E	Interruptor de área
F	Cubierta de puerto USB
G	Sujetador para cinturón
H	Tornillo

### **!** ADVERTENCIA

- Retire la herramienta del paquete y examínela cuidadosamente. No deseche la caja ni ningún material de embalaje hasta después de examinar todas las piezas.
- Si falta alguna pieza de la herramienta o si alguna pieza está dañada, no coloque el paquete de baterías ni use la herramienta hasta reparar o reemplazar la pieza. El incumplimiento de esta advertencia podría provocar lesiones graves.

## INFORMACIÓN DE SEGURIDAD

Lea y comprenda completamente este manual antes de intentar ensamblar u operar este producto. Si tiene preguntas relacionadas con el producto, llame al Departamento de Servicio al Cliente al 1-888-3KOBALT, de lunes a domingo de 8 a.m. a 8 p.m., hora estándar del Este.

### Conozca la herramienta





Para operar esta herramienta, lea cuidadosamente este manual y las etiquetas fijadas a la herramienta antes de usarla. Guarde este manual para referencia futura.

### Importante

Solo un técnico calificado puede reparar esta herramienta.

### Lea por completo todas las instrucciones

Algunos de los siguientes símbolos pueden aplicarse al uso de esta herramienta. Obsérvelos y aprenda su significado. La interpretación correcta de estos símbolos le permitirá operar la herramienta de manera más eficaz y segura.

SÍMBOLO	DEFINICIÓN	SÍMBOLO	DEFINICIÓN
V	Voltios		Corriente continua
	ADVERTENCIA: para reducir el riesgo de lesiones, el usuario debe leer el manual de instrucciones.		Peligro, advertencia o precaución. Significa "¡Atención! Su seguridad está comprometida".
	ADVERTENCIA: para reducir el riesgo de lesiones, no mire fijamente la lámpara encendida. Esto podría producir lesiones oculares graves.		

## INSTRUCCIONES IMPORTANTES DE SEGURIDAD

### ADVERTENCIA

- **Lea todas las advertencias de seguridad, instrucciones, ilustraciones y especificaciones que se incluyen con esta herramienta eléctrica.** No cumplir con todas las instrucciones que se detallan a continuación podría provocar descargas eléctricas, incendios o lesiones graves.

Guarde todas las advertencias e instrucciones para referencia futura

- Conozca su luz de área LED. Lea el manual del operador con atención. Conozca las aplicaciones y las limitaciones, así como también los posibles peligros específicos relacionados con esta herramienta. Al seguir esta norma, se disminuirá el riesgo de descargas eléctricas, incendios o lesiones graves.
- No use el producto en exteriores. Esta luz de área está destinada solo para uso doméstico. Utilizarla en exteriores puede aumentar el riesgo de descarga eléctrica o incendio.
- No exponga las herramientas eléctricas a la lluvia o a condiciones de humedad. Si ingresa agua en una herramienta eléctrica, aumentará el riesgo de descarga eléctrica.
- No trabaje con la luz de área inalámbrica en áreas peligrosas.
- No dirija el haz de la luz de área a personas o animales y no mire fijamente el haz de luz (ni siquiera desde lejos). Evite la exposición directa a los ojos. La luz de área puede ocasionar encandilamiento.
- No utilice la luz de área en el tráfico. La luz de área inalámbrica no está aprobada para iluminar en el tráfico.
- Desconecte el paquete de baterías de la luz de área antes de realizar cualquier ajuste, cambiar accesorios o almacenar herramientas eléctricas, etc.
- No permita que los niños usen la luz de área; no es un juguete. Los niños pueden cegarse a ellos o a otras personas involuntariamente.
- Los lentes se calientan mucho durante el uso. Para reducir el riesgo de quemaduras, no toque los lentes calientes. Para reducir el riesgo de incendio, mantenga lejos de materiales combustibles mientras se encuentre en funcionamiento.
- Recargue solo con el cargador especificado por el fabricante. Un cargador adecuado para un tipo de paquete de baterías puede causar un riesgo de incendio si se usa con otro paquete de baterías.
- Úsela solo con paquetes de baterías designados específicamente. El uso de cualquier otro paquete de baterías puede crear un riesgo de lesión e incendio.
- Cuando el paquete de baterías no esté en uso, aléjelo de objetos metálicos, como sujetapapeles, monedas, llaves, clavos, tornillos u otros objetos metálicos pequeños que pudieran crear una conexión entre los terminales. Es posible que conectar los terminales de la batería entre sí produzca quemaduras o un incendio.
- Los objetos puntiagudos, como los clavos o los destornilladores, o la aplicación de fuerza externa, podrían dañar la batería. Se puede producir un corto circuito a nivel interno y la batería puede quemarse, expulsar humo, explotar o sobrecalentarse.
- En condiciones de maltrato, es posible que salga líquido de la batería. Evite el contacto. Si se produce un contacto accidental, enjuague con agua. Si el líquido entra en contacto con los ojos, solicite atención médica. El líquido que sale de la batería puede provocar irritación o quemaduras.
- La luz de área tiene una fabricación resistente. Sin embargo, debe manipularse con cuidado.
- Almacene las herramientas eléctricas que no estén en uso fuera del alcance de los niños y no permita que personas no familiarizadas con la herramienta o estas instrucciones la operen. Las herramientas eléctricas son peligrosas en manos de usuarios sin capacitación.
- Permita que solo una persona capacitada repare la herramienta eléctrica, mediante el uso solo de piezas de repuesto idénticas. De esta forma, se asegurará de mantener la seguridad de la herramienta eléctrica.

## INFORMACIÓN DE SEGURIDAD

---

### ADVERTENCIA

- Al usar electrodomésticos, siempre se deben respetar las siguientes medidas de precaución básicas:
- Lea todas las instrucciones antes de usar el artefacto.
- Para reducir el riesgo de lesiones, es necesario supervisar cuando los niños están cerca del artefacto.
- Para reducir el riesgo de lesiones, no mire fijamente la lámpara encendida. Esto podría producir lesiones oculares graves.
- No use el producto bajo la lluvia.
- Para reducir el riesgo de descarga eléctrica, no sumerja el reflector ni el paquete de la batería en agua o en cualquier otro líquido. No coloque ni almacene el artefacto donde este pudiera caerse a una bañera o a un fregadero.
- Use únicamente el cargador de baterías suministrado por el fabricante para recargar.

## GUARDE ESTAS INSTRUCCIONES

## PREPARACIÓN

---

### Conozca su luz de área

Antes de intentar usar la luz de área, familiarícese con todas sus características de funcionamiento y con los requisitos de seguridad.

### ADVERTENCIA

- Sea cuidadoso, incluso si está familiarizado con la herramienta. Recuerde que un momento de descuido es suficiente para causar lesiones graves. Antes de intentar utilizar cualquier herramienta, asegúrese de familiarizarse con todas las características de funcionamiento e instrucciones de seguridad.
- No intente modificar esta herramienta ni crear accesorios que no sean los recomendados para esta. Se considera que cualquier alteración o modificación es un mal uso, lo que podría causar una condición peligrosa y ocasionar lesiones personales graves.



## INSTRUCCIONES DE FUNCIONAMIENTO

### 1. Para fijar el paquete de baterías

- Alinee la parte elevada del paquete de baterías con las ranuras de la parte inferior de la herramienta y luego deslice el paquete de baterías en la herramienta, como se muestra.
- Asegúrese de que los botones de liberación de la batería del paquete de baterías encajen en su lugar y que el paquete de baterías quede fijo a la herramienta antes de comenzar la operación.

**AVISO:** al colocar el paquete de baterías en la herramienta, asegúrese de que la varilla elevada del paquete de baterías se alinee con la ranura de la herramienta y que los pestillos encajen en su lugar adecuadamente. El ensamblaje inadecuado del paquete de baterías puede provocar daños a los componentes internos.

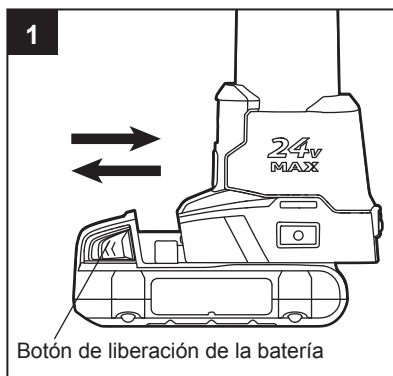

### Para retirar el paquete de baterías

- Presione los botones de liberación de la batería para liberar el paquete de baterías.
- Tire el paquete de baterías hacia delante para retirar la batería de la herramienta.

### ⚠ ADVERTENCIA

- Las herramientas con batería siempre están en condiciones de operación. Por lo tanto, siempre apague la luz de área y retire la batería cuando no se encuentre en uso o cuando la transporte junto a usted.

### 2. Interruptor de ENCENDIDO/APAGADO

- Encienda la luz de área, presione el interruptor de encendido/apagado (D). La luz de área se encenderá al brillo máximo y en un área de 360°.
- Para reducir el brillo, vuelva a presionar el interruptor de encendido/apagado.
- Para apagarla, presione el interruptor de encendido/apagado por tercera vez.

### ⚠ ADVERTENCIA

- No siga presionando el interruptor de encendido/apagado luego de que la luz de área se haya apagado automáticamente. La batería puede dañarse.

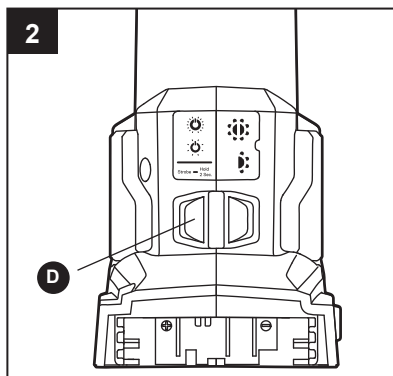

### Modo SOS

- La luz de área cambiará al modo SOS (parpadeará rápidamente) cuando mantenga presionado el interruptor de encendido/apagado.
- Para salir del modo SOS, presione el interruptor de encendido/apagado o el interruptor de área. Volverá al modo anterior.

## INSTRUCCIONES DE FUNCIONAMIENTO

### 3. Interruptor de área

- Presione el interruptor de encendido/apagado (D) para encender la luz de área.
- Cuando la luz de área se enciende por primera vez, está configurada al brillo máximo y en un área de 360°.
- Para reducir el área iluminada, presione el interruptor de área una vez.
- Para volver al área de 360°, presione el interruptor de área nuevamente.

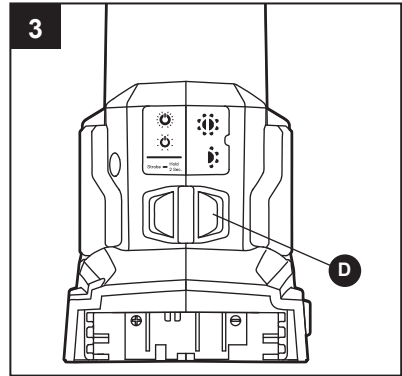

### 4. Gancho para transportar

- La luz de área está equipada con un gancho para transportar (A). La luz de área se puede transportar o sujetar a un objeto con el gancho de transporte.
- Para liberar el gancho de transporte, presione el botón de bloqueo (B) y levante el gancho de transporte. Puede girar 360°.
- Para almacenar el gancho de transporte cuando no esté en uso, presione hacia abajo el gancho de transporte hasta que se bloquee en la luz de área al hacer "clic".

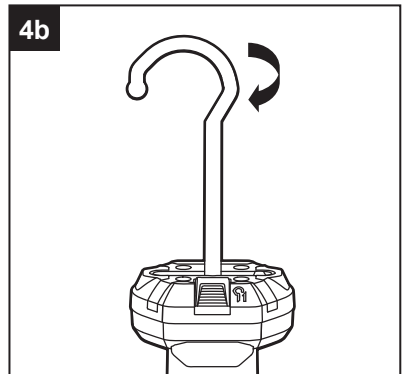
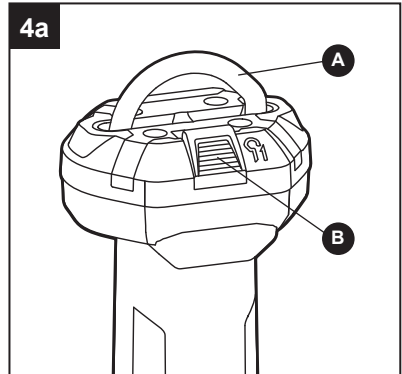

## INSTRUCCIONES DE FUNCIONAMIENTO

### 5. Cómo instalar y retirar la presilla para cinturón

- Alinee la pestaña de la presilla para cinturón (G) con el orificio en la base de la luz de área.
- Apriete el tornillo (H) con firmeza con un destornillador Phillips (no se incluye).
- Para retirar la presilla para cinturón con soporte para brocas, utilice un destornillador Phillips para aflojar el tornillo que fija la presilla para cinturón a la luz de área.

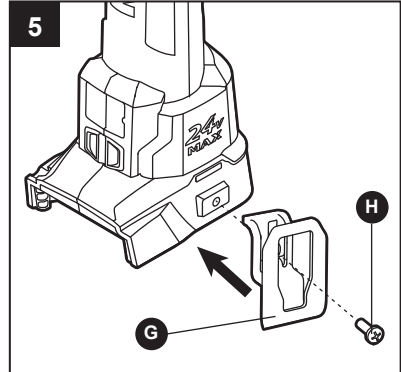

### 6. Puerto USB

Cuando se instala un paquete de baterías y se enciende la luz de área, el puerto USB en la luz de área puede proporcionar CC de 5 voltios, hasta 2 amperios de sitio de carga para el teléfono celular u otro dispositivo USB pequeño.

La luz de área y el dispositivo USB deben colocarse sobre una superficie plana durante la operación o pueden colgarse con el gancho de transporte en la luz de área.

- Coloque un paquete de baterías en la luz de área.
- Enchufe el cable USB (no se incluye) en el puerto USB y enchufe el otro extremo del cable en su dispositivo.
- Presione el interruptor de encendido/apagado para encender la luz de área y activar el puerto USB.
- El dispositivo USB se cargará completamente si hay suficiente carga en el paquete de baterías.
- Cuando no se esté usando o después de cargar, retire el cable USB de la batería.

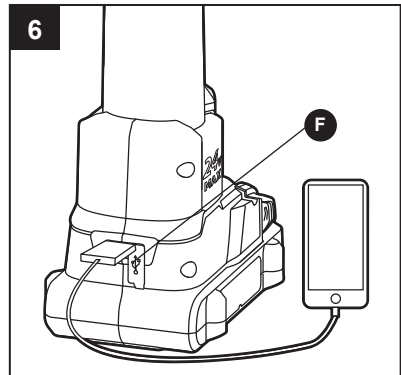

Si el dispositivo conduce más que el rango de salida del puerto (2 amperios como máximo), el puerto se apaga para proteger el paquete de baterías. Para volver a activar el USB, retire el dispositivo y presione el interruptor de encendido/apagado.

Si la luz de área se apaga durante la carga USB, el puerto USB podría proporcionar 2 horas adicionales de carga. Luego se apagará automáticamente.

### NOTA

- El tiempo de carga depende del dispositivo.
- La batería puede calentarse con varios ciclos continuos; esto es parte del funcionamiento normal. Siempre use la función de carga USB en un área bien ventilada.

## CUIDADO Y MANTENIMIENTO

---



Todo el mantenimiento debe estar a cargo únicamente de un técnico de servicio calificado.

### Limpieza

Antes de limpiar o realizar cualquier mantenimiento, retire el paquete de baterías de la herramienta. Para un uso seguro y adecuado, siempre mantenga limpias la herramienta y sus ranuras de ventilación.

Siempre use solamente un paño suave y seco para limpiar la cubierta de plástico transparente; nunca utilice detergente ni alcohol. Siempre use gafas de seguridad al usar herramientas de limpieza con aire comprimido.

## SOLUCIÓN DE PROBLEMAS

---



### ADVERTENCIA

- Presione el interruptor de encendido/apagado para apagar la luz de área y retire el paquete de baterías de la herramienta antes de realizar cualquier procedimiento de solución de problemas.

PROBLEMA	CAUSA POSIBLE	ACCIÓN CORRECTIVA
El luz de área no funciona.	1. El nivel de carga de la batería está bajo.	1. Cargue el paquete de baterías
	2. La luz de área ha dejado de funcionar para proteger los circuitos internos.	2. Apague la luz de área, espere a que la herramienta y la batería se enfríen y luego vuelva a encenderla.

## GARANTÍA

---

La herramienta está garantizada contra defectos de fabricación en los materiales y la mano de obra por 5 años desde la fecha de compra para el comprador original. Esta garantía no cubre daños por uso indebido, desgaste normal, mantenimiento inadecuado, negligencia, reparación o alteración no autorizadas, ni piezas o accesorios desechables cuya inutilidad es esperable después de un período de uso razonable.

Si cree que este producto cumple con la garantía mencionada anteriormente, devuelva el producto al lugar donde lo compró con un comprobante de compra válido y el producto defectuoso se reparará o reemplazará sin cargo. Esta garantía le otorga derechos legales específicos, pero también podría tener otros derechos que varían según el estado.

Impreso en China