

BLACK+[®] DECKER

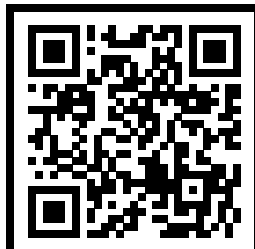

**ACTIVATE
WARRANTY**

BUILT-IN DISHWASHER

USE AND CARE MANUAL
CATALOG NUMBER

BDW300MHS

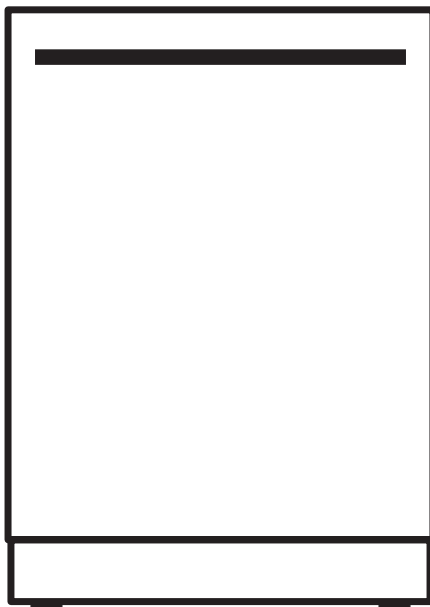

Thank you for choosing BLACK+DECKER!
PLEASE READ BEFORE RETURNING THIS PRODUCT FOR ANY REASON.

If you have a question or experience a problem with your BLACK+DECKER purchase, go to www.blackanddecker.com/instantanswers If you can't find the answer or do not have access to the Internet, call 844-299-0879 from 10:30 a.m. to 6:30 p.m. EST Mon. - Fri. to speak with an agent. Please have the catalog number available when you call.

SAVE THIS MANUAL FOR FUTURE REFERENCE.

PRODUCT REGISTRATION

Thank you for purchasing our BLACK+DECKER product. This easy-to-use manual will guide you in getting the best use of your product.

Remember to record the model and serial numbers. They are on a label on the rear.

Staple your receipt to your manual. You will need it to obtain warranty service.

Model number

Serial number

Date of purchase

SAFETY INFORMATION



DANGER

DANGER - Immediate hazards which **WILL** result in severe personal injury or death



WARNING

WARNING - Hazards or unsafe practices which **COULD** result in severe personal injury or death



CAUTION

CAUTION - Hazards or unsafe practices which **COULD** result in minor personal injury

IMPORTANT SAFETY INSTRUCTIONS



WARNING

When using your dishwasher, follow basic precautions, including the following

1. READ ALL INSTRUCTIONS BEFORE USING THE DISHWASHER
2. Use the dishwasher only for its intended function.
3. Use only detergents or wetting agents recommended for use in a dishwasher and keep them out of the reach of children.
4. When loading items to be washed:
 - 1) Locate sharp items so that they are not likely to damage the door seal;
 - 2) Warning: Knives and other utensils with sharp points must be loaded in the basket with their points down or placed in a horizontal position.
5. Check that the detergent receptacle is empty after completion of the wash cycle.
6. Use only detergent and rinse additives designed for an automatic dishwasher.
7. Never use soap, laundry detergent, or hand washing detergent in your dishwasher. Keep these products out of the reach of children.
8. Keep children away from detergent and rinse aid. Keep children away from the open door of the dishwasher, there could still be some detergent left inside.
9. This appliance is not intended for use by persons (including children) with reduced physical, sensory or mental capabilities, or lack of experience and knowledge, unless they have been given supervision or instruction concerning use of the appliance by a person responsible for their safety.
10. Children should be supervised to ensure that they do not play with the appliance.
11. Dishwasher detergents are strongly alkaline, they can be extremely dangerous if swallowed. Avoid contact with skin and eyes and keep children away from the dishwasher when the door is open.
12. The door should not be left in the open position since this could present a tripping hazard.

SAFETY INFORMATION

13. If the supply cord is damaged, it must be replaced by the manufacturer or its service agent or a similarly qualified person in order to avoid a hazard.
14. Remove the door to the washing compartment when removing an old dishwasher from service or discarding it.
15. Please dispose of packing materials properly.
16. Use the dishwasher only for its intended function.
17. During installation, the power supply must not be excessively or dangerously bent or flattened. Do not tamper with controls.
18. The appliance is to be connected to the water mains using new hose sets and that old hose-sets should not be reused.
19. The maximum number of place settings to be washed is 12.
20. Do not use this dishwasher outdoors.
21. This appliance must be properly installed in accordance with the installation instructions before its use.
22. This appliance must be connected to a proper electrical outlet with the correct electrical supply.
23. Disconnect electrical power and water intake hose to dishwasher before cleaning and/or servicing.
24. Under certain conditions, hydrogen gas may be produced in a hot-water system that has not been used for two weeks or more. **HYDROGEN GAS IS EXPLOSIVE.** If the hot-water system has not been used for such a period, before using the dishwasher turn on all hot-water faucets and let the water flow from each for several minutes. This will release any accumulated hydrogen gas. As the gas is flammable, do not smoke or use an open flame during this time.
25. Do not wash plastic items unless they are marked as dishwasher safe. For plastic items not so marked, check the manufacturer's recommendations.
26. Do not touch the HEATING ELEMENT during or immediately after use.
27. Do not operate your dishwasher unless all ENCLOSURE panels are properly in place.
28. Do not tamper with controls.
Do not abuse, sit on, or stand on the door or dish rack of the dishwasher.

SAVE THESE INSTRUCTIONS
HOUSEHOLD USE ONLY
GROUNDING INSTRUCTIONS

SAFETY INFORMATION

ELECTRICAL REQUIREMENTS

This appliance must be grounded. In the event of a malfunction or breakdown, grounding will reduce the risk of electric shock by providing a path of least resistance for electric current. This appliance is equipped with a cord having an equipment-grounding conductor and a grounding plug. The plug must be plugged into an appropriate outlet that is installed and grounded in accordance with all local codes and ordinances.

WARNING

Improper connection of the equipment-grounding conductor can result in a risk of electric shock. Check with a qualified electrician or service representative if you are in doubt whether the appliance is properly grounded. Do not modify the plug provided with the appliance, if it will not fit the outlet, have a proper outlet installed by a qualified electrician.

POWER SUPPLY CORD

- If the power supply cord is too short, do not use an extension cord. Have a qualified electrician or serviceman install an outlet near the appliance.

SET UP & USE

INSTALLATION INSTRUCTIONS

WARNING

Electrical Shock Hazard - Disconnect electrical power before installing dishwasher.
Failure to do so can result in death or electric shock.

CAUTION: The installation of the pipes and electrical equipment should be done by professionals.

The installation position of dishwasher should be near the existing inlet and drain hoses and power cord.

One side of the cabinet sink should be chosen to facilitate the connection of drain hoses of the dishwasher.

Position the appliance in the desired location. The back should rest against the wall behind it, and the sides, along the adjacent cabinets or wall. The dishwasher is equipped with water supply and drain hoses that can be positioned to the right or the left to facilitate proper installation.

WARNING: DO NOT USE AN EXTENSION CORD OR AN ADAPTER PLUG WITH THIS APPLIANCE.
DO NOT, UNDER ANY CIRCUMSTANCES, CUT OR REMOVE THE GROUND CONNECTION FROM THE POWER CORD.

WARNING

Tip Over Hazard

- Do not use dishwasher until completely installed.
 - Do not push down on open door.
- Doing so can result in serious injury or cuts.

State of California Proposition 65 Warnings:

WARNING: Cancer and Reproductive Harm
www.P65Warnings.ca.gov

SET UP & USE

WARNING

Suffocation Hazard-Before you throw away your old appliance, remove the door or lid so that children cannot hide or get trapped inside your old appliance. Failure to follow these instructions can result in death or brain damage.

CAUTION:

- Never use harsh chemicals to clean your dishwasher. Some chloride-containing products can damage your dishwasher and may present health hazards!
- Never use steam cleaning products to clean your dishwasher. The manufacturer will not be responsible for the possible damages or consequences.
- To avoid possible dishwasher damage, do not use harsh chemicals, abrasive cleaners, scouring pads (metal or plastic), or abrasive cloths/paper towels to clean your dishwasher's exterior door panel. Your dishwasher's exterior door panel can be damaged by doing so.
- It is highly recommended that the user become familiar with the procedure to shut off the incoming water supply and the procedure to shut off the incoming power supply. See the Installation Instructions or contact your installer for more information.
- If the dishwasher drains into a food disposer, make sure disposer is completely empty before running dishwasher.
- NSF/ANSI 184 Certified residential dishwashers are not intended for licensed food establishments.
- Protect your dishwasher from the elements. Protect against freezing to avoid possible damage to the fill valve. Damage caused by freezing is not covered by the warranty.
- Not for outdoor use.

SET UP & USE

OPERATING REQUIREMENTS

ELECTRICAL REQUIREMENTS

WARNING

Electrical Shock Hazard-

- Electrically ground dishwasher.
- Connect ground wire to green ground connector in terminal box.
- Do not use an extension cord.
- Failure to follow these instructions can result in death, fire, or electrical shock.

This dishwasher is designed for operation on an adequately wired individual 120 V, 60 Hz, 15- or 20-amp fused electrical supply with copper wire only. It is recommended that a time-delay fuse or circuit breaker is used, and that a separate circuit serving only this appliance is provided. If an outlet is used, the outlet should be placed in adjacent cabinet.

LOCATION REQUIREMENTS

- Install where dishwasher is protected from the elements. Protect against freezing to avoid possible rupture of fill valve. Such ruptures are not covered by the warranty. For winter storage information, see “Storing” in the “Dishwasher Care” section.
- Install and level dishwasher on a floor that will hold the weight and in an area suitable for its size and use.

WATER SUPPLY REQUIREMENTS

- The water supply temperature should be 120°F to 150°F (49°C to 66°C).
- The water supply must maintain water pressure between 20 and 80 psi for sufficient flow.

SET UP & USE

PARTS AND FEATURES

Top light

Upper spray arm

Middle spray arm

Vortex wash arm (left side)

Lower spray arm

Detergent dispenser

Rinse aid dispenser

Cup shelf

Adjustable upper rack

Tub gasket

Silverware basket

Bottom rack

Heating element

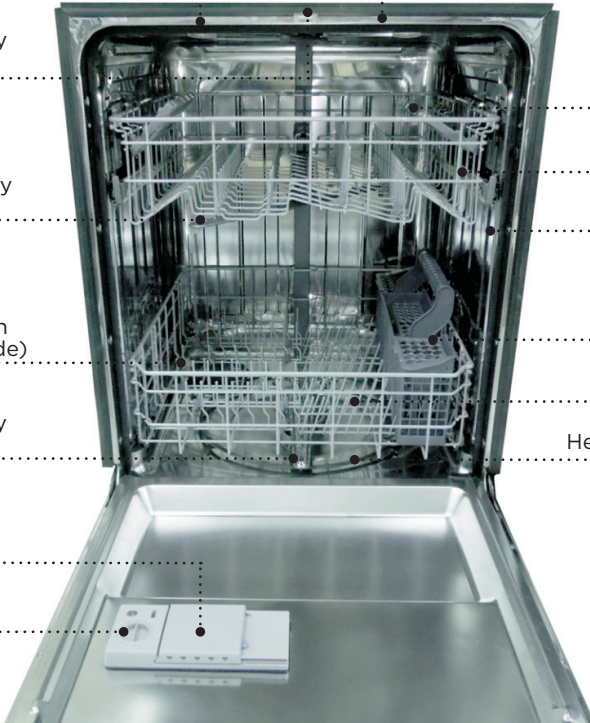

SET UP & USE

INSTALLING AND SETTING UP YOUR DISHWASHER

1. Water supply temperature should be between 120° F and 149° F (49° C and 65° C).
2. Dispose of the discarded appliance and packing material properly.
3. The dishwasher must be grounded or it can result in a risk of electric shock.
If there is any damage to the dishwasher, please contact Customer Service. Do not attempt to repair or replace any part by yourself.

For information on installing and setting up your dishwasher, refer to the Installation Guide provided.

BEFORE USING YOUR DISHWASHER

1. Remove the interior packing.
2. Clean the interior surface with lukewarm water using a soft cloth.

FINDING A SUITABLE LOCATION

- This dishwasher is designed to be built-in.
- The dishwasher door must be able to swing fully open.

PROVIDING A PROPER POWER SUPPLY

- Check your local power source. This dishwasher requires a 120V, 60Hz power supply.
- Refer to the Installation Guide for additional information.

UNDERSTANDING YOUR DISHWASHER'S FEATURES

HOW YOUR DISHWASHER CLEANS

The dishwasher fills with water, covering the filter area at the bottom. Water is then pumped through the various filter and spray arms, spraying a mixture of hot water and detergent against the soiled surfaces of your dishes and silverware. Soil particles are separated and go down the drain as the dirty water is drained and replaced with clean water. The number of water fills is determined by the cycle selected.

WASH CYCLE SELECTIONS

Cycle times are approximate and will vary with options selected. Hot water is necessary to activate dishwasher detergent and melt fatty food soils. An automatic sensor checks the incoming water temperature and, if it is not hot enough, the timer will be delayed to allow for the water to heat for the main wash of all cycles. This happens even when hi-temp wash is selected, so that higher temperature will be available to handle heavier soil loads.

SET UP & USE

FILTER SYSTEM

Your dishwasher has a multiple filter system which includes four separate filter meshes. It separates dirty water and clean water into different chambers. The multiple filter system helps your dishwasher to get better performance with less water and less energy.

SMART WASH SYSTEM

Your dishwasher has a smart wash system under the normal wash program which selects the wash cycle based on how large and how soiled the load, permitting your dishwasher to clean more efficiently every time. When a partial load of lightly soiled dishes is placed in the unit, a short wash cycle is automatically selected. When a full load of heavily soiled dishes is placed in the unit, a heavy wash cycle is automatically selected.

ADJUSTABLE UPPER RACK

The upper rack of your dishwasher can be raised or lowered to accommodate loading dishes of varying heights in either rack. After removing the 3rd rack, the upper rack clearance height can be adjusted from 8" to 10". The lower rack clearance height can be adjusted from 11" to 13". See "Adjusting the upper rack".

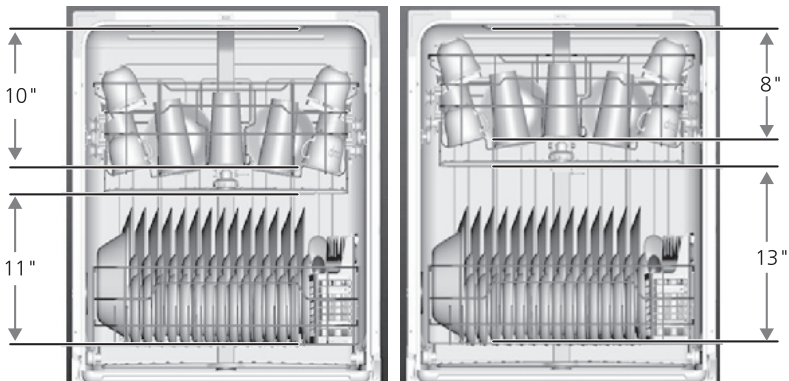

SET UP & USE

USING YOUR DISHWASHER

USING THE CONTROL PANEL

Your dishwasher's control panel is located on the top edge of the door. The door must be opened to make settings and operate the dishwasher.

CYCLES

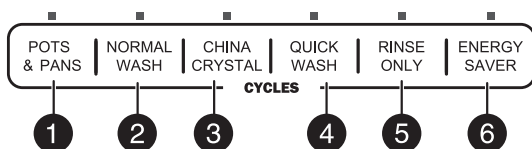

Select a cycle based on the type of dishes to be washed and the level of soil on the dishes.

Cycle times are approximate and will vary with options selected. The timer will be delayed to allow for the water to heat for the main wash of all cycles if the sensor detects the water is not hot enough. Below is water use and cycle times under standard conditions.

	CYCLE	DESCRIPTION	WATER USE	CYCLE TIME (MINUTES)
1	POTS & PANS	Use for hard-to-clean, heavily soiled dishes, pots, and pans.	6.9 gal. (26.2 l)	138
2	NORMAL WASH	Use for regularly soiled dinner dishes or silverware.	3.0 - 5.9 gal. (11.4 - 22.5 l)	102 - 120
3	CHINA CRYSTAL	Use for lightly soiled china and crystal.	5.9 gal. (22.5 l)	114
4	QUICK WASH	Use for lightly soiled and pre-rinsed dishes and silverware.	4.0 gal. (15.1 l)	60
5	RINSE ONLY	Use for pre-rinsing dishes or glasses. This is only a rinse that keeps food from drying on your dishes and reduces odor buildup in your dishwasher until you are ready to wash a full load. Do not use detergent.	2.0 gal. (7.7 l)	20
6	ENERGY SAVER	Use for lightly soiled or pre-rinsed dishes and silverware.	5.0 gal. (18.8 l)	134

SET UP & USE

FUNCTIONS

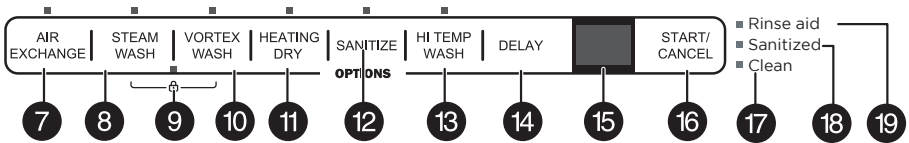

Functions can add enhancements to the cycle selected.

- 7 **AIR EXCHANGE**—Use to exchange the air in your dishwasher every six hours to keep the air in the dishwasher fresh.
- 8 **STEAM WASH**—Use for heavily soiled items. This option adds additional time to the cycle time and is available with the POTS & PANS, NORMAL WASH, and ENERGY SAVER cycles.
- 9 **CHILD LOCK**—Use to lock all controls to prevent children from accidentally changing the dishwasher cycle or starting the dishwasher. Press the STEAM WASH and VORTEX WASH buttons at the same time to select or cancel the function. The indicator light turns on when selected and off when cancelled.
- 10 **VORTEX WASH**—Use when you want to wash pots and pans, durable serving bowls, and other large, very dirty, hard to clean dishes. Place the dishes face down in the lower rack directly above the vortex wash arm in the back left corner of your dishwasher. This function is not available for the rinse only cycle.
- 11 **HEATING DRY**—Use to heat-dry your dishes. This function is not available for rinse only cycle.
- 12 **SANITIZE**—Use to sanitize your dishes and glassware. Maintains the water temperature at 158° F (70° C) max., and is available with the POTS & PANS, NORMAL WASH, and ENERGY SAVER cycles.

NOTE:

- Certified residential dishwashers are not intended for licensed food establishments.
- The sanitize cycle is NSF certified.

- 13 **HI TEMP WASH**—Use to maintain the water temperature at 140°F (60°C) max. This option is available with the POTS & PANS, NORMAL WASH cycles.

CONTROLS AND INDICATORS

- 14 **DELAY**—Press repeatedly to delay the start of the selected wash cycle until the delay time you want is shown on the display. You can select from one to 24 hours delay. After you select the delay time you want, press START/CANCEL once, then close the door within four seconds. The delay begins to count down.

If you open the door while delay is running, press the START/CANCEL, then close the door within four seconds to begin the cycle from that point.

To cancel the delay and begin the cycle before the delay period is complete, open the door, then press and hold START/CANCEL for three seconds.

SET UP & USE

15 **DISPLAY**—Shows the remaining hours and minutes of the current cycle, delay hours remaining, and error codes (see “Error codes” section).

NOTE:

If the remaining time on the display suddenly increases or decreases by several minutes, it means that the Smart Sensor has checked the soil level or the water needs to be heated to reach the required temperature.

16 **START/CANCEL**—Press to start the dishwasher after you have selected a cycle and function (if desired). Close the door. The cycle indicator begins to blink and the function indicator turns on. If you don't close the door within four seconds of pressing START/CANCEL, the dishwasher pauses. Press START/CANCEL again to continue with the cycle.

To cancel a running cycle, open the door, then press and hold START/CANCEL for three seconds. The dishwasher will return to standby status.

To load more dishes or pause the dishwasher while it's already running, open the door. A safety mechanism stops the cycle.

 **CAUTION:** To avoid injury open the door slowly and carefully. There is a possibility of hot steam from inside the dishwasher.

You can add more dishes before the main wash cycle has started. To determine this, check the detergent dispenser in the door. If the detergent dispenser is still closed, you can add more dishes. If it is open, you can add dishes to the dishwasher if the dish quantity is small. If the quantity is large, restart the cycle.

17 **Clean**—Turns on after a cycle finished. Turns off after 1 minute when the door is opened.

18 **Sanitized**—Turns on when a sanitized cycle is finished. Turns off after 1 minute, when the door is opened.

19 **Rinse Aid**—Turns on when you need to add rinse aid.

BASIC OPERATION

1. Load the dishwasher (See preparing and loading dishes).
2. Add detergent (See “Filling the detergent dispenser” section).
3. Add rinse aid, if needed (See “Filling the rinse aid dispenser” section).
4. Select the cycle you want (See the “Basic operation” section). The indicator will light when the selection is made.
5. Select the function you want. The indicator will light when the selection is made.
6. To start, press START/CANCEL on the control pad.
7. Close the door within four seconds and the wash cycle will begin.

SET UP & USE

PREPARING AND LOADING DISHES

PREPARING DISHES FOR WASHING

- Scrape away large pieces of food, bones, pits, toothpicks, and similar items. The continuous filtered wash system will remove the remaining food particles.

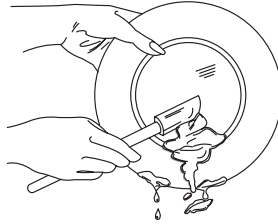

- Burned-on foods should be loosened before loading.
- Empty liquids from glasses and cups.
- Foods such as mustard, mayonnaise, vinegar, lemon juice, and tomato-based products may cause discoloration of stainless steel and plastics if allowed to sit for a long period of time. Unless the dishwasher is to be operated at once, it is best to rinse off these types of foods.
- If the dishwasher drains into a garbage disposal, be sure the disposal is completely empty before starting dishwasher.

SET UP & USE

ADJUST UPPER RACK

The height of the upper rack can be adjusted to accommodate loading taller dishes in either rack.

1. Lift the rack to move it to the upper position.

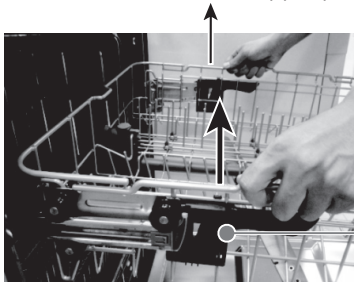

Upper rack in the upper position



2. Press the handle to move it to the lower position.



Upper rack in the Lower position



LOADING THE UPPER RACK

The upper rack is designed for cups, glasses, small plates, bowls, and plastic items marked dishwasher-safe. For best results, place the items with the soiled surface facing down or toward the center. Tilt them slightly for better drainage.

NOTE:

Make sure the loaded dishes do not interfere with the rotation of the middle spray arm, which is located just below the upper rack. You can check this by rotating the middle spray arm by hand.

Loading suggestions are shown below:



8 place settings



12 place settings

SET UP & USE

LOADING THE BOTTOM RACK

The bottom rack is designed to accommodate plates, bowls, saucers, and cookware. The adjustable rack lets you load items up to 13 inches high. Large items should be placed along the edge, with the inside faces down, so they do not interfere with the middle or lower spray arms or prevent the detergent dispenser from opening.

The fold-down tines on the bottom rack are provided to support extra large and hard-to-fit items. The tines may be left up for normal use or folded down for more flexible loading of larger items.

Loading suggestions are shown below:

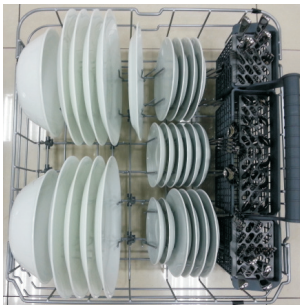

8 place settings

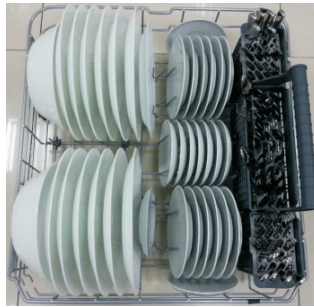

12 place settings

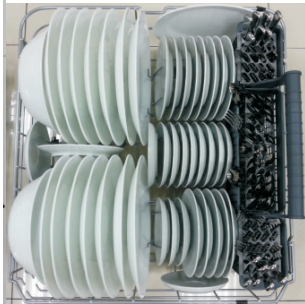

14 place settings

SET UP & USE

LOADING THE SILVERWARE BASKET

The silverware basket is divided into three separate sections, which can be placed in either the upper or lower racks.

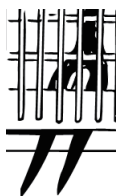
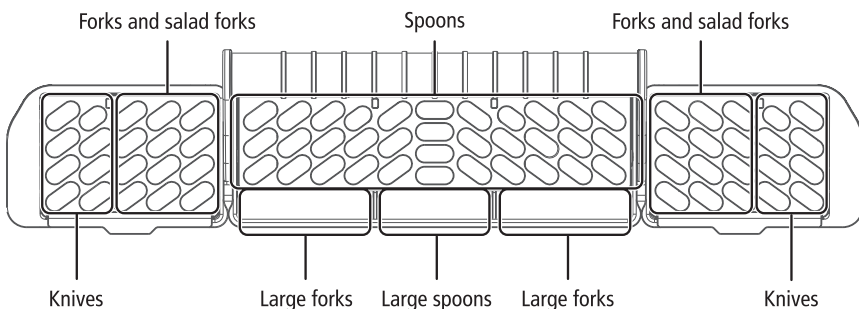

CAUTION:

Make sure that nothing protrudes through the bottom of the silverware basket to block the lower spray arm.

ADDING A DISH

CAUTION: TO AVOID BURN INJURY: Open the door slowly and wait until the spray arms and wash action stop. Hot water may splash out of dishwasher. Failure to do so may result in injury.

Before adding dishes, refer to "Preparing and loading dishes" for instructions on loading more dishes. Also see information on Start/cancel in the "Controls and indicators" section. To add or remove items after the wash cycle starts:

- 1 Open the door slightly and wait a few seconds until wash action stops before completely opening.
- 2 Add the item.
- 3 Press START/CANCEL on the control pad and close the door within four seconds. The cycle automatically resumes.

SET UP & USE

FILLING THE DETERGENT DISPENSER

1. Push the detergent dispenser cover latch downwards to open the detergent cup.

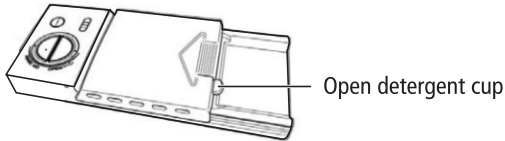

2. Add detergent (dry powder, liquid, or packets) to the cup.

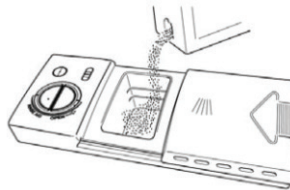

3 Close the detergent dispenser cover.

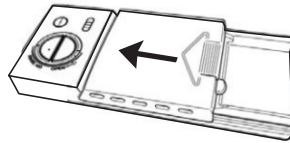

The amount of detergent required depends on the cycle selected and the soil level on the dishes. Refer to the following table for the recommended amount.

Cycle	Soft Water (0-3 grains)	Medium Hard Water (4-8 grains)	Hard Water (9-12 grains)	Very Hard Water (over 12 grains)
POTS & PANS NORMAL WASH CHINA CRYSTAL QUICK WASH ENERGY SAVER	2 tsp. (main wash cup 1/4 full)	5 tsp. (main wash cup fill to line above regular)	8 tsp. (main wash cup completely full)	Main wash cup completely full (water softener recommended)
Rinse	No detergent	No detergent	No detergent	No detergent

SET UP & USE

FILLING THE RINSE AID DISPENSER

Your dishwasher is designed to use a liquid rinse aid. The use of rinse aid greatly improves drying performance after the final rinse. Do not use a solid or bar-type rinse aid. Under normal conditions, the rinse aid will last approximately one month. Try to keep the dispenser full, but do not over fill it.

1. Turn rinse aid dispenser cap 1/4 turn counterclockwise and lift it out.

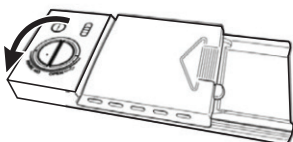

2 Add rinse aid until liquid touches the indicated fill level. Do not overfill since this can cause oversudsing. Wipe up any spills with a damp cloth. The dispenser holds enough for 35 to 140 washes, depending on the dial setting.

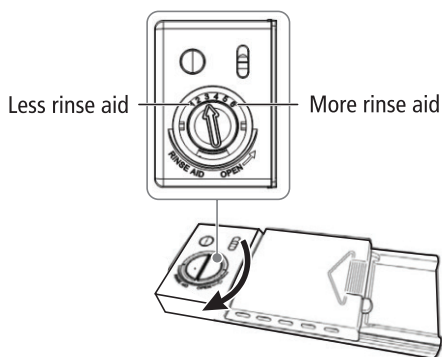
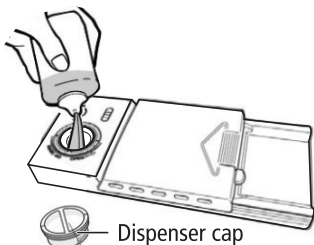

3 Replace the cap and turn it 1/4 turn clockwise.

SET UP & USE

FACTORS AFFECTING PERFORMANCE

USING RINSE AID

Rinse aid greatly improves drying and reduces water spots and filming. Without rinse aid, your dishes and dishwasher interior will have excessive moisture. In addition, the heated dry option will not perform as well without rinse aid. The rinse aid dispenser, located next to the detergent cup, automatically releases a measured amount of rinse aid during the last rinse. If spotting and poor drying is a problem, increase the amount of rinse aid dispensed by rotating the dial to a higher number. The dial is located under the dispenser cap.

If the rinse aid is low, the rinse aid light turns on at the beginning and end of the cycle indicating that it is time to refill. Refer to "Filling the rinse aid dispenser" section.

WATER TEMPERATURE

Hot water is required for optimum dishwashing and drying results. Water entering the dishwasher should be at least 120° F (49° C) to achieve satisfactory results.

To check water temperature entering dishwasher:

1. Turn on the hot water faucet near the dishwasher and let it run for several minutes.
2. Hold a thermometer (a candy or meat thermometer will work) in the water stream to check the temperature. If temperature is below 120° F (49° C), have a qualified person raise the hot water heater thermostat setting.

IMPORTANT!

To make sure that the water entering the dishwasher is hot, run hot water from the nearest hot water faucet to clear cool water from the pipe before starting the cycle.

HEAT DRY FUNCTION

The heat dry function, when used with a rinse aid, enhances drying performance. If you do not choose the heat dry function, items in your load that will not be completely dry at the end of the cycle.

WATER PRESSURE

For optimum performance, the hot water supply line for your dishwasher must provide water pressure of at least 20 psi and not more than 120 psi. You may experience low water pressure during high-demand periods, such as when laundry or showers are in use while you are washing the dishes. To eliminate this problem, wait until hot water demand is reduced before starting the dishwasher.

⚠ CAUTION: TO AVOID BURN INJURY: Allow the heating element to cool before attempting to clean the interior of your dishwasher.

CLEANING & CARE

CLEANING THE STAINLESS STEEL PANEL

Cleaning the stainless steel panel Clean the stainless steel door and handle regularly with a soft cloth and standard household cleaner to remove the debris

⚠ CAUTION: Do not use appliance wax, polish, bleach or products containing chlorine to clean the stainless steel door.

CLEANING THE CONTROL PANEL

Clean the control panel gently with a soft, lightly dampened cloth.

CLEANING THE STAINLESS STEEL INNER DOOR AND TUB

The tub is made of stainless steel. It will not rust or corrode, even if the dishwasher should be scratched or dented.

Clean the spots on the steel inner door and tub with a damp non-abrasive cloth.

CLEANING THE FILTERS

The filters are designed to collect debris and need to be cleaned monthly to maximize wash performance.

1. Remove the bottom rack.



CLEANING & CARE

2. Rotate the cylinder filter, then lift it out.

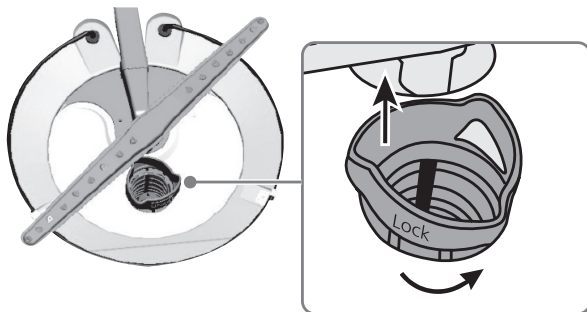

3. Lift the fine filter from the bottom of the tub.

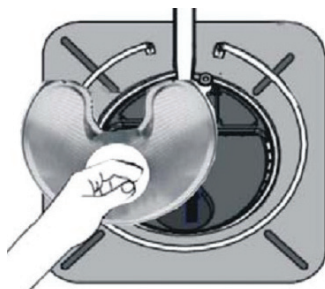

4. Take out the fabric filter.

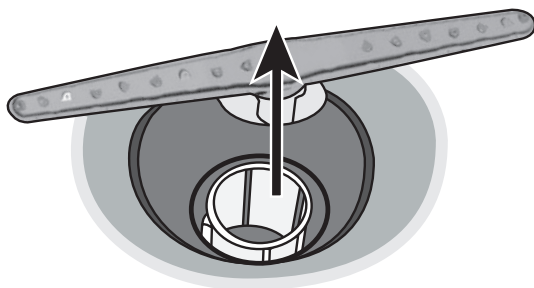

CLEANING & CARE

5. Flush the filters by holding them under running water.

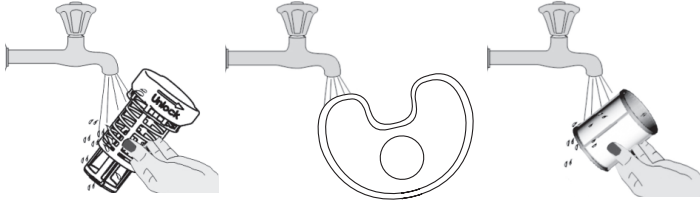

6. Replace the fabric filter.

7. Replace the fine filter.

8. Replace the cylinder filter.

9. Replace the bottom rack.

CLEANING THE DOOR AND TUB GASKETS

- Clean the door gasket with a damp cloth to remove food particles regularly.



CLEANING & CARE

- The inside of the dishwasher is self-cleaning under normal use. If needed, the tub gasket can be cleaned with a damp cloth. Use a brush to clean the opening in the end of the gasket.



CLEANING THE AIR GAP

- If there is an air gap installed with your dishwasher, make sure it is clean so the dishwasher will drain properly. Air gap is not part of your dishwasher. Before you clean the air gap, turn off the dishwasher, then remove the plastic air gap cover and clean with a toothpick.

PROTECTING YOUR DISHWASHER FOR LONG PERIODS

Your dishwasher should be protected from freezing if you plan to leave it for extended periods in an unheated place. Have a qualified person do the following:

To disconnect service:

1. Turn off the electrical power to the dishwasher at the supply source by moving fuses or tripping circuit breaker.
2. Turn off the water supply.

CLEANING & CARE

3. Place a pan under the inlet valve, then disconnect water line from the inlet valve and drain it into a pan.
4. Disconnect drain line from pump and drain the water into a pan.

To restore service:

1. Reconnect the water, drain, and electrical power.
2. Turn on water and electrical power supply.
3. Fill the detergent cup and the rinse aid cup and run the dishwasher through a heated-wash cycle.
4. Check all connections to make sure they do not leak.

TROUBLESHOOTING & WARRANTY

Troubleshoot your problem by using the chart below. If the appliance still does not work properly, contact W Appliance Co. customer service center or the nearest authorized service center. Customers must never troubleshoot internal components.

ERROR CODES

CODES	MEANINGS	POSSIBLE CAUSE
E1	Longer inlet time	<ul style="list-style-type: none">• Faucet is not opened• Water intake is restricted• Water pressure is too low
E4	Overflow	A leak in the dishwasher
E8	The orientation of the distributary valve not working.	The wire is not connected correctly, or the distributary valve is broken.
E9	A button has been touched for more than 30 seconds (by anything, including water).	Anything (including water) touching a button.

CAUTION

- If an overflow occurs, turn off the main water supply before calling for service.
- If there is water in the base pan because of an overflow or small leak, the water should be removed before restarting the dishwasher.

TROUBLESHOOTING & WARRANTY

TROUBLE	POSSIBLE CAUSE	POSSIBLE REMEDY
The dishwasher won't start	The door may not be closed properly.	Make sure that the door is closed and latched.
	The power is off or not connected.	Make sure that the power is connected and turned on.
	The delay start option is selected.	Refer to the "Delay" section under "Controls and indicators"
	The child lock is activated.	Deactivate the child lock. Refer to the "Child lock" section under "Functions"
The dishwasher beeps at the end of the cycle	This is normal and indicates that the wash cycle is complete.	
The rinse aid light is on	The rinse aid level is low.	Add rinse aid.
The dishwasher runs too long	The dishwasher is connected to a cold water supply.	Make sure that the dishwasher is connected to a hot water supply. If not, change the water supply to a hot water source.
	The cycle time varies, depending on the soil level of the dishes.	When heavy soil is detected, the wash times will be longer.
	Depends on the option selected.	Some options will add time to the cycle.
The dishes are not clean enough	The water pressure is too low.	Make sure that the water pressure is above 20 psi. Use your dishwasher when water demand is low.
	The inlet water temperature is too low.	Make sure that the dishwasher is connected to a hot water supply. If not, change the water supply to a hot water source. Use your dishwasher when hot water demand is low.
	Dishes are too close together.	Reload the dishwasher as shown in "Preparing and loading dishes"
	Improper use of detergent.	Add detergent depending on the water hardness and washing cycle you choose. Use fresh detergent.
	The selected cycle is not suitable for the soil level on the dishes.	Choose a different cycle with a longer washing time.
	The spray arms are blocked.	Make sure that the spray arms are not blocked and are free to rotate.
The dishes are not drying enough	The rinse aid dispenser is empty or the setting is too low.	Fill the rinse aid dispenser. Increase the rinse aid setting.
	Dishes are loaded improperly.	Reload the dishwasher as shown in "Preparing and loading dishes"
	The cycle you chose did not include drying.	Choose a cycle with drying.

TROUBLESHOOTING & WARRANTY

TROUBLE	POSSIBLE CAUSE	POSSIBLE REMEDY
Spots and filming on dishes	Water hardness is too high.	For extremely hard water, install a water softener.
	Dishes are loaded improperly.	Reload the dishwasher as shown in "Preparing and loading dishes"
	Old or damp rinse aid power is used.	Use fresh, liquid rinse aid.
	The rinse aid dispenser is empty or the setting is too low.	Fill the rinse aid dispenser. Increase the rinse aid setting.
Etching	Using too much detergent.	Use less detergent if you have soft water.
	The inlet water temperature exceeds 150° F (65.6° C).	Lower the inlet water temperature.
Detergent left in dispenser cup	Detergent may be too old.	Use fresh detergent.
	The spray arm is blocked.	When you load the dishes, make sure that the spray arms are not blocked.
The detergent dispenser will not close	Improper operation of the detergent cover.	Add detergent and rinse aid only as indicated in this manual. See "Filling the detergent dispenser" and "Filling the rinse aid dispenser"
Water remains in the dishwasher.	The previous cycle has not finished or has been interrupted	Make sure that the current cycle is finished.
The dishwasher does not drain properly.	The drain is clogged.	Check the air gap (if so equipped). Make sure that the disposer is empty (if so connected).
	The drain hose is kinked.	Make sure that the drain hose is not kinked and is properly connected.
Suds in the tub	Using improper detergent.	Make sure to use only automatic dishwasher detergent.
The dishwasher leaks	Excessive suds caused by using improper detergent.	Make sure to use only automatic dishwasher detergent.
	The dishwasher is not level.	Level the dishwasher (refer to the Installation Manual).
There are black or gray marks on the dishes	Aluminum utensils have rubbed against the dishes.	Make sure that the water inlet temperature is not less than 120° F (49° C).
The interior of the tub is stained	Coffee or tea stains.	Use a spot cleaner to remove the stains.
	Reddish stain.	Some tomato products may cause this. Use of the rinse only cycle right after loading will help this.
Noises	Detergent cup opening/drain pump.	This is normal.
	A hard object has entered the wash module. When the object is ground up the noise will stop.	If the noise continues after the cycle is complete, call for service.
The dishwasher won't fill (the dishwasher will beep)	The water valve is turned off.	Turn on the water valve.
	The door may not be closed completely.	Make sure that the door is closed and latched.

TROUBLESHOOTING & WARRANTY

SPECIFICATIONS	
Capacity:	12 Place Settings
Dimensions (WxDxH):	Bar handle unit -23.9" x 26.5" x 33.7" (606 x 674 x 857 mm) Recess handle unit - 23.9" x 24.5" x 33.7" (606 x 623 x 857 mm)
Power Supply:	120 volts, 60 Hz
Current:	8.4 A
Water Pressure:	Between 20 and 120 psi

LIMITED WARRANTY

ACTIVATE WARRANTY

Any repair, replacement, or warranty service, and all questions about this product should be directed to W Appliance Co. at 844-299-0879 from the US, including Puerto Rico, or Canada.

Some issues can be addressed without service. Before contacting regarding your warranty, please visit the "Troubleshooting" section of your user manual.

All warranty service is provided exclusively by our authorized W Appliance Co. service providers. For service in US, including Puerto Rico, and Canada call 1-844-299-0879 to create a ticket. When calling, please have the following information available: date of purchase, model number, proof of purchase and a brief description of the problem.



WHAT IS COVERED

YOUR SOLE AND EXCLUSIVE REMEDY UNDER THIS LIMITED WARRANTY SHALL BE PRODUCT REPAIR AS PROVIDED HEREIN. This limited warranty is valid only in the United States or Canada and applies only when the major appliance is used in the country in which it was purchased:

ONE (1) YEAR FROM THE DATE OF DELIVERY OF THE ORIGINAL PURCHASE (PARTS AND LABOR INCLUDED):

W Appliance Co. will pay for factory-specified replacement parts and labor to correct defects in materials or workmanship that existed when this major appliance was purchased, or at its sole discretion, replace the product with a new, or remanufactured, unit equivalent to your original purchase. In the event of product replacement, your appliance will be warranted for the remaining term of the original unit's warranty period.

YEARS TWO (2) THROUGH FIVE (5) FROM DATE OF DELIVERY OF THE ORIGINAL PURCHASE (CERTAIN COMPONENT PARTS ONLY - LABOR NOT INCLUDED): W Appliance Co. will pay for factory-specified replacement parts for the component parts listed below to correct non-cosmetic defects in materials or workmanship in these parts that prevent function of this major appliance and that existed when this major appliance was purchased:

DISHWASHER	WASHING MACHINE	DRYER	REFRIGERATORS AND FREEZERS	MICROWAVE
Lower, Upper and Third Level (where applicable) Wire Racks (excludes cup shelves, silverware basket, and third rack trays), Chopper Blade, Stainless Steel Tub and Inner Door Liner	Drive Motor (Stator and Rotor Only)	Drive Motor Only	Compressor Only	Magnetron Tube Only

LIMITED WARRANTY

WHAT IS NOT COVERED / EXCLUSIONS

1. Commercial, non-residential or multiple family use or use inconsistent with the product instructions and manuals.
2. In-home instruction on how to use your product.
3. Repair to correct improper maintenance, installation not in accordance with installation instructions or electrical or plumbing codes, or repair of household electrical or plumbing systems.
4. Consumable parts (e.g., light bulbs, batteries, air or water filters, preservation solutions, etc.).
5. Defects or damage resulting from accident, misuse, abuse, alteration, fire, floods, acts of God or improper installation.
6. Damages, defects, or repairs caused by unauthorized servicers or use of non-genuine or third-party parts.
7. Any damage to the finish of appliance or home incurred during installation, including but not limited to floors, cabinets, walls, etc.
8. Cosmetic damage (e.g., scratches, dents, chips, and other damage to appliance finishes), unless such damage results from defects in materials and workmanship and is reported to W Appliance Co., within 48 hours from date of delivery.
9. If the appearance or exterior of the product has been damaged or defaced, altered or modified in design or construction.
10. Discoloration, rust or oxidation of surfaces resulting from caustic or corrosive environments (e.g., high salt concentrations, high moisture or humidity or exposure to chemicals).
11. Product pick-up or delivery. This warranty is for in-home repair only.
12. Travel or transportation expenses for service in remote locations where an authorized servicer is not available.
13. Products not accessible to provide required service or for expenses making the product accessible for servicing.
14. Surcharges including but not limited to, any after hour, weekend, or holiday service calls, tolls, ferry trip charges, or mileage expenses for service calls to remote areas, including the state of Alaska.
15. Repair, removal or reinstallation of inaccessible appliances or built-in fixtures (e.g., trim, decorative panels, flooring, cabinetry, islands, countertops, drywall) that interfere with servicing, removal or replacement of the product.
16. Appliances with original, factory installed model/serial numbers removed, altered or not easily determined.
17. Incidental or consequential damages (e.g., loss of food or medicine) resulting from appliance breakdown or delay in service, repair or replacement.
18. Transportation and shipping costs associated with the replacement of the unit.
19. Glass parts and other accessory items included with the unit.
20. Products that have been purchased as refurbished, like new, second-hand, under "as is" or "final sale" terms.
21. Units that have been transferred from the original owner/purchaser.
22. If there is damage due to power line surge, user damage to the AC power cord or connection to improper voltage source.
23. Products which are not defective or broken, or which are working as described in the owner's manual.

DISCLAIMER OF IMPLIED WARRANTIES

Repair or replacement as provided under this warranty is the exclusive remedy to the customer. W Appliance Co. shall not be liable for any incidental or consequential damages for breach of any express or implied warranty on this product, except to the extent prohibited by applicable law. Any implied warranties, including any implied warranty of merchantability or implied warranty of fitness for a particular purpose, are limited to the duration of this warranty or the shortest period allowed by law. Some states do not allow the exclusion or limitations of consequential damages, or limitations on how long the warranty lasts. In these cases, the above exclusions or limitations may not apply to you. This warranty gives you specific legal rights and you may also have other rights which may vary from state to state.

W Appliance Co. does not warrant that the appliance will work properly in all environmental conditions and makes no warranty and representation, either implied or expressed, with respect to the quality, performance, merchantability, or fitness for a particular purpose other than the purpose identified within this user's manual. W Appliance Co. has made every effort to ensure that this user's manual is accurate and disclaims liability for any inaccuracies or omissions that may have occurred. Information in this user's manual is subject to change without notice and does not represent a commitment on the part of W Appliance Co. W Appliance Co. reserves the right to make improvements to this user's manual and/or to the product described at any time without notice. If you find information in this manual that is incorrect, misleading or incomplete, please call 844-299-0879.

W Appliance Co.
New York, NY 10018

EXTENDED WARRANTY COVERAGE

Protect Your Appliance with Extended Warranty Coverage

Thank you for purchasing your new appliance! Your product comes with our one-year limited warranty, but why stop there? With our Extended Warranty and Accidental Damage Protection Plan, provided by Mulberry, you can ensure your appliances are covered for longer—without worrying about unexpected breakdowns or accidents.

Why Upgrade to the Extended Warranty Plan?

- **Comprehensive Protection** – Extend your warranty coverage and get full protection for accidental damage and mechanical/electrical failures, giving you peace of mind well beyond the first year.
- **No Hidden Costs** – You won't pay any deductibles or service fees for repairs or replacements. We've got you covered!
- **Avoid Expensive Repairs** – Appliances like refrigerators, air conditioners, and dishwashers can be costly to repair. Keep your products running smoothly without the worry of unexpected repair bills.
- **Quick & Easy Claims** – Mulberry offers hassle-free claims and quick, reliable service when you need it most—no complicated paperwork, just fast and efficient help.



Coverage	Basic Warranty	Protection +
Mechanical / Electrical Failure Coverage	Yes (1 year)	Yes (2 - 4 years)
Service Fee or Deductible	Yes (may apply)	No
Parts & Labor Costs Covered	Yes (limited to 1 year)	Yes (2 - 4 years)
Hassle-Free Claims Process	Standard	Priority (faster service)
Repair / Replacement Options	Yes (limited to 1 year)	Yes (2 - 4 years)
Convenience & Peace of Mind	Limited to 1 year	Guaranteed for up to 4 years

BLACK+[®] DECKER



LAVE-VAISSELLE ENCASTRÉ

**MANUEL D'UTILISATION
ET D'ENTRETIEN**

NUMÉRO DE CATALOGUE

BDW300MHS

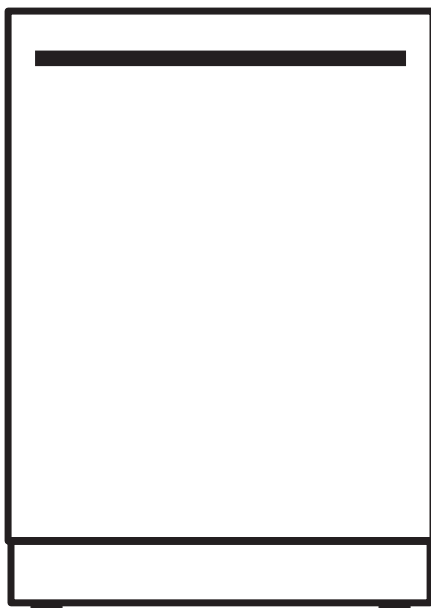

Merci d'avoir choisi BLACK+DECKER!

VEUILLEZ LIRE AVANT DE RETOURNER CE PRODUIT POUR TOUTE RAISON.

Si vous avez une question ou rencontrez un problème avec votre achat BLACK+DECKER, allez sur www.blackanddecker.com/instantanswers. Si vous ne trouvez pas la réponse ou n'avez pas accès à l'Internet, appelez au 844-299-0879 de 10h30 à 18h30 du lun. au ven. pour parler à un agent. Veuillez avoir le numéro de catalogue disponible quand vous appelez.

GARDER CE MANUEL POUR RÉFÉRENCE FUTURE.

ENREGISTREMENT DU PRODUIT

Merci d'avoir acheté notre produit BLACK+DECKER. Ce manuel facile à utiliser vous aidera à tirer le meilleur parti de votre produit.

N'oubliez pas d'enregistrer les numéros de modèle et de série. Ils sont sur une étiquette à l'arrière.

Agrafez votre reçu à votre manuel. Vous en aurez besoin pour obtenir le service de garantie.

Numéro de modèle

Numéro de série

Date d'achat

INFORMATIONS DE SÉCURITÉ



DANGER

DANGER - Risques immédiats qui **VONT** entraîner des blessures graves ou la mort



AVERTISSEMENT

AVERTISSEMENT - Risques ou pratiques dangereuses qui **POURRAIENT** entraîner des blessures graves ou la mort



ATTENTION

ATTENTION - Risques ou pratiques dangereuses qui **POURRAIENT** entraîner des blessures mineures

CONSIGNES DE SÉCURITÉ IMPORTANTES



AVERTISSEMENT

Quand vous utilisez votre lave-vaisselle, suivez les précautions de base, y compris les suivantes

1. LIRE TOUTES LES INSTRUCTIONS AVANT D'UTILISER LE LAVE-VAISSELLE
2. Utilisez le lave-vaisselle uniquement pour la fonction prévue.
3. Utilisez uniquement des détergents ou agents mouillants recommandés pour une utilisation dans un lave-vaisselle et gardez-les hors de la portée des enfants.
4. Lors du chargement des articles à laver :
 - 1) Localisez les objets pointus afin qu'ils ne risquent pas d'endommager le joint de porte;
 - 2) Avertissement : Les couteaux et autres ustensiles avec des pointes tranchantes doivent être chargés dans le panier avec leurs pointes vers le bas ou placés dans une position horizontale.
5. Vérifiez que le récipient de détergent est vide après la fin du cycle de lavage.
6. Utilisez uniquement du détergent et des additifs de rinçage conçus pour un lave-vaisselle automatique.
7. N'utilisez jamais de savon, détergent à lessive ou détergent pour le lavage des mains dans votre lave-vaisselle. Gardez ces produits hors de la portée des enfants.
8. Gardez les enfants loin des détergents et des produits de rinçage. Gardez les enfants loin de la porte ouverte du lave-vaisselle, il pourrait encore y avoir du détergent à l'intérieur.
9. Cet appareil n'est pas destiné à être utilisé par des personnes (y compris des enfants) ayant des capacités physiques, sensorielles ou mentales réduites, ou un manque d'expérience et de connaissances à moins qu'elles n'aient reçu une supervision ou des instructions concernant l'utilisation de l'appareil par une personne responsable de leur sécurité.
10. Les enfants doivent être surveillés pour s'assurer qu'ils ne jouent pas avec l'appareil.
11. Les détergents pour lave-vaisselle sont fortement alcalins, ils peuvent être extrêmement dangereux en cas d'ingestion. Évitez tout contact avec la peau et les yeux et gardez les enfants loin du lave-vaisselle lorsque la porte est ouverte.
12. La porte ne doit pas être laissée en position ouverte car ça pourrait présenter un risque de trébuchement.
13. Si le cordon d'alimentation est endommagé, il doit être remplacé par le fabricant, son agent de service ou un technicien qualifié afin d'éviter tout danger.

INFORMATIONS DE SÉCURITÉ

14. Retirez la porte du compartiment de lavage lorsque vous mettez un vieux lave-vaisselle hors service ou que vous le jetez.
15. Veuillez disposer des matériaux d'emballage correctement.
16. Utilisez le lave-vaisselle uniquement pour la fonction prévue.
17. Lors de l'installation, l'alimentation électrique ne doit pas être excessivement ou dangereusement pliée ou aplatie. Ne pas altérer les contrôles.
18. L'appareil doit être connecté au réseau d'eau à l'aide de nouveaux ensembles de boyaux et les anciens ensembles de boyaux ne doivent pas être réutilisés.
19. Le nombre maximum de couverts à laver est de 12.
20. N'utilisez pas ce lave-vaisselle à l'extérieur.
21. Cet appareil doit être correctement installé conformément aux instructions d'installation avant son utilisation.
22. Cet appareil doit être connecté à une prise électrique appropriée avec l'alimentation électrique appropriée.
23. Débranchez l'alimentation électrique et le tuyau d'arrivée d'eau du lave-vaisselle avant le nettoyage et/ou l'entretien.
24. Dans certaines conditions, de l'hydrogène peut être produit dans un système d'eau chaude qui n'a pas été utilisé pendant deux semaines ou plus.
L'HYDROGÈNE EST EXPLOSIF. Si le système d'eau chaude n'a pas été utilisé pendant une telle période, avant d'utiliser le lave-vaisselle, ouvrez tous les robinets d'eau chaude et laissez couler l'eau pendant plusieurs minutes. Cela libérera tout l'hydrogène accumulé. Etant donné que le gaz est inflammable, ne pas fumer ou utiliser une flamme nue pendant ce temps.
25. Ne lavez pas les articles en plastique à moins qu'ils ne soient marqués comme lavables au lave-vaisselle. Pour les articles en plastique qui ne portent pas ce marquage, vérifiez les recommandations du fabricant.
26. Ne touchez pas l'ÉLÉMENT CHAUFFANT pendant ou immédiatement après l'utilisation.
27. N'utilisez pas votre lave-vaisselle à moins que tous les PANNEAUX soient correctement en place.
28. Ne pas altérer les contrôles.
Ne pas abuser, s'asseoir ou se tenir sur la porte ou le panier du lave-vaisselle.

**GARDEZ CES INSTRUCTIONS
USAGE DOMESTIQUE UNIQUEMENT
INSTRUCTIONS DE MISE À LA
TERRE**

INFORMATIONS DE SÉCURITÉ

EXIGENCES ÉLECTRIQUES

Cet appareil doit être mis à la terre. En cas de mauvais fonctionnement ou de panne, la mise à la terre réduit le risque de choc électrique en fournissant un chemin de moindre résistance au courant électrique. Cet appareil est équipé d'un cordon d'alimentation muni d'un conducteur de mise à la terre et d'une fiche de mise à la terre. La fiche doit être branchée sur une prise appropriée qui est installée et mise à la terre conformément à tous les codes et ordonnances locaux.

AVERTISSEMENT

Une mauvaise connexion du conducteur de mise à la terre de l'équipement peut entraîner un risque d'électrocution. Vérifiez auprès d'un électricien qualifié ou d'un représentant de service si vous avez des doutes quant à la mise à la terre correcte de l'appareil. Ne modifiez pas la fiche connectée à l'appareil - si elle ne s'adapte pas à la prise, faites installer une prise appropriée par un électricien qualifié.

CORDON D'ALIMENTATION

- Si le cordon d'alimentation est trop court, n'utilisez pas de rallonge. Demandez à un électricien ou un technicien qualifié d'installer une prise de courant près de l'appareil.

INSTALLATION ET UTILISATION

INSTRUCTIONS D'INSTALLATION

AVERTISSEMENT

Risque de Choc Électrique - Débranchez l'alimentation électrique avant d'installer le lave-vaisselle.

Le non-respect de cette consigne peut entraîner la mort ou un choc électrique.

ATTENTION : L'installation des tuyaux et de l'équipement électrique doit être effectuée par des professionnels.

La position d'installation du lave-vaisselle doit être proche des tuyaux d'entrée et de vidange et du cordon d'alimentation existants.

Un côté de l'évier du meuble doit être choisi pour faciliter le raccordement des tuyaux de vidange du lave-vaisselle.

Placez l'appareil à l'endroit désiré. L'arrière doit reposer contre le mur derrière, et les côtés, le long des armoires ou du mur adjacent. Le lave-vaisselle est équipé de boyaux d'alimentation et de vidange d'eau qui peuvent être positionnés à droite ou à gauche pour faciliter une installation correcte.

AVERTISSEMENT: NE PAS UTILISER DE CORDON D'EXTENSION OU DE FICHE D'ADAPTATEUR AVEC CET APPAREIL.
NE COUPEZ OU N'ENLEVEZ EN AUCUN CAS LA CONNEXION DE TERRE DU CORDON D'ALIMENTATION.

AVERTISSEMENT

Risque de Basculement

- N'utilisez pas le lave-vaisselle tant qu'il n'est pas complètement installé.
- Ne poussez pas vers le bas sur la porte ouverte.
- Cela peut entraîner des blessures graves ou des coupures.

Avvertissements de la Proposition 65 de l'État de Californie :

AVERTISSEMENT : Cancer Et Effets Nocifs Sur La Reproduction www.P65Warnings.ca.gov.

INSTALLATION ET UTILISATION

AVERTISSEMENT

Risque de suffocation - Avant de jeter votre ancien appareil, retirez la porte ou le couvercle afin que les enfants ne puissent pas se cacher ou se coincer à l'intérieur de votre ancien appareil. Le non-respect de ces instructions peut entraîner la mort ou des lésions cérébrales.

ATTENTION:

- N'utilisez jamais de produits chimiques corrosifs pour nettoyer votre lave-vaisselle. Certains produits contenant du chlorure peuvent endommager votre lave-vaisselle et peuvent présenter des risques pour la santé!
- N'utilisez jamais de produits de nettoyage à la vapeur pour nettoyer votre lave-vaisselle. Le fabricant ne sera pas responsable des dommages ou conséquences possibles.
- Pour éviter d'endommager le lave-vaisselle, n'utilisez pas de produits chimiques agressifs, de nettoyeurs abrasifs, de tampons à récurer (en métal ou en plastique) ou de chiffons abrasifs/essui-tout pour nettoyer le panneau de porte extérieur de votre lave-vaisselle. Le panneau de porte extérieur de votre lave-vaisselle peut être endommagé en le faisant.
- Il est fortement recommandé à l'utilisateur de se familiariser avec la procédure de coupure de l'alimentation en eau entrante et la procédure de coupure de l'alimentation électrique entrante. Consultez les instructions d'installation ou contactez votre installateur pour plus d'informations.
- Si le lave-vaisselle se vide dans un broyeur à déchets, assurez-vous que le broyeur à déchets est complètement vide avant de faire fonctionner le lave-vaisselle.
- Les lave-vaisselle résidentiels certifiés NSF/ANSI 184 ne sont pas destinés aux établissements alimentaires agréés.
- Protégez votre lave-vaisselle des éléments. Protéger contre le gel pour éviter d'endommager la vanne de remplissage. Les dommages causés par le gel ne sont pas couverts par la garantie.
- Ne pas utiliser à l'extérieur.

INSTALLATION ET UTILISATION

EXIGENCES DE FONCTIONNEMENT

EXIGENCES ÉLECTRIQUES

AVERTISSEMENT

Risque de choc Électrique-

- Reliez le lave-vaisselle à la terre.
- Connectez le fil de mise à la terre au connecteur de mise à la terre vert dans la boîte à bornes.
- Ne pas utiliser de rallonge.
- Le non-respect de ces instructions peut entraîner la mort, un incendie ou un choc électrique.

Ce lave-vaisselle est conçu pour fonctionner sur une alimentation électrique fusionnée individuelle de 120 V, 60 Hz, 15 ou 20 ampères avec fil de cuivre uniquement. Il est recommandé d'utiliser un fusible à retard ou un disjoncteur et de prévoir un circuit séparé desservant uniquement cet appareil. Si une prise est utilisée, la prise doit être placée dans l'armoire adjacente.

EXIGENCES D'EMPLACEMENT

- Installez le lave-vaisselle à l'endroit où il est à l'abri des éléments. Protégez contre le gel pour éviter la rupture éventuelle de la vanne de remplissage. De telles ruptures ne sont pas couvertes par la garantie. Pour plus d'informations sur le rangement hivernal, voir "Entreposage" dans la section "Entretien du lave-vaisselle".
- Installez et mettez à niveau le lave-vaisselle sur un plancher qui supportera le poids et dans une zone adaptée à sa taille et à son utilisation.

EXIGENCES D'APPROVISIONNEMENT EN EAU

- La température de l'alimentation en eau doit être de 49°C à 66°C (120°F à 150°F).
- L'alimentation en eau doit maintenir la pression de l'eau entre 20 et 80 psi pour un débit suffisant.

INSTALLATION ET UTILISATION

PIÈCES ET CARACTÉRISTIQUES

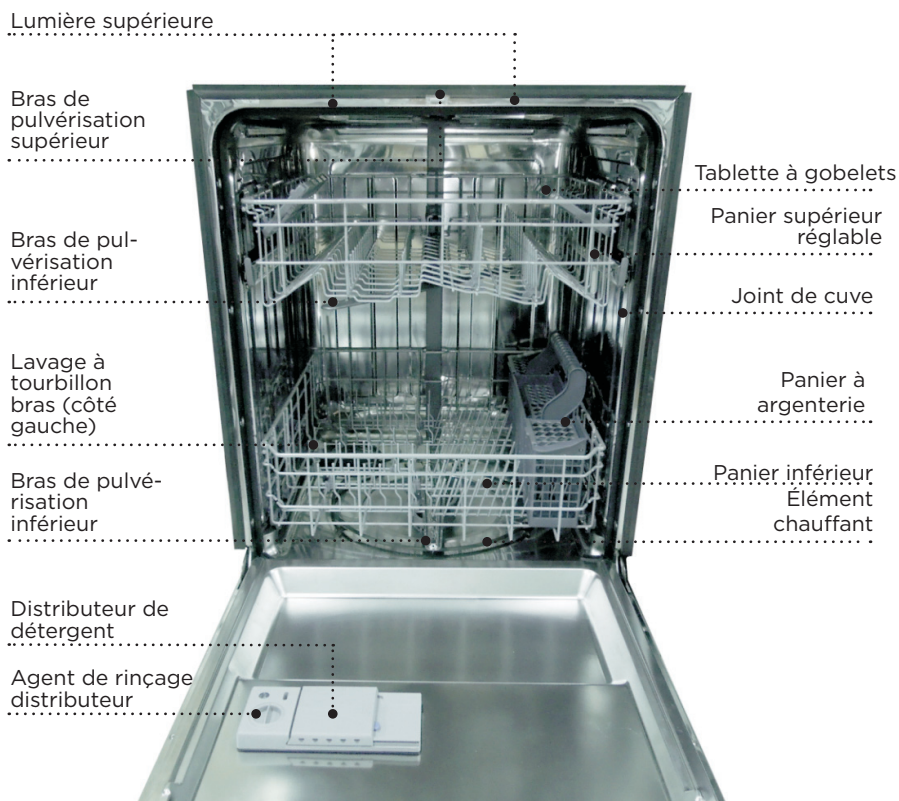

INSTALLATION ET UTILISATION

INSTALLATION ET CONFIGURATION DE VOTRE LAVE-VAISSELLE

1. La température d'alimentation en eau doit être comprise entre 49°C et 65°C (120°F et 149°F).
2. Éliminez l'appareil mis au rebut et le matériel d'emballage correctement.
3. Le lave-vaisselle doit être mis à la terre, sinon il existe un risque d'électrocution. En cas de dommage du lave-vaisselle, veuillez contacter le Service Client. N'essayez pas de réparer ou de remplacer une pièce vous-même.

Pour plus d'informations sur l'installation et la configuration de votre lave-vaisselle, reportez-vous au Guide d'installation fourni.

AVANT D'UTILISER VOTRE LAVE-VAISSELLE

1. Retirez l'emballage intérieur.
2. Nettoyez la surface intérieure avec de l'eau tiède à l'aide d'un chiffon doux

TROUVER UN EMBLACEMENT APPROPRIÉ

- Ce lave-vaisselle est conçu pour être encastré.
- La porte du lave-vaisselle doit pouvoir s'ouvrir complètement

FOURNITURE D'UNE ALIMENTATION ÉLECTRIQUE APPROPRIÉE

- Vérifiez votre source d'alimentation locale. Ce lave-vaisselle nécessite une alimentation 120 V, 60 Hz..
- Reportez-vous au Guide d'installation pour plus d'informations.

COMPRENDRE LES CARACTÉRISTIQUES DE VOTRE LAVE-VAISSELLE

COMMENT VOTRE LAVE-VAISSELLE NETTOIE

Le lave-vaisselle se remplit d'eau couvrant la zone du filtre en bas. L'eau est ensuite pompée à travers les différents filtres et bras de pulvérisation, projetant un mélange d'eau chaude et de détergent sur les surfaces sales de votre vaisselle et argenterie. Les particules de saleté sont séparées et descendent dans le drain à mesure que l'eau sale est drainée et remplacée par de l'eau propre. Le nombre de remplissages d'eau est déterminé par le cycle sélectionné.

SÉLECTIONS DE CYCLE DE LAVAGE

Les durées de cycle sont approximatives et varieront selon les options sélectionnées. L'eau chaude est nécessaire pour activer le détergent pour lave-vaisselle et faire fondre les résidus d'aliments gras. Un capteur automatique vérifie la température de l'eau entrante et, si elle n'est pas assez chaude, la minuterie sera retardée pour permettre à l'eau de chauffer pour le lavage principal de tous les cycles. Cela se produit même lorsque le lavage à haute température est sélectionné, afin qu'une température plus élevée soit disponible pour traiter les charges de saleté plus importantes.

INSTALLATION ET UTILISATION

SYSTÈME DE FILTRE

Votre lave-vaisselle dispose d'un système de filtres multiples qui comprend quatre mailles filtrantes distinctes. Il sépare l'eau sale et l'eau propre dans différentes chambres. Le système de filtres multiples aide votre lave-vaisselle à obtenir de meilleures performances avec moins d'eau et moins d'énergie.

SYSTÈME DE LAVAGE INTELLIGENT

Votre lave-vaisselle dispose d'un système de lavage intelligent dans le programme de lavage normal qui sélectionne le cycle de lavage selon la taille et la saleté de la charge, permettant à votre lave-vaisselle de nettoyer plus efficacement à chaque fois. Quand une charge partielle de vaisselle légèrement sale est placée dans l'appareil, un cycle de lavage court est automatiquement sélectionné. Quand une pleine charge de vaisselle très sale est placée dans l'appareil, un cycle de lavage intensif est automatiquement sélectionné.

PANIER SUPÉRIEUR RÉGLABLE

Le panier supérieur de votre lave-vaisselle peut être relevé ou abaissé pour permettre le chargement de vaisselle de différentes hauteurs dans l'un ou l'autre des paniers. Après avoir retiré le troisième panier, la hauteur du panier supérieur peut être réglée de 8 à 10 pouces. La hauteur du panier inférieur peut être réglée de 11 à 13 pouces. Voir "Réglage du panier supérieur".

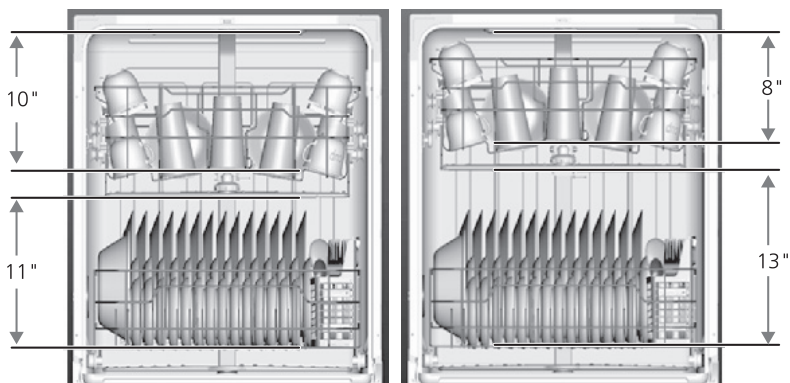

INSTALLATION ET UTILISATION

UTILISATION DE VOTRE LAVE-VAISSELLE

UTILISATION DU PANNEAU DE COMMANDE

Le panneau de commande de votre lave-vaisselle est situé sur le bord supérieur de la porte. La porte doit être ouverte pour effectuer les réglages et faire fonctionner le lave-vaisselle.

CYCLES

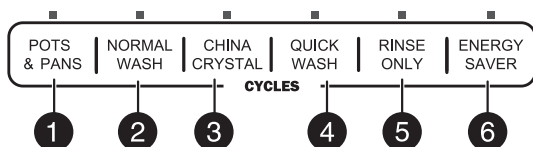

Sélectionnez un cycle en fonction du type de vaisselle à laver et du niveau de saleté sur la vaisselle.

Les durées de cycle sont approximatives et varieront selon les options sélectionnées. La minuterie sera retardée pour permettre à l'eau de chauffer pour le lavage principal de tous les cycles si le capteur détecte que l'eau n'est pas assez chaude. Vous trouverez ci-dessous l'utilisation de l'eau et les temps de cycle dans des conditions standard.

	CYCLE	DESCRIPTION	WATER USE	CYCLE TIME (MINUTES)
1	POTS & PANS	Utilisez pour la vaisselle, les casseroles et les poêles difficiles à nettoyer et très sales.	6.9 gal. (26.2 l)	138
2	NORMAL WASH	Utilisez pour la vaisselle ou l'argenterie régulièrement souillée.	3.0 - 5.9 gal. (11.4 - 22.5 l)	102 - 120
3	CHINA CRYSTAL	Utilisez pour la porcelaine et le cristal légèrement souillés.	5.9 gal. (22.5 l)	114
4	QUICK WASH	Utilisez pour la vaisselle et l'argenterie légèrement souillées ou pré-rincées.	4.0 gal. (15.1 l)	60
5	RINSE ONLY	Utilisez pour le pré-rinçage de la vaisselle ou des verres. Ce n'est qu'un rinçage qui empêche les aliments de sécher sur votre vaisselle et réduit l'accumulation d'odeurs dans votre lave-vaisselle jusqu'à ce que vous soyez prêt à laver une charge complète. N'utilisez pas de détergent.	2.0 gal. (7.7 l)	20
6	ENERGY SAVER	Utilisez pour la vaisselle et l'argenterie légèrement souillées ou pré-rincées.	5.0 gal. (18.8 l)	134

INSTALLATION ET UTILISATION

FONCTIONS

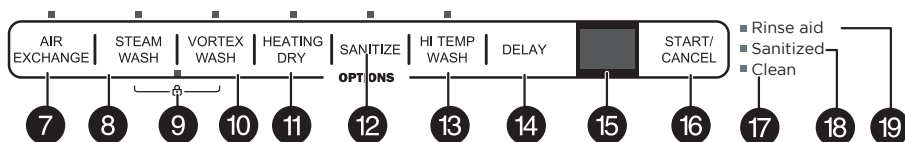

Les fonctions peuvent ajouter des améliorations au cycle sélectionné.

- 7 **AIR EXCHANGE**— Utilisez pour renouveler l'air dans votre lave-vaisselle toutes les six heures afin de le garder frais.
- 8 **STEAM WASH**—Utilisez pour les articles très sales. Cette option ajoute du temps supplémentaire au temps de cycle et est disponible avec les cycles POTS & PANS, NORMAL WASH et ENERGY SAVER.
- 9 **CHILD LOCK**—Utilisez pour verrouiller tous les contrôles afin d'empêcher les enfants de changer accidentellement le cycle du lave-vaisselle ou de l'activer. Appuyez sur les boutons STEAM WASH et VORTEX WASH en même temps pour sélectionner ou annuler la fonction. Le voyant s'allume quand il est sélectionné et s'éteint quand il est annulé.
- 10 **VORTEX WASH**—Utilisez quand vous voulez laver des casseroles et des poêles, des bols de service durables et d'autres grands plats très sales et difficiles à nettoyer. Placez la vaisselle à l'envers dans le panier inférieur, directement au-dessus du bras de lavage vortex situé dans le coin arrière gauche de votre lave-vaisselle. Cette fonction n'est pas disponible pour le cycle de rinçage uniquement.
- 11 **HEATING DRY**—Utilisez cette fonction pour sécher votre vaisselle à chaud. Cette fonction n'est pas disponible pour le cycle de rinçage uniquement.
- 12 **SANITIZE**—Utilisez pour désinfecter votre vaisselle et vos verres. Maintient la température de l'eau à 70°C (158°F) maximum et est disponible avec les cycles POTS & PANS, NORMAL WASH et ENERGY SAVER.

REMARQUE:

- Les lave-vaisselle résidentiels certifiés ne sont pas destinés aux établissements alimentaires agréés.
- Le cycle de désinfection est certifié NSF.

- 13 **HI TEMP WASH**—Utilisez pour maintenir la température de l'eau à 60°C (140°F) maximum. Cette option est disponible avec les cycles POTS & PANS et NORMAL WASH.

CONTROLS AND INDICATORS

- 14 **DELAY**—Appuyez plusieurs fois pour retarder le démarrage du cycle de lavage sélectionné jusqu'à ce que le délai voulu s'affiche à l'écran. Vous pouvez sélectionner un délai de une à 24 heures. Après avoir sélectionné le délai voulu, appuyez une fois sur START/CANCEL, puis fermez la porte dans les quatre secondes. Le délai commence à compter à rebours.

Si vous ouvrez la porte pendant que le délai est en cours, appuyez sur START/CANCEL, puis refermez la porte dans les quatre secondes pour recommencer le cycle à partir de ce point.

Pour annuler le délai et commencer le cycle avant la fin de la période de délai, ouvrez la porte, puis maintenez la touche START/CANCEL enfoncée pendant trois secondes.

INSTALLATION ET UTILISATION

15 **DISPLAY**—Affiche les heures et les minutes restantes du cycle en cours, les heures de délai restantes et les codes d'erreur (voir la section "Codes d'erreur").

REMARQUE:

Si le temps restant sur l'écran augmente ou diminue soudainement de plusieurs minutes, cela signifie que le capteur intelligent a vérifié le niveau de saleté ou que l'eau doit être chauffée pour atteindre la température requise.

16 **START/CANCEL**—Appuyez pour démarrer le lave-vaisselle après avoir sélectionné un cycle et une fonction (si désiré). Fermez la porte. Le voyant de cycle commence à clignoter et le voyant de fonction s'allume. Si vous ne fermez pas la porte dans les quatre secondes suivant l'appui sur START/CANCEL, le lave-vaisselle s'arrête. Appuyez à nouveau sur START/CANCEL pour continuer le cycle.

Pour annuler un cycle en cours, ouvrez la porte, puis maintenez la touche START/CANCEL enfoncée pendant trois secondes. Le lave-vaisselle repassera en mode veille.

Pour charger plus de vaisselle ou mettre le lave-vaisselle en pause alors qu'il est déjà en marche, ouvrez la porte. Un mécanisme de sécurité arrête le cycle.

 **ATTENTION:** Pour éviter toute blessure, ouvrez la porte lentement et avec précaution. Il y a une possibilité de vapeur chaude à l'intérieur du lave-vaisselle.

Vous pouvez ajouter plus de vaisselle avant le début du cycle de lavage principal. Pour le déterminer, vérifiez le distributeur de détergent dans la porte. Si le distributeur de détergent est toujours fermé, vous pouvez ajouter plus de vaisselle. S'il est ouvert, vous pouvez ajouter de la vaisselle au lave-vaisselle si la quantité de vaisselle est petite. Si la quantité est importante, redémarrez le cycle.

17 **Clean**—S'allume après la fin d'un cycle. S'éteint après 1 minute quand la porte est ouverte.

18 **Sanitized**—S'active une fois le cycle de désinfection terminé. S'éteint après 1 minute, quand la porte est ouverte.

19 **Rinse Aid**—S'active quand vous devez ajouter de l'aide au rinçage.

FONCTIONNEMENT DE BASE

1. Chargez le lave-vaisselle (voir préparation et chargement de la vaisselle).
2. Ajoutez du détergent (voir la section "Remplissage du distributeur de détergent").
3. Ajoutez de l'aide au rinçage, si nécessaire (voir la section "Remplissage du distributeur d'aide au rinçage").
4. Sélectionnez le cycle que vous voulez (voir la section "Fonctionnement de base"). L'indicateur s'allume quand la sélection est faite.
5. Sélectionnez la fonction que vous voulez. L'indicateur s'allume quand la sélection est faite.
6. Pour démarrer, appuyez sur START/CANCEL sur le pavé de commande.
7. Fermez la porte dans les quatre secondes et le cycle de lavage commencera.

INSTALLATION ET UTILISATION

PRÉPARATION ET CHARGEMENT DE LA VAISSELLE

PRÉPARATION DE LA VAISSELLE POUR LE LAVAGE

- Grattez les gros morceaux de nourriture, os, noyaux, cure-dents et articles similaires. Le système de lavage filtré en continu éliminera les particules alimentaires restantes.

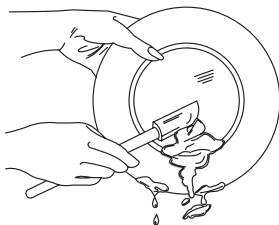

- Les aliments brûlés doivent être décollés avant le chargement.
- Videz les liquides des verres et des gobelets.
- Les aliments comme la moutarde, la mayonnaise, le vinaigre, le jus de citron et les produits à base de tomates peuvent provoquer une décoloration de l'acier inoxydable et des plastiques si on les laisse reposer pendant une longue période. À moins que le lave-vaisselle ne soit actionné immédiatement, il est préférable de rincer ces types d'aliments.
- Si le lave-vaisselle se vide dans un broyeur à déchets, assurez-vous que le broyeur à déchets est complètement vide avant de démarrer le lave-vaisselle.

INSTALLATION ET UTILISATION

RÉGLER LE PANIER SUPÉRIEUR

La hauteur du panier supérieur peut être réglée pour permettre le chargement de vaisselle plus haute dans l'un ou l'autre des paniers.

1. Soulevez le panier pour le déplacer vers la position supérieure.

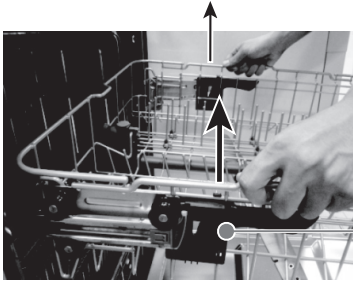

Upper rack in the upper position



2. Appuyez sur la poignée pour la déplacer vers la position inférieure.



Upper rack in the Lower position

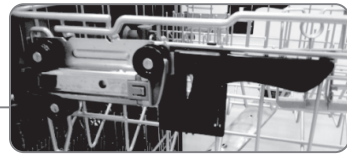

CHARGEMENT DU PANIER SUPÉRIEUR

Le panier supérieur est conçu pour les gobelets, verres, petites assiettes, bols et articles en plastique marqués comme lavables au lave-vaisselle. Pour de meilleurs résultats, placez les articles avec la surface sale vers le bas ou vers le centre. Inclinez-les légèrement pour un meilleur drainage.

REMARQUE:

Assurez-vous que la vaisselle chargée n'entrave pas la rotation du bras de pulvérisation central, situé juste en dessous du panier supérieur. Vérifiez cela en tournant le bras de pulvérisation central à la main.

Les suggestions de chargement sont présentées ci-dessous :



8 place settings



12 place settings

INSTALLATION ET UTILISATION

CHARGEMENT DU PANIER INFÉRIEUR

Le panier inférieur est conçu pour accueillir des assiettes, bols, soucoupes et ustensiles de cuisine. Le panier réglable vous permet de charger des articles jusqu'à 13 pouces de haut. Les gros articles doivent être placés le long du bord, face intérieure vers le bas, afin qu'ils ne gênent pas les bras de pulvérisation centraux ou inférieurs et n'empêchent pas l'ouverture du distributeur de détergent.

Les dents rabattables sur le panier inférieur sont fournies pour supporter des articles extra-larges et difficiles à placer. Les dents peuvent être relevées pour une utilisation normale ou rabattues pour faciliter le chargement de gros objets.

Les suggestions de chargement sont présentées ci-dessous :

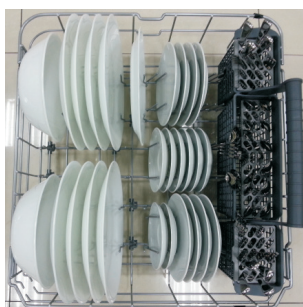

8 place settings



12 place settings



14 place settings

INSTALLATION ET UTILISATION

CHARGEMENT DU PANIER À ARGENTERIE

Le panier à argenterie est divisé en trois sections distinctes, qui peuvent être placées dans les paniers supérieurs ou inférieurs.

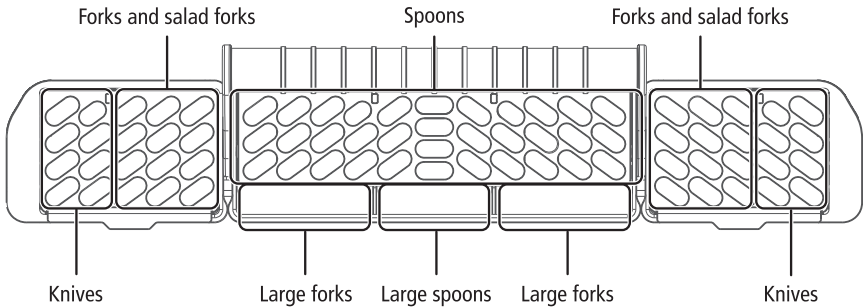

⚠ ATTENTION :

Assurez-vous que rien ne dépasse par le fond du panier à argenterie pour bloquer le bras de pulvérisation inférieur.

AJOUTER UN ARTICLE

⚠ ATTENTION: POUR ÉVITER LES BRÛLURES : Ouvrez la porte lentement et attendez que les bras pulvérisateurs et le cycle de lavage s'arrêtent. De l'eau chaude peut éclabousser du lave-vaisselle. Le non-respect peut entraîner des blessures.

Avant d'ajouter de la vaisselle, référez-vous à la section "Préparation et chargement de la vaisselle" pour savoir comment charger davantage de vaisselle. Voir également les informations sur marche/annuler dans la section "Commandes et indicateurs". Pour ajouter ou supprimer des articles après le début du cycle de lavage :

- 1 Ouvrez légèrement la porte et attendez quelques secondes jusqu'à ce que l'action de lavage s'arrête avant de l'ouvrir complètement.
- 2 Ajoutez l'article.
- 3 Appuyez sur START/CANCEL sur le pavé de commande et fermez la porte dans les quatre secondes. Le cycle reprend automatiquement.

INSTALLATION ET UTILISATION

REPLISSAGE DU DISTRIBUTEUR DE DÉTERGENT

1. Poussez le loquet du couvercle du distributeur de détergent vers le bas pour ouvrir le gobelet de détergent.

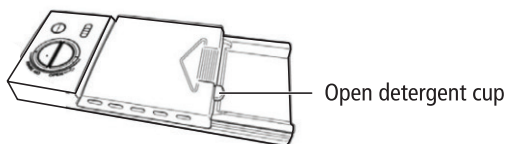

2. Ajoutez du détergent (poudre sèche, liquide ou paquets) dans le gobelet.

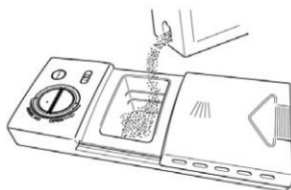

3. Fermez le couvercle du distributeur de détergent.

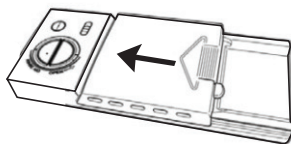

La quantité de détergent nécessaire dépend du cycle sélectionné et du niveau de saleté sur la vaisselle. Reportez-vous au tableau suivant pour la quantité recommandée.

Cycle	Eau douce (0-3 grains)	Eau dure moyenne (4-8 grains)	Eau dure (9-12 grains)	Eau très dure (plus de 12 grains)
POTS & PANS NORMAL WASH CHINA CRYSTAL QUICK WASH ENERGY SAVER	2 c. à thé (gobelet de lavage principale 1/4 plein)	5 c. à thé (remplissage du gobelet de lavage principale à la ligne au-dessus de la normale)	8 c. à thé (gobelet de lavage principale complètement plein)	Gobelet de lavage principal complètement plein (adoucisseur d'eau recommandé)
Rinçage	Pas de détergent	Pas de détergent	Pas de détergent	Pas de détergent

INSTALLATION ET UTILISATION

REPLISSAGE DU DISTRIBUTEUR D'AIDE AU RINÇAGE

Votre lave-vaisselle est conçu pour utiliser un aide au rinçage liquide. L'utilisation de l'aide au rinçage améliore considérablement les performances de séchage après le rinçage final. N'utilisez pas un aide au rinçage solide ou en barre. Dans des conditions normales, l'aide au rinçage durera environ un mois. Essayez de garder le distributeur plein, mais ne le remplissez pas trop.

1. Tournez le capuchon du distributeur d'aide au rinçage 1/4 de tour antihoraire et soulevez-le.

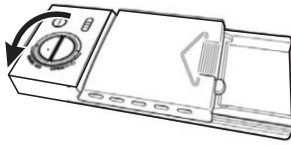

2. Ajouter l'aide au rinçage jusqu'à ce que le liquide touche le niveau de remplissage indiqué. Ne pas trop remplir car cela peut provoquer une mousse excessive. Essuyez tout déversement avec un chiffon humide. Le distributeur contient suffisamment de produit pour 35 à 140 lavages, selon le réglage du cadran.

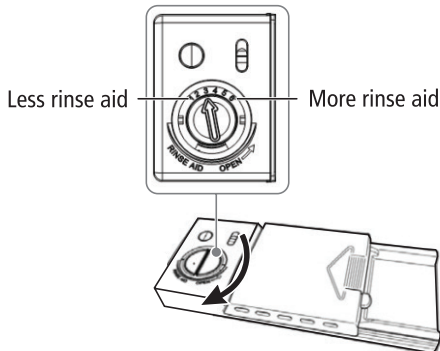
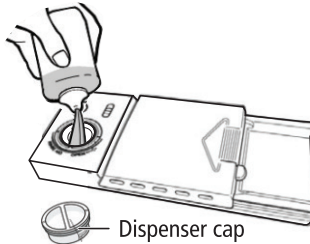

3. Remplacez le bouchon et tournez-le 1/4 de tour dans le sens horaire.

FACTEURS AFFECTANT LA PERFORMANCE

UTILISATION DE L'AIDE AU RINÇAGE

L'aide au rinçage améliore considérablement le séchage et réduit les taches d'eau et le pelliculage. Sans aide au rinçage, votre vaisselle et l'intérieur du lave-vaisselle auront une humidité excessive. De plus, l'option de séchage à chaud ne fonctionnera pas aussi bien sans aide au rinçage. Le distributeur d'aide au rinçage, situé à côté de le gobelet à détergent, libère automatiquement une quantité mesurée d'aide au rinçage lors du dernier rinçage. Si les taches et le mauvais séchage sont un problème, augmentez la quantité d'aide au rinçage distribuée en tournant le cadran à un nombre plus élevé. Le cadran est situé sous le bouchon du distributeur.

Si l'aide au rinçage est bas, le voyant aide au rinçage s'allume au début et à la fin du cycle, indiquant qu'il est temps de le remplir. Reportez-vous à la section "Remplissage du distributeur d'aide au rinçage".

TEMPÉRATURE DE L'EAU

L'eau chaude est nécessaire pour des résultats optimaux de lavage et de séchage de la vaisselle. L'eau entrant dans le lave-vaisselle doit être d'au moins 49°C (120°F) pour obtenir des résultats satisfaisants.

Pour vérifier la température de l'eau entrant dans le lave-vaisselle :

1. Ouvrez le robinet d'eau chaude près du lave-vaisselle et laissez-le couler pendant plusieurs minutes.
2. Tenez un thermomètre (un thermomètre à bonbons ou à viande fonctionnera) dans le jet d'eau pour vérifier la température. Si la température est inférieure à 49°C (120°F), demandez à une personne qualifiée d'augmenter le réglage du thermostat du chauffe-eau.

IMPORTANT!

Pour vous assurer que l'eau entrant dans le lave-vaisselle est chaude, faites couler de l'eau chaude du robinet le plus proche afin d'évacuer l'eau froide du tuyau avant de démarrer le cycle.

FONCTION SÉCHAGE À CHAUD

La fonction de séchage à chaud, utilisée avec l'aide au rinçage, améliore les performances de séchage. Si vous ne sélectionnez pas la fonction de séchage à chaud, les articles dans votre charge ne seront pas complètement secs à la fin du cycle.

PRESSIION D'EAU

Pour une performance optimale, la conduite d'alimentation en eau chaude de votre lave-vaisselle doit fournir une pression d'eau d'au moins 20 psi et pas plus de 120 psi. Vous pouvez rencontrer une faible pression d'eau pendant les périodes de forte demande, par exemple quand vous faites la lessive ou prenez une douche en même temps que vous faites la vaisselle. Pour éliminer ce problème, attendez que la demande en eau chaude soit réduite avant de démarrer le lave-vaisselle.

⚠ ATTENTION: POUR ÉVITER LES BRÛLURES : Laissez refroidir l'élément chauffant avant de nettoyer l'intérieur de votre lave-vaisselle.

NETTOYAGE ET SOINS

NETTOYAGE DU PANNEAU EN ACIER INOXYDABLE

Nettoyage du panneau en acier inoxydable. Nettoyez régulièrement la porte et la poignée en acier inoxydable avec un chiffon doux et un produit nettoyant ménager standard pour éliminer les saletés

⚠ ATTENTION: N'utilisez pas de cire pour appareils, de vernis, d'eau de Javel ou de produits contenant du chlore pour nettoyer la porte en acier inoxydable.

NETTOYAGE DU PANNEAU DE COMMANDE

Nettoyez délicatement le panneau de commande avec un chiffon doux légèrement humidifié.

NETTOYAGE DE LA PORTE INTÉRIEURE ET DE LA CUVE EN ACIER INOXYDABLE

La cuve est en acier inoxydable. Elle ne rouillera pas ou ne se corrodera pas, même si le lave-vaisselle est rayé ou bosselé.

Nettoyez les taches sur la porte intérieure et la cuve en acier avec un chiffon humide non abrasif.

NETTOYAGE DES FILTRES

Les filtres sont conçus pour collecter les débris et doivent être nettoyés tous les mois pour maximiser les performances de lavage.

1. Retirez le panier inférieur.



NETTOYAGE ET SOINS

2. Tournez le filtre cylindrique, puis le soulevez.

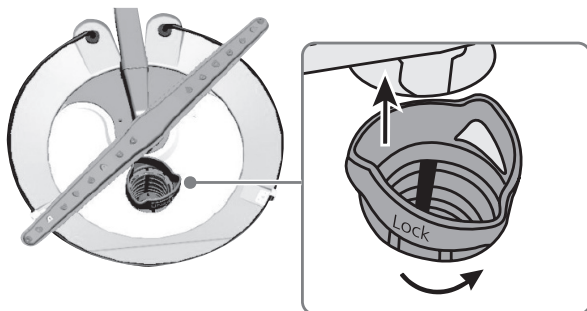

3. Soulevez le filtre fin du fond de la cuve.

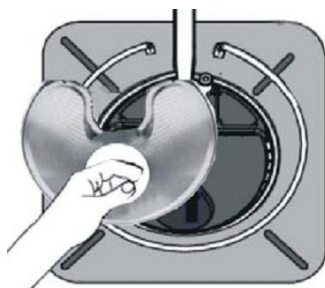

4. Retirez le filtre en tissu.

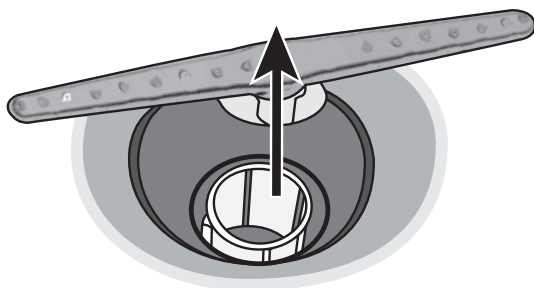

NETTOYAGE ET SOINS

5. Rincez les filtres en les maintenant sous l'eau courante.

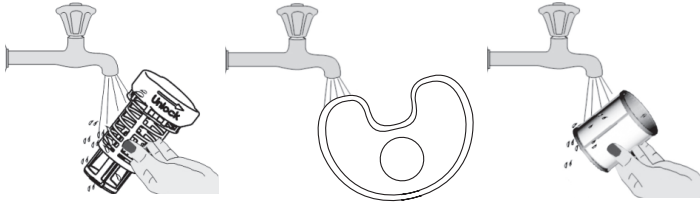

6. Remplacez le filtre en tissu.

7. Remplacez le filtre fin.

8. Remplacez le filtre cylindrique.

9. Remplacez le panier inférieur.

NETTOYAGE DES JOINTS DE LA PORTE ET DE LA CUVE

- Nettoyez le joint de porte avec un chiffon humide pour éliminer régulièrement les particules de nourriture.



NETTOYAGE ET SOINS

- L'intérieur du lave-vaisselle est autonettoyant dans des conditions normales d'utilisation. Si nécessaire, le joint de la cuve peut être nettoyé avec un chiffon humide. Utilisez une brosse pour nettoyer l'ouverture à l'extrémité du joint.



NETTOYAGE DE L'ENTREFER

- S'il y a un entrefer installé avec votre lave-vaisselle, assurez-vous qu'il est propre afin que le lave-vaisselle se vide correctement. L'entrefer ne fait pas partie de votre lave-vaisselle. Avant de nettoyer l'entrefer, éteignez le lave-vaisselle, puis retirez le couvercle de l'entrefer en plastique et nettoyez-le avec un cure-dent.

PROTÉGER VOTRE LAVE-VAISSELLE PENDANT DE LONGUES PÉRIODES

Votre lave-vaisselle doit être protégé contre le gel si vous prévoyez de le laisser pendant une longue période dans un endroit non chauffé. Demandez à une personne qualifiée de faire ce qui suit :

Pour déconnecter le service :

1. Désactivez l'alimentation électrique du lave-vaisselle à la source d'alimentation en retirant les fusibles ou en déclenchant le disjoncteur.
2. Fermez l'alimentation en eau.

NETTOYAGE ET SOINS

3. Placez un bac sous la vanne d'arrivée d'eau, puis débranchez la conduite d'eau de la vanne d'arrivée d'eau et vidangez-la dans le bac.
4. Débranchez la conduite de vidange de la pompe et vidangez l'eau dans un bac. Pour restaurer le service :
 1. Rebranchez l'eau, la vidange et l'alimentation électrique.
 2. Allumez l'eau et l'alimentation électrique.
 3. Remplissez le gobelet à détergent et le gobelet d'aide au rinçage et faites fonctionner le lave-vaisselle pendant un cycle de lavage chauffé.
 4. Vérifiez toutes les connexions pour vous assurer qu'elles ne fuient pas.

DÉPANNAGE ET GARANTIE

Résolvez votre problème en utilisant le tableau ci-dessous. Si l'appareil ne fonctionne toujours pas correctement, contactez le centre de service client de W Appliance Co. ou le centre de service agréé le plus proche. Les clients ne doivent jamais dépanner les composants internes.

CODES D'ERREUR

CODES	SIGNIFICATIONS	CAUSE POSSIBLE
E1	Temps d'entrée plus long	<ul style="list-style-type: none">• Le robinet n'est pas ouvert• Entrée d'eau est restreinte• La pression d'eau est trop basse
E4	Débordement	Une fuite dans le lave-vaisselle
E8	L'orientation de la vanne de distribution ne fonctionne pas.	Le fil n'est pas connecté correctement ou la vanne de distribution est brisée.
E9	Un bouton a été touché pendant plus de 30 secondes (par n'importe quoi, y compris de l'eau).	Tout (y compris l'eau) ce qui touche un bouton.

ATTENTION

- En cas de débordement, fermez l'alimentation en eau principale avant d'appeler le service.
- S'il y a de l'eau dans le bac de base à cause d'un trop plein ou d'une petite fuite, l'eau doit être enlevée avant de redémarrer le lave-vaisselle.

DÉPANNAGE ET GARANTIE

TROUBLE	POSSIBLE CAUSE	POSSIBLE REMEDY
Le lave-vaisselle ne démarre pas	La porte peut ne pas être fermée correctement.	Assurez-vous que la porte est fermée et verrouillée.
	L'alimentation est éteint ou non connecté.	Assurez-vous que l'alimentation est connectée et allumée.
	L'option de démarrage différé est sélectionnée.	Reportez-vous à la section "Délai" sous "Commandes et indicateurs"
	Le verrouillage enfant est activé.	Désactivez le verrouillage enfant. Reportez-vous à la section "Verrouillage enfant" sous "Fonctions"
Le lave-vaisselle émet un bip à la fin du cycle	Ceci est normal et indique que le cycle de lavage est terminé.	
Le voyant d'aide au rinçage est allumé	Le niveau d'aide au rinçage est bas.	Ajoutez de l'aide au rinçage.
Le lave-vaisselle fonctionne trop longtemps	Le lave-vaisselle est raccordé à l'alimentation en eau froide.	Assurez-vous que le lave-vaisselle est raccordé à l'alimentation en eau chaude
	La durée du cycle varie en fonction du niveau du sol de la vaisselle.	Quand la saleté lourde est détectée, les temps de lavage seront plus longs.
	Dépend de l'option sélectionnée	Certaines options ajouteront du temps au cycle.
La vaisselle n'est pas assez propre	La pression d'eau est trop basse	Make sure that the water pressure is above 20 psi. Use your dishwasher when water demand is low.
	La température de l'eau d'entrée est trop basse.	Assurez-vous que le lave-vaisselle est raccordé à l'alimentation en eau chaude. Sinon, remplacez l'alimentation en eau par une source d'eau chaude. Utilisez votre lave-vaisselle quand la demande en eau chaude est faible.
	La vaisselle est trop rapprochée	Rechargez le lave-vaisselle comme indiqué dans la section "Préparation et chargement de la vaisselle"
	Mauvaise utilisation du détergent.	Ajoutez du détergent en fonction de la dureté de l'eau et du cycle de lavage que vous choisissez. Utilisez un détergent frais.
	Le cycle sélectionné ne convient pas au niveau de saleté sur la vaisselle.	Choisissez un cycle différent avec un temps de lavage plus long.
	Les bras de pulvérisation sont bloqués.	Assurez-vous que les bras de pulvérisation ne sont pas bloqués et sont libres de tourner.
La vaisselle ne sèche pas assez	Le distributeur d'aide au rinçage est vide ou le réglage est trop bas.	Remplissez le distributeur d'aide au rinçage. Augmentez le réglage de l'aide au rinçage.
	La vaisselle est chargée incorrectement.	Rechargez le lave-vaisselle comme indiqué dans la section "Préparation et chargement de la vaisselle"
	Le cycle que vous avez choisi n'incluait pas le séchage.	Choisissez un cycle avec séchage.

DÉPANNAGE ET GARANTIE

TROUBLE	POSSIBLE CAUSE	POSSIBLE REMEDY
Taches et filmage sur la vaisselle	La dureté de l'eau est trop élevée.	Pour l'eau extrêmement dure, installez un adoucisseur d'eau.
	La vaisselle est chargée incorrectement.	Rechargez le lave-vaisselle comme indiqué dans la section "Préparation et chargement de la vaisselle".
	Un aide au rinçage vieux ou humide est utilisé.	Utilisez un aide au rinçage frais et liquide.
	Le distributeur d'aide au rinçage est vide ou le réglage est trop bas.	Remplissez le distributeur d'aide au rinçage. Augmentez le réglage de l'aide au rinçage.
Gravure	Utiliser trop de détergent.	Utilisez moins de détergent si vous avez de l'eau douce.
	La température de l'eau d'entrée dépasse 65,6°C (150°F).	Abaissez la température de l'eau entrante.
Détergent laissé dans le gobelet distributeur	Le détergent peut être trop vieux.	Utilisez un détergent frais.
	Le bras de pulvérisation est bloqué.	Quand vous chargez la vaisselle, assurez-vous que les bras de pulvérisation ne sont pas bloqués.
Le distributeur de détergent ne se ferme pas	Mauvais fonctionnement du couvercle du détergent.	Ajoutez du détergent et l'aide au rinçage uniquement comme indiqué dans ce manuel. Voir "Remplissage du distributeur de détergent" et "Remplissage du distributeur d'aide au rinçage".
Il reste de l'eau dans le lave-vaisselle.	Le cycle précédent n'est pas terminé ou a été interrompu	Assurez-vous que le cycle en cours est terminé.
Le lave-vaisselle ne se vide pas correctement.	Le drain est bouché.	Vérifiez l'entrefer (le cas échéant). Assurez-vous que le broyeur est vide (s'il est raccordé).
	Le boyau de vidange est plié.	Assurez-vous que le boyau de vidange n'est pas plié et qu'il est correctement connecté.
Mousse dans la cuve	Utiliser un détergent inapproprié.	Assurez-vous d'utiliser uniquement du détergent pour lave-vaisselle automatique.
Le lave-vaisselle fuit	Mousses excessives causées par l'utilisation d'un détergent inapproprié.	Assurez-vous d'utiliser uniquement du détergent pour lave-vaisselle automatique.
	Le lave-vaisselle n'est pas de niveau.	Mettez le lave-vaisselle à niveau (reportez-vous au Manuel d'installation).
Il y a des marques noires ou grises sur la vaisselle	Les ustensiles en aluminium ont frotté contre la vaisselle.	Assurez-vous que la température d'entrée de l'eau n'est pas inférieure à 49°C (120°F).
L'intérieur de la cuve est taché	Tâches de café ou de thé.	Utilisez un nettoyeur pour taches pour enlever les taches.
	Tache rougeâtre.	Certains produits à base de tomates peuvent causer cela. L'utilisation du cycle de rinçage uniquement juste après le chargement aidera à cela.
Bruits	Ouverture de le gobelet de détergent/pompe de vidange.	C'est normal.
	Un objet dur est entré dans le module de lavage. Quand l'objet est broyé, le bruit s'arrête.	Si le bruit persiste après la fin du cycle, appelez le service.
Le lave-vaisselle ne se remplit pas (le lave-vaisselle émet un bip)	La vanne d'eau est fermée.	Ouvrez la vanne d'eau.
	La porte peut ne pas être fermée complètement.	Assurez-vous que la porte est fermée et verrouillée.

DÉPANNAGE ET GARANTIE

SPECIFICATIONS	
Capacité :	12 couverts
Dimensions (LxPxH) :	Unité de poignée de barre - 23,9" x 26,5" x 33,7" (606 x 674 x 857 mm) Unité de poignée encastrée - 23,9" x 24,5" x 33,7" (606 x 623 x 857 mm)
Alimentation électrique :	120 volts, 60 Hz
Courant :	8.4 A
Pression d'eau :	Entre 20 et 120 psi

GARANTIE LIMITÉE

ACTIVER LA GARANTIE

Toute réparation, remplacement ou réparation sous garantie, et toutes les questions sur ce produit doivent être adressées à W Appliance Co. au 844-299-0879 des États-Unis, y compris de Porto Rico, ou du Canada.

Certains problèmes peuvent être résolus sans service. Avant de contacter concernant votre garantie, veuillez visiter la section "Dépannage" de votre manuel d'utilisation.

Tous les services de garantie sont fournis exclusivement par nos fournisseurs de services autorisés W Appliance Co. Pour le service aux États-Unis, y compris à Porto Rico, et au Canada, appelez le 1-844-299-0879 pour créer un billet. Lors de l'appel, veuillez disposer des informations suivantes : date d'achat, numéro de modèle, preuve d'achat et une brève description du problème.



CE QUI EST COUVERT

VOTRE SEUL ET UNIQUE RECOURS EN VERTU DE CETTE GARANTIE LIMITÉE SERA LA RÉPARATION DU PRODUIT COMME PRÉVU AUX PRÉSENTES. Cette garantie limitée est valable uniquement aux États-Unis ou au Canada et s'applique uniquement lorsque l'appareil principal est utilisé dans le pays dans lequel il a été acheté :

UN (1) AN À COMPTER DE LA DATE DE LIVRAISON DE L'ACHAT INITIAL (PIÈCES ET MAIN-D'OEUVRE INCLUSES):

W Appliance Co. paiera pour les pièces de rechange et la main-d'oeuvre spécifiées en usine afin de corriger les défauts de matériaux ou de fabrication qui existaient au moment de l'achat de cet appareil majeur, ou à sa seule discrétion, remplacera le produit par une unité neuve ou remanufacturée équivalente à votre achat initial. En cas de remplacement du produit, votre appareil sera garanti pour la durée restante de la période de garantie de l'unité d'origine.

ANNÉES DEUX (2) À CINQ (5) À COMPTER DE LA DATE DE LIVRAISON DE L'ACHAT INITIAL (CERTAINES PIÈCES COMPOSANTES SEULEMENT - MAIN-D'OEUVRE NON INCLUSE):

W Appliance Co. paiera pour les pièces de rechange spécifiées en usine pour les pièces composantes énumérées ci-dessous afin de corriger les défauts non cosmétiques dans les matériaux ou la fabrication de ces pièces qui empêchent le fonctionnement de cet appareil majeur et qui existaient au moment de l'achat de cet appareil majeur :

LE LAVE-VAISSELLE	LAVEUSE	SÈCHEUSE	RÉFRIGÉRATEURS ET CONGÉLATEURS	MICRO-ONDES
Porte-vaisselle de niveau inférieur, supérieur et troisième (le cas échéant) (à l'exclusion des tablettes à tasses, du panier d'argenterie et des plateaux de troisième tablette), lame de hachoir, cuve en acier inoxydable et doublure de porte intérieure	Moteur d'entraînement (stator et rotor uniquement)	Moteur d'entraînement Seul	Compresseur Seul	Tube Magnétron Seul

GARANTIE LIMITÉE

CE QUI N'EST PAS COUVERT / EXCLUSIONS

1. Utilisation commerciale, non résidentielle ou familiale multiple ou utilisation incompatible avec les instructions et les manuels du produit.
2. Instructions à domicile sur la façon d'utiliser votre produit.
3. Réparation pour corriger un entretien incorrect, une installation non conforme aux instructions d'installation ou aux codes électriques ou de plomberie, ou réparation des systèmes électriques ou de plomberie domestiques.
4. Pièces consommables (p. ex., ampoules, piles, filtres à air ou à eau, solutions de conservation, etc.).
5. Défauts ou dommages résultant d'un accident, d'une mauvaise utilisation, d'un abus, d'une modification, d'un incendie, d'une inondation, d'un cas de force majeure ou d'une installation incorrecte.
6. Dommages, défauts ou réparations causés par des réparateurs non autorisés ou par l'utilisation de pièces non authentiques ou de tiers.
7. Tout dommage à la finition de l'appareil ou de la maison encouru lors de l'installation, y compris, mais sans s'y limiter, les planchers, les armoires, les murs, etc.
8. Dommages cosmétiques (par exemple, rayures, bosses, éclats et autres dommages aux finitions de l'appareil), à moins que ces dommages ne résultent de défauts de matériaux et de fabrication et ne soient signalés à W Appliance Co., dans les 48 heures suivant la date de livraison.
9. Si l'appareil ou l'extérieur du produit a été endommagé ou dégradé, altéré ou modifié dans la conception ou la construction.
10. Décoloration, rouille ou oxydation des surfaces résultant d'environnements caustiques ou corrosifs (par exemple, concentrations élevées de sel, humidité élevée ou exposition à des produits chimiques).
11. Ramassage ou livraison des produits. Cette garantie est pour la réparation à domicile seulement.
12. Frais de déplacement ou de transport pour le service dans des endroits éloignés ou un réparateur autorisé n'est pas disponible.
13. Produits non accessibles pour fournir le service requis ou pour les dépenses rendant le produit accessible pour l'entretien.
14. Les suppléments, y compris, mais sans s'y limiter, les appels de service après l'heure, la fin de semaine ou les jours fériés, les péages, les frais de traversier ou les frais de kilométrage pour les appels de service dans les régions éloignées, y compris l'État de l'Alaska.
15. Réparation, retrait ou réinstallation d'appareils inaccessibles ou d'appareils encastrés (par exemple, garnitures, panneaux décoratifs, revêtements de saleté, armoires, îlots, compteurs, cloisons sèches) qui interfèrent avec l'entretien, le retrait ou le remplacement du produit.
16. Appareils avec des numéros de modèle/série d'origine installés en usine supprimés, modifiés ou difficiles à déterminer.
17. Dommages accessoires ou consécutifs (par exemple, perte de nourriture ou de médicaments) résultant d'une panne de l'appareil ou d'un retard dans l'entretien, la réparation ou le remplacement.
18. Frais de transport et d'expédition associés au remplacement de l'unité.
19. Pièces en verre et autres accessoires inclus avec l'appareil.
20. Produits qui ont été achetés comme remis à neuf, comme neuf, d'occasion, sous les termes "tel quel" ou "vente finale".
21. Unités qui ont été transférées du propriétaire/acheteur d'origine.
22. En cas de dommages dus à une surtension de la ligne électrique, de dommages causés par l'utilisateur au cordon d'alimentation CA ou de connexion à une source de tension inappropriée.
23. Produits qui ne sont pas défectueux ou brisés, ou qui fonctionnent comme décrit dans le manuel du propriétaire.

EXCLUSION DES GARANTIES IMPLICITES

La réparation ou le remplacement tel que prévu en vertu de cette garantie est le recours exclusif du client. W. Appliance Co. décline toute responsabilité pour tout dommage accessoire ou indirect en cas de violation de toute garantie expresse ou implicite sur ce produit, sauf dans la mesure interdite par la loi applicable. Toute garantie implicite, y compris toute garantie implicite de qualité marchande ou garantie implicite d'adéquation à un usage particulier, est limitée à la durée de cette garantie ou à la période la plus courte autorisée par la loi. Certains États n'autorisent pas l'exclusion ou la limitation des dommages indirects, ou la limitation sur la durée de la garantie. Dans ces cas les exclusions ou limitations ci-dessus peuvent ne pas s'appliquer à vous. Cette garantie vous donne des droits légaux spécifiques et vous pouvez également avoir d'autres droits qui peuvent varier d'un état à l'autre.

W. Appliance Co. ne garantit pas que l'appareil fonctionnera correctement dans toutes les conditions environnementales et ne fait aucune garantie et représentation, soit implicite ou explicite, en ce qui concerne la qualité, performance, qualité marchande ou aptitude à un usage particulier autre que celui identifié dans ce manuel de l'utilisateur. W Appliance a fait tout son possible pour s'assurer que le manuel de l'utilisateur est exact et décline toute responsabilité pour toute inexactitude ou omission qui aurait pu se produire. Les informations contenues dans ce manuel d'utilisation peuvent être modifiées sans préavis et ne constituent pas un engagement de la part de W Appliance. W Appliance Co. se réserve le droit d'apporter des améliorations à ce manuel de l'utilisateur et/ou au produit décrit à tout moment et sans préavis. Si vous trouvez des informations dans ce manuel qui sont incorrectes, trompeuses ou incomplètes, veuillez appeler le 844-299-0879.

W Appliance Co.

NewYork, NY 10018

EXTENDED WARRANTY COVERAGE

Protégez Votre Appareil Avec Une Couverture De Garantie Étendue

Merci d'avoir acheté votre nouvel appareil! Votre produit est livré avec notre garantie limitée d'un an, mais pourquoi s'arrêter là? Avec notre garantie prolongée et notre plan de protection contre les dommages accidentels, fournis par Mulberry, vous pouvez vous assurer que vos appareils sont couverts plus longtemps, sans vous soucier des pannes ou des accidents inattendus.

Pourquoi passer au plan de garantie prolongée?

- **Protection Complète** - Étendez votre couverture de garantie et obtenez une protection complète contre les dommages accidentels et les défaillances mécaniques/électriques, vous offrant une tranquillité d'esprit bien au-delà de la première année.
- **Aucun Coût Caché** - Vous ne paierez aucune franchise ou frais de service pour les réparations ou les remplacements. Nous avons tout ce qu'il vous faut.
- **Évitez les Réparations Coûteuses** - Les appareils comme les réfrigérateurs, les climatiseurs et les lave-vaisselle peuvent être coûteux à réparer. Gardez vos produits en bon état de fonctionnement sans vous soucier des factures de réparation inattendues.
- **Réclamations Rapides et Faciles** - Mulberry offre des réclamations sans tracas et un service rapide et fiable lorsque vous en avez le plus besoin - pas de paperasse compliquée, juste une aide rapide et efficace.



Couverture	Garantie de base	Protection +
Couverture des Défaillances Mécaniques / Électriques	Oui (1 an)	Oui (2 - 4 ans)
Frais de Service ou Franchise	Oui (peut s'appliquer)	Non
Coûts des pièces et de la Main-D'oeuvre Couverts	Oui (limité à 1 an)	Oui (2 - 4 ans)
Processus de Réclamation Sans Tracas	Standard	Priorité (service plus rapide)
Options de Réparation / Remplacement	Oui (limité à 1 an)	Oui (2 - 4 ans)
Commodité et Tranquillité d'Esprit	Limité à 1 an	Garantie jusqu'à 4 ans

BLACK & DECKER, BLACK+DECKER, the BLACK & DECKER and BLACK+DECKER logos and product names are trademarks of The Black & Decker Corporation, used under license. All rights reserved.

BLACK & DECKER, BLACK+DECKER, y los logos y nombres de productos de BLACK & DECKER y BLACK+DECKER y el esquema de colores naranja y rojo son marcas registradas de The Black & Decker Corporation, usados bajo licencia. Todos los derechos reservados.

BLACK & DECKER, BLACK + DECKER, les logos et noms de produits BLACK & DECKER et BLACK + DECKER, ainsi que la palette de couleurs orange et noir sont des marques de commerce de The Black & Decker Corporation, utilisées sous licence. Tout droit réservé.

Product in this box may differ slightly from that pictured. Does not affect function. Not all accessories shown in photography are included in this package.

El producto en esta caja puede diferir ligeramente del representado en las imágenes. Esto no afecta su función. No todos los accesorios mostrados en las fotografías son incluidos en este paquete.

Le produit dans cette boîte peut différer légèrement de celui illustré. N'affecte pas la fonction. Pas tous les accessoires présentés dans la photographie sont inclus dans ce paquet.

Imported by W Appliance, Inc., 1356 Broadway, New York, NY 10018
Customer Service: 844-299-0879

Importado por W Appliance, Inc., 1356 Broadway, New York, NY 10018
Servicio al Cliente: 844-299-0879

Importé par W Appliance, Inc., 1356 Broadway, New York, NY 10018
Service À La Clientèle: 844-299-0879