

EN

With your inspiring rating, COSTWAY will be more consistent to offer you EASY SHOPPING EXPERIENCE, GOOD PRODUCTS and EFFICIENT SERVICE!

DE

Mit Ihrer inspirierenden Bewertung wird COSTWAY konsistenter sein, um Ihnen EIN SCHÖNES EINKAUFSERLEBNIS, GUTE PRODUKTE und EFFIZIENTEN SERVICE zu bieten!

FR

Avec votre évaluation inspirante, COSTWAY continuera à fournir une EXPÉRIENCE D'ACHAT PRATIQUE, des PRODUITS DE QUALITÉ et un SERVICE EFFICACE !

ES

Con su calificación inspiradora, COSTWAY será más consistente para ofrecerle EXPERIENCIA DE COMPRA FÁCIL, BUENOS PRODUCTOS y SERVICIO EFICIENTE.

IT

Con la tua valutazione incoraggiante, COSTWAY sarà più coerente per offrirti ESPERIENZA DI ACQUISTO FACILE, BUONI PRODOTTI e SERVIZIO EFFICIENTE!

PL

Dzięki twojej opinii COSTWAY będzie mógł oferować jeszcze WYGODNIEJSZE ZAKUPY, LEPSZE PRODUKTY i SPRAWNIEJSZĄ OBSŁUGĘ KLIENTA.

US office: Fontana **UK** office: Ipswich **AU** office: Truganina
DE office: FDS GmbH, Neuer Höltigbaum 36, 22143 Hamburg, Deutschland
FR office: Saint Vigor d'Ymonville **PL** office: Gdańsk



**USER'S MANUAL/HANDBUCH
/MANUEL DE L'UTILISATEUR/MANUAL DEL USUARIO
/MANUALE UTENTE/INSTRUKCJA OBSŁUGI**

Solar Shower / Solardusche
/ Douche Solaire / Ducha Solar Exterior / Doccia Solare all'Aperto
/ Zewnętrzny prysznic solarny

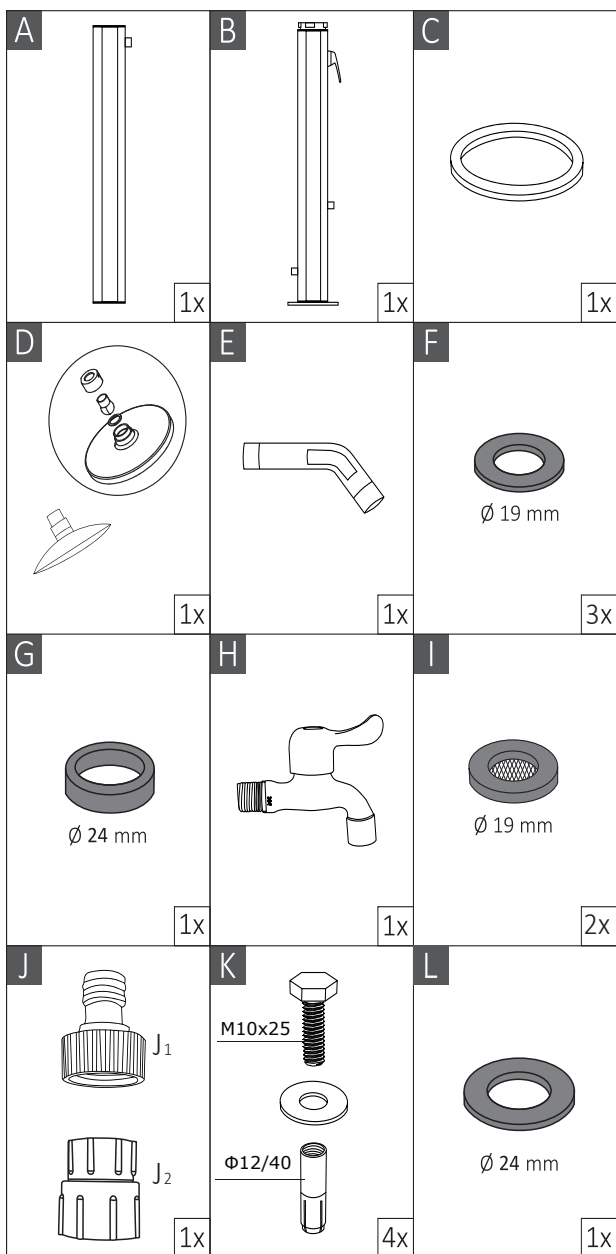
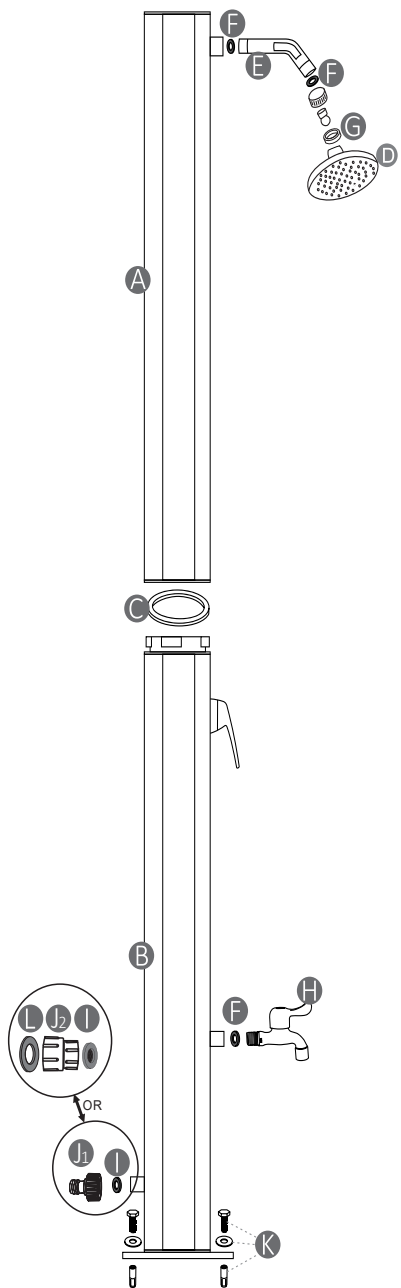

EN ASSEMBLY INSTRUCTIONS

1. Choose a location which will receive as much as possible sunlight for your solar shower.
2. Mount the lower stand with shower base(B) to concrete slab or wood base with four bolts, washers and nuts (K). We recommend to use wrench.
3. Attach shower head (D) with gasket (G) to the extension pipe (E). Attach the extension pipe (E) with gasket (F) into the thread of the upper stand (A). Adjust this parts only with your hands. Do not use a wrench.
4. Put the O-ring (C) onto the lower stand (B).
5. Lift the upper stand (A) onto the lower stand (B). Connect the hoses.
6. Turn the locking ring clockwise to connect the two stands (A+B). Handle and shower head (D) need to face the same direction.

INITIAL SET UP OF THE SOLAR SHOWER

1. Open the handle and turn it to position "hot". This ensures that no air pockets are trapped in the hoses while filling with water.
 2. Attach your garden hose to the hose connector (J1 General standard or J2 US standard). Turn on the water to fill the solar shower. It will take some minutes to fill up the solar shower.
 3. When the water flows out of the shower head (D), turn the handle off. Now the solar shower begins to heat the water.
 4. Depending on available sunlight and outside temperature, the solar shower will take about two hours to fully heat the water.
 5. Water temperature in the solar shower can reach up to 60°C (140°F) during strong sunshine.
- WARNING:** To avoid scald, pay attention to turning the handle to "cold" water position before using the solar shower. Then adjust the desired temperature.

WINTERIZATION

1. Turn off and disconnect the garden hose.
2. Open the handle and turn it to position "hot" to allow the water to drain out of the hoses and solar shower (This takes app. 8- 10 minutes). Do not touch or turn the handle while draining, otherwise the water will stop draining out.
3. Turn the locking ring counter-clockwise to unthread the upper stand (A) from the lower stand (B). After this, please disconnect the hose connection. Now the water in the solar shower can run out.
4. Disassemble the lower stand (B) and pour the remaining water out of the solar shower.
5. Clean and dry all solar shower parts.
6. Store all solar shower parts indoors and in a dry place during winter season to prevent frostbite.

ATTENTION:

- Do not use salt or other anti-freezing methods.
- Recommended water pressure: maximum 3.5 bars (50psi) bars. Not under any circumstances should the solar shower be operated by an additional pump or domestic water supply.
- The heating of the water results an expansion of the water. This allows the water to escape minimally out of the shower head.
- During initial use of the shower, in order to get rid of plastic and oil smell, please let water run out for several the shower inner parts with flowing water.

DE MONTAGEANLEITUNG

1. Wählen Sie einen Standort für Ihre Solardusche, der möglichst viel Sonnenlicht erhält.
2. Befestigen Sie den unteren Ständer mit Duschboden (B) mit vier Schrauben, Unterlegscheiben und Muttern (K) auf einer Betonplatte oder einem Holzsockel. Wir empfehlen die Verwendung eines Schraubenschlüssels.
3. Befestigen Sie den Duschkopf (D) mit der Dichtung (G) am Verlängerungsrohr (E). Befestigen Sie das Verlängerungsrohr (E) mit der Dichtung (F) in das Gewinde des oberen Ständers (A). Stellen Sie diese Teile nur mit den Händen ein. Verwenden Sie keinen Schraubenschlüssel.
4. Setzen Sie den O-Ring (C) auf den unteren Ständer (B).
5. Heben Sie den oberen Ständer (A) auf den unteren Ständer (B). Schließen Sie die Schläuche an.
6. Drehen Sie den Verschlussring im Uhrzeigersinn, um die beiden Ständer (A + B) zu verbinden. Griff und Duschkopf (D) müssen in die gleiche Richtung zeigen.

ERSTES AUFSTELLEN DER SOLARDUSCHE

1. Öffnen Sie den Griff und drehen Sie ihn auf die Position "hot". Dadurch wird sichergestellt, dass beim Befüllen mit Wasser keine Luftblasen in den Schläuchen eingeschlossen werden.
 2. Schließen Sie Ihren Gartenschlauch an den Schlauchanschluss an (J1 General Standard oder J2 US Standard).Drehen Sie das Wasser auf, um die Solardusche zu füllen. Es wird einige Minuten dauern, bis die Solardusche gefüllt ist.
 3. Wenn das Wasser aus dem Duschkopf (D) fließt, drehen Sie den Griff ab. Jetzt beginnt die Solardusche, das Wasser zu erwärmen.
 4. Je nach Sonneneinstrahlung und Außentemperatur braucht die Solardusche etwa zwei Stunden, um das Wasser vollständig aufzuheizen.
 5. Die Wassertemperatur in der Solardusche kann bei starker Sonneneinstrahlung bis zu 60 °C erreichen.
- WARNUNG:** Um Verbrühungen zu vermeiden, achten Sie darauf, den Griff auf "cold" Wasser zu stellen, bevor Sie die Solardusche benutzen. Stellen Sie dann die gewünschte Temperatur ein.

WINTERISIERUNG

1. Schalten Sie den Gartenschlauch aus und ziehen Sie ihn ab.
2. Öffnen Sie den Griff und drehen Sie ihn auf die Position "hot", damit das Wasser aus den Schläuchen und der Solardusche ablaufen kann (dies dauert ca. 8-10 Minuten). Berühren oder drehen Sie den Griff während des Ablassens nicht, da sonst das Wasser nicht mehr abläuft.
3. Drehen Sie den Verriegelungsring gegen den Uhrzeigersinn, um den oberen Ständer (A) vom unteren Ständer (B) abzuschrauben. Danach trennen Sie bitte den Schlauchanschluss. Nun kann das Wasser in der Solardusche ablaufen.
4. Demontieren Sie den unteren Standfuß (B) und gießen Sie das restliche Wasser aus der Solardusche.
5. Reinigen und trocknen Sie alle Teile der Solardusche.
6. Lagern Sie alle Teile der Solardusche im Winter drinnen und an einem trockenen Ort, um Erfrierungen zu vermeiden.

ACHTUNG!

- Kein Salz oder andere Gefrierschutzmittel verwenden.
- Empfohlener Wasserdruck: maximal 3,5 bar. Die Solardusche darf auf keinen Fall mit einer zusätzlichen Pumpe oder einer Hauswasserversorgung betrieben werden.
- Durch die Erwärmung des Wassers kommt es zu einer Ausdehnung des Wassers. Dadurch kann das Wasser nur minimal aus dem Duschkopf austreten.
- Bei der Erstbenutzung der Dusche lassen Sie bitte das Wasser einige Minuten ablaufen, um Plastik- und Ölgeruch loszuwerden, und reinigen Sie das Innere der Dusche mit fließendem Wasser.

FR INSTRUCTIONS DE MONTAGE

1. Choisissez un emplacement qui recevra le plus de lumière possible pour votre douche solaire.
2. Montez le support inférieur avec la base de douche (B) sur une dalle de béton ou une base en bois avec quatre boulons, rondelles et écrous (K). Nous vous recommandons d'utiliser une clé.
3. Fixez la pomme de douche (D) avec le joint (G) au tuyau de rallonge (E). Fixez le tuyau d'extension (E) avec le joint (F) dans le filetage du support supérieur (A). Ajustez ces pièces uniquement avec vos mains. N'utilisez pas de clé.
4. Placez le joint torique (C) sur le support inférieur (B).
5. Soulevez le support supérieur (A) sur le support inférieur (B). Connectez les tuyaux.
6. Tournez la bague de verrouillage dans le sens des aiguilles d'une montre pour connecter les deux supports (A+B), la poignée et la pomme de douche (D) doivent être orientées dans la même direction.

INSTALLATION INITIALE DE LA DOUCHE SOLAIRE

1. Ouvrez la poignée et tournez-la en position « hot (chaud) ». Cela garantit qu'aucune poche d'air ne reste emprisonnée dans les tuyaux lors du remplissage d'eau.
 2. Fixez votre tuyau d'arrosage au connecteur de tuyau (norme générale J1 ou norme américaine J2). Ouvrez l'eau pour remplir la douche solaire. Il faudra quelques minutes pour remplir la douche solaire.
 3. Lorsque l'eau s'écoule de la pomme de douche (D), fermez la poignée, la douche solaire commence alors à chauffer l'eau.
 4. Selon la lumière du soleil disponible et la température extérieure, la douche solaire prendra environ deux heures pour chauffer complètement l'eau.
 5. La température de l'eau dans la douche solaire peut atteindre jusqu'à 60°C en cas de fort ensoleillement.
- ATTENTION :** Pour éviter les brûlures, veillez à tourner la poignée en position eau « cold (froide) » avant d'utiliser la douche solaire. Réglez ensuite la température souhaitée.

HIVERNAGE

1. Éteignez et débranchez le tuyau d'arrosage.
2. Ouvrez la poignée et tournez-la en position « hot » pour permettre à l'eau de s'écouler des tuyaux et de la douche solaire (cela prend environ 8 à 10 minutes). Ne forcez pas ou ne tournez pas la poignée pendant la vidange, sinon l'eau cessera de s'écouler.
3. Tournez la bague de verrouillage dans le sens inverse des aiguilles d'une montre pour dévisser le support supérieur (A) du support inférieur (B). Après cela, veuillez débrancher le raccord du tuyau. Maintenant, l'eau de la douche solaire peut s'écouler.
4. Démontez le support inférieur (B) et versez l'eau restante de la douche solaire.
5. Nettoyez et séchez toutes les pièces de la douche solaire.
6. Rangez toutes les pièces de la douche solaire à l'intérieur et dans un endroit sec pendant la saison hivernale pour éviter les engelures.

ATTENTION

- N'utilisez pas de sel ou d'autres méthodes antigel.
- Pression d'eau recommandée : maximum 3,5 bars. En aucun cas, la douche solaire ne doit être alimentée par une pompe supplémentaire ou une alimentation en eau domestique.
- Le chauffage de l'eau entraîne une dilatation de l'eau. Cela permet à l'eau de s'échapper au minimum de la pomme de douche.
- Lors de la première utilisation de la douche, afin de se débarrasser de l'odeur de plastique et d'huile, veuillez laisser couler l'eau pendant plusieurs minutes et nettoyer les parties intérieures de la douche avec de l'eau courante.

ES INSTRUCCIONES DE MONTAJE

1. Elija un lugar que reciba la mayor cantidad posible de luz solar para su ducha solar.
2. Monte el soporte inferior con la base de ducha (B) en la losa de hormigón o en la base de madera con cuatro pernos, arandelas y tuercas (K). Se recomienda utilizar una llave.
3. Fije la alcachofa de ducha (D) con la arandela (G) al tubo de extensión (E). Fije el tubo de extensión (E) con la arandela (F) en la rosca del soporte superior (A). Ajuste estas piezas solo con las manos. No utilice una llave.
4. Coloque el anillo (C) en el soporte inferior (B).
5. Conecte el soporte superior (A) con el soporte inferior (B). Conecte las mangueras.
6. Gire el anillo de bloqueo en el sentido de las agujas del reloj para conectar los dos soportes (A+B). La manija y la alcachofa de ducha (D) deben estar orientadas en la misma dirección.

AJUSTE INICIAL DE LA DUCHA SOLAR

1. Abra la manija y gírela hasta la posición de agua "hot" ("caliente"). Esto asegura que no queden bolsas de aire atrapadas en los tubos mientras se llenan de agua.
2. Conecte su manguera de jardín al conector de manguera (J1 Estándar General o J2 Estándar Estadounidense). Abra el agua para llenar la ducha solar. Tardará algunos minutos en llenar la ducha solar.
3. Cuando el agua salga por la alcachofa de la ducha (D), cierre la manija. Ahora la ducha solar comienza a calentar el agua.
4. Dependiendo de la luz solar disponible y de la temperatura exterior, la ducha solar tardará unas dos horas en calentar completamente el agua.
5. La temperatura del agua en la ducha solar puede alcanzar hasta 60°C durante la luz solar fuerte.

ADVERTENCIA: Para evitar quemaduras, preste atención a girar la manija a la posición de agua "cold" ("fría") antes de utilizar la ducha solar. A continuación, ajuste la temperatura deseada.

PARA EL INVIERNO

1. Cierre y desconecte la manguera de jardín.
2. Abra la manija y gírela a la posición de agua "caliente" para permitir que el agua salga de las mangueras y de la ducha solar (esto tarda aproximadamente 8-10 minutos). No cierre ni gire la manija mientras se drena, de lo contrario el agua dejará de salir.
3. Gire el anillo de bloqueo en sentido contrario a las agujas del reloj para desenroscar el soporte superior (A) del soporte inferior (B). Después de esto, desconecte la conexión de manguera. Ahora el agua de la ducha solar puede salirse.
4. Desmunte el soporte inferior (B) y vacíe el agua restante de la ducha solar.
5. Limpie y seque todas las piezas de la ducha solar.
6. Guarde todas las piezas de la ducha solar en el interior y en un lugar seco durante la temporada de invierno para evitar la congelación.

ATENCIÓN

- No utilice sal u otros métodos anticongelantes.
- Presión de agua recomendada: máximo 3,5 bares. En ningún caso la ducha solar debe funcionar con una bomba adicional o con el suministro de agua doméstico.
- El calentamiento del agua provoca una expansión de agua. Esto permite que el agua salga mínimamente por la alcachofa de la ducha.
- Durante el primer uso de la ducha, para eliminar el olor a plástico y a aceite, deje correr el agua durante varios minutos y limpie las partes interiores de la ducha con agua corriente.

IT Istruzioni di Montaggio

1. Scegliere un luogo che riceva la maggior quantità possibile di luce solare per la doccia solare.
2. Montare il supporto inferiore con la base della doccia (B) alla lastra di cemento o alla base di legno con quattro bulloni, rondelle e dadi (K). Raccomandiamo di usare una chiave.
3. Fissare il soffione (D) con la rondella (G) al tubo di prolunga (E). Attaccare il tubo di prolunga (E) con la rondella (F) nella filettatura del supporto superiore (A). Regolare queste parti solo con le mani. Non utilizzare una chiave.
4. Mettere l'anello (C) sul supporto inferiore (B).
5. Collegare il supporto superiore (A) con il supporto inferiore (B). Collegare i tubi flessibili.
6. Girare l'anello di bloccaggio in senso orario per collegare i due supporti (A+B). La maniglia e il soffione (D) devono essere rivolti nella stessa direzione.

Impostazione iniziale della doccia solare

1. Aprire la maniglia e girarla in posizione "caldo". Questo assicura che non ci siano sacche d'aria intrappolate nei tubi mentre si riempie d'acqua.
 2. Collegare il tuo tubo da giardino al connettore del tubo (J1 Standard Generale o J2 Standard Americano). Aprire l'acqua per riempire la doccia solare. Ci vorranno alcuni minuti per riempire la doccia solare.
 3. Quando l'acqua esce dal soffione (D), chiudere la maniglia. Ora la doccia solare comincia a riscaldare l'acqua.
 4. A seconda della luce solare disponibile e della temperatura esterna, la doccia solare impiegherà circa due ore per riscaldare completamente l'acqua.
 5. La temperatura dell'acqua nella doccia solare può raggiungere fino a 60°C durante il forte sole.
- AVVERTENZA:** Per evitare scottature, fare attenzione a girare la maniglia in posizione acqua "fredda" prima di usare la doccia solare. Poi regolare la temperatura desiderata.

Smontaggio

1. Spegner e scollegare il tubo da giardino.
2. Aprire la maniglia e girarla in posizione "caldo" per permettere all'acqua di defluire dai tubi e dalla doccia solare (questo richiede circa 8-10 minuti). Non spegnere o girare la maniglia durante lo scarico, altrimenti l'acqua smetterà di uscire.
3. Girare l'anello di bloccaggio in senso antiorario per sfilare il supporto superiore (A) dal supporto inferiore (B). Dopo questo, si prega di scollegare il collegamento del tubo flessibile. Ora l'acqua della doccia solare può finire.
4. Smontare il supporto inferiore (B) e scaricare l'acqua rimanente dalla doccia solare.
5. Pulire e asciugare tutte le parti della doccia solare.
6. Conservare tutte le parti della doccia solare al chiuso e in un luogo asciutto durante la stagione invernale per evitare il congelamento.

Attenzione

- Non usare sale o altri metodi antigelo.
- Pressione dell'acqua raccomandata: massimo 3,5 bar. In nessun caso la doccia solare deve essere azionata da una pompa supplementare o da una fornitura di acqua domestica.
- Il riscaldamento dell'acqua provoca un'espansione dell'acqua. Questo permette all'acqua di uscire minimamente dal soffione della doccia.
- Durante l'uso iniziale del prodotto, per eliminare l'odore di plastica e di olio, si prega di lasciare scorrere l'acqua per alcuni minuti e di pulire le parti interne della doccia con acqua corrente.

PL INSTRUKCJE DOTYCZĄCE MONTAŻU

1. Wybierz miejsce, w którym do prysznica solarnego będzie docierać jak najwięcej światła słonecznego.
2. Przymocuj dolny słupek z podstawą (B) do betonowego lub drewnianego podłoża za pomocą czterech śrub, podkładek i nakrętek (K). Zalecamy użycie klucza.
3. Przymocuj głowicę prysznicową (D) z uszczelką (G) do przedłużki (E). Przymocuj przedłużkę (E) z uszczelką (F) do gwintu górnego słupka (A). Dokręcaj części rękami, nie używaj klucza.
4. Zamocuj pierścień uszczelniający (C) na dolnym słupku (B).
5. Połącz górny słupek (A) z dolnym (B), a następnie podłącz węże grzewcze do prysznica.
6. Obróć pierścień blokujący zgodnie z ruchem wskazówek zegara, aby połączyć dwa słupki (A+B). Zawór i głowica prysznicowa (D) muszą być zwrócone w tym samym kierunku.

WSTĘPNA KONFIGURACJA PRYSZNICA SOLARNEGO

1. Otwórz zawór do pozycji „gorąca woda”. Gwarantuje to, że podczas napełniania wodą w węzłach grzewczych nie powstaną kieszenie powietrzne.
2. Połącz wąż ogrodowy do przyłącza węża ogrodowego (norma ogólna J1 lub norma amerykańska J2). Odkręć wodę, aby napełnić prysznic solarny. Napełnienie prysznica zajmie kilka minut.
3. Gdy woda wypłynie z głowicy prysznicowej (D), zamknij zawór. Teraz prysznic solarny zaczyna podgrzewać wodę.
4. W zależności od ilości światła słonecznego i temperatury zewnętrznej, pełne podgrzanie wody przez prysznic solarny zajmie około dwóch godzin.
5. Temperatura wody w prysznicu solarnym może osiągnąć nawet 60°C podczas silnego nasłonecznienia.

OSTRZEŻENIE: Aby uniknąć oparzeń, przed skorzystaniem z prysznica słonecznego przekręć zawór do pozycji „zimna woda”. Następnie dostosuj temperaturę.

PRZECHOWYWANIE W SEZONIE ZIMOWYM

- 1.** Zakręć wodę i odłącz wąż ogrodowy od prysznica.
- 2.** Otwórz zawór i obróć go do pozycji „gorąca woda”, tak aby mogła spłynąć z węży grzewczych i elementów prysznica solarnego (zajmuje to około 8-10 minut). Nie zamykaj ani nie obracaj zaworu podczas opróżniania, w przeciwnym razie woda przestanie spływać.
- 3.** Obróć pierścień blokujący w kierunku przeciwnym do ruchu wskazówek zegara, aby odkręcić górny słupek (A) od dolnego (B). Następnie odłącz złącze węża grzewczego. Teraz woda może wypłynąć z prysznica solarnego.
- 4.** Zdemontuj dolny słupek (B) i spuść pozostałą wodę z prysznica solarnego.
- 5.** Oczyszcz i osusz wszystkie części prysznica solarnego.
- 6.** W sezonie zimowym przechowuj wszystkie części prysznica solarnego w suchym pomieszczeniu.

UWAGA

- Nie używaj soli ani innych środków zapobiegających zamarzaniu.
- Zalecane ciśnienie wody: maksymalnie 3,5 bara. Prysznic solarny musi być zasilany dodatkową pompą lub z przyłącza wody bieżącej.
- Podgrzanie wody powoduje jej rozszerzanie się. Dzięki temu woda wydostaje się z głowicy prysznicowej.
- Przy pierwszym korzystaniu z prysznica oraz w celu pozbycia się zapachu plastiku i oleju należy odczekać kilka minut, aż część wody spłynie i wyczyści części wewnętrzne prysznica.