

Assembly Instructions - Model MC1AL
Instrucciones de Ensamblado - Modelo MC1AL
Instructions d'assemblage - Modèle MC1AL



Thank you for purchasing Utopia Alley Products. Please contact us if you have difficulty with assembly or need replacement parts. Utopia Alley customer service is here to assist you.

Email: CustomerService@utopiaalley.com

Please attach your name and Order ID so that we can assist you better .

List of Parts:

Lista de Partes:

Liste des pièces :

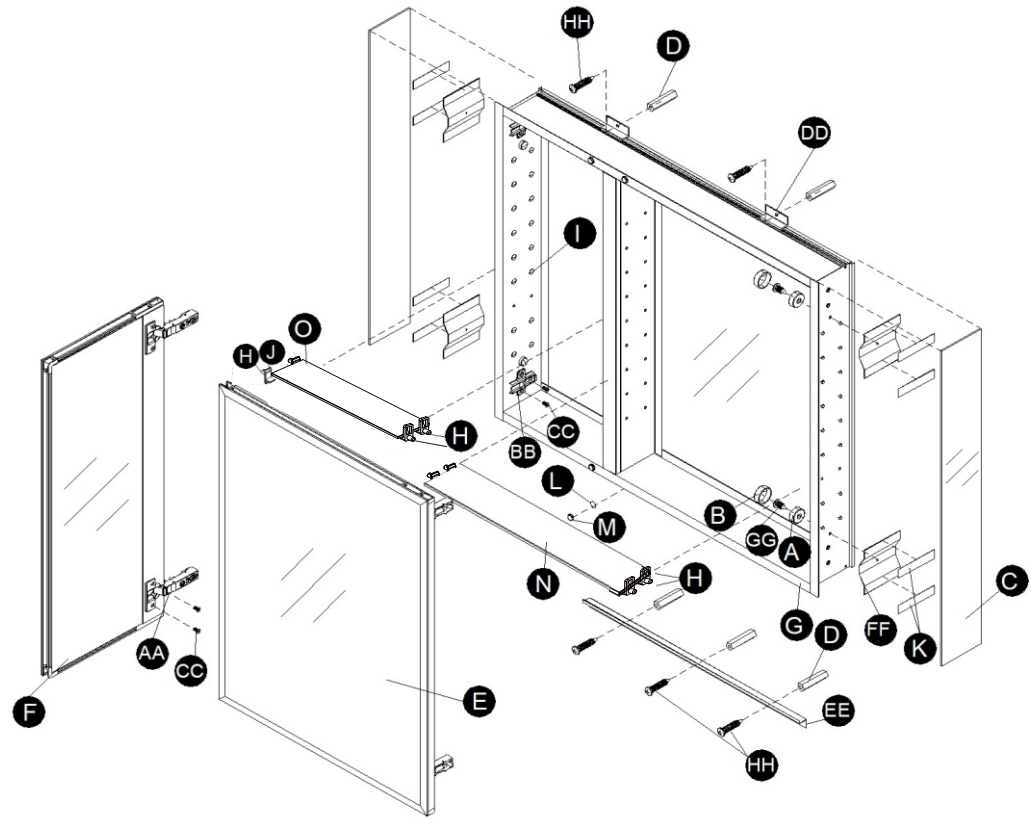

Part, Pieza, Pièce		Quantity, Cantidad, Quantité
A	Plastic Washer (grey), Arandela de plástico (gris), Rondelle en plastique (gris)	4
B	Snap Cap (grey), Tapa a presión (gris), Bouchon pression (gris)	4
C	Side Mirror, Espejo lateral, Miroir latéral	2
D	Wall Anchor, Ancla de expansión de pared, Dispositif d'ancrage sur le mur	5
E	Door (Large), Puerta(Grande), Porte(grande)	1
F	Door (Small), Puerta(Pequeña), Porte(petite)	1
G	Cabinet Box, Caja del gabinete, Boîtier de l'armoire	1
H	Shelf Clip (white), Sujetador de repisa (blanco), Attaches de tablette (blanc),	20
I	Shelf Hole Plug (grey), Tapón para orificios (gris), Bouchon (gris)	52





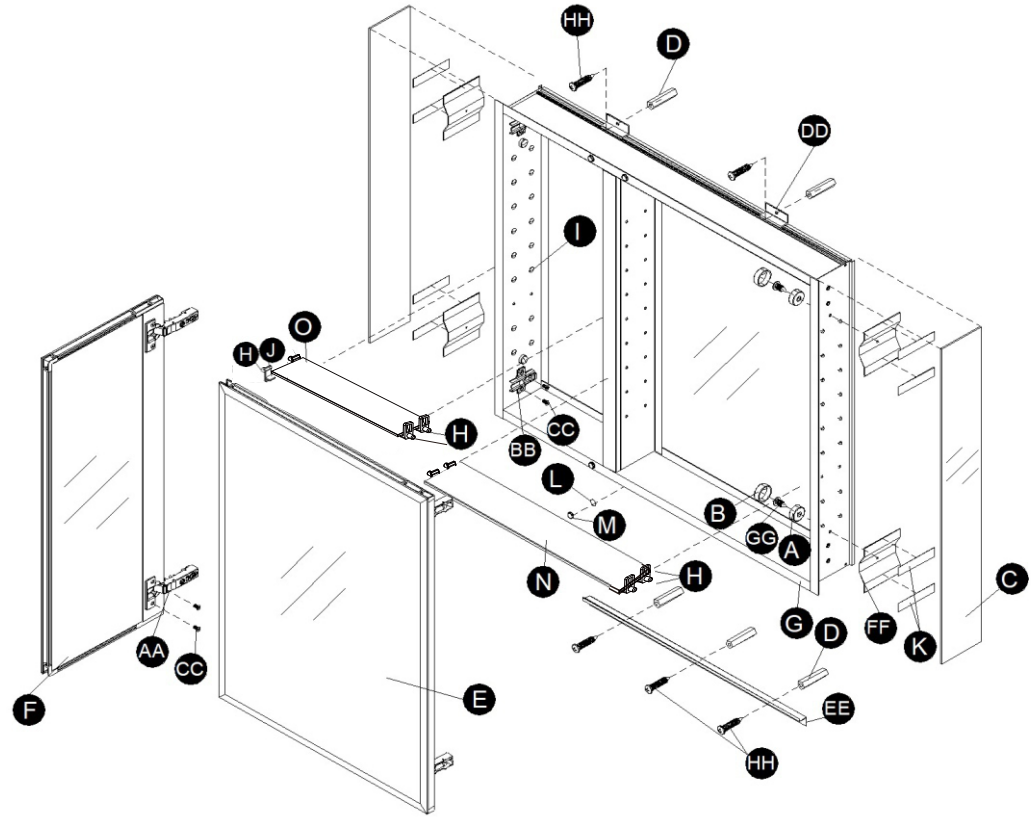

List of Parts:

Lista de Partes:

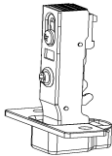
Liste des pièces :

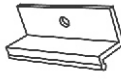
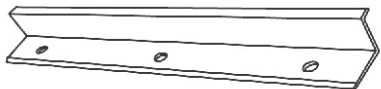

Part, Pieza, Pièce	Description, Descripción, Description Description, Descripción, Description	Quantity, Cantidad, Quantité Quantity, Cantidad, Quantité	
J	Shelf Tape Pad (grey), Almohadilla de adhesivos para repisa (gris), Coussinets adhésifs de tablette (gris)	2	Found in same bag
K	Mirror Tape Pad (grey), Almohadilla de adhesivos para espejo (gris), Coussinets adhésifs de miroir (gris)	1	Se halla en la misma bolsa.
L	Bumpers Tape Pad (clear), Almohadilla de adhesivos para el tope (claro), Coussinets adhésifs de butoir (transparent)	1	Dans le même sachet
M	Bumpers, Topes de la puerta, Butoirs	4	
N	Glass Shelf (Large), Repisas de vidrio(Grande), Tablettes en verre(grande)	2	
O	Glass Shelf (Small), Repisas de vidrio(Pequeña), Tablettes en verre(petite)	3	

Part Pieza Pièce	Description Descripción Description	Quantity Cantidad Quantité	Picture Imagen Illustration
AA	Hinge Bisagra Charnière	4	 Found in same bag
BB	Hinge Plate (pre-attached to hinge) Placa de bisagra (fijado previamente a la bisagra) Plaque de charnière (pré-assemblé à la charnière)	4	 Se halla en la misma bolsa.
CC	1/4 in. Long Screw (Hinge Plate, Hinge) Tornillo largo de 1/4" (placa de bisagra, bisagra) Vis de 0,64 cm (1/4 po) (plaque de charnière, charnière)	16	 Dans le même sachet
DD	Top Bracket Soporte superior Support inférieur	2	
EE	Bottom Bracket Soporte inferior Support inférieur	1	
FF	Side Mirror Bracket Soporte del espejo lateral Support de miroir latéral	4	
GG	3/8 in. Long Screw (Side Bracket) Tornillo largo de 3/8" (Soporte lateral) Vis de 0,95 cm (3/8 po) (support latéral)	4	
HH	1-1/4 in. Long Screw (Top/Bottom Bracket) Tornillo largo de 1-1/4" (Soporte Superior/Inferior) Vis de 3,18 cm (1 1/4 po) (supports inférieur et supérieurs)	5	

WARNING:

This hanging system is meant for drywall and stud mounting only. If the walls are made of concrete, brick or another material, please consult licensed professionals for assistance. Safely discard all packing material. Keep small parts away from children.

CAUTION:

We recommend professional installation. May require additional wall supports. Keep the product in its original packaging until time of installation.

ADVERTENCIA:

Este conjunto para colgar está diseñado exclusivamente para montaje en paneles de yeso y en montantes. Si las paredes están hechas de concreto, ladrillo u otro material, sírvase consultar profesionales autorizados para obtener ayuda. Deseche de forma segura todo el material de embalaje. Mantenga a los niños alejados de las partes pequeñas.

PRECAUCIÓN:

Se recomienda hacerlo instalar por profesionales. Puede que se requiera soportes de pared adicionales. Mantenga el producto en su embalaje original hasta el momento de la instalación.

AVERTISSEMENT :

Ce système de montage est conçu pour une cloison sèche et un colombage uniquement. Si les murs sont fabriqués en béton, en brique ou en tout autre matériau, consultez un professionnel qualifié. Mettez le matériel d'emballage au rebut en toute sécurité. Tenez les petites pièces hors de la portée des enfants.

MISE EN GARDE :

Nous recommandons de confier l'installation à un professionnel. Des supports muraux supplémentaires peuvent être nécessaires. Conservez le produit dans son emballage d'origine jusqu'au moment de l'installation.

Tools Needed:

Herramientas Necesarias:

Outils nécessaires :

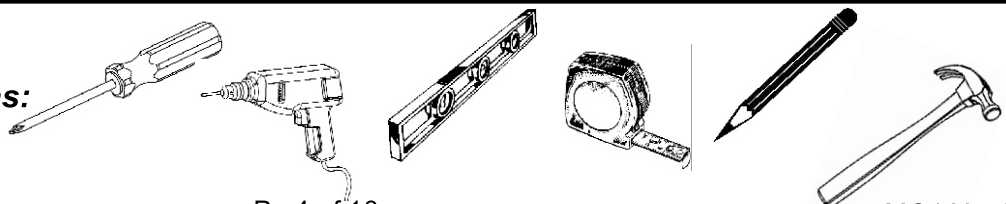

NOTE:

Rough opening is not an exact measurement. The extra space allows bath cabinet to be inserted into the opening. Add shims to level and tighten space if necessary. It may require additional framing.

NOTA:

La abertura sin terminar no tiene medidas exactas. El espacio adicional permite que el botiquin se inserte en la abertur. Agregue cuñas al nivel y reduzca el espacio si es necesario. Puede que se requieran marcos adicionales.

REMARQUE :

L'ouverture rudimentaire n'est pas une mesure exacte. L'espace additionnel permet d'insérer l'armoire dans l'ouverture. Ajoutez des cales pour mettre l'armoire au niveau et resserrez l'espace au besoin. Des pièces de charpente additionnelles peuvent être nécessaires.

Model Modelo Modèle	Overall Size Tamaño general Dimensions hors tout	Rough Wall Opening Abertura sin terminar Ouverture rudimentaire dans le mur
MC1AL	30 in.(W) X 26 in.(H) X 5 in.(D) 76.2 cm (30") (ancho) X 66 cm (26") (altura) X 12.7 cm (5") (profundidad) 76.2 cm (30 po) (L) X 66 cm (26 po) (H) X 12,7 cm (5 po) (P)	29-1/8 in.(W) X 25-1/8 in. (H) X 3-7/8 in. (D) 74 cm (29-1/8") (ancho) X 63.8 cm (25-1/8") (altura) X 9.8 cm (3-7/8") (profundidad) 73,98 cm (29 1/8 po) (L) X 63,82 cm (25 1/8 po) (H) X 9,84 cm (3 7/8 po) (P)

SURFACE MOUNT INSTRUCTIONS

FOLLOW STEPS 1-3 AND PROCEED TO STEPS 6-8 (FOR RECESS MOUNT, BEGIN WITH STEP 4).

STEP 1: SURFACE MOUNT ONLY

Level and attach bottom braket (EE) to wall with three 1-1/4 in. long screws (HH). Make sure that the bottom bracket is centered in the cabinet box's (G) mounted location.

NOTE: Height of bottom bracket should be a minimum 2 in. above faucet.

MONTAJE SUPERFICIAL

SIGA LOS PASOS 1 A 3 Y PROCEDA CON LOS PASOS 6 A 8 (PARA MONTAJE EMPOTRADO, COMIENZE CON EL PASO 4)

PASO 1: SÓLO PARA MONTAJE SUPERFICIAL

Nivele y fije el soporte inferior (EE) a la pared con tres tornillos largos de 1-1/4" (HH). Asegúrese de que el soporte inferior esté centrado en el lugar donde desea montar la caja del gabinete (G).

NOTA: El soporte inferior debe estar a un minimo de 5 cm (2") pro encima del grifo

INSTALLATION POUR LE MONTAGE EN SAILLIE

SUIVEZ LES ÉTAPES 1 À 3, PUIS PASSEZ AUX ÉTAPES 6 À 8 (POUR UN MONTAGE ENCASTRÉ, COMMENCEZ À L'ÉTAPE 4).

ÉTAPE 1 : MONTAGE EN SAILLIE SEULEMENT

Mettez le support inférieur (EE) au niveau et fixez-le au mur au moyen de trois vis de 3,18 cm (1 ¼ po) (HH). Assurez-vous que le support inférieur est centré dans l'emplacement de montage du boîtier de l'armoire (G).

REMARQUE : Le support inférieur doit se trouver à au moins 5,1 CM (2 po) au-dessus du robinet.

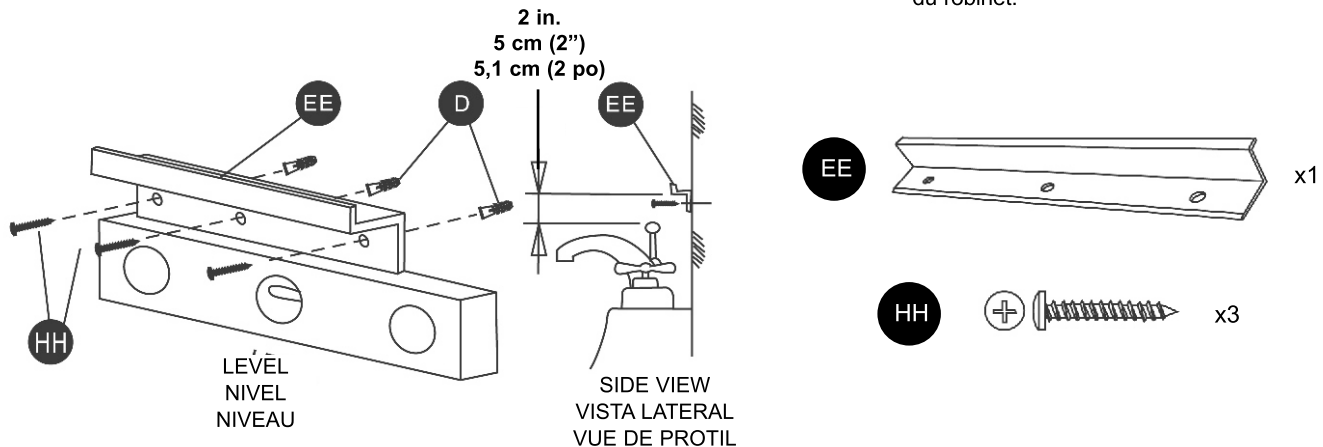
**NOTE: WALL ANCHOR**

If **NOT** mounting into wall studs, use wall anchor (D) and screws (HH). Drill a 3/16 in. diameter hole at the mounting screw location. The wall anchors supplied are for drywall application only.

NOTA: ANCLA DE EXPANSIÓN DE PARED

Si **NO** se lo monta en soportes de pared, use anclajes para pared (D) y tornillos (HH). Taladre un orificio de 0.5 cm (3/16") de diámetro en el lugar del tornillo de montaje. Las anclas de expansión de pared que se incluyen son sólo para aplicación en paneles de yeso.

REMARQUE : DISPOSITIF D'ANCRAGE SUR LE MUR

Si l'armoire **N'est PAS** montée directement dans des poteaux muraux, utilisez les chevilles murales (D) et les vis (HH). Percez un trou d'un diamètre de 0,19 cm (3/16 po) à l'emplacement de la vis de montage. Les dispositifs d'ancrage sur le mur fournis ne servent que pour les cloisons sèches.

STEP 2: SURFACE MOUNT ONLY

Determine which side of the cabinet box the small compartment will be on. To reverse the small compartment, turn cabinet upside down. Install two top brackets (DD) by inserting the rounded ends into the cabinet box (G) top slot. Slide one top bracket (DD) to the left and one to the right. Lift the cabinet box onto the bottom bracket (EE). Make sure that the slot on the bottom of the cabinet box is secure on the bottom bracket. Secure the cabinet box to the wall by using two 1-1/4 in. long screws (HH) through the top brackets. The cabinet box (G) must be level and plumb for the door to work properly. If the wall surface is not plumb, the condition will result in a slight gap either at the top or bottom between the door and the door bumpers (M).

NOTE: See note on previous page regarding wall anchor use.

PASO 2: SÓLO PARA MONTAJE SUPERFICIAL

Antes de la instalación, deberá determinar sobre qué lado del gabinete estará el compartimiento pequeño. Para cambiar el lado del compartimiento pequeño, invierta el gabinete. Los dibujos muestran al compartimiento pequeño sobre la izquierda. Para instalar dos soportes superiores (DD), inserte las puntas redondeadas en la ranura que se encuentra en la parte trasera superior de la caja del gabinete (G). Deslice un soporte superior hacia la izquierda y uno hacia la derecha. Levante la caja del gabinete sobre el soporte inferior (EE). Asegúrese de que la ranura de la parte inferior de la caja del gabinete encaje en el soporte inferior. Para asegurar la caja del gabinete a la pared, coloque dos tornillos largos de 1-1/4" (HH) en los soportes superiores. La caja del gabinete (G) debe estar a plomo y nivelada para que la puerta funcione adecuadamente. Si la superficie de la pared no está a plomo, se producirá una pequeña separación en la parte superior o inferior entre la puerta y los topes de la puerta (M).

NOTA: Vea la nota de la página anterior sobre el uso del ancla de expansión de pared.

ÉTAPE 2 : MONTAGE EN SAILLIE SEULEMENT

Avant le montage, déterminez de quel côté va se trouver le petit compartiment. Pour changer le côté du petit compartiment, il suffit de tourner le Corps de l'armoire à l'envers. Nos figures illustrent le petit compartiment placé à gauche. Installez les deux supports supérieurs (DD) en insérant les extrémités rondes dans la fente supérieure arrière du boîtier de l'armoire (G). Glissez un support supérieur vers la gauche et l'autre vers la droite. Levez le boîtier de l'armoire sur le support inférieur (EE). Assurez-vous que la fente à la partie inférieure du boîtier de l'armoire se loge dans le support inférieur. Fixez le boîtier de l'armoire au mur en insérant deux vis de 3,18 cm (1 ¼ po) (HH) dans les supports supérieurs. Le boîtier de l'armoire (G) doit être de niveau et d'aplomb pour que la porte fonctionne correctement. Si la surface du mur n'est pas d'aplomb, il y aura un léger espace au haut ou au bas entre la porte et les butoirs (M).

REMARQUE : Lisez la remarque à la page précédente au sujet de l'utilisation des dispositifs d'ancrage sur le mur.

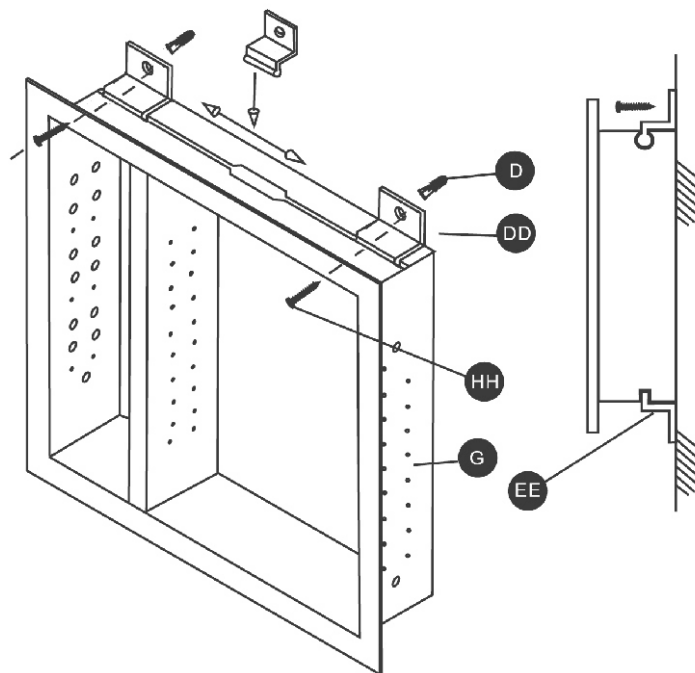

DD



x2

HH



x2

STEP 3: SURFACE MOUNT ONLY

Apply mirror tape pads (K) to side mirror brackets (FF) as shown. Attach the side mirror brackets (FF) with 3/8 in. long screws (GG) and washers (A). After all screws and washers are in place, install the snap caps (B) to cover the screw heads.

DO NOT REMOVE THE PROTECTIVE BACKING FROM THE MIRROR TAPE PADS (K) OR INSTALL SIDE MIRROR (C) AT THIS TIME. THIS WILL BE COMPLETED IN THE FINAL STEP AFTER THE DOORS ARE INSTALLED.

NOTE: To complete installation of a surface mount bath cabinet, proceed to step 6.

PASO 3: SÓLO PARA MONTAJE SUPERFICIAL

Aplique los adhesivos para espejos (K) a los soportes de espejos laterales como se muestra. Coloque los soportes de espejo lateral (FF) con tornillos largos de 3/8" (GG) y arandelas (A). Una vez que todos los tornillos y las arandelas estén en su lugar, instale las tapas a presión (B) para cubrir las cabezas de los tornillos.

NO quite el protector de los adhesivos para espejo (K) y no instale el espejo lateral (C) en este momento. Esto se hará en el último paso, una vez que se hayan instalado las puertas.

NOTA: Para completar la instalación de un botiquín de montaje superficial, continúe con el paso 6.

ÉTAPE 3 : MONTAGE EN SAILLIE SEULEMENT

Appelez des coussinets adhésifs de miroir (K) sur les supports de miroir latéral comme il est illustré. Fixez les supports de miroir latéral (FF) au moyen de vis de 0,95 cm (3/8 po) (GG) et les rondelles (A). Une fois toutes les vis et les rondelles en place, installez les bouchons pression (B) pour couvrir les têtes de vis.

NE retirez pas la pellicule protectrice des coussinets adhésifs du miroir (K) et n'installez pas le miroir latéral (C) à ce moment. Ces étapes se dérouleront après l'étape finale une fois les portes installées. Passez à l'étape 6 pour terminer l'installation d'une armoire montée en saillie.

REMARQUE : Passez à l'étape 6 pour terminer l'installation d'une armoire montée en saillie.

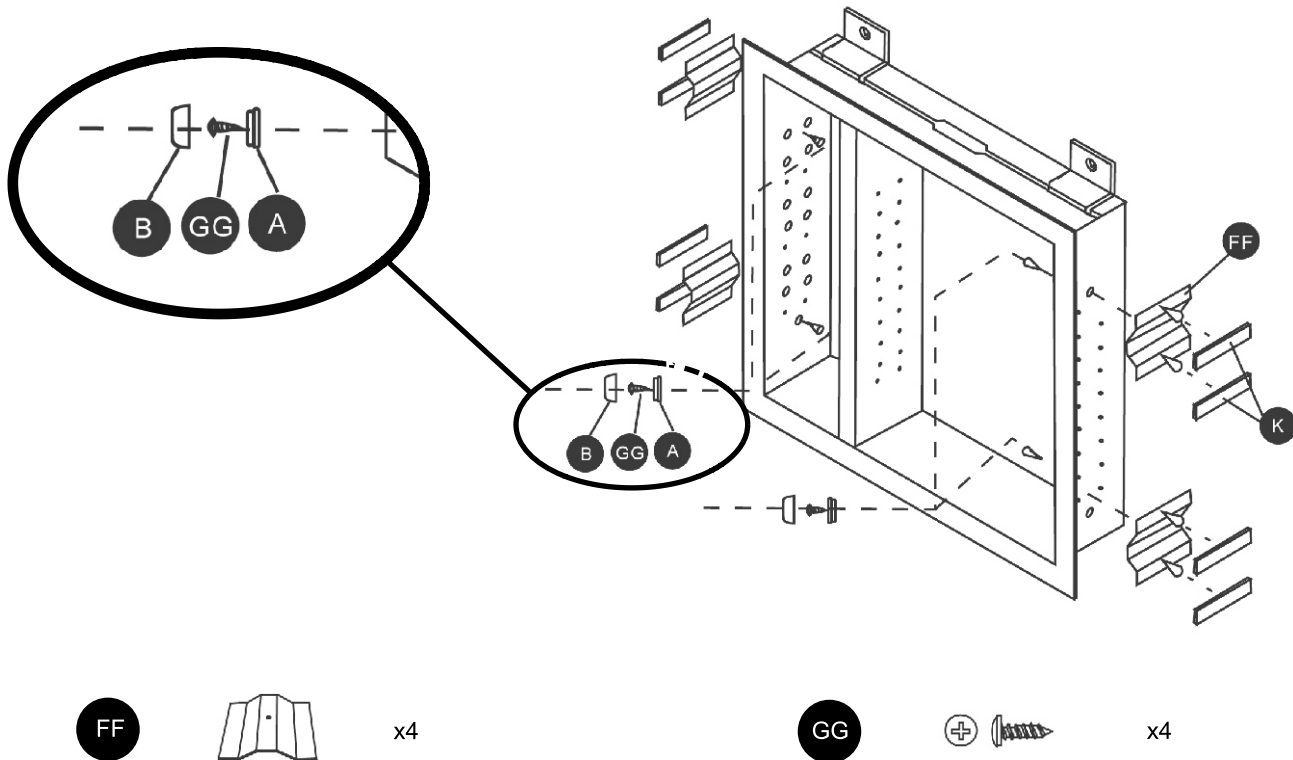

STEP 4: RECESS MOUNT ONLY

NOTE: Before cutting the rough opening, check for pipes, electrical cables, or heating ducts. If it is required to remove part of stud, make sure that the wall is not a load bearing wall.

Turn off bathroom power.

Prepare an opening in the wall for the cabinet box (G). Refer to page 5 for rough wall opening dimensions. Make sure that there is support on both sides of the opening to attach the cabinet box (G).

NOTE: BATH CABINET HEIGHT SHOULD BE A MINIMUM 2 IN. ABOVE FAUCET.

PASO 4: SÓLO PARA MONTAJE EMPOTRADO

NOTA: Antes de cortar la abertura sin terminar, verifique si hay tuberías, cables eléctricos o conductos de calefacción. Si se necesita retirar una parte del montante, asegúrese que no se halle en un muro portante.

Desconecte el suministro del baño.

Haga una abertura en la pared para la caja del gabinete (G). Consulte las ESPECIFICACIONES DEL PRODUCTO en la página 5 para obtener información sobre las dimensiones de la abertura de la pared. Asegúrese de que ambos lados de la abertura tengan un sostén para colocar la caja del gabinete (G).

NOTA: EL BOTIQUÍN DEBE ESTAR A UN MÍNIMO DE 5 CM (2") POR ENCIMA DEL GRIFO.

ENCASTRÉ SEULEMENT

REMARQUE : Avant de découper l'ouverture, repérez les tuyaux, les fils électriques et les conduits de chauffage. Si vous devez couper une partie d'un poteau de cloison, assurez-vous qu'il ne s'agit pas d'un mur porteur.

Coupez l'alimentation électrique de la salle de bains.

Préparez une ouverture dans le mur pour le boîtier de l'armoire (G). Consultez la section CARACTÉRISTIQUES DU PRODUIT à la page 5 pour obtenir les dimensions rudimentaires de l'ouverture. Assurez-vous que des pièces de soutien des deux côtés de l'ouverture permettent de fixer le boîtier de l'armoire (G).

REMARQUE : L'ARMOIRE DOIT SE TROUVER À AU MOINS 5,1 CM (2 PO) AU-DESSUS DU ROBINET.

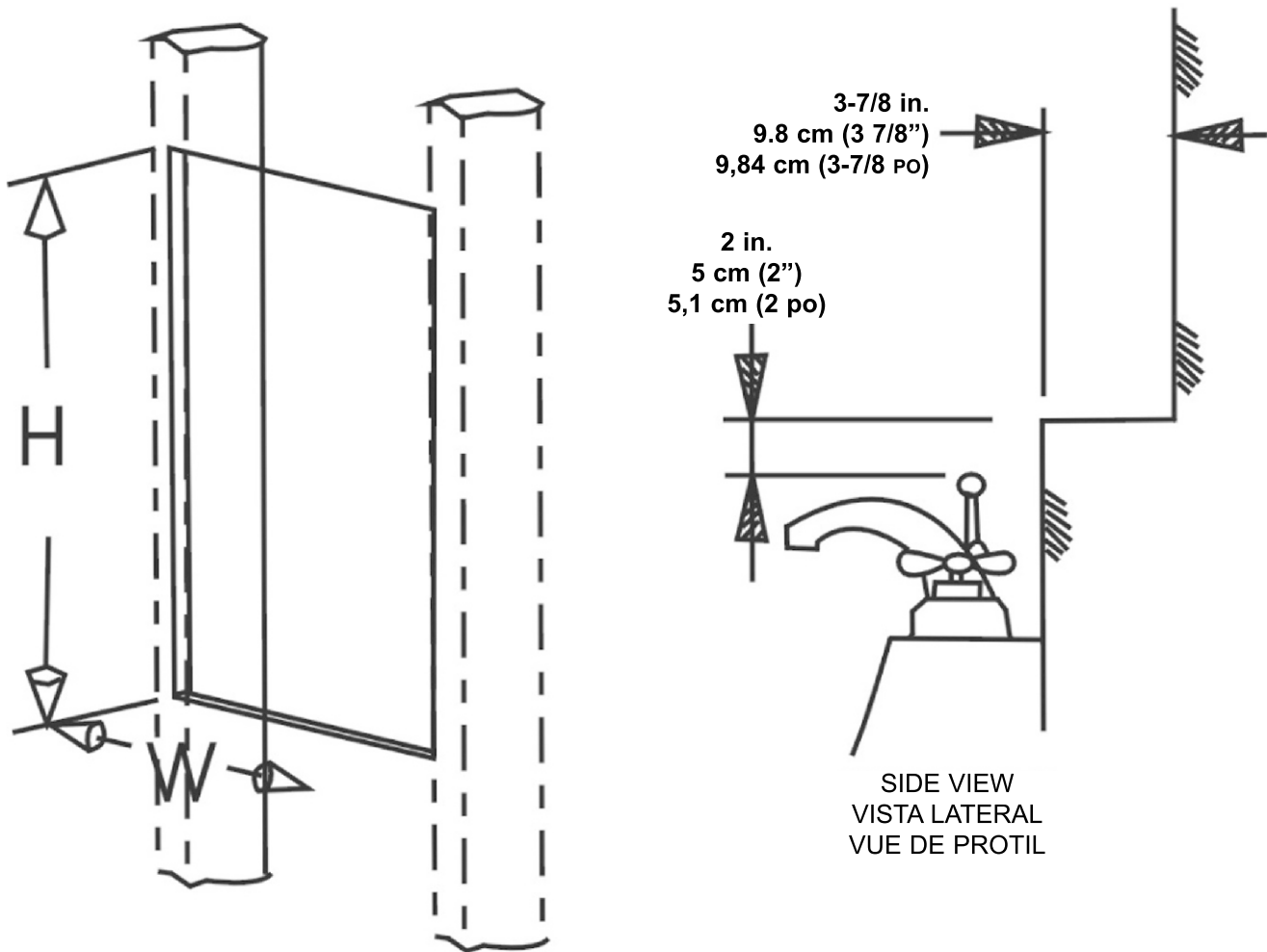

STEP 5: RECESS MOUNT ONLY

Position the cabinet box (G) in the rough wall opening. Make sure that the cabinet box flange covers the wall opening uniformly. Fasten both sides of the cabinet box using 1-1/4 long screws (HH) and washers (A). After all screws and washers are in place, install the snap caps (B) to cover the screw heads. **DO NOT OVER TIGHTEN SCREWS.**

The cabinet box (G) must be level and plumb for the door to work properly. If the wall surface is not plumb, the condition will result in a slight gap either at the top or bottom between the door and the door bumpers (M).

PASO 5: SÓLO PARA MONTAJE EMPOTRADO

Coloque la caja del gabinete (G) en la abertura sin terminar. Asegúrese de que la pestaña de la caja del gabinete cubra la abertura de forma uniforme. Asegure ambos lados de la caja del gabinete con tornillos largos de 1-1/4" (HH) y arandelas (A). Una vez que todos los tornillos y las arandelas estén en su lugar, instale las tapas a presión (B) para cubrir las cabezas de los tornillos. **NO AJUSTE DEMASIADO LOS TORNILLOS.**

La caja del gabinete (G) debe estar a plomo y nivelada para que la puerta funcione adecuadamente. Si la superficie de la pared no está a plomo, se producirá una pequeña separación en la parte superior o inferior entre la puerta y los topes de la puerta (M).

ÉTAPE 5 : MONTAGE ENCASTRÉ SEULEMENT

Placez le boîtier de l'armoire (G) dans l'ouverture rudimentaire du mur. Assurez-vous que le rebord du boîtier de l'armoire couvre uniformément l'ouverture dans le mur. Fixez les deux côtés du boîtier de l'armoire au moyen de vis de 3,18 cm (1 ¼ po) (HH) et les rondelles (A). Une fois toutes les vis et les rondelles en place, installez les bouchons pression (B) pour couvrir les têtes de vis. **NE SERREZ PAS TROP LES VIS.**

Le boîtier de l'armoire (G) doit être de niveau et d'aplomb pour que la porte fonctionne correctement. Si la surface du mur n'est pas d'aplomb, il y aura un léger espace au haut ou au bas entre la porte et les butoirs (M).

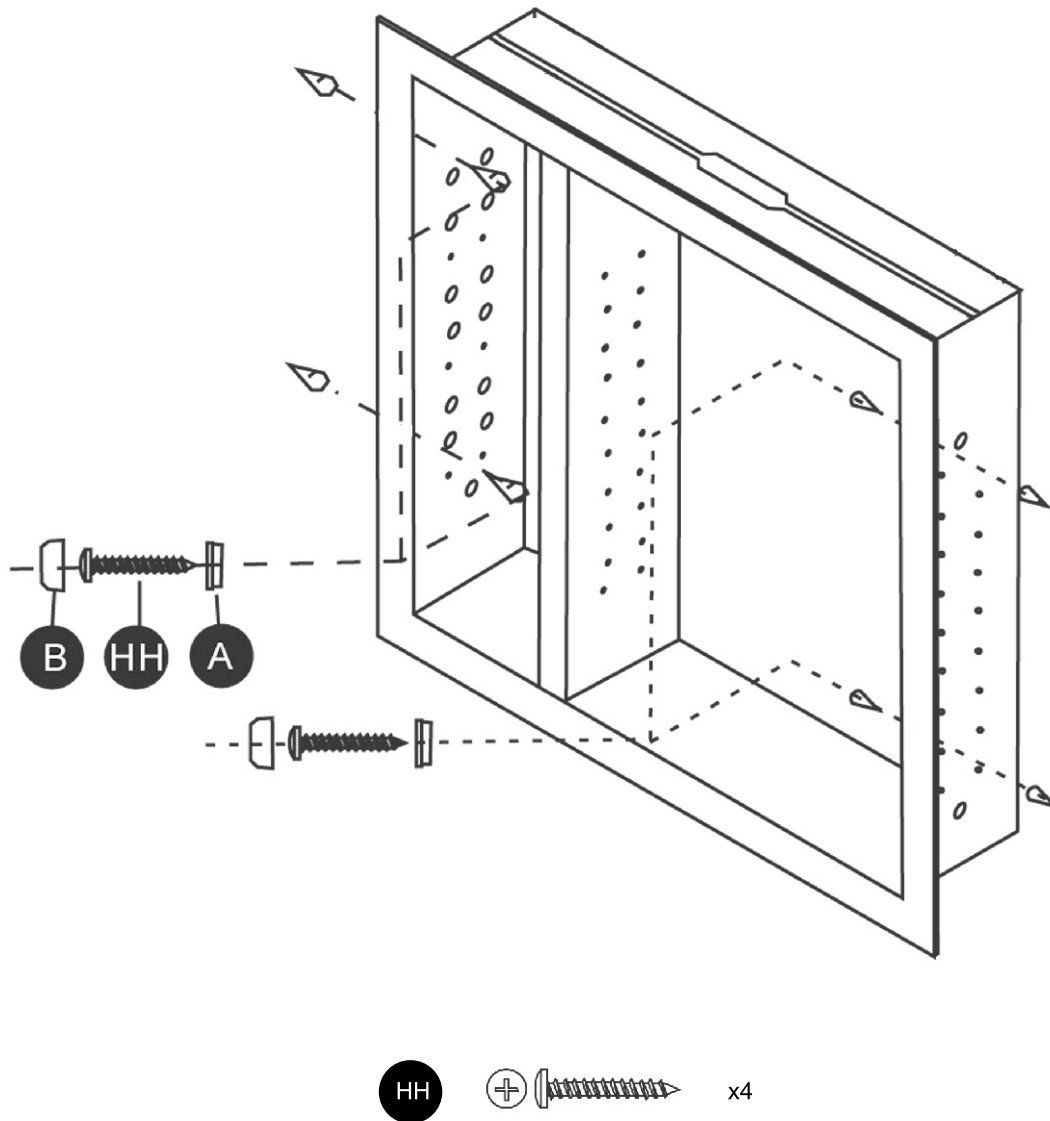

STEP 6: SURFACE AND RECESS MOUNT

Carefully remove the corner protectors from the doors (E,F). Place the door on a protective surface. Release the hinge plate from the hinge (II). **NOTE:** For hinge instructions, please refer to page 13.

Install the hinges (AA) in the mounting holes on the back of the door. Use the 1/4 in. long screws (CC) and install with a phillips screwdriver. Applying firm pressure, carefully fasten the hinges to the door. **DO NOT OVERTIGHTEN.**

NOTE: DO NOT INSTALL WITH A POWER SCREWDRIVER.

PASO 6: MONTAJE SUPERFICIAL Y EMPOTRADO

Extraiga cuidadosamente los protectores de esquinas de la puerta (E,F). Coloque la puerta en una superficie segura. Separe la placa de bisagra de la bisagra (II). **NOTA:** Para instrucciones sobre el bisagra, consulte la página 13.

Instale las bisagras (AA) en los orificios de montaje que se encuentran en la parte trasera de la puerta. Use los tornillos largos de 1/4" (CC) e instale con un destornillador Phillips. Aplique presión firme con cuidado para ajustar las bisagras a la puerta. **NO AJUSTE DEMASIADO.**

NOTA: NO INSTALAR CON DESTORNILLADOR ELÉCTRICO.

ÉTAPE 6 : MONTAGE EN SAILLIE ET ENCASTRÉ

Retirez soigneusement les cornières de protection de la porte (E,F). Placez la porte sur une surface protectrice. Dégagez la plaque de charnière de la charnière (II). **REMARQUE :** Pour régler les charnières, veuillez vous reporter à la page 13.

Installez les charnières (AA) dans les trous de montage à l'arrière de la porte. Installez les vis de 0,64 cm (1/4 po) (CC) à l'aide d'un tournevis cruciforme. En exerçant fermement une pression, fixez soigneusement les charnières sur la porte. Ne serrez pas trop les vis. **NE SERREZ PAS TROP LES VIS.**

REMARQUE : N'INSTALLEZ PAS LES VIS À L'AIDE D'UN TOURNEVIS ÉLECTRIQUE.

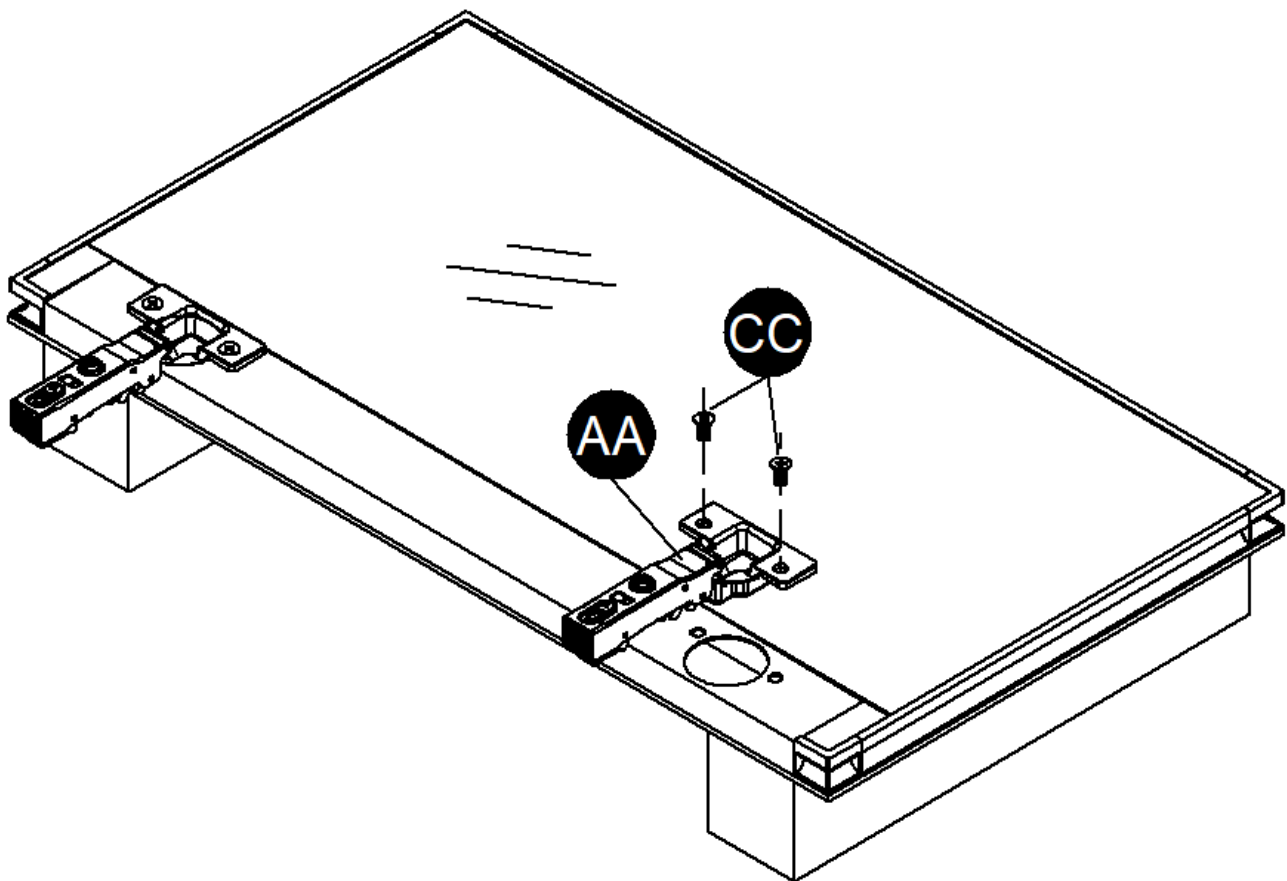

x8



x4

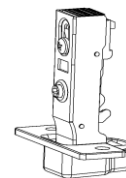

STEP 7: SURFACE AND RECESS MOUNT

Apply door bumper tape (L) onto bumper (M). Attach door bumpers to the cabinet flange. Install hinge plate (BB) to the cabinet box (G) using two 1/4 in. long screws (CC) at the desired side. Mount the hinge plate to the thread holes closest to the top and bottom of the cabinet box. Do not tighten at this time. Make the final door adjustment, and then tighten screws. Carefully hold door and snap on the hinge (AA) on to the hinge plate (BB). Slightly turn screw C to secure door to cabinet box and make adjustments as necessary. Rotate the door adjustment screws A 1/8 turn at a time, and then check the door position. Rotate again as necessary.

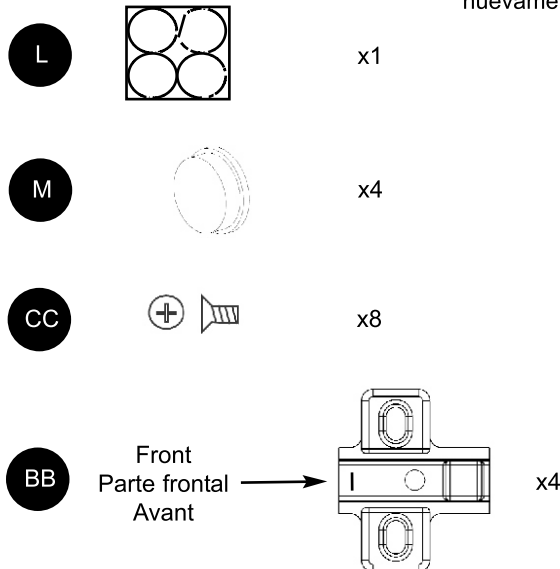

PASO 7: MONTAJE SUPERFICIAL Y EMPOTRADO

Aplique el adhesivo para el tope de la puerta (L) al tope (M). Fije los topes de la puerta a la pestaña del gabinete. Instale la placa de bisagra (BB) a la caja del gabinete (G) con dos tornillos largos de 1/4" (CC) en el lado deseado. Coloque la placa de bisagra en los orificios roscados que estén más cerca de la parte superior e inferior de la caja del gabinete. No ajuste en este momento. Calibre bien la puerta y luego ajuste los tornillos. Sostenga la puerta con cuidado y presione la bisagra (AA) en la placa de bisagra (BB). Gire levemente el tornillo C para asegurar la puerta a la caja del gabinete y realice los ajustes necesarios. Rote los tornillos para el ajuste de la puerta A 1/8 de giro a la vez y luego controle la posición de la puerta. Gire nuevamente según sea necesario.

ÉTAPE 7 : MONTAGE EN SAILLIE ET ENCASTRÉ

Appelez les coussinets adhésifs de butoir (L) sur les butoirs (M). Fixez les butoirs au rebord de l'armoire. Fixez la plaque de charnière (BB) au boîtier de l'armoire (G) en utilisant deux vis de 0,64 cm (1/4 po) (CC) du côté voulu. Montez la plaque de charnière dans les jeux de trous les plus près du haut et du bas du boîtier de l'armoire. Ne serrez pas les vis à ce moment. Effectuez les derniers réglages de la porte, puis serrez les vis. Maintenez soigneusement la porte et enclenchez la charnière (AA) dans la plaque de charnière (BB). Tournez légèrement la vis C pour fixer la porte au boîtier de l'armoire et effectuez les réglages nécessaires. Tournez les vis de réglage de la porte A de 1/8e de tour à la fois, puis vérifiez la position de la porte. Tournez de nouveau les vis au besoin.

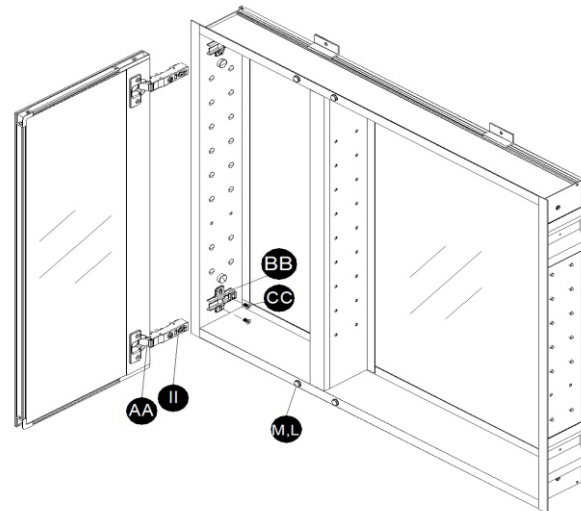

SIDE-TO-SIDE: Door is adjustable side to side by turning screw A clockwise or counterclockwise.

UP-DOWN: loosen screw B on both top and bottom of hinge plate (AA). Raise or lower door to the desired position and re-tighten both screws.

IN-OUT: Loosen screws C on both top and bottom hinges. Move the door (E,F) in or out to desired position and re-tighten.

LADO A LADO: para ajustar la puerta lado a lado, gire el tornillo A en sentido de las manecillas del reloj o en sentido contrario.

HACIA ARRIBA O HACIA ABAJO: afloje el tornillo B de la parte superior e inferior de las placas de bisagra (AA). Suba o baje la puerta a la posición deseada y vuelva a ajustar ambos tornillos.

HACIA ADENTRO Y HACIA AFUERA: afloje el tornillo C de las bisagras superior e inferior. Mueva la puerta (E,F) hacia adentro o hacia afuera hasta alcanzar la posición deseada y vuelva a ajustar.

RÉGLAGE LATÉRAL : Tournez la vis A dans le sens horaire ou antihoraire pour régler la position latérale de la porte.

RÉGLAGE HAUT-BAS : IDesserrez la vis B sur les plaques de charnière (AA) supérieure et inférieure. Levez ou abaissez la porte à la position voulue et resserrez les deux vis.

RÉGLAGE INTÉRIEUR-EXTÉRIEUR : Desserrez la vis C des charnières supérieure et inférieure Déplacez la porte (E,F) vers l'intérieur ou vers l'extérieur à la position voulue et resserrez la vis.

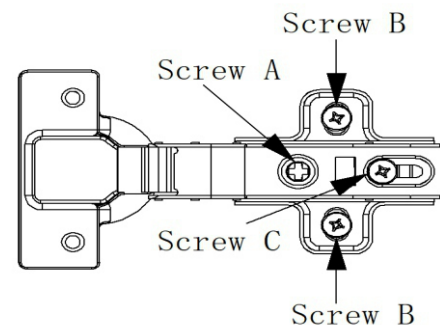

STEP 8: SURFACE AND RECESS MOUNT

Determine the location of the glass shelves (F) and install shelf clips (H). Gently tap to insert clips into the cabinet box (G) holes. Apply the shelf tape pads (J) to the top of the shelf clips and remove the protective backing. Carefully install glass shelf. Gently press down the glass shelf to make sure it touches all four shelf tape pads. Insert hole plugs (I) in the remaining holes. **IMPORTANT:** Be sure to allow **72 hours** for shelf tape pads (J) to cure, this will allow for proper adhesion.

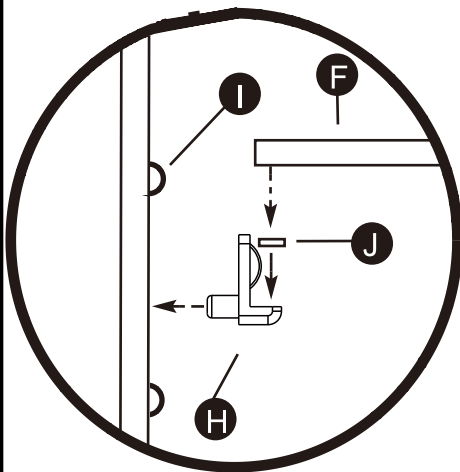

PASO 8: MONTAJE SUPERFICIAL Y EMPOTRADO

Determine la ubicación de las repisas de vidrio (F) e instale los sujetadores de repisa (H). Golpee suavemente para insertar los sujetadores en los orificios de la caja del gabinete (G). Aplique los adhesivos para repisa (J) a la parte superior de los sujetadores de repisa y quite el protector. Instale la repisa de vidrio con cuidado. Con cuidado, presione hacia abajo la repisa de vidrio para asegurarse de que haga contacto con los cuatro adhesivos para repisa. Inserte los tapones para orificios (I) en los orificios restantes. **IMPORTANTE:** Deje pasar **72 horas** para que el adhesivo para repisas (J) se endurezca, así se garantizará una adhesión firme.

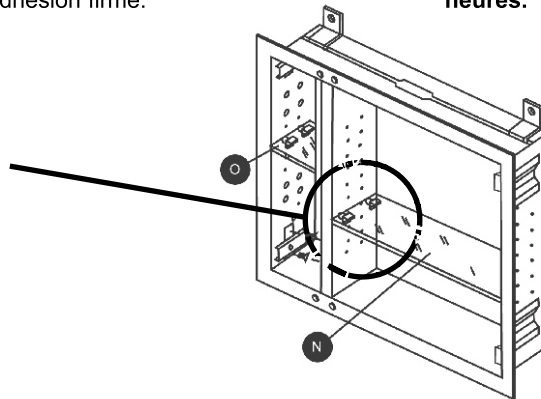

ÉTAPE 8 : MONTAGE EN SAILLIE ET ENCASTRÉ

Déterminez l'emplacement des tablettes en verre (F), puis installez les attaches de tablette (H). Frappez légèrement les attaches pour les insérer dans les trous du boîtier de l'armoire (G). Apposez les coussinets adhésifs de tablette (J) sur le dessus des attaches de tablette, puis retirez la pellicule protectrice. Installez soigneusement la tablette en verre. Appuyez délicatement sur la tablette en verre pour vous assurer qu'elle touche aux quatre coussinets adhésifs de tablette. Insérez les bouchons (I) dans les trous qui restent. **IMPORTANT :** l'adhésion complète des coussinets adhésifs (J) sera garantie après **72 heures**.

STEP 9: SURFACE MOUNT ONLY

After installing and properly adjusting the door (E,F), attach the side mirrors (C). Remove the protective backing from the mirror tape pads (K). When installing the side mirror, make sure that it is centered and flush with the top and bottom edge of the cabinet box (G). Gently press against the side mirror to be certain it touches the mirror tape pads.

NOTE: Wipe with a soft and dry cloth as needed. Do not use abrasive cleaners. Use a small amount of glass cleaner to clean mirror surface.

PASO 9: SÓLO PARA MONTAJE SUPERFICIAL

Después de instalar y ajustar adecuadamente la puerta (E,F), fije el espejo lateral (C). Retire el protector de los adhesivos para espejo (K). Cuando instale el espejo lateral, asegúrese de que esté centrado y a ras del borde superior e inferior de la caja del gabinete (G). Presione suavemente el espejo lateral para asegurarse de que haga contacto con los adhesivos para espejo.

NOTA: Limpie con un paño suave y seco cuando se requiera. No use limpiadores abrasivos. Use una pequeña cantidad de limpiador para ventanas para limpiar la superficie del espejo.

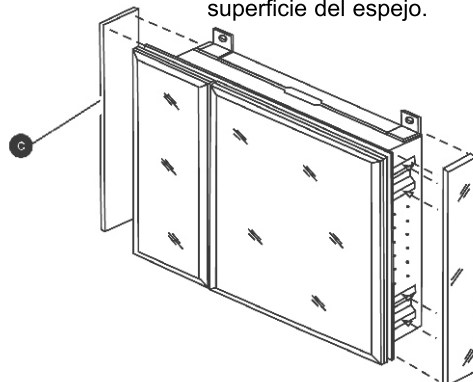

ÉTAPE 9 : MONTAGE EN SAILLIE SEULEMENT

Après avoir installé et réglé correctement la porte (E,F), fixez le miroir latéral (C). Retirez la pellicule protectrice des coussinets adhésifs du miroir (K). Lorsque vous installez le miroir latéral, assurez-vous qu'il est centré et de niveau avec les rebords supérieur et inférieur du boîtier de l'armoire (G). Appuyez délicatement sur le miroir latéral pour vous assurer qu'il touche aux coussinets adhésifs du miroir.

REMARQUE :

Nettoyez l'article à l'aide d'un chiffon doux et sec au besoin. N'utilisez pas de détergents abrasifs. Nettoyez la surface du miroir à l'aide d'une petite quantité de produit pour vitres.

Hinge Instructions
Instrucciones para colocar las bisagras
Instructions concernant les charnières

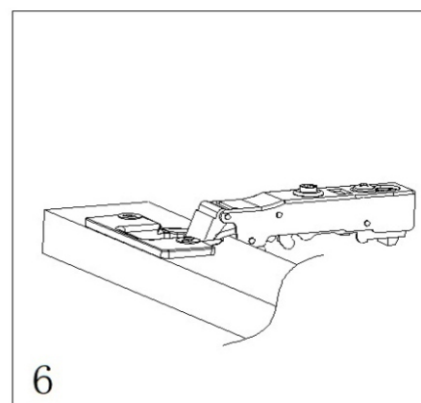
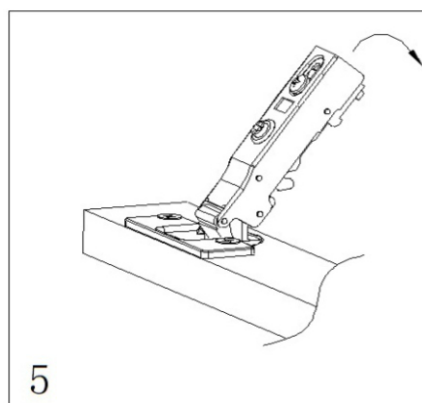
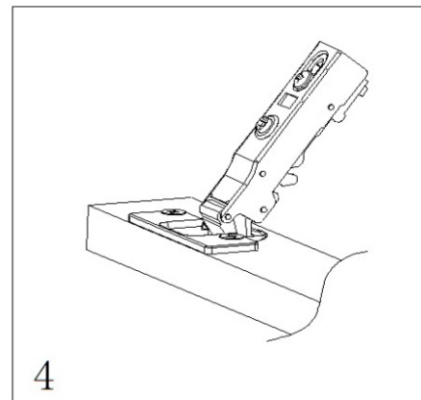
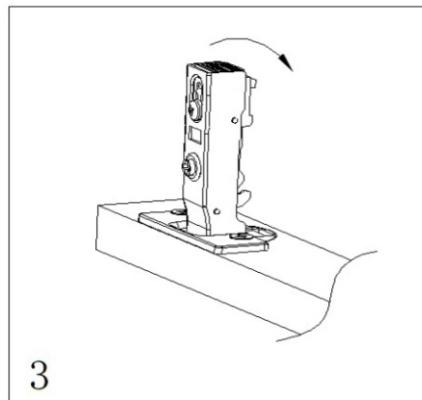
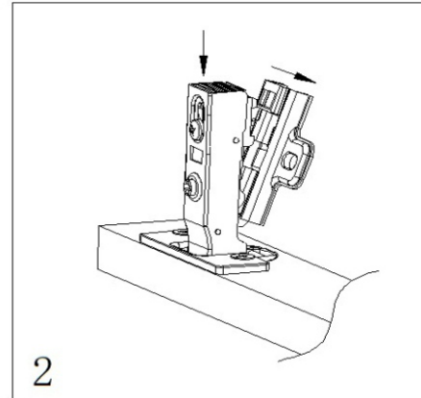
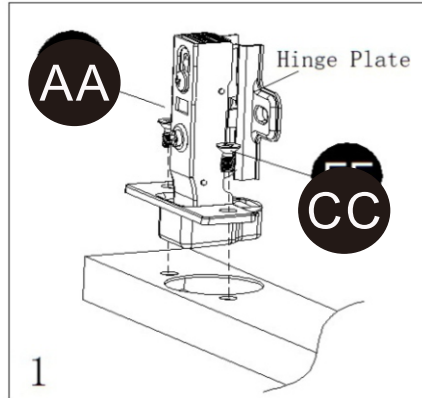

! WARNING

Manufacturer and seller expressly disclaim any and all liability for personal injury, property damage or loss, whether direct, indirect, or incidental, resulting from the incorrect attachment, improper use, inadequate maintenance, or neglect of this product.