

HOLIDAY ★LIVING★

HOLIDAY LIVING and logo design are trademarks or registered trademarks of LF, LLC. All rights reserved.
HOLIDAY LIVING y el diseño del logotipo son marcas comerciales o marcas registradas de LF, LLC. Todos los derechos reservados.

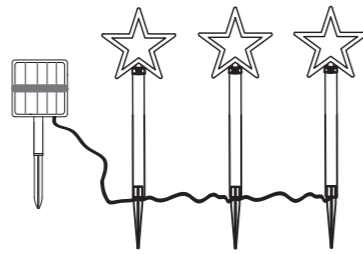

ITEM/ARTÍCULO #6038911
MODEL/MODELO N.º ES53-674
**SOLAR-POWERED
STAR LIGHTS
LUCES SOLARES TIPO
ESTRELLA**

DF25376

Questions, problems or missing parts?
Before returning, contact us on:
888-251-1006, 8 a.m. - 8 p.m., EST, Monday - Sunday or ascs@lowes.com.
Antes de volver a la tienda, póngase en contacto al:
888-251-1006, de 8 a.m. a 8 p.m., hora estándar del Este, de lunes a domingo, o escriba a ascs@lowes.com.

Thank you for purchasing this HOLIDAY LIVING product. We've created these easy-to-follow instructions to ensure you spend your time enjoying the product instead of putting it together. But, if you need more information than what is provided here, please visit Lowes.com, search the item number and refer to the Guides & Documents tab on the product's page.

Gracias por comprar este producto HOLIDAY LIVING. Hemos creado estas instrucciones fáciles de seguir para garantizar que pase su tiempo disfrutando el producto en lugar de armándolo. No obstante, si necesita más información que la proporcionada aquí, visite Lowes.com, busque el número de artículo y consulte la pestaña Guides & Documents (Guías y documentos) en la página del producto.

⚠ PREPARATION/PREPARACIÓN

Before beginning assembly of product, make sure all parts are present. Compare parts with package contents list and hardware contents list. If any part is missing or damaged, do not attempt to assemble the product.
Antes de comenzar a ensamblar el producto, asegúrese de tener todas las piezas. Compare las piezas con la lista del contenido del paquete y la lista de aditamentos. No intente ensamblar el producto si falta alguna pieza o si estas están dañadas.

Estimated Assembly Time: 2 minutes
Tiempo estimado de ensamblaje: 2 minutos

FEELING CONFIDENT? START YOUR NEXT PROJECT ¿SE SIENTE CONFIADO? EMPIECE SU PRÓXIMO PROYECTO

- Visit US - lowes.com, for more information.
Para obtener más información, visítenos en lowes.com.

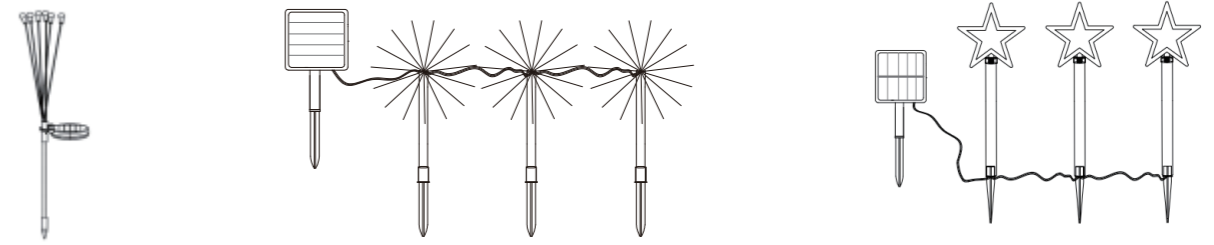

Printed in Cambodia
Impreso en Camboya

TROUBLESHOOTING/SOLUCIÓN DE PROBLEMAS

PROBLEM PROBLEMA	POSSIBLE CAUSE CAUSA POSIBLE	CORRECTIVE ACTION ACCIÓN CORRECTIVA
No lights light up. No se enciende ninguna de las luces.	Bower is not on. El producto no está encendido.	Turn on the power. Encienda la alimentación.
	Extension cord. Extensión eléctrica.	Make sure the power is on. Compruebe que haya alimentación.

⚠ SAFETY INFORMATION/INFORMACIÓN DE SEGURIDAD

Please read and understand this entire manual before attempting to assemble, operate or install the product.
Lea y comprenda completamente este manual antes de intentar ensamblar, usar o instalar el producto.

WARNING:/ADVERTENCIA:

- The solar panel must be placed in a well-lit location for maximum sunlight absorption.
- Anything that shades this panel will affect the brightness and lighting duration.
- 6-8 hours of light exposure are required for adequate illumination.
- Charge battery using solar panel for at least 6-8 hours before first time use.
- Do not dispose of Ni-MH batteries in the regular trash, municipal waste stream or by fire, as batteries may leak or explode. Do not open, short circuit, or mutilate batteries as injury may occur. Preserve our environment by recycling Ni-MH batteries or disposing of them in accordance with Local, State, and Federal regulations.
- El panel solar debe colocarse en un lugar bien iluminado para lograr la máxima absorción de la luz solar.
- Cualquier elemento que haga sombra a este panel afectará al brillo y a la duración de la iluminación.
- Se requieren de 6 a 8 horas de exposición a la luz para una iluminación adecuada.
- Cargue la batería con el panel solar durante al menos 6 a 8 horas antes del primer uso.
- No deseche las baterías de Ni-MH en los basureros comunes, en los basureros municipales, en corrientes de agua ni incinerándolas, ya que podrían explotar o filtrarse. No abra las baterías, no las exponga a cortocircuitos ni las corte, ya que podría ocasionar lesiones. Cuide el medio ambiente y recicle las baterías de Ni-MH o deséchelas de acuerdo con los reglamentos locales, estatales o federales.

REPLACING THE BATTERY/REEMPLAZO DE LA BATERÍA

- Push the "ON/OFF" switch to the "OFF" position.
- Use a screwdriver to remove the 4 screws from the bottom of the solar panel.
Remove the bottom cover.
NOTE: Do not remove any of the connecting wires.
- Remove the old battery and replace it with a new Ni-MH AA600 mAh 1.2V rechargeable battery.
- Replace the bottom cover, secure with the 4 screws removed earlier.
Push the switch to the "ON" position.
- For optimum performance, allow the battery to recharge in full sunlight for 6-8 hours.
- Batteries are to be inserted with the correct polarity.
- Coloque el interruptor de encendido/apagado en la posición "OFF" (apagado).
- Utilice un destornillador para quitar los 4 tornillos de la parte inferior del panel solar.
Retire la cubierta inferior.
NOTA: no retire ninguno de los cables de conexión.
- Retire la batería antigua y reemplácela por una batería AA recargable nueva de 1.2V Ni-MH de 600 mAh.
- Vuelva a colocar la cubierta inferior y fijela con los 4 tornillos que quitó anteriormente.
Coloque el interruptor en la posición "ON" (encendido).
- Para un rendimiento óptimo, deje que la batería se recargue a plena luz del sol durante 6 a 8 horas.
- Las baterías se deben introducir en la polaridad correcta.

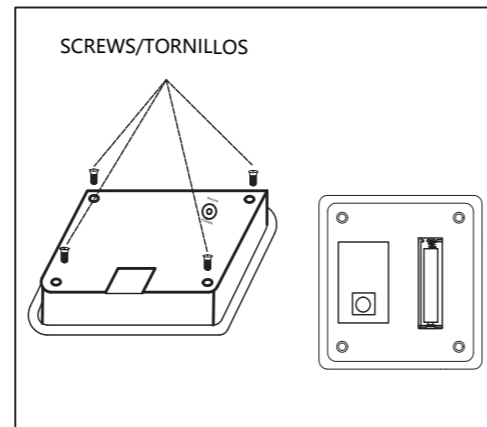

1

SAFETY INFORMATION/INFORMACIÓN DE SEGURIDAD

FOR FIRST TIME USE: THE SOLAR LIGHT NEEDS TO CHARGE IN FULL SUNLIGHT FOR 6-8 HOURS WITH THE SWITCH IN THE "ON" POSITION. THIS ALLOWS THE RECHARGEABLE BATTERY TO REACH MAXIMUM CAPACITY.
PARA EL PRIMER USO: LA LUZ SOLAR DEBE CARGARSE A PLENA LUZ DEL SOL DURANTE 6 A 8 HORAS CON EL INTERRUPTOR EN LA POSICIÓN "ON" (ENCENDIDO). ESTO PERMITE QUE LA BATERÍA RECARGABLE ALCANCE SU CAPACIDAD MÁXIMA.

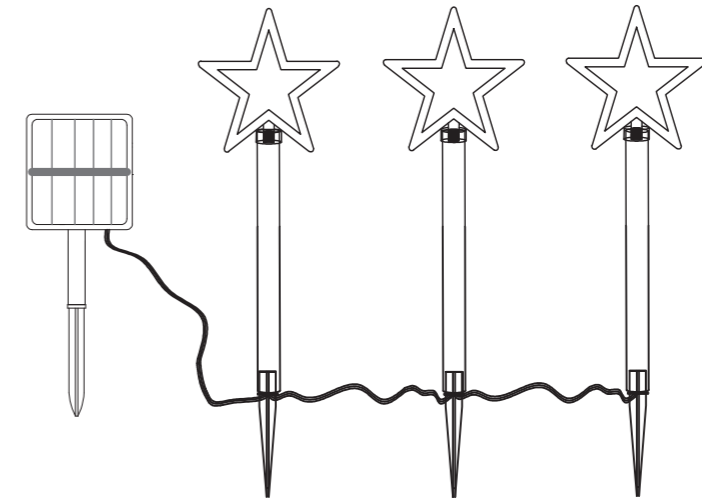

2

PACKAGE CONTENTS/CONTENIDO DEL PAQUETE

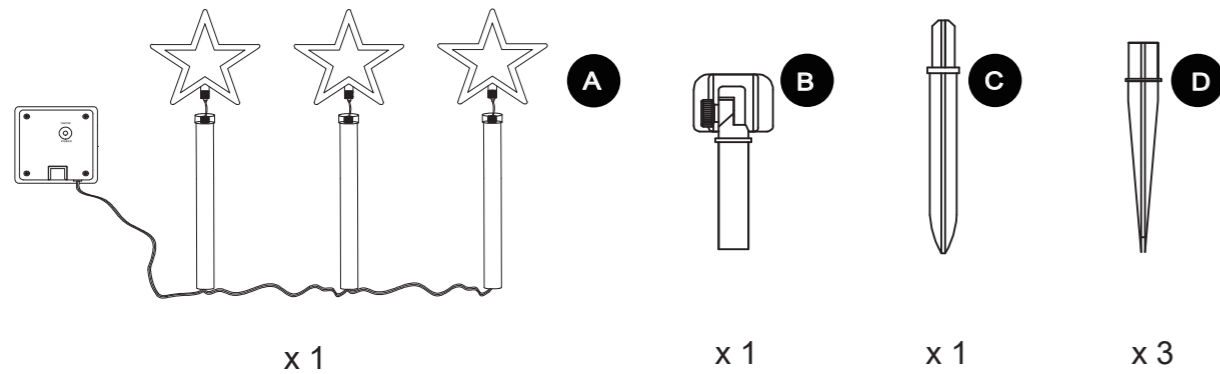

INSTALLATION INSTRUCTIONS/DESCRIPCIÓN GENERAL DE LA INSTALACIÓN

1 Attach the solar panel (A) to the stake holder (B) by sliding the top of the stake holder (B) into the bottom of the solar panel (A). Then firmly insert the top of the ground stake (C) into the bottom of the stake holder (B) until it is secure. Insert the bottoms of the stars into the tops of the poles, then turn the stars clockwise until secure.
 Conecte el panel solar (A) al soporte de la estaca (B) al deslizar la parte superior del soporte de la estaca (B) en la parte inferior del panel solar (A). Luego, inserte con firmeza la parte superior de la estaca (C) en la parte inferior del soporte de la estaca (B) hasta que quede bien fijada. Inserte las partes inferiores de las estrellas en las partes superiores de las varillas, luego gire las estrellas en dirección de las manecillas del reloj hasta que queden fijas.

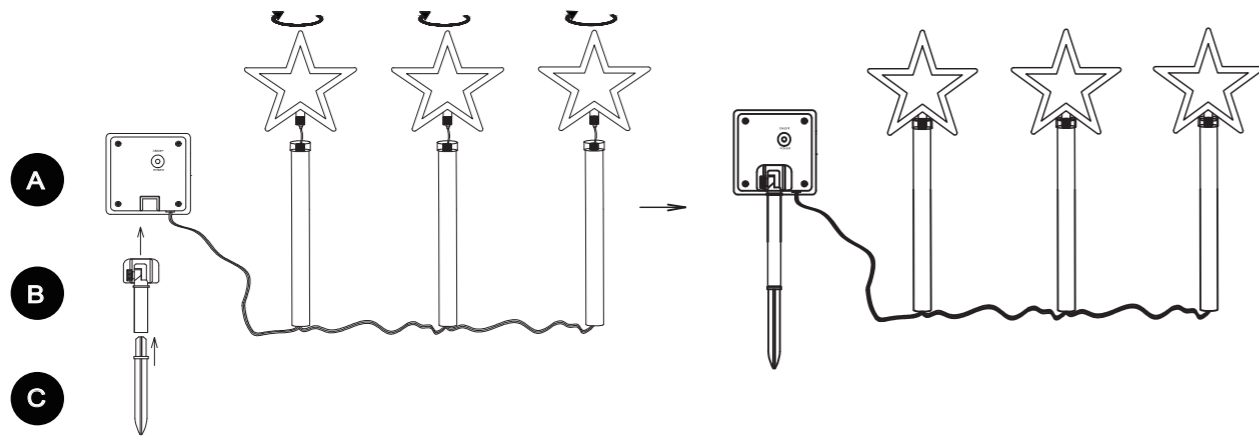

INSTALLATION OVERVIEW/INSTRUCCIONES DE INSTALACIÓN

2 Firmly insert the tops of the ground stakes (D) into the bottoms of the poles.
 Inserte con firmeza la parte superior de las estacas (D) en la parte inferior de las varillas.

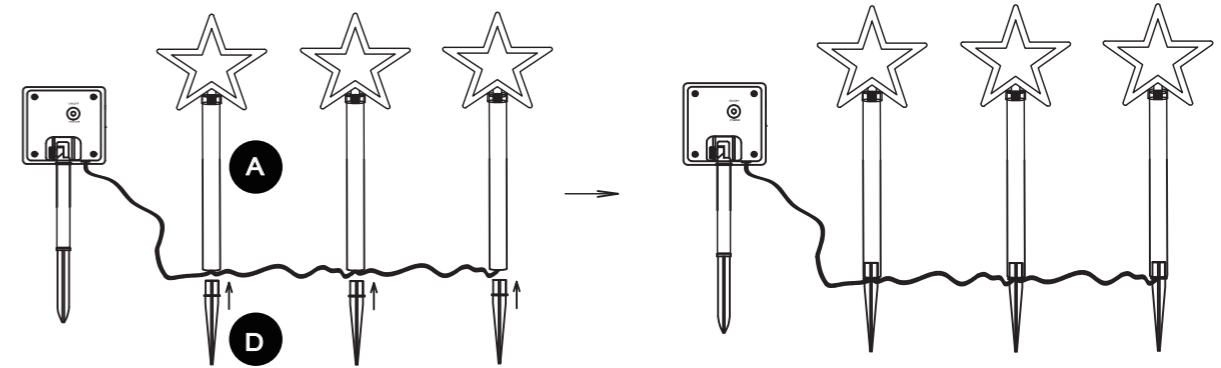

3 Carefully insert the ground stakes (C and D) into the ground where desired.
(NOTE: If the ground is hard and packed, moisten the ground with water before inserting the stake to avoid breakage.)
 Push the power switch on the back to the "ON" position.
 Inserte con cuidado las estacas (C y D) en el suelo, en el lugar deseado.
(NOTA: si el suelo está duro y compactado, humedézcalo con agua antes de insertar la estaca para evitar que se rompa).
 Presione el interruptor de encendido y apagado situado en la parte posterior a la posición "ON" (encendido).

