

ITEM #0004218



Portfolio Outdoor® is a registered trademark of LF, LLC. All Rights Reserved.

TORCH LIGHT (Set of 2)

MODEL #LV65126PK2

Français p. 6

Español p. 11

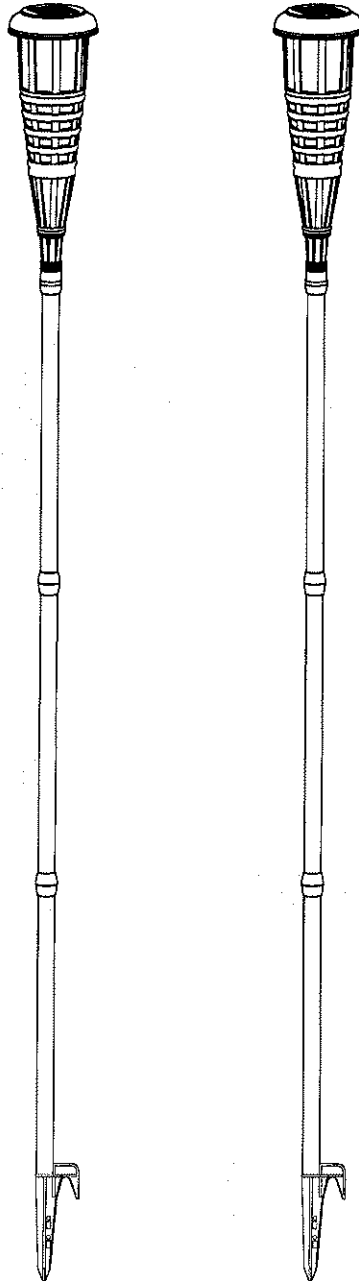

Questions, problems, missing parts? Before returning to your retailer, call our customer service department at 1-800-643-0067, 8 a.m. - 6 p.m., EST, Monday - Thursday, 8 a.m. - 5 p.m., EST, Friday.

PACKAGE CONTENTS

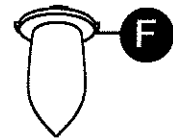
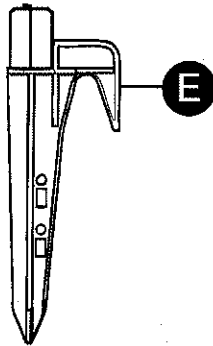
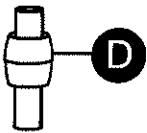
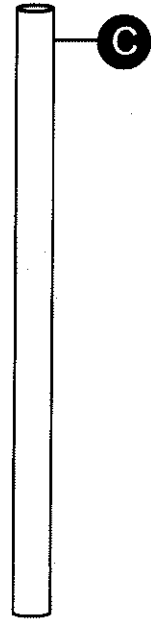
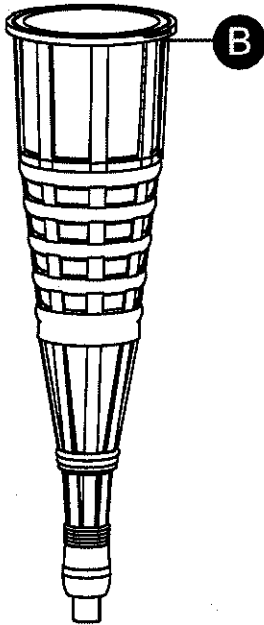

Part	Description	Quantity
A	Cover	2
B	Fixture Body	2
C	Post	6
D	Connector	4
E	Spike	2
F	Plastic diffuser (preassembled to cover (A))	2

PREPARATION

Before beginning assembly, installation or operation of product, make sure all parts are present. Compare parts with package contents list and diagram above. If any part is missing or damaged, do not attempt to assemble, install or operate the product. Contact customer service for replacement parts.

Estimated Assembly Time: 5 minutes
No Tools Required for Assembly

ASSEMBLY INSTRUCTIONS

1. Connect the fixture body (B), posts (C), connectors (D) and spike (E) by pressing them firmly together.

Note: For ease of installation, insert the spike (E) into the ground without the post attached.

To turn the fixture on, remove the cover (A) by turning it counterclockwise. Move the ON/OFF switch to the on position and re-install the cover (A) by turning it clockwise.

GROUND INSTALLATION TIPS

- If the soil is loose, sandy or organic, take the spike (E) and insert it into the ground by hand or using the foot step.
- If the soil is hard or stony, dig a small hole to insert the spike (E); ensure that all rocks are removed, then replace the soil and tap down.

CAUTION: Never push fixture into the ground by the fixture head.

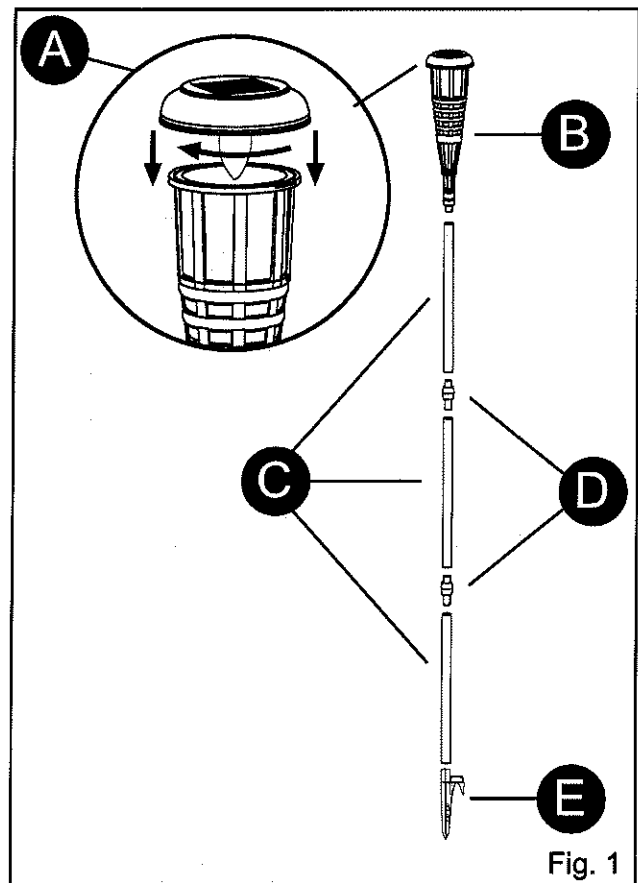
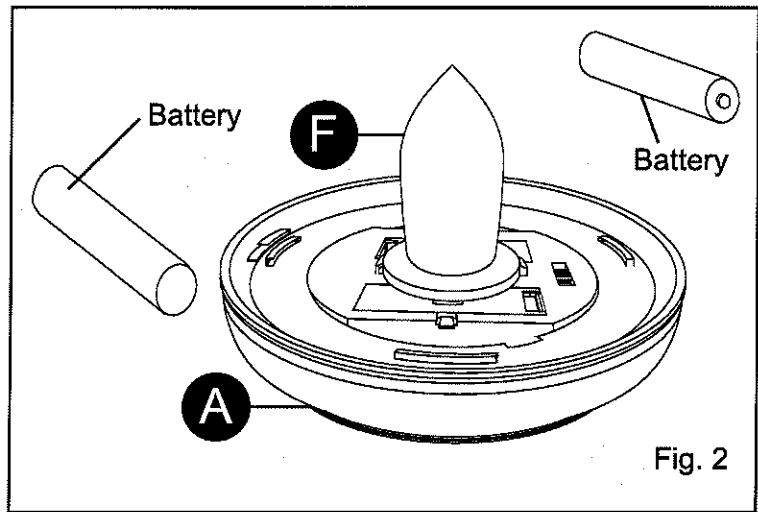

Fig. 1

BATTERY REPLACEMENT

NOTE: This operation should be done in the morning on a sunny day. This will allow the light to receive 8 hours of sunlight so that the rechargeable batteries can reach maximum capacity.

- Remove the cover (A) from the fixture body (B) by turning it counterclockwise.
- Remove the plastic diffuser (F) by turning it counterclockwise.
- Remove the battery covers by pulling them upwards.
- Remove the old batteries and replace with 2 new rechargeable AA batteries of equivalent size or greater mAh. (DO NOT USE ALKALINE BATTERIES).
Replace the battery covers, the plastic diffuser and the top cover.



NOTE: Clean the battery contacts and those of the device prior to battery installation. Be sure to insert the batteries in the proper direction.

CARE AND MAINTENANCE

- Use a soft, damp cloth to clean the lighting fixture while holding it with the other hand.
- Remove batteries from fixture body if unit is to be stored or unused for a long period of time.

TROUBLESHOOTING

Problem	Possible Cause	Corrective Action
The light does not turn on at dusk after 8 hours of charging.	<ol style="list-style-type: none"> 1. ON/OFF switch is in the "OFF" position. 2. Solar panel is not getting enough sunlight. 3. Batteries are not making contact with the battery terminals. 	<ol style="list-style-type: none"> 1. Move switch to the "ON" position. 2. Ensure the solar panel is in a sunny location. 3. Verify that the batteries are making contact with the terminal and that they have been inserted in the correct polarity.

WARRANTY

This product is guaranteed to be free from defects in material and workmanship for two (2) years following the date of purchase (excluding the battery/batteries). Should a defect occur, please contact our customer service line at 1-800-643-0067 for service. If we cannot replace the defective part you require, you can return your product to the original point of purchase for a full refund or a replacement product. The consumer is responsible for the removal of and reinstallation of the product. Damage to any parts as such by accident, misuse or improper installation is NOT covered by this warranty. Our policy does not include liability for incidental or consequential damages. Some states or provinces do not allow the exclusion or limitation of incidental or consequential damages; therefore the above exclusion may not apply to you. This warranty gives you specific legal rights and you may also have other rights that vary from place to place.

REPLACEMENT PARTS LIST

For replacement parts, call our customer service department at 1-800-643-0067, 8 a.m. - 6 p.m., EST, Monday - Thursday, 8 a.m. - 5 p.m., EST, Friday.

Part	Description
A	Cover
B	Fixture Body
C	Post
D	Connector
E	Spike
F	Plastic diffuser (preassembled to cover (A))

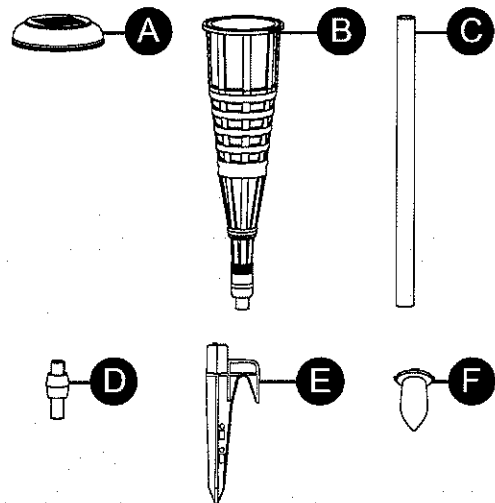

ARTICLE #0004218

TORCHÈRES (ensemble de deux)

MODÈLE #LV65126PK2

PORTFOLIO
outdoor

Portfolio Outdoor® est une marque de commerce déposée de LF, LLC. Tous droits réservés.

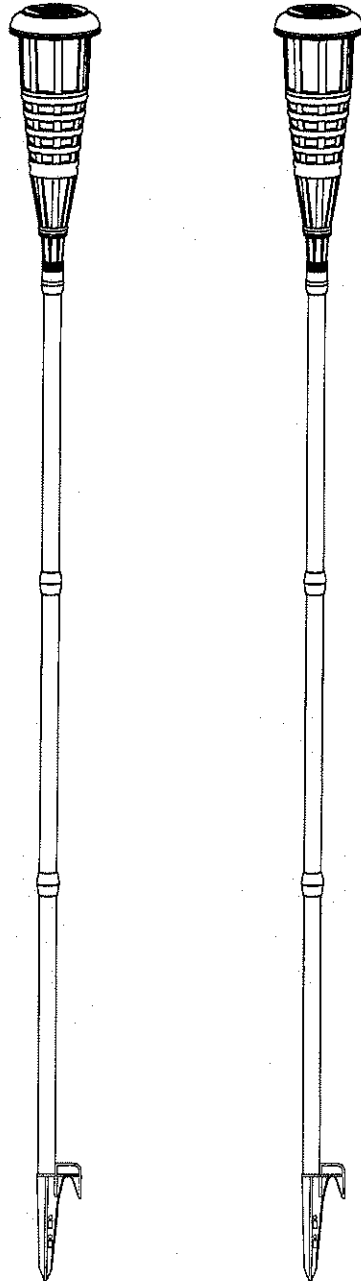

Des questions, des problèmes, des pièces manquantes? Avant de retourner l'article au détaillant, appelez notre service à la clientèle au 1 800 643-0067, entre 8 h et 18 h (HNE), du lundi au jeudi, ou entre 8 h et 17 h (HNE) le vendredi.

CONTENU DE L'EMBALLAGE

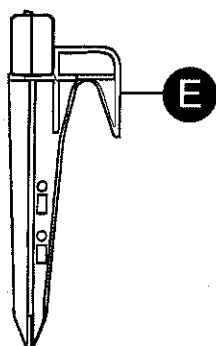
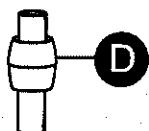
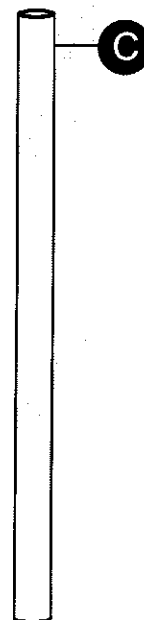
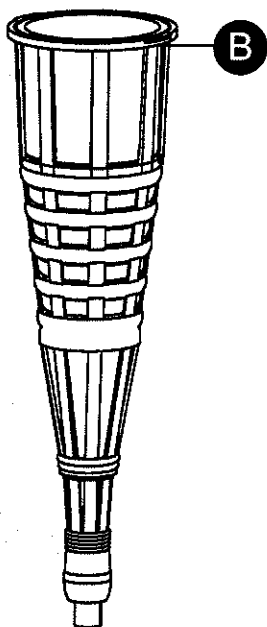

Pièce	Description	Quantité
A	Couvercle	2
B	Corps du luminaire	2
C	Tige	6
D	Connecteur	4
E	Piquet	2
F	Diffuseur en plastique (préassemblé au couvercle [A])	2

PRÉPARATION

Avant de commencer à assembler, à installer ou à utiliser le produit, assurez-vous d'avoir toutes les pièces. Comparez les pièces dans l'emballage avec la liste et le tableau ci-dessus. S'il y a des pièces manquantes ou endommagées, n'essayez pas d'assembler, d'installer ou d'utiliser le produit. Communiquez avec le service à la clientèle pour obtenir des pièces de rechange.

Temps d'assemblage approximatif : 5 minutes
Aucun outil n'est nécessaire pour l'assemblage.

INSTRUCTIONS POUR L'ASSEMBLAGE

1. Emboîtez fermement ensemble le corps du luminaire (B), la tige (C), le connecteur (D) et le piquet (E).

Remarque : Pour faciliter l'installation, enfoncez le piquet (E) dans le sol avant d'emboîter la tige.

Pour allumer le luminaire, retirez le couvercle (A) en le tournant dans le sens contraire des aiguilles d'une montre et mettez l'interrupteur à la position « ON » (marche). Remettez ensuite le couvercle (A) en le tournant dans le sens des aiguilles d'une montre.

CONSEILS POUR L'INSTALLATION AU SOL

- Si le sol est meuble, sablonneux ou formé de dépôts organiques, insérez le piquet (E) dans le sol à la main ou à l'aide de l'appui pour le pied.
- Si le sol est dur ou pierreux, creusez un petit trou pour y insérer le piquet (E), prenez soin de retirer toutes les pierres, remettez la terre et tassez-la.

MISE EN GARDE : N'appuyez jamais sur la tête du luminaire pour l'enfoncer dans le sol.

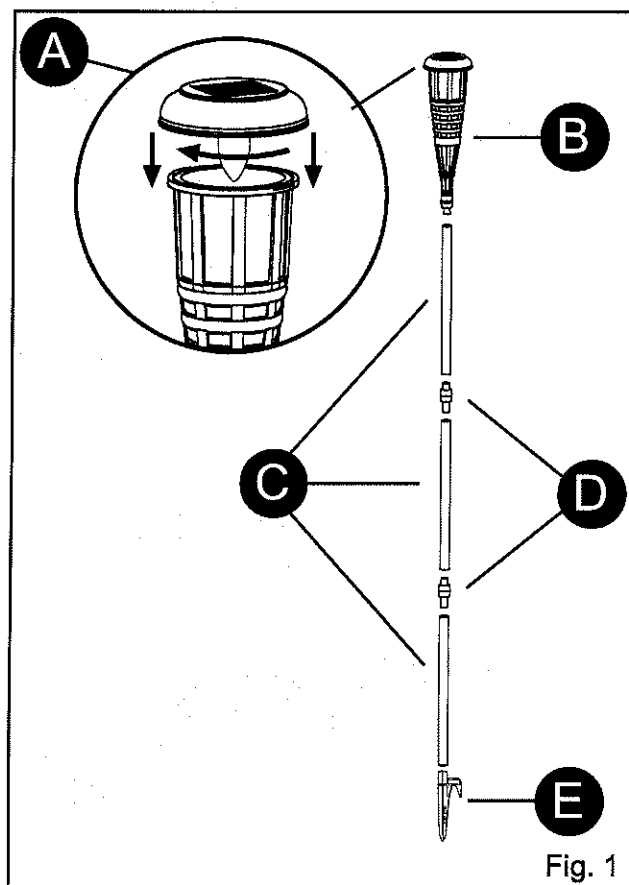

REPLACEMENT DES PILES

REMARQUE : Cette étape devrait se faire le matin, par une journée ensoleillée. De cette façon, le luminaire pourra recevoir huit heures de lumière du jour, ce qui permettra aux piles de se recharger au maximum.

- Retirez le couvercle (A) du corps du luminaire (B) en le tournant dans le sens contraire des aiguilles d'une montre.
 - Retirez le diffuseur en plastique (F) en le tournant dans le sens contraire des aiguilles d'une montre.
 - Retirez le couvercle des compartiments à piles en le tirant vers le haut.
 - Retirez les piles usagées et remplacez-les par deux nouvelles piles AA rechargeables d'une intensité mAh égale ou supérieure.
(N'UTILISEZ PAS DE PILES ALCALINES).
- Remplacez le couvercle des compartiments à piles, le diffuseur en plastique et le couvercle (A).

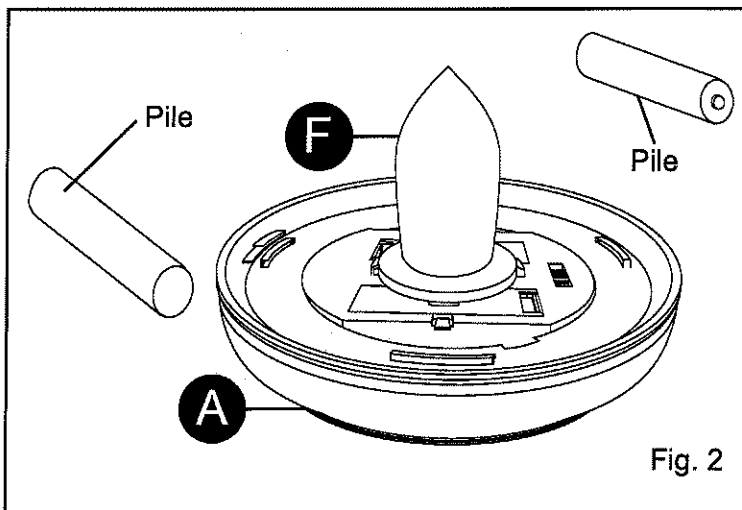

REMARQUE : Nettoyez les contacts des piles ainsi que ceux du produit avant d'installer les piles. Assurez-vous de placer les piles dans le bon sens.

ENTRETIEN

- À l'aide d'un chiffon doux et humide, nettoyez le luminaire d'une main en le tenant de l'autre main.
- Retirez les piles du corps du luminaire si celui-ci doit être entreposé ou inutilisé durant une longue période.

DÉPANNAGE

Problème	Cause possible	Mesure corrective
Le luminaire ne s'allume pas le soir après huit heures de charge.	<ol style="list-style-type: none"> 1. L'interrupteur est à la position « OFF » (arrêt). 2. Le panneau solaire ne reçoit pas suffisamment de lumière du jour. 3. Les piles ne touchent pas aux bornes de pile. 	<ol style="list-style-type: none"> 1. Mettez l'interrupteur à la position « ON » (marche). 2. Assurez-vous que le panneau solaire se trouve dans un endroit ensoleillé. 3. Vérifiez que les piles touchent aux bornes de pile et qu'elles ont été insérées en respectant la polarité.

GARANTIE

Nous garantissons que ce produit ne présentera aucun défaut de matériaux ou de fabrication pendant une période de deux (2) ans suivant la date d'achat (à l'exception des piles). Si vous notez un défaut, veuillez communiquer avec le service à la clientèle au 1 800 643-0067 pour obtenir de l'aide. Si nous ne pouvons remplacer la pièce défectueuse, vous pouvez retourner le produit au point de vente d'origine et obtenir un produit de remplacement ou le remboursement complet du produit. Le retrait et la réinstallation du produit relèvent de la responsabilité de l'acheteur. La présente garantie ne couvre PAS les dommages subis par une pièce résultant d'un accident, d'un usage inapproprié ou d'une installation inadéquate. Notre politique n'inclut pas la responsabilité pour les dommages accessoires ou consécutifs. Certains États ou certaines provinces ne permettent pas l'exclusion ou la limitation des dommages accessoires ou consécutifs, de sorte que l'exclusion ci-dessus peut ne pas s'appliquer à vous. Cette garantie vous confère des droits précis. Il est possible que vous disposiez également d'autres droits, qui varient d'un État ou d'une province à l'autre.

LISTE DES PIÈCES DE RECHANGE

Pour obtenir des pièces de rechange, communiquez avec notre service à la clientèle au 1 800 643-0067, entre 8 h et 18 h (HNE), du lundi au jeudi, ou entre 8 h et 17 h (HNE) le vendredi.

Pièce	Description
A	Couvercle
B	Corps du luminaire
C	Tige
D	Connecteur
E	Piquet
F	Diffuseur en plastique (préassemblé au couvercle [A])

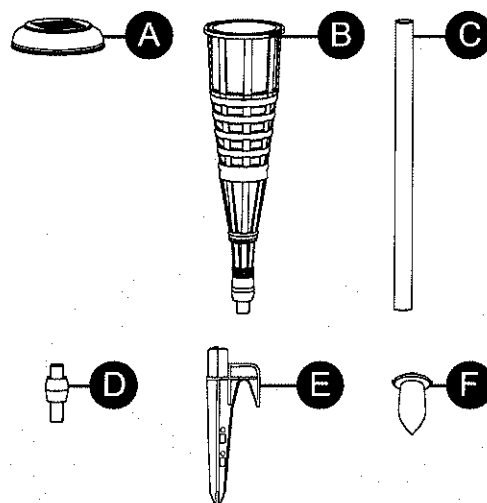

Imprimé en Chine

ARTÍCULO #0004218

ANTORCHA
(juego de 2)

MODELO #LV65126PK2

PORTFOLIO
outdoor

Portfolio Outdoor® es una marca registrada de LF, LLC. Todos los derechos reservados.

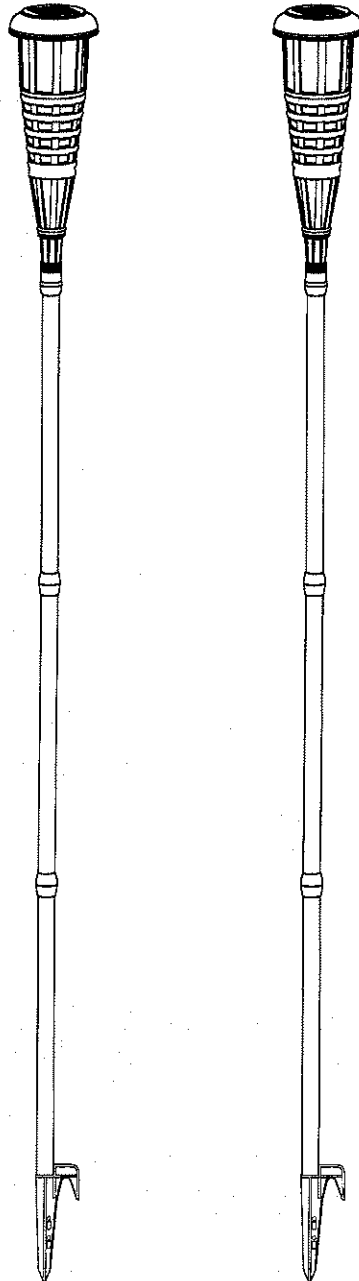

¿Preguntas, problemas, piezas faltantes? Antes de volver a la tienda, llame a nuestro Departamento de Servicio al Cliente al 1-800-643-0067 de lunes a jueves de 8 a.m. a 6 p.m., y los viernes de 8 a.m. a 5 p.m., hora estándar del Este.

CONTENIDO DEL PAQUETE

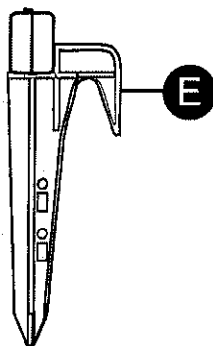
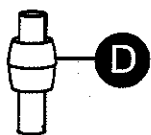
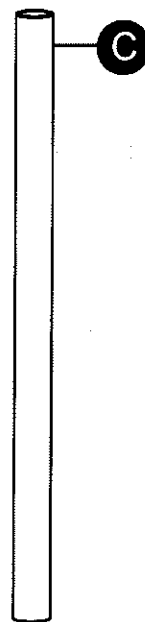
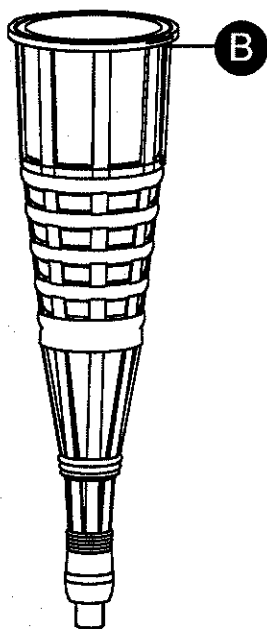

Pieza	Descripción	Cantidad
A	Tapa	2
B	Cuerpo de la antorcha	2
C	Poste	6
D	Conector	4
E	Estaca	2
F	Difusor de plástico (preensamblado en la tapa (A))	2

PREPARACIÓN

Antes de comenzar a ensamblar, instalar o usar el producto, asegúrese de tener todas las piezas. Compare las piezas con la lista del contenido del paquete y el diagrama anterior. No intente ensamblar, instalar ni usar el producto si falta alguna pieza o si éstas están dañadas. Póngase en contacto con el Departamento de Servicio al Cliente para obtener piezas de repuesto.

Tiempo estimado de ensamblaje: 5 minutos

No se necesitan herramientas para el ensamblaje

INSTRUCCIONES DE ENSAMBLAJE

1. Conecte el cuerpo de la antorcha (B), postes (C), conectores (D) y la estaca (E) presionando firmemente para unirlos.

Nota: Para facilitar la instalación, introduzca la estaca (E) en el suelo sin poner el poste.

Para encender la antorcha, gire la tapa (A) en dirección contraria a las manecillas del reloj hasta retirarla. Mueva el interruptor ON/OFF (encendido y apagado) a la posición ON (encendido) y vuelva a colocar la tapa (A) girándola en dirección de las manecillas del reloj.

CONSEJOS DE INSTALACIÓN

- Si el suelo está suelto o es de tipo arenoso u orgánico, tome la estaca (E) e insértela en el suelo con las manos o con la pisadera.
- Si el suelo es duro o pedregoso, cave un orificio pequeño para introducir la estaca (E), asegúrese de retirar todas las piedras, vuelva a colocar la tierra y golpéela.

PRECAUCIÓN: Nunca entierre la antorcha en el suelo presionándola desde el cabezal.

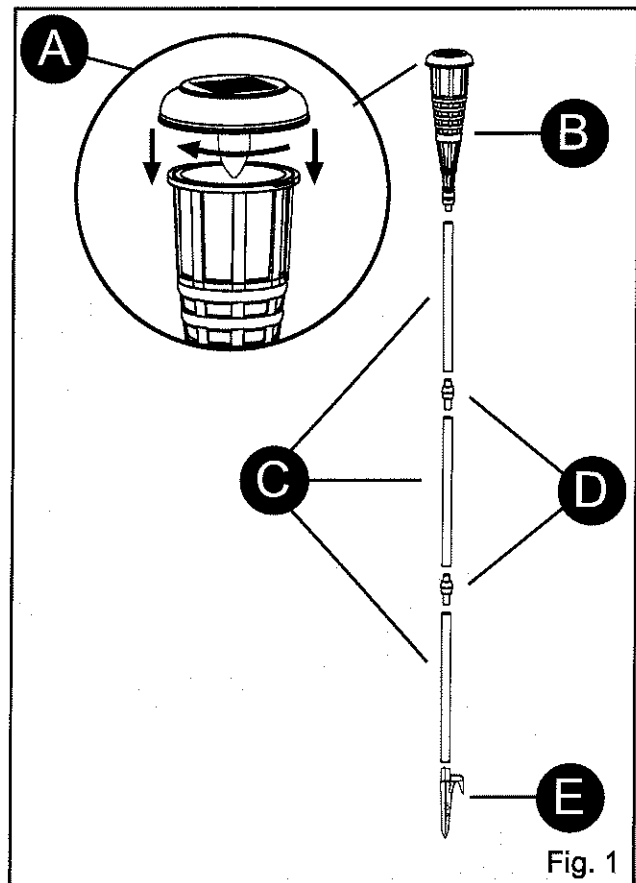

REEMPLAZO DE LAS BATERÍAS

NOTA: Esta operación se debe realizar en la mañana de un día soleado. Esto permitirá que la antorcha reciba 8 horas de luz solar para que las baterías recargables alcancen su capacidad máxima.

- Retire la tapa (A) del cuerpo de la antorcha (B) girándola en dirección contraria a las manecillas del reloj.
- Gire el difusor de plástico (F) en dirección contraria a las manecillas del reloj hasta retirarlo.
- Retire las cubiertas de las baterías jalándolas hacia arriba.
- Retire las baterías antiguas y reemplácelas con 2 baterías recargables nuevas AA de tamaño equivalente o mAh superior (NO UTILICE BATERÍAS ALCALINAS).
Vuelva a colocar las cubiertas de las baterías, el difusor de plástico y la tapa superior.

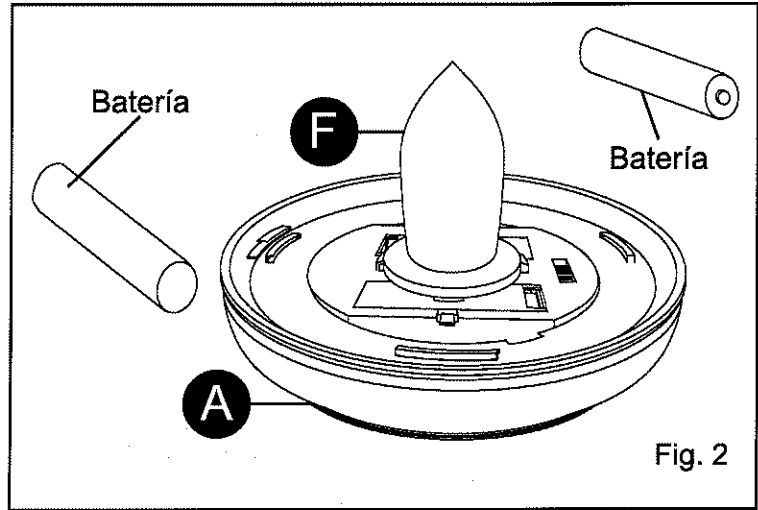

NOTA: Limpie los contactos de las baterías y los del dispositivo antes de instalar las baterías. Asegúrese de colocar las baterías en la dirección correcta.

CUIDADO Y MANTENIMIENTO

- Use un paño suave y húmedo para limpiar la antorcha mientras la sostiene con la otra mano.
- Retire las baterías del cuerpo de la antorcha si la unidad se va a almacenar o si no se va a utilizar por un período prolongado.

SOLUCIÓN DE PROBLEMAS

Problema	Causa posible	Acción correctiva
La luz no se enciende al anochecer después de 8 horas de carga.	<ol style="list-style-type: none"> 1. El interruptor ON/OFF (encendido y apagado) está en la posición "OFF". 2. El panel solar no recibe suficiente luz solar. 3. Las baterías no hacen contacto con los terminales. 	<ol style="list-style-type: none"> 1. Coloque el interruptor en la posición "ON" (encendido). 2. Asegúrese de que el panel solar se encuentre en un lugar donde reciba luz solar. 3. Verifique que las baterías hagan contacto con el terminal y que estén colocadas en la polaridad correcta.

GARANTÍA

Se garantiza que este producto no presentará defectos de material ni de mano de obra durante dos (2) años desde la fecha de compra (excluye las baterías). En caso de que se presentara un defecto, póngase en contacto con nuestra línea de Servicio al Cliente al 1-800-643-0067 para obtener servicio. Si no podemos reemplazar la pieza defectuosa que necesita, puede devolver el producto al punto de compra original para recibir un reembolso completo o un producto de reemplazo. El cliente es el responsable por el retiro y reinstalación del producto. Los daños en cualquiera de las piezas producidos por accidente, uso indebido o instalación incorrecta NO están cubiertos por esta garantía. Nuestra política no incluye responsabilidad por daños accidentales o resultantes. Algunos estados o provincias no permiten la exclusión o limitación de los daños accidentales o resultantes, por lo tanto puede que la exclusión anterior no se aplique en su caso. Esta garantía le otorga derechos legales específicos, pero podría tener también otros derechos que varían dependiendo del lugar.

LISTA DE PIEZAS DE REPUESTO

Para obtener piezas de repuesto, llame a nuestro Departamento de Servicio al Cliente al 1-800-643-0067 de lunes a jueves de 8 a.m. a 6 p.m., y los viernes de 8 a.m. a 5 p.m., hora estándar del Este.

Pieza	Descripción
A	Tapa
B	Cuerpo de la antorcha
C	Poste
D	Conector
E	Estaca
F	Difusor de plástico (preensamblado en la tapa (A))

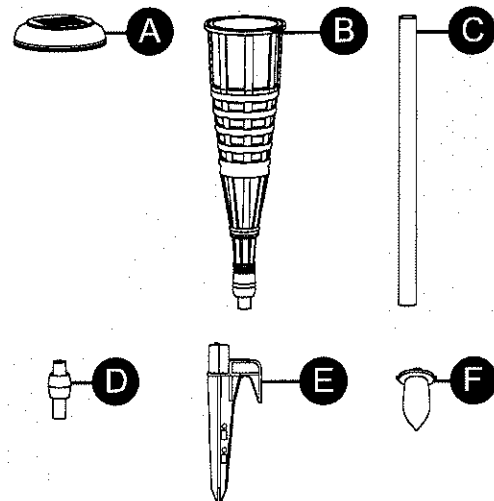

IMPRESO EN CHINA