

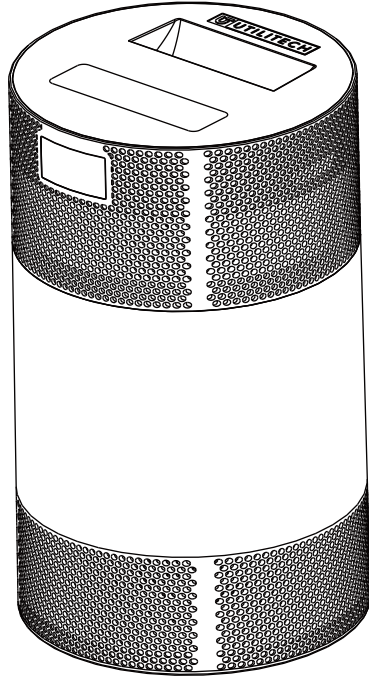

UTILITECH and logo design are trademarks or registered trademarks of LF, LLC. All rights reserved.

ITEM #5703324  
MODEL #HT1369S  
**360° CERAMIC  
HEATER**

**Español p.13**



**Serial Number** \_\_\_\_\_

**Purchase Date** \_\_\_\_\_

Thank you for purchasing this UTILITECH product.  
Questions, problems or missing parts?  
Before returning, contact us on:  
**866-994-4148**, 8 a.m. - 8 p.m., EST, Monday - Sunday or [ascs@lowes.com](mailto:ascs@lowes.com).

## TABLE OF CONTENTS

Package Contents.....	2
Safety Information.....	3
Frequently Asked Questions.....	5
Preparation.....	6
Control Panel.....	7
Remote Control.....	8
Operating Instructions.....	8
Care and Maintenance.....	10
Troubleshooting.....	11
One-Year Limited Warranty.....	12
Replacement Parts List.....	12

## PACKAGE CONTENTS

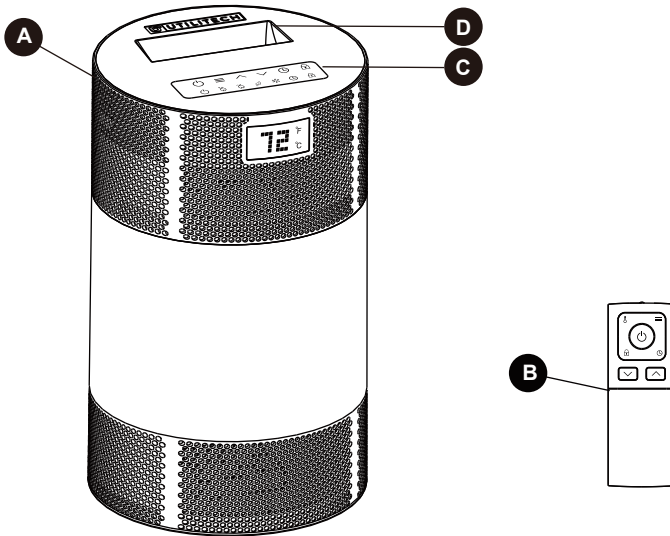

PART	DESCRIPTION	QUANTITY
A	Ceramic Heater	1
B	Remote Control	1
C	Control Panel (pre-assembled to Heater (A))	1
D	Easy Carry Handle (pre-assembled to Heater (A))	1

## **⚠ SAFETY INFORMATION**

---

Please read and understand this entire manual before attempting to assemble, operate, or install the product.

### **IMPORTANT SAFETY INSTRUCTIONS**

**⚠WARNING:** POTENTIAL ELECTRICAL HAZARD IF NOT ADHERED TO. When using electrical appliances, basic precautions should always be followed to reduce the risk of fire, electric shock, and injury to persons, including the following:

- This heater must be plugged into a 120V, 15 amp (or more) circuit of its own. Do not plug anything else into the same circuit. If unsure if your home meets this specification, consult a certified electrician prior to use.  
**Risk of fire, overheating, malfunction, property damage, injury, or even death may result if not adhered to!**
- Connect to a proper outlet only . Do not connect the heater to extension cords, surge protectors, timers, direct breakers, or an outlet with other appliances connected to the same outlet. **Risk of fire, overheating, malfunction, property damage, injury, or even death may result if not adhered to!**
- This heater is hot when in use. To avoid burns, do not let bare skin touch hot surfaces. Use handles (certain models) or wheels to move this heater.
- Keep combustible materials, such as furniture, pillows, bedding, papers, clothes, and curtains at least 3 ft. (0.9 m) from the front of the heater and keep them away from the sides and rear of the heater.
- Extreme caution is necessary when any heater is used by or near children, invalids, pets, or when the heater is left operating unattended.
- Always unplug the heater when not in use.
- Do not operate any heater with a damaged cord or plug or after the heater malfunctions, has been dropped, or damaged in any manner. Contact the manufacturer for resolution options.
- Do not use outdoors. Exposure to outdoor elements such as rain, snow, sun, wind, or extreme temperatures may cause the heater to become a safety hazard.
- This heater is not intended for use in bathrooms, laundry areas, and similar indoor locations, nor any locations that use GFCI outlets.
- Never place the heater where it may fall into a bathtub or other water receptacles.
- Do not run the cord under carpet. Do not cover the cord with throw rugs, runners, or similar coverings. Arrange the cord away from traffic areas and where it will not be tripped over.
- The heater must be plugged into a wall outlet that is a dedicated circuit with a minimum 15 amp rating on that individual circuit.
- To disconnect the heater, first turn the power button to the OFF position and then remove the plug from the wall outlet.
- Do not allow foreign objects to enter or block any ventilation or exhaust opening as this may cause electric shock, fire, or damage the heater.
- Allow at least 3 ft. of unobstructed space to the front and rear of the heater to allow for maximum heat, air, and ventilation flow.
- A heater has hot and arcing or sparking parts inside. Do not use it in areas where gasoline, paint, or flammable liquids are used or stored, nor use flammable solvents to clean the heater. Keep the heater dry at all times .
- Use this heater only as described in this manual. Any other use not recommended by the manufacturer may cause fire, electric shock, or injury to persons.
- Do not use abrasive solvents to clean the heater as it may cause damage to the finish or casing.
- To prevent a possible fire, do not block air intakes or exhaust in any manner. Do not use on soft surfaces, like a bed, where opening may become blocked.
- Always plug heaters directly into a wall outlet/receptacle. Never use with an extension cord or relocatable power tap (outlet/power strip).
- Hyperthermia can result in death. Symptoms of hyperthermia include high body temperature, headache, nausea, vomiting, tiredness, dizziness, fainting, and rapid pulse. If you begin to experience symptoms related to hyperthermia, turn off the heater and seek medical attention.

## **▲ SAFETY INFORMATION**

- To avoid excessive room temperatures which can cause hyperthermia: DO NOT leave product running unattended in a confined space around infants, or individuals with reduced physical, sensory, or mental capabilities.

### **SAVE THESE INSTRUCTIONS**

#### **Child Lock Safety Feature**

Press and hold the child lock button located on the control panel for 5 seconds or remote control for 3 seconds. Locking is confirmed when a buzzer rings and the control panel displays “CL”. When locked, the control panel and remote control (if provided) will not function.



To unlock the control panel or remote (if provided), repeat this procedure. Unlocking is confirmed when a buzzer rings and the lock indication disappears.

#### **Tip-Over Safety Feature**

This heater is equipped with a tip-over safety feature. Once the heater is tipped over, an internal switch will automatically shut the heater off. Once the heater is restored to an upright position, the heater will reset. To continue operation, turn on the heater using the control panel or supplied remote control (if provided) on the heater.

#### **Overheat Safety Feature**

This heater is equipped with an overheat safety feature. When the internal components of the heater reach a certain temperature that could cause overheating or possible fire, the heater will automatically shut off.

**▲WARNING:** TO PREVENT ELECTRICAL SHOCK, MATCH THE WIDE BLADE OF THE PLUG TO THE WIDE SLOT OF THE RECEPTACLE AND FULLY INSERT.

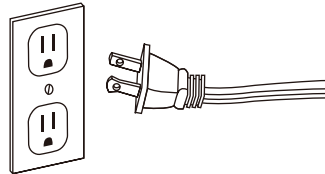

**▲WARNING:** It is normal for the power cord to feel warm to the touch. However, a loose fit between the outlet and the plug may cause overheating of the plug. If this occurs, try inserting the plug into a different outlet. Contact a qualified electrician to inspect the original outlet for damage.

#### **Specifications**

Voltage Rating	120 V (60 Hz)
Power Consumption	1,000 W/1,500 W
Unit Size	8.5 in. (W) x 8.5 in. (D) x 14.0 in. (H)

## FREQUENTLY ASKED QUESTIONS

---

Please review these frequently asked questions on the next few pages prior to using your heater.

**Q. My heater emits a strange odor when I first open the box and when I turn the heater on for the first time. Why is this happening?**

**A.** This is normal. This heater is treated with a special heat safe/resistant coating. This odor will sometimes be present when the box is opened. When the coating is exposed to heat, it produces this particular odor during the first few hours of operation. This will dissipate after the break-in period. If you are sensitive to odors, you may want to pre-burn the unit in a garage with the door open until the initial odor dissipates.

**Q. If my heater runs on its max wattage setting, how many BTUs is that?**

**A.** This heater is intended to be used as supplemental heat in areas most needed. It may take several minutes to several hours to heat your area, depending on various factors. The below chart provides BTU translations for different wattages.

WATTAGE	BTUS
1,500	5,118
1,000	3,412
750	2,559
500	1,706

**Q. Can the heating elements be replaced?**

**A.** Replacement heating elements can be obtained from the manufacturer. All parts may be purchased through the manufacturer if your product is out of warranty. If you feel that the elements are definitely faulty right out of the box, contact Customer Support. A representative can then direct you to the next step.

**Q. Once I plug the unit in and turn it on, how long will it take to heat my room?**

**A.** The heating process in the heater begins immediately upon powering on and setting the desired temperature above the ambient temperature. A noticeable change in the ambient temperature of the room will vary due to variables such as the location of the heater (in the home), floor plan and size of the room, how well the room is insulated, how many doors/windows, how much bare concrete (acts as a heat sink with any type of heating), the opening and closing of an exterior door, long hallways, high ceilings, etc. Customers with smaller rooms experience quick heat changes. Rooms with larger and open floor plans can expect up to 24 hours to completely heat up.

**Q. My Heater has an ECO setting? How does this setting work?**

**A.** The ECO mode on your heater is a program that attempts to keep the temperature strictly at a “warm” 68° F (20°C). This also helps with efficiency, as it is programmed to 1) Increase the power to the unit’s maximum wattage if the temperature drops below 64.4°F (18°C) 2) Gradually reduce the wattage used as it approaches 66.2°F (19°C) and 3) Stop heating when 68° F (20°C) is achieved. This is considered an economical function, since in the ECO setting, the heater is almost never running at the maximum watts.

**Q. The temperature on my heater does not match the temperature display on my wall, or external thermostat. Why?**

**A.** This is completely normal. The temperature display on your heater may vary from the temperature display on another thermostat (like the one mounted to your wall or a purchased external thermostat). This is because the temperature sensor on the heater reads the temperature directly around the heater. With the heater near the cold floor (and heat rising), any readings on elevated or external thermostats will differ in readings on the heater. The best way to operate your heater is to set the unit on High and dial up to a temperature that feels comfortable to you. Then, leave it at that temperature, regardless of the mismatch. The heater will cycle off when the set temperature is met or exceeded slightly.

## FREQUENTLY ASKED QUESTIONS

---

**Q. Can I use more than one heater at a time? Can I use the heater and another appliance at the same time?**

**A.** Yes, but make sure they are not plugged into the same circuit. Each heater requires its own minimum 15-amp circuit with no other items plugged into that circuit or outlet. This is because heaters are considered appliances and draw out high amperage. If you are unsure your circuit meets these requirements, verify with a certified electrician.

**⚠WARNING:** Risk of fire, damage to property, or injury may result if requirements are not met.

**Q. Why does my heater's fan continue to run after the set temperature is reached or the power is turned off?**

**A.** This is normal . The heater's fan will continue to run even after the heater automatically cycles down. The fan continues to run so that every last bit of heat is blown out of the heat chamber while allowing the unit to continue filtering your air. Once the internal box/components cool completely, the fan should then shut off on its own. In this case, allow a few minutes after the heat cycles off (with power on). The fan will shut off faster when the power is turned off.

**Q. My heater's display shows my ambient temperature to be in the 20s when I know it is warmer than that. Why?**

**A.** The heater's display is defaulted to read the temperature as Fahrenheit. If your heater is definitely heating but shows it is in the 20s you probably have the setting to read your temperature in Celsius rather than Fahrenheit.

**Q. My heater's power cord gets warm. My cord is showing signs of heat or melting at the outlet. Is this normal?**

**A.** A warm power cord is normal. These power cords are rated safe for up to 105°C/ 221°F by the UL, CSA, or TUV. The exception is, if you detect heat, smoke, or signs of melting at the contact point of the wall outlet, it may be due to loose or worn wall contacts (or arcing). Please stop using the heater immediately, contact warranty support for a replacement power cord, and have a certified electrician replace the wall outlet as soon as possible.

## PREPARATION

---

Place the heater on a firm, level surface and plug into a grounded 120 V, 60 Hz power outlet. Only operate heater in upright position.

Insert two AAA batteries into the remote control before using (batteries not included). \*(Not all products will include a remote control.)

Please note that infrared heaters do not heat like a traditional space heater. You should not expect infrared heaters to blow hot air like a traditional space heater. Infrared heaters heat objects not air. Infrared heaters are intended to supplement an already heated, insulated room. Square footage specifications assume a single enclosed room not an entire home. Infrared heaters do not heat through walls, floors, and are not intended to replace a main heat source. Infrared heat can take at least 24 hours to warm a room but operate much more efficiently to maintain the desired temperature. Infrared heaters will not work well in uninsulated unheated spaces like screened in porches, RV's, garages, unheated basements, etc.

## CONTROL PANEL

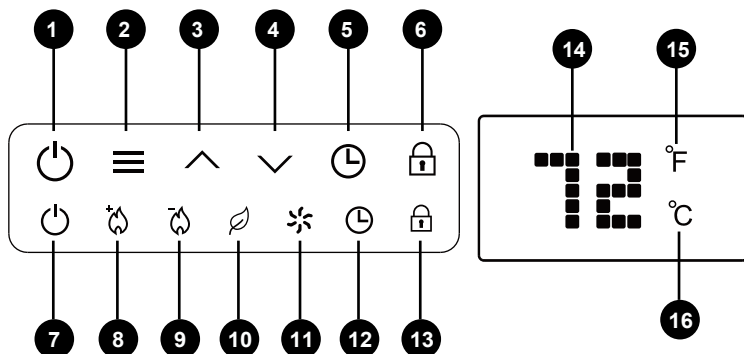

PART	NAME	DESCRIPTION
1	Power Switch Button	Powers the heater ON or OFF
2	Heater Mode Button	Cycles between High/ Low/ Eco/ Fan only Heat Modes; Hold to indicate ambient temperature
3	Temp-Up Button	Increases the set temperature
4	Temp-Down Button	Decreases the set temperature
5	Timer Button	Powers off/on unit after a selected time; Hold to toggle between °C/°F
6	Safety Lock Button	Hold to Lock/Unlock heater's control panel
7	Power Indicator Light	Indicates when the unit is receiving power from the wall outlet
8	High Heat Indicator Light	Indicates when the heater is in High heat mode
9	Low Heat Indicator Light	Indicates when the heater is in Low heat mode
10	Eco Indicator Light	Indicates when the heater is in Eco heat mode
11	Fan Indicator Light	Indicates when the fan function is on
12	Timer Indicator Light	Indicates when the timer function is active
13	Safety Lock Indicator Light	Indicates when the Safety Lock function is on
14	Digital Display	Readout of the set room temperature or timer value
15	Fahrenheit Indicator Light	Indicates that the temperature is being displayed in Fahrenheit
16	Celsius Indicator Light	Indicates that the temperature is being displayed in Celsius

## REMOTE CONTROL

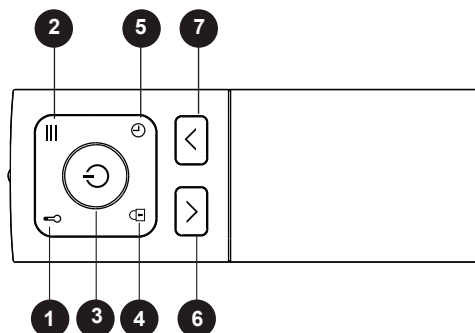

PART	NAME	DESCRIPTION
1	Temperature button	Shows ambient temperature
2	Heater Mode Button	Toggles between Hi/Low/Eco/Fan only Mode
3	Power Button	Powers the heater on or off
4	Lock Button	Hold to engage or disengage safety lock function
5	Timer Button	Engages the on/off timer
6	Temp Down Button	Decreases the set temperature value
7	Temp Up Button	Increases the set temperature value

### OPERATING INSTRUCTIONS

1. Turn the heater on or off by pressing the Power button on the control panel (C) or by pressing the Power button on the remote control (B).  
Once the power is on, the fan will start to work after 10 seconds.

Once the power is off, heating elements will stop working first. The fan will continue working for up to 90 seconds to dispense residual heat inside the heater. This is a normal function.

2. Select a heat setting by pressing the Mode button on either the control panel (C) or the remote control (B) to toggle between the three heat settings and fan only mode.

Power for heat-up mode is 1,500 W; heat-down is 1,000 W. ECO mode is an Economic Energy Saving Function. When ECO mode is chosen, the heater will operate to maintain a constant warm 68°F.

**Note:** The ECO LED light will only illuminate when the ECO function is active and the ambient room temperature falls below 68°F/20°C.

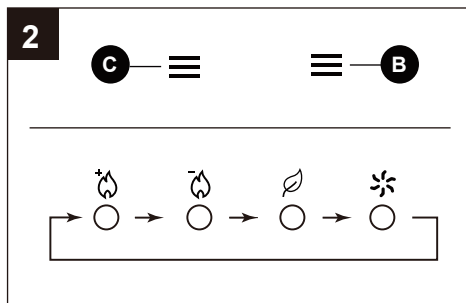
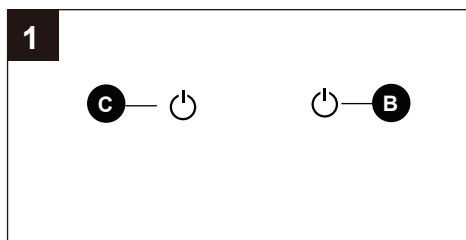



## OPERATING INSTRUCTIONS

3. Set the temperature by pressing the arrows on the control panel (C) or the remote control (B).

You can set the temperature on the heater anywhere between 50°F and 90°F or between 10°C and 32°C. Once you have chosen the desired temperature, the heater will remain on until the room temperature increases to the temperature on the digital display. The heater will cycle on and off to maintain the desired room temperature.

Short press the Temperature button on the remote control (B) or press and hold the Mode button for 5 seconds on the control panel (C) to view the ambient temperature.

**Note:** Press and hold the Timer button on the control panel (C) for 5 seconds to switch the digital display indicator on the heater between Fahrenheit and Celsius.

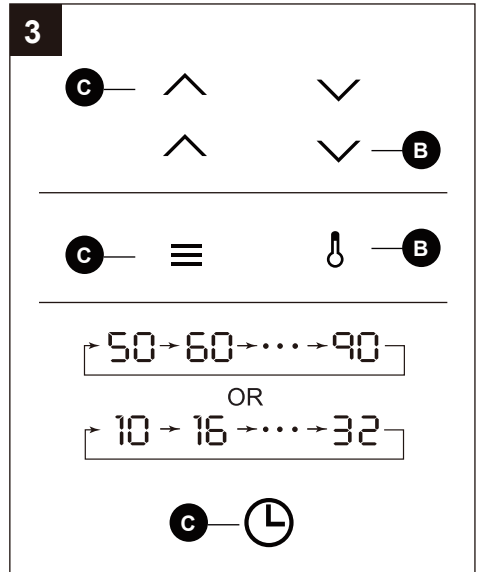

4. To set the timer power off, start the unit and press the Timer button on the control panel (C) or remote control (B).

**Note:** The timer-power-off function can only be set when the heater is in power-on mode.

The digital display on the control panel (C) or remote control (B) changes from the set temperature readout to a time value for the timer. Press the Timer button repeatedly to change the number value between a range of 0 to 12 hours (in 1-hour intervals).

The Timer light turns on when the timer is set.

5. To set the timer power on, while powering off the unit press the Timer button on the control panel (C) or remote control (B).

**Note:** The timer-power-on function can only be set when the heater is in power-off mode.

The digital display on the control panel (C) or remote control (B) will indicate time value for the timer. Press the Timer button a range of 0 to 12 hours (in 1 - hour intervals).

The Timer light turns on when the timer is set.

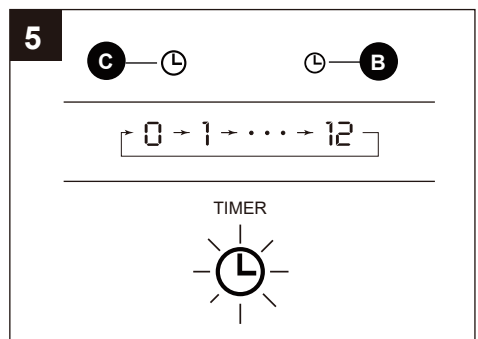
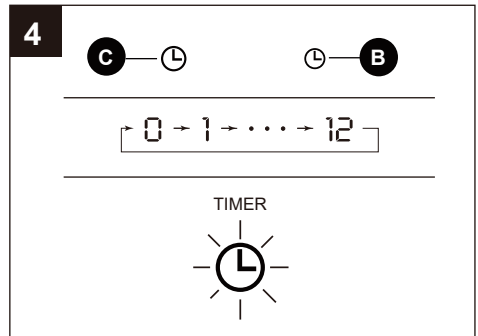

## OPERATING INSTRUCTIONS

- To replace the batteries, remove the battery cover (1) from the remote (B) by applying pressure to the battery cover (1) and sliding it away from the remote (B). Insert two AAA batteries (not included) and close the remote by placing the battery cover (1) back on the remote (B).

**Note:** Do not mix old and new batteries. Do not mix alkaline, standard (carbon-zinc), or rechargeable (NiCad, ni-mh, etc) batteries. Non-rechargeable batteries are not to be recharged. Batteries are to be inserted with the correct polarity. Exhausted batteries are to be removed from the product.  
Remote control range: 12.2 meters.

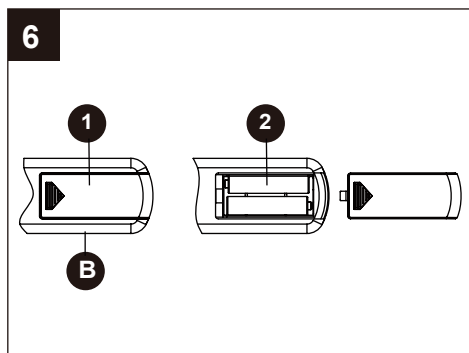

## CARE AND MAINTENANCE

**⚠ WARNING:** Before performing any maintenance task, turn off the unit, unplug the unit, and allow it to cool completely.

- To keep the heater clean, clean the outer shell with a soft, damp cloth. Use a mild detergent if necessary. After cleaning, dry the unit with a soft cloth.

**CAUTION:** DO NOT let liquid enter the heater.

- DO NOT use alcohol, gasoline, abrasive powders, furniture polish, or rough brushes to clean the heater. This may cause damage or deterioration to the surface of the heater.
- DO NOT immerse the heater in water.
- Wait until the unit is completely dry before use.
- If you will not be using the heater for a while, take the batteries out of the remote control and store for future use.
- Store the heater in a cool, dry location when not in use. To prevent dust and dirt build-up, use the original packaging to repack the unit.
- Clean the air intake or inside the unit after three months or if it appears to be blocking airflow. With the heater unplugged, use a vacuum hose attachment or compressed air to blow out or clean out any dirt, hair, or debris that may have built up around and inside the unit as this will obstruct airflow.

## TROUBLESHOOTING

PROBLEM	POSSIBLE CAUSE	CORRECTIVE ACTION
The heater does not turn on.	<ol style="list-style-type: none"><li>1. The power cord is not plugged in.</li><li>2. The electricity at the main fuse box is not working.</li><li>3. The battery in the remote control is dead.</li><li>4. The thermostat on the heater is set lower than the room temperature.</li></ol>	<ol style="list-style-type: none"><li>1. Plug the power cord into an electrical outlet.</li><li>2. Check the electricity at the main fuse box.</li><li>3. Replace the batteries in the remote control.</li><li>4. Increase the thermostat temperature on the heater for a higher heat setting.</li></ol>
The heater shut off unexpectedly.	<ol style="list-style-type: none"><li>1. The heater has overheated.</li><li>2. Insufficient power to the unit.</li><li>3. The air vent is clogged.</li><li>4. Insufficient air flow to the heater.</li></ol>	<ol style="list-style-type: none"><li>1. Unplug the heater from the wall, wait a few seconds then plug the power cord back in.</li><li>2. Make sure the unit is plugged into a dedicated outlet, without extension cords or surge protectors.</li><li>3. Clean the air intake located on the bottom of the unit.</li><li>4. Move the unit at least 3 ft from the wall.</li></ol>
The heater displays an error code "E2".	<ol style="list-style-type: none"><li>1. Temperature sensor not functioning properly.</li></ol>	<ol style="list-style-type: none"><li>1. Please contact technical support.</li></ol>

## ONE-YEAR LIMITED WARRANTY

---

You should first read all instructions before attempting to use this product.

This unit is guaranteed to the original retail purchaser against defects in quality or workmanship for a period of one year from the date of original purchase. If this unit fails because of a manufacturing defect, contact the customers service for technical support, or return it to the place of purchase for repair or replacement. This warranty does not cover damage caused by misuse, abuse alteration. Repairs made by anyone other than manufacturer are not covered in this warranty. Stores will not be held liable for any losses due to neglectful operation.

Please retain your proof of purchase as well as the BOX to validate the guarantee.

You will need to provide the unit's model number, serial number(located on the heater), date of purchase, a daytime phone number or email, and a copy of your receipt.

## REPLACEMENT PARTS LIST

---

For replacement parts, call our customer service department at **866-994-4148**, 8 a.m.- 8 p.m., EST, Monday - Sunday. You could also contact us at [ascs@lowes.com](mailto:ascs@lowes.com).

PART	DESCRIPTION	PART #
A	Remote Control	1102006037

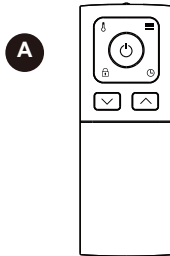



UTILITECH y el diseño del logotipo son marcas comerciales o marcas registradas de LF, LLC. Todos los derechos reservados.

ARTÍCULO #5703324  
MODELO #HT1369S

# CALENTADOR DE CERÁMICA DE 360°

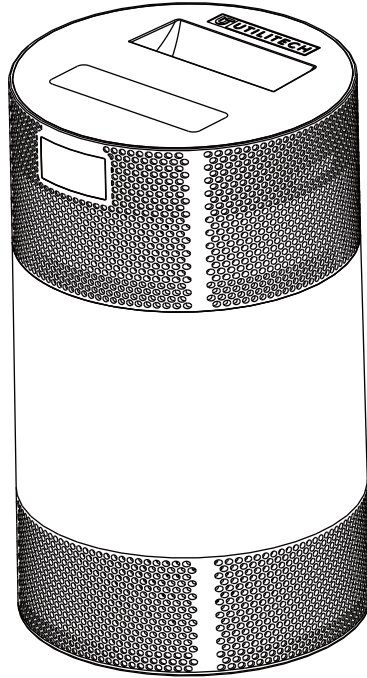

Número de serie \_\_\_\_\_

Fecha de compra \_\_\_\_\_

Gracias por comprar este producto UTILITECH.  
¿Preguntas, problemas o piezas faltantes?  
Antes de regresar, contáctenos en:  
**866-994-4148**, de 8 a. m. a 8 p. m., hora del Este, de lunes a domingo o [ascs@lowes.com](mailto:ascs@lowes.com).

## ÍNDICE

Contenido del paquete.....	14
Información de seguridad.....	15
Preguntas frecuentes.....	17
Preparación.....	18
Panel de control.....	19
Control remoto.....	20
Instrucciones de funcionamiento.....	20
Cuidado y mantenimiento.....	22
Solución de problemas.....	23
Un año de garantía limitada.....	24
Lista de piezas de repuesto.....	24

## CONTENIDO DEL PAQUETE

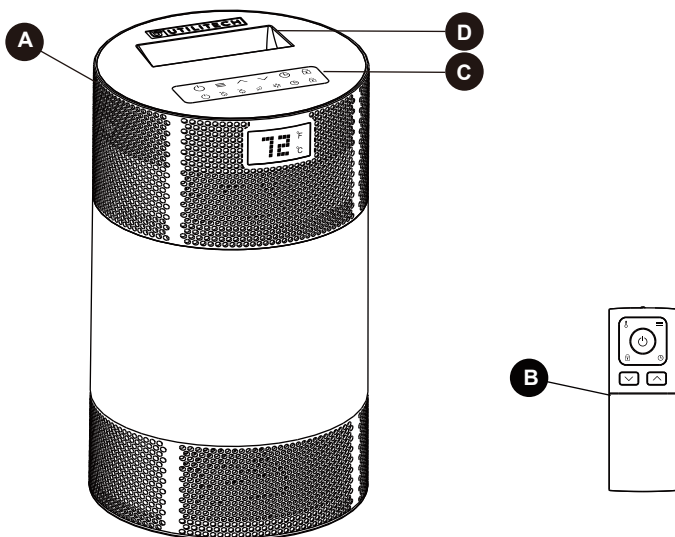

PIEZA	DESCRIPCIÓN	CANTIDAD
A	Calentador de cerámica	1
B	Control remoto	1
C	Panel de control (preensamblado al calentador infrarrojo (A))	1
D	Manija de transporte fácil (premontada en el calentador (A))	1

Lea y comprenda completamente este manual antes de intentar ensamblar, usar o instalar el producto.

### **INSTRUCCIONES IMPORTANTES DE SEGURIDAD**

**▲ ADVERTENCIA:** POSIBILIDAD DE RIESGO ELÉCTRICO SI NO SE CUMPLEN LAS ADVERTENCIAS. Cuando utilice electrodomésticos, siempre tome medidas de precaución básicas para reducir el riesgo de incendios, descargas eléctricas y lesiones personales, incluidas las siguientes:

- Este calentador debe enchufarse a un circuito propio de 120 voltios y 15 amperios (o más). No enchufe ningún otro artefacto en el mismo circuito. Si tiene dudas sobre si su hogar cumple con esta especificación, consulte a un electricista certificado antes de usar el producto. **Si esto no se cumple, podrían producirse riesgos de incendio, sobrecalentamiento, daños materiales, lesiones o incluso la muerte.**
- Conéctelo solo a un tomacorriente con la debida puesta a tierra. No conecte el calentador a extensiones eléctricas, protectores contra sobrecarga, temporizadores, interruptores de circuito o en un tomacorriente donde haya también otros electrodomésticos conectados. **Si esto no se cumple, podrían producirse riesgos de incendio, sobrecalentamiento, daños materiales, lesiones o incluso la muerte.**
- Este calentador se calienta cuando está en funcionamiento. Para evitar quemaduras, no toque superficies calientes con la piel desnuda. Utilice las manijas (algunos modelos) o las ruedas para mover el calentador.
- Mantenga los materiales inflamables, como muebles, almohadas, ropa de cama, papeles, ropa y cortinas, a 0,9 m (3 pies) como mínimo de la parte frontal del calentador y manténgalos alejados de los costados y de la parte posterior del mismo.
- Se debe tener extrema precaución cuando niños, personas discapacitadas y mascotas usen un calentador, cuando este se use cerca de ellos o cuando se deje funcionando sin supervisión.
- Siempre desenchufe el calentador cuando no lo use.
- No opere ningún calentador que tenga el cable o el enchufe dañados o después de que el calentador haya fallado, se haya caído o dañado de cualquier manera. Póngase en contacto con el fabricante para conocer las opciones de resolución.
- No lo use en exteriores. La exposición a las condiciones climáticas exteriores, como la lluvia, la nieve, el sol, el viento o las temperaturas extremas, podría causar que el calentador se convierta en un riesgo de seguridad.
- Este calentador no está diseñado para usarse en baños, cuartos de lavado ni en espacios interiores similares, ni en ningún área donde se utilicen tomacorrientes con interruptor de circuito de falla de puesta a tierra (GFCI, por sus siglas en inglés).
- Nunca coloque el calentador donde se pueda caer dentro de una bañera u otros contenedores de agua.
- No pase el cable por debajo de alfombras. No cubra el cable con alfombras, tapetes o cubiertas similares. Coloque el cable lejos de zonas de tránsito en donde nadie pueda tropezarse y caer.
- El calentador debe enchufarse en un tomacorriente de pared con un circuito exclusivo con una clasificación mínima de 15 amperios en dicho circuito individual.
- Para desconectar el calentador, primero gire el botón de encendido a la posición "OFF" (Apagado) y luego retire el enchufe del tomacorriente de pared.
- No permita que objetos extraños ingresen o bloqueen las aberturas de ventilación o escape, ya que esto podría provocar descargas eléctricas, incendios o daños en el calentador.
- Deje un espacio sin obstrucciones de al menos 0,91m desde las partes frontal y posterior del calentador para permitir el máximo flujo de calor, aire y ventilación.
- Un calentador contiene piezas calientes y piezas que forman arcos eléctricos o que echan chispas. No lo utilice en áreas donde se almacene o utilice gasolina, pintura o líquidos inflamables, ni utilice solventes inflamables para limpiar el calentador. Mantenga el calentador seco en todo momento.
- Utilice este calentador solo como se describe en este manual. Cualquier otro uso no recomendado por el fabricante puede causar incendios, descargas eléctricas o lesiones personales.
- No use solventes abrasivos para limpiar el calentador, ya que podría dañar el acabado o la carcasa.
- Para evitar incendios, no bloquee las entradas ni salidas de aire de ninguna manera. No use el producto sobre superficies blandas, como una cama, donde las aberturas se puedan bloquear.
- Siempre enchufe el calentador directamente en un tomacorriente de pared. Nunca lo use con extensiones eléctricas ni tomacorrientes de alimentación reubicables (tomacorrientes múltiples o regletas).
- La hipotermia puede provocar la muerte. Los síntomas de la hipotermia incluyen temperatura corporal alta, dolor de cabeza, náuseas, vómitos, cansancio, mareos, desmayos y pulso acelerado. Si comienza a experimentar síntomas relacionados con la hipotermia, apague el calentador y busque atención médica.

## **▲ INFORMACIÓN DE SEGURIDAD**

- Para evitar temperaturas ambiente excesivas que pueden causar hipertermia: NO deje el producto funcionando sin supervisión en un espacio confinado alrededor de bebés o personas con capacidades físicas, sensoriales o mentales reducidas.

### **GUARDE ESTAS INSTRUCCIONES**

#### **Característica de bloqueo de seguridad infantil**

Mantenga presionado durante 5 segundos el botón del dispositivo de bloqueo para niños, ubicado en el panel de control, o el control remoto durante 3 segundos. El bloqueo se confirma cuando se produce un zumbido y el panel de control muestra "CL". Una vez bloqueado, el panel de control y el control remoto (si se incluye) no funcionarán.



Repita este procedimiento para desbloquear el panel de control o el control remoto (si se incluye). El desbloqueo se confirma cuando se produce un zumbido y desaparece el indicador de bloqueo.

#### **Característica de seguridad antivuelco**

Este calentador está equipado con una característica de seguridad antivuelco. Si el calentador se vuelca, un interruptor interno lo apaga automáticamente. Una vez que el calentador vuelva a colocarse en posición vertical, se reiniciará. Para continuar con el funcionamiento, encienda el calentador con el panel de control o el control remoto provisto (si se incluye) con el calentador.

#### **Característica de seguridad de sobrecalentamiento**

Este calentador está equipado con una característica de seguridad de sobrecalentamiento. Cuando los componentes internos del calentador alcanzan una temperatura que pueda causar el sobrecalentamiento o un posible incendio, el calentador se apaga automáticamente.

**▲ ADVERTENCIA:** PARA EVITAR DES CARGAS ELÉCTRICAS, HAGA COINCIDIR LA CLAVIJA ANCHA DEL ENCHUFE CON LA RANURA ANCHA DEL TOMACORRIENTE E INSÉRTELA COMPLETAMENTE.

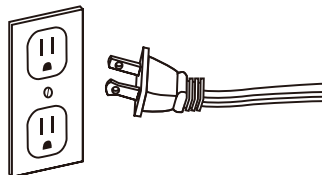

**▲ ADVERTENCIA:** es normal que el cable de alimentación se sienta caliente al tacto. Sin embargo, si el enchufe está flojo en el tomacorriente, es posible que el enchufe se sobrecaliente. Si esto ocurre, intente insertar el enchufe en un tomacorriente diferente. Póngase en contacto con un electricista calificado para que revise si el tomacorriente original presenta daños.

#### **Especificaciones**

Clasificación de voltaje	120 V (60 Hz)
Consumo de energía	1000 VATIOS/1500 VATIOS
Tamaño de la unidad	21.56 cm (ancho) x 21.56 cm (profundidad) x 35.6 cm (alto)



## PREGUNTAS FRECUENTES

---

Consulte las preguntas frecuentes en las próximas páginas antes de usar el calentador.

**P. El calentador emite un olor extraño al abrir la caja y al encenderlo por primera vez. ¿Por qué ocurre esto?**

**R.** Esto es normal. Este calentador está tratado con un recubrimiento especial resistente al calor. Este olor a veces puede sentirse al abrir la caja. Cuando el recubrimiento se expone al calor, produce este olor particular durante las primeras horas de funcionamiento. Este se disipará pasado el período de asentamiento. Si usted es sensible a los olores, debería encender la unidad en un garaje con la puerta abierta hasta que el olor inicial se disipe.

**P. Si el calentador funciona con la configuración de vataje máximo, ¿a cuántas BTU equivale?**

**R.** Este calentador está diseñado para usarse como calefacción suplementaria en las áreas más necesarias. Podría tardar de varios minutos a varias horas calentar el área, dependiendo de varios factores. En la siguiente tabla, se proporcionan traducciones de unidades térmicas británicas (BTU, por sus siglas en inglés) para diferentes vatajes.

VATAJE	BTU
1,500	5,118
1,000	3,412
750	2,559
500	1,706

**P. ¿Se pueden reemplazar los elementos de calefacción?**

**R.** Los elementos de calefacción de repuesto pueden obtenerse del fabricante. Todas las piezas deben comprarse a través del fabricante si la garantía del producto ha caducado. Si siente que los elementos presentan fallas desde recién sacados de la caja, póngase en contacto con Servicio al Cliente. Un representante lo guiará en los pasos a seguir.

**P. Desde que enchufa y enciendo la unidad, ¿cuánto tardará en calentar la habitación?**

**R.** El proceso de calefacción del calentador comienza inmediatamente después de encenderlo y configurar una temperatura deseada por sobre la temperatura de la habitación. El cambio notorio en la temperatura ambiente de la habitación fluctúa debido a variables como la ubicación del calentador (en el hogar), la distribución y el tamaño de la habitación, la calidad del aislamiento de la habitación, la cantidad de puertas/ventanas, la cantidad de concreto desnudo (actúa como disipador térmico con cualquier tipo de calefacción), la apertura y el cierre de la puerta para exteriores, los pasillos largos, los techos altos, etc. Los clientes con habitaciones más pequeñas experimentan cambios de temperatura rápidos. Las habitaciones con una distribución más grande y abierta pueden tardar hasta 24 horas en calentarse por completo.

**P. ¿El calentador tiene un ajuste ECO? ¿Cómo funciona este ajuste?**

**R.** El modo ECO del calentador es un programa que intenta mantener la temperatura estrictamente "cálida" en 20°C (68°F). Esto también ayuda con la eficiencia, ya que está programado para 1) aumentar la potencia del vataje máximo de la unidad si la temperatura disminuye por debajo de los 18°C(64°F), 2) reducir gradualmente el vataje utilizado a medida que se acerca a los 19°C(66°F) y 3) dejar de calentar cuando alcanza los 20°C (68°F). Esto se condidera una función económica, ya que en el ajuste ECO, el calentador casi nunca funciona a los vatios máximos.

**P. La temperatura en el calentador no coincide con la temperatura que se muestra en el termostato de pared o externo. ¿Por qué?**

**R.** Esto es completamente normal. La temperatura que se muestra en su calentador puede ser distinta de aquella que aparece en otro termostato (por ejemplo, uno montado en la pared o uno externo). Esto sucede porque el sensor de temperatura en el calentador lee la temperatura de su entorno directo. Si el calentador está cerca del piso frío (y el calor está ascendiendo), cualquier lectura en termostatos elevados o externos será distinta de la lectura del calentador. La mejor manera de operar el calentador es configurar la unidad en High (Alto) y establecer una temperatura con la que usted se sienta cómodo. Luego, déjelo a esa temperatura, sin importar que las lecturas no coincidan. El calentador terminará el ciclo cuando se alcance o se supere la temperatura configurada.

## PREGUNTAS FRECUENTES

---

**P. ¿Puedo usar más de un calentador a la vez? ¿Puedo usar el calentador y otro electrodoméstico al mismo tiempo?**

**R.** Sí, pero asegúrese de que no estén enchufados en el mismo circuito. Cada calentador requiere su propio circuito de 15 amperios como mínimo, sin otros artículos enchufados en ese mismo circuito o tomacorriente. Esto se debe a que los calentadores se consideran electrodomésticos y generan alto amperaje. Si tiene dudas sobre si su circuito cumple con estos requisitos, verifique con un electricista certificado.

**⚠ ADVERTENCIA:** no cumplir con los requisitos podría resultar en riesgo de incendio, daños materiales o lesiones.

**P. ¿Por qué el ventilador de mi calentador continúa funcionando después de que se alcanza la temperatura configurada o se apaga la alimentación?**

**R.** Esto es normal. El ventilador del calentador continuará funcionando incluso después de que el calentador termine el ciclo automáticamente. El ventilador continúa funcionando a fin de expulsar todo el calor de la cámara de calor, al mismo tiempo que permite que la unidad siga filtrando el aire. Una vez que la caja o los componentes internos se enfrían por completo, el ventilador debería apagarse automáticamente. En este caso, espere unos minutos después de que finalice el ciclo del calentador (con el calentador encendido). El ventilador se apagará más rápido cuando se apague la alimentación.

**P. La pantalla de mi calentador muestra que la temperatura ambiente está alrededor de los 20 grados, pero sé que está más caluroso que eso. ¿Por qué?**

**R.** La pantalla del calentador está predeterminada para leer la temperatura en Fahrenheit. Si el calentador está calentando, pero muestra que hay alrededor de 20 grados, probablemente lo configuró para que lea la temperatura en Celsius en vez de Fahrenheit.

**P. El cable de alimentación de mi calentador se calienta. El cable muestra signos de calentamiento o se está derritiendo en el tomacorriente. ¿Es normal?**

**R.** Un cable de alimentación tibio es normal. Estos cables de alimentación están clasificados como seguros para usarse con hasta 105°C(221°F) por UL, CSA o TUV. La excepción es, si detecta calor, humo o signos de derretimiento en el punto de contacto del tomacorriente de pared, podría deberse a contactos sueltos o desgastados (o arqueados). Deje de usar el calentador inmediatamente, póngase en contacto con el servicio de garantía para obtener un cable de alimentación de repuesto y pida a un electricista calificado que reemplace el tomacorriente lo más pronto posible.

## PREPARACIÓN

---

Coloque el calefactor en una superficie firme y nivelada y conéctelo a un tomacorriente de 120V, 60Hz con conexión a tierra. Utilice el calentador únicamente en posición vertical.

Inserte dos baterías AAA en el control remoto antes de usarlo (no se incluyen las baterías). \*(No todos los productos incluirán un control remoto).

Tenga en cuenta que los calentadores infrarrojos no calientan como un calentador de espacio tradicional. No debe esperar que los calentadores infrarrojos soplen aire caliente como un calentador de espacio tradicional. Los calentadores infrarrojos calientan los objetos, no el aire. Los calentadores infrarrojos deben usarse para complementar una habitación aislada que ya tiene calefacción. Las especificaciones de metros cuadrados dan por sentado una sola habitación cerrada, no una casa completa. Los calentadores infrarrojos no calientan a través de las paredes o los pisos y no están diseñados para reemplazar una fuente de calor principal. El calor infrarrojo puede tardar al menos 24 horas en calentar una habitación, pero funciona de manera mucho más eficiente para mantener la temperatura deseada. Los calentadores infrarrojos no funcionarán bien en espacios no aislados sin calefacción, como porches con mosquiteros, casas rodantes, garajes, sótanos sin calefacción, etc.

## PANEL DE CONTROL

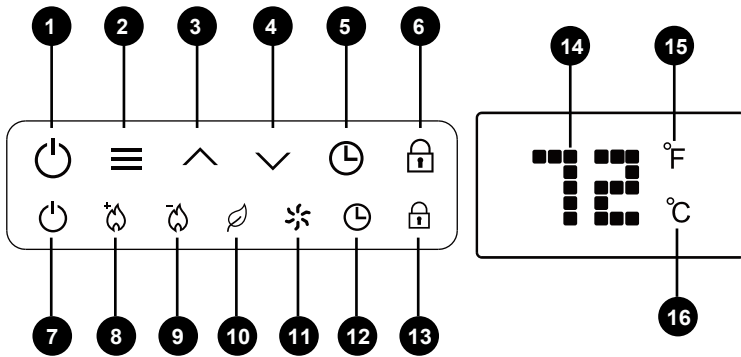

PIEZA	NOMBRE	DESCRIPCIÓN
1	Botón del interruptor de encendido	Enciende o apaga el calentador
2	Botón de modo Heater (Calentador)	Ciclos entre modos de calor alto/bajo/Eco/ Sólo por ventilador; Mantenga pulsado para indicar la temperatura ambiente
3	Botón Temp Up (Subir temperatura)	Aumenta la temperatura configurada
4	Botón Temp Down (Bajar temperatura)	Disminuye la temperatura configurada
5	Botón del temporizador	Apaga/enciende la unidad después de un tiempo seleccionado; Mantenga pulsado para alternar entre °C/°F
6	Botón de bloqueo de seguridad	Mantenga presionado para bloquear o desbloquear el panel de control del calentador
7	Luz indicadora de encendido	Indica cuando la unidad está recibiendo alimentación desde el tomacorriente de pared
8	Luz indicadora de calor alto	Indica cuando el calentador está en modo de calor alto
9	Luz indicadora de calor bajo	Indica cuando el calentador está en modo de calor bajo
10	Luz indicadora Eco	Indica cuando el calentador está en modo de calor Eco
11	Luz indicadora del ventilador	Indica cuando la función de ventilador está encendida
12	Luz indicadora del temporizador	Indica cuando la función de temporizador está activada
13	Luz indicadora de bloqueo de seguridad	Indica cuando la función de bloqueo de seguridad está activada
14	Pantalla digital	Lecturas de la temperatura configurada de la habitación o del valor del temporizador
15	Luz indicadora de grados Fahrenheit	Indica que la temperatura se muestra en Fahrenheit
16	Luz indicadora de grados Celsius	Indica que la temperatura se muestra en Celsius

## CONTROL REMOTO

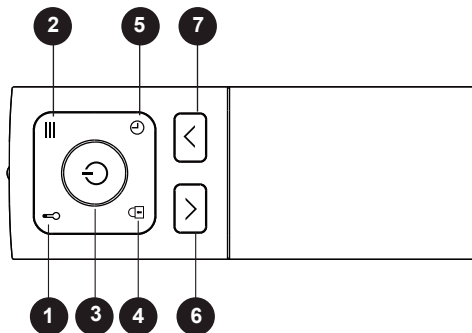

PIEZA	NOMBRE	DESCRIPCIÓN
1	Botón de temperatura	Muestra la temperatura ambiente
2	Botón de modo Heater (Calentador)	Alterna entre los modos Hi/Low/Eco/ Sólo por ventilador (Alto, Bajo, Eco o solo por ventilador)
3	Botón de encendido	Enciende o apaga el calentador
4	Botón de Bloqueo	Mantenga presionado para activar o desactivar la función de bloqueo de seguridad
5	Botón del temporizador	Enciende o apaga el temporizador
6	Botón Temp Down (Bajar temperatura)	Disminuye el valor de la temperatura configurada
7	Botón Temp Up (Subir temperatura)	Aumenta el valor de la temperatura configurada

## INSTRUCCIONES DE FUNCIONAMIENTO

1. Encienda o apague el calentador presionando el botón de encendido en el panel de control (C) o presionando el botón de encendido en el control remoto (B).

Una vez que esté encendido, el ventilador comenzará a funcionar. después de 10 segundos.

Una vez apagado, los elementos de calefacción dejarán de funcionar primero. El ventilador continuará funcionando por hasta 90 segundos para dispensar el calor residual dentro del calentador. Esta es una función normal.

2. Seleccione una configuración de calor presionando el botón HEAT en el panel de control (C) o en el control remoto (B) para alternar entre las tres configuraciones de calor y modo solo ventilador. La potencia para el modo de calor ascendente es de 1500 vatios, para el modo de calor descendente es de 1000 vatios. El modo ECO (Económico) es una función de ahorros energéticos. Cuando se elige el modo ECO, el calentador funciona para mantener una temperatura constante de 20 °C (68 °F).

**Nota:** la luz LED ECO solo se iluminará cuando la función ECO esté activa y la temperatura ambiente de la habitación descienda por debajo de los por debajo de los 20 °C/68 °F.

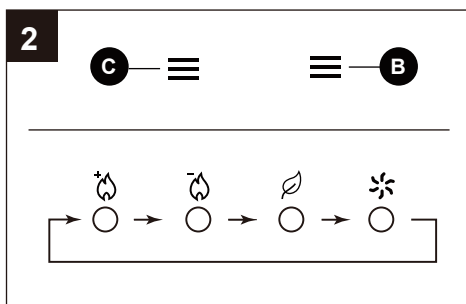
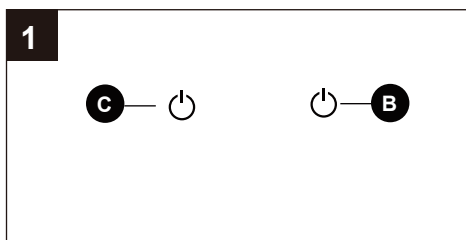

## INSTRUCCIONES DE FUNCIONAMIENTO

3. Configure la temperatura al presionar las flechas en el panel de control (C) o en el control remoto (B). Puede configurar la temperatura en el calentador en cualquier lugar entre 50 °F y 90°F o entre 10 °C y 32 °C. Una vez que haya elegido la temperatura deseada, el calentador permanecerá encendido hasta que la temperatura de la habitación aumente a la temperatura en la pantalla digital. El calentador alternará entre encendido y apagado para mantener la temperatura de la habitación deseada. Presione brevemente el botón Temperatura en el control remoto (B) o presione y mantenga presionado el botón Modo durante 5 segundos en el panel de control (C) para ver la temperatura ambiente.

**Nota:** Mantenga presionado el botón Temporizador en el panel de control (C) durante 5 segundos para cambiar el indicador de pantalla digital del calentador entre Fahrenheit y Celsius.

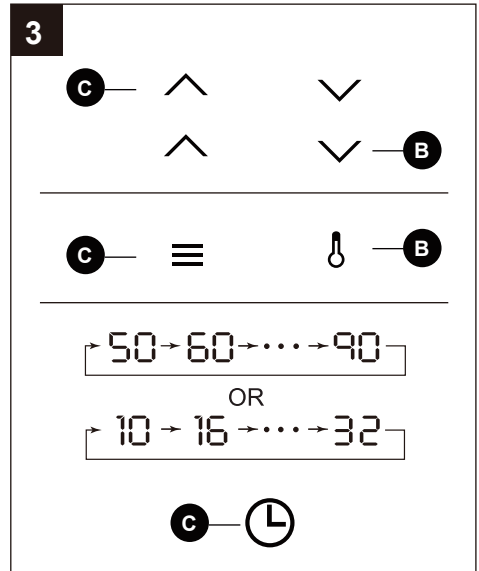

4. Para establecer el apagado con temporizador, encienda la unidad y presione el botón Timer en el panel de control (C) o en el control remoto (B).

**Nota:** la función de apagado con temporizador solo puede configurarse cuando el calentador está encendido.

La pantalla digital en el panel de control (C) o en el control remoto (B) cambia de la lectura de la temperatura configurada al valor de hora del temporizador. Presione el botón Timer repetidamente para cambiar el valor del número entre un rango de 0 a 12 horas (en intervalos de 1 hora).

La luz "Timer" (Temporizador) se enciende cuando se configura el temporizador.

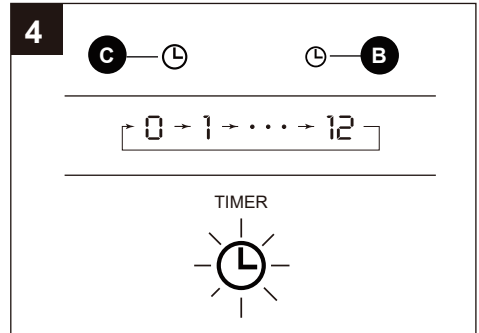

5. Para establecer el encendido con temporizador, presione el botón Timer en el panel de control (C) o en el control remoto (B) mientras apaga la unidad.

**Nota:** la función de encendido con temporizador solo puede configurarse cuando el calentador está apagado.

La pantalla digital en el panel de control (C) o en el control remoto (B) indicará el valor de hora del temporizador. Presione el botón Timer repetidamente para cambiar el valor del número entre un rango de 0 a 12 horas (en intervalos de 1 hora).

La luz "Timer" (Temporizador) se enciende cuando se configura el temporizador.

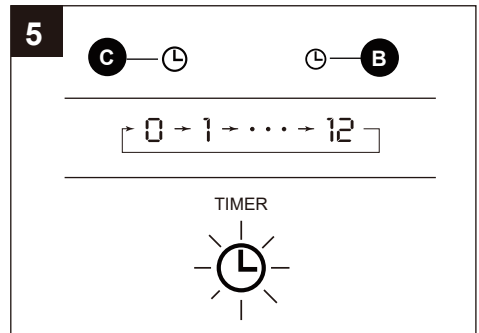

## INSTRUCCIONES DE FUNCIONAMIENTO

6. Para reemplazar las baterías, retire la cubierta para baterías (1) del control remoto (B), aplicando presión en la cubierta para baterías (1) y deslizándola del control remoto (B). Inserte dos baterías AAA (no se incluyen) (2) y vuelva a colocar la cubierta para baterías (1) en el control remoto (B).

**Nota:** no mezcle baterías antiguas con nuevas. No mezcle baterías alcalinas con baterías estándar (carbono-cinc) o recargables (níquel cadmio, níquelhidruro metálico, etc.). Las baterías que no son recargables no deben recargarse. Las baterías se deben introducir en la polaridad correcta. Las baterías agotadas se deben retirar del producto. Alcance del control remoto: 12,2 metros.

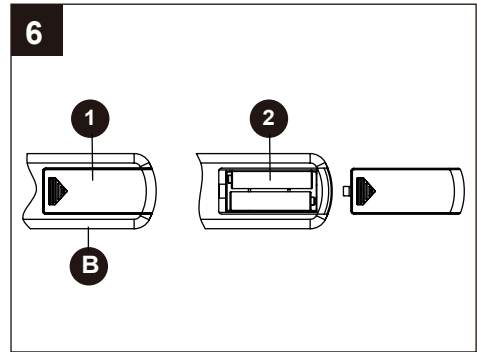

## CUIDADO Y MANTENIMIENTO

**⚠ ADVERTENCIA:** antes de realizar cualquier tarea de mantenimiento, apague la unidad, desenchufe la unidad y permita que se enfríe por completo.

1. Para mantener limpio el calentador, limpie la cubierta exterior con un paño suave humedecido. Utilice un detergente suave si es necesario. Después de limpiar la unidad, séquela con un paño suave.

**PRECAUCIÓN:** NO permita que ingrese líquido al calentador.

2. NO use alcohol, gasolina, polvos abrasivos, pulidor de muebles ni cepillos duros para limpiar el calentador. Esto podría dañar o deteriorar la superficie del calentador.
3. NO sumerja el calentador en agua.
4. Espere a que la unidad esté completamente seca antes de usarla.
5. Si no va a utilizar el calentador por un período prolongado, retire las baterías del control remoto y almacénelas para su uso futuro.
6. Cuando no lo utilice, almacene el calentador en un lugar fresco y seco. Para evitar las acumulaciones de polvo y suciedad, use el empaque original para embalar la unidad.
7. Limpie la entrada de aire o el interior de la unidad después de tres meses o si parece estar bloqueando el flujo de aire. Con el calentador desenchufado, use un accesorio de manguera de aspiradora o aire comprimido para soplar o limpiar cualquier suciedad, cabello o residuos que puedan haberse acumulado alrededor o dentro de la unidad, ya que esto obstruirá el flujo de aire.

## SOLUCIÓN DE PROBLEMAS

PROBLEMA	CAUSA POSIBLE	ACCIÓN CORRECTIVA
El calentador no enciende.	<ol style="list-style-type: none"><li>1. El cable de alimentación no está enchufado.</li><li>2. No hay electricidad en la caja de fusibles principal.</li><li>3. Se agotó la batería del control remoto.</li><li>4. El termostato del calentador está configurado a una temperatura más baja que la de la habitación.</li></ol>	<ol style="list-style-type: none"><li>1. Enchufe el cable de alimentación en un tomacorriente.</li><li>2. Verifique que haya electricidad en la caja de fusibles principal.</li><li>3. Reemplace las baterías del control remoto.</li><li>4. Aumente la temperatura del termostato en el calentador para que produzca más calor.</li></ol>
El calentador se apaga inesperadamente.	<ol style="list-style-type: none"><li>1. El calentador se sobrecalentó.</li><li>2. No hay suficiente flujo de aire en el calentador.</li><li>3. La ventila de aire está obstruida.</li><li>4. No hay suficiente flujo de aire en el calentador.</li></ol>	<ol style="list-style-type: none"><li>1. Desenchufe el calentador de la pared, espere unos segundos y, luego, vuelva a enchufar el cable de alimentación.</li><li>2. Asegúrese de que la unidad esté enchufada a un tomacorriente exclusivo, sin extensiones eléctricas ni protectores contra sobrecargas.</li><li>3. Limpie la entrada de aire ubicada en el frente de la unidad.</li><li>4. Mueva la unidad a una distancia de 0.91 m como mínimo de la pared.</li></ol>
El calentador muestra un código de error "E2".	<ol style="list-style-type: none"><li>1. El sensor de temperatura no funciona correctamente.</li></ol>	<ol style="list-style-type: none"><li>1. Póngase en contacto con el servicio técnico.</li></ol>

## UN AÑO DE GARANTÍA LIMITADA

---

Antes de intentar usar este producto, debe leer todas las instrucciones.

Dentro de un año a partir de la fecha de compra inicial, el dispositivo garantiza que no habrá defectos de calidad o proceso. Si el dispositivo falla debido a un defecto de fabricación, Póngase en contacto con el servicio al cliente para obtener soporte técnico o devolverlo al lugar de compra para su reparación o reemplazo. Esta garantía no incluye daños causados por uso indebido, abuso o cambio. Las reparaciones realizadas por cualquier persona que no sea el fabricante no están cubiertas por esta garantía. La tienda no es responsable de ninguna pérdida causada por la operación negligente.

Por favor, mantenga su certificado de compra y la Caja para verificar la garantía.

Debe proporcionar el modelo del dispositivo, el número de serie (ubicado en el calentador), la fecha de compra, el número de teléfono diurno o el correo electrónico, así como una copia del recibo.

## LISTA DE PIEZAS DE REPUESTO

---

Para piezas de repuesto, llame a nuestro departamento de servicio al cliente al **866-994-4148**, de 8 a. m. a 8 p. m., hora estándar del este, de lunes a domingo. También puede contactarnos en [ascs@lowes.com](mailto:ascs@lowes.com).

PIEZA	DESCRIPCIÓN	PIEZA #
A	Control remoto	1102006037

