



RELIABILT and logo design are trademarks or registered trademarks of LF, LLC. All rights reserved.

RELIABILT y el diseño del logotipo son marcas comerciales o marcas comerciales registradas de LF, LLC. Todos los derechos reservados.

Questions, problems or missing parts?

Before returning, contact us on: **866-386-7941**, 8 a.m. - 8 p.m., EST, Monday - Sunday or **ascs@lowes.com**. Find more solutions for your home on **Lowes.com**

Preguntas, problemas, o piezas faltantes?

Antes de regresar, contáctenos al: **866-386-7941**, de 8 a.m. a 8 p.m., EST, de lunes a domingo o **ascs@lowes.com**. Encuentra más soluciones para tu hogar en **Lowes.com**

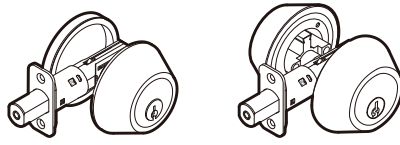

68585 Rev 11
ITEM / ARTÍCULO #
37126 / 118006 / 118011 / 118014 /
118015 / 279854 / 279928 / 6032860
MODEL / MODELO #
93590-014 / 93690-015 / 93690-016 / 93690-028 /
93720-007 / 93720-008 / 93720-009 / 93720-010

SINGLE-CYLINDER DEADBOLT
DOUBLE-CYLINDER DEADBOLT
PESTILLO CON CILINDRO SIMPLE
PESTILLO CON CILINDRO DOBLE

ATTACH YOUR RECEIPT HERE

ADJUNTE SU RECIBO AQUÍ

Serial Number/Número de serie _____

Purchase Date/Fecha de compra _____

SG25119

| SAFETY INFORMATION | | | | | INFORMACIÓN DE SEGURIDAD | |
|--|--|--|--|----------------|--|--|
| Please read and understand this entire manual before attempting to assemble, operate or install the product. | | | | | Lea y comprenda completamente este manual antes de intentar ensamblar, usar o instalar el producto. | |
| PREPARATION Before beginning installation of product, make sure all parts are present. Compare parts with package contents list. If any part is missing or damaged, do not attempt to assemble, install or operate the product. ESTIMATED ASSEMBLY TIME: 40 - 60 MINUTES | | | | | PREPARACIÓN Antes de comenzar a instalar el producto, asegúrese de tener todas las piezas. Compare las piezas con la lista del contenido del paquete. No intente ensamblar, instalar ni utilizar el producto si alguna pieza falta o está dañada. TIEMPO ESTIMADO DE ENSAMBLAJE: 40 A 60 MINUTOS | |
| PACKAGE CONTENTS | | | | | TOOLS NEEDED (NOT INCLUDED) | |
| CONTENIDO DEL PAQUETE | | | | | HERRAMIENTAS NECESARIAS (NO INCLUIDAS) | |
| Latch Pestillo | Strike Plate Placa del cerrojo | Exterior Cylinder Cilindro exterior | Interior Cylinder Cilindro interior | Keys Llaves | Phillips Screwdriver Destornillador Phillips | |
| | | | | | | |
| Latch/Strike Screws Tornillos del pestillo/cerrojo | Mounting Bolts for Knob/Lever Pernos de montaje para perilla/palanca | | | | Tape Measure Cinta métrica | |
| 3/4 in. (19.05 mm) Qty. 4 / Cant. 4 | 2-33/64 in. (63.89 mm) for single cylinder Pernos de montaje para cilindro simple Qty. 2 / Cant. 2 | | 3-5/32 in. (80.16 mm) for double cylinder Pernos de montaje para cilindro doble Qty. 2 / Cant. 2 | | | |

1. PREPARE DOOR AND CHECK DIMENSIONS
PREPARE LA PUERTA Y REVISE LAS DIMENSIONES

For drilling instructions refer to your product's "Guides & Documents" tab on Lowes.com

Para obtener instrucciones de taladrado, consulte la pestaña "Guías y documentos" de su producto en Lowes.com

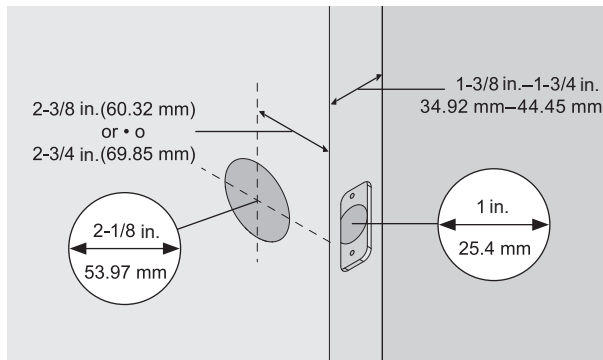

2. INSTALL LATCH
INSTALE EL PESTILLO

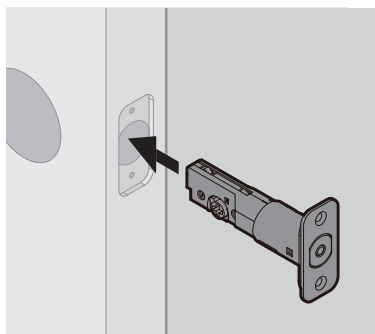

Secure the latch with the supplied screws.

Asegure el pestillo con los tornillos proporcionados.

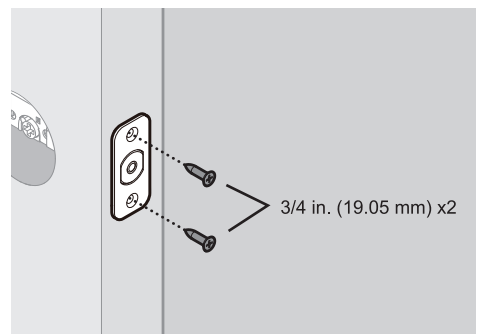

3. ADJUST THE LATCH (IF NEEDED)
AJUSTE EL PESTILLO (SI ES NECESARIO)

Your latch was preset at the factory for a 2-3/8 in. (60.32 mm) backset. If the backset needs to be adjusted to 2-3/4 in. (69.85 mm), rotate the latch until it stops. Reverse the direction to return to the 2-3/8 in. (60.32 mm) backset.

El pestillo cuenta con un ajuste predeterminado de fábrica para un seguro de 60.32 mm (2-3/8 pulg.). Si el seguro se debe ajustar a 69.85 mm (2-3/4 pulg.), gire el pestillo hasta que se detenga. Invierta la dirección para volver al seguro de 60.32 mm (2-3/8 pulg.).

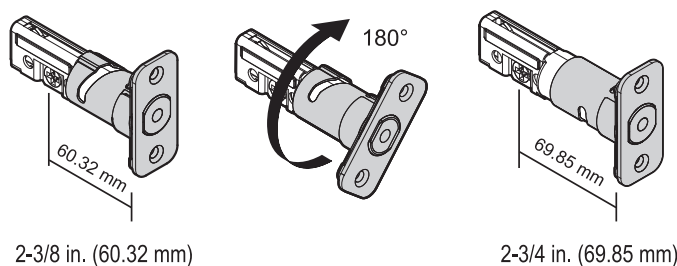

Instructions continue on reverse
Las instrucciones continúan al reverso



TEMPLATE / PLANTILLA

Fold on dotted line and fit on door edge.
Pliegue en la línea punteada y encaje en el borde de la puerta.

1-3/4 in. 44.45 mm 1-9/16 in. 39.68 mm 1-3/8 in. 34.92 mm

Mark 1 in. (25.4 mm) hole at center of door edge.

Marque un orificio de 25.4 mm en el centro del borde de la puerta.

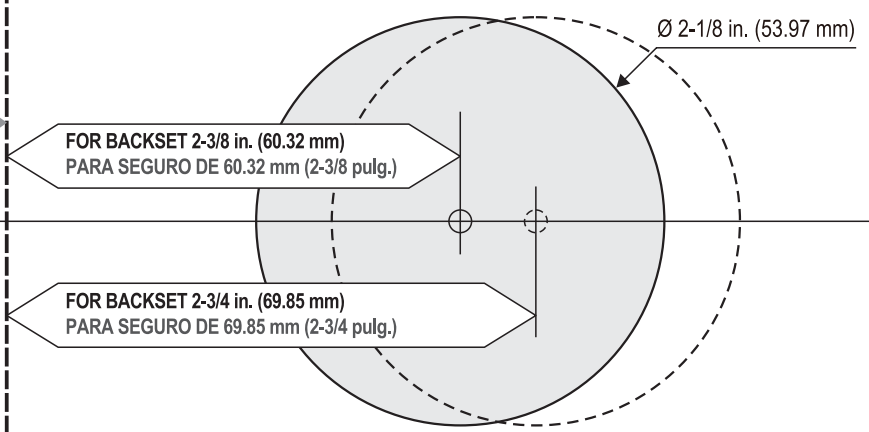

4. INSTALL EXTERIOR MECHANISM SINGLE CYLINDER INSTALE EL CILINDRO ÚNICO DEL MECANISMO EXTERIOR

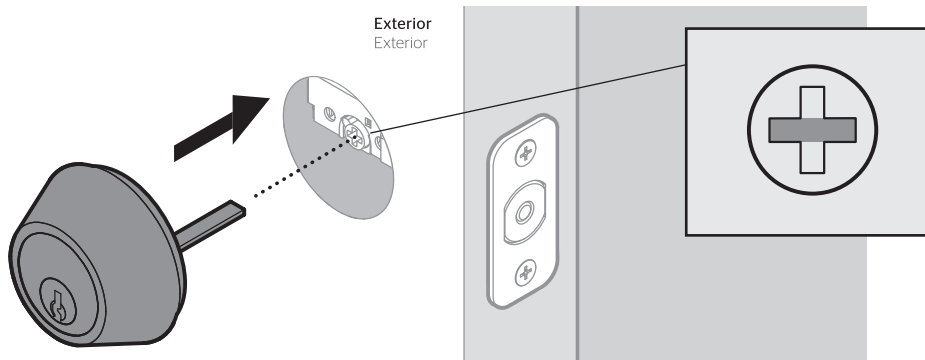

Tailpiece should be horizontally inserted into latch.
 El tubo de descarga se debe insertar horizontalmente en el pestillo.

5. INSTALL INTERIOR MECHANISM SINGLE CYLINDER INSTALE EL CILINDRO ÚNICO DEL MECANISMO INTERIOR

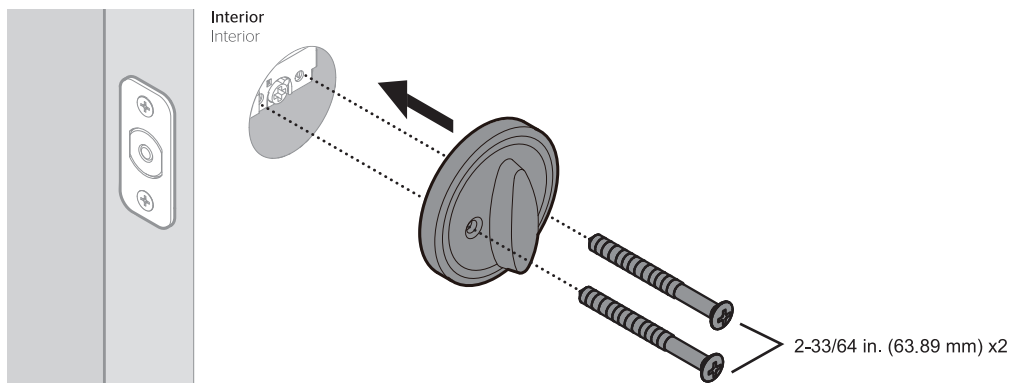

6. INSTALL EXTERIOR MECHANISM DOUBLE CYLINDER INSTALE EL CILINDRO DOBLE DEL MECANISMO EXTERIOR

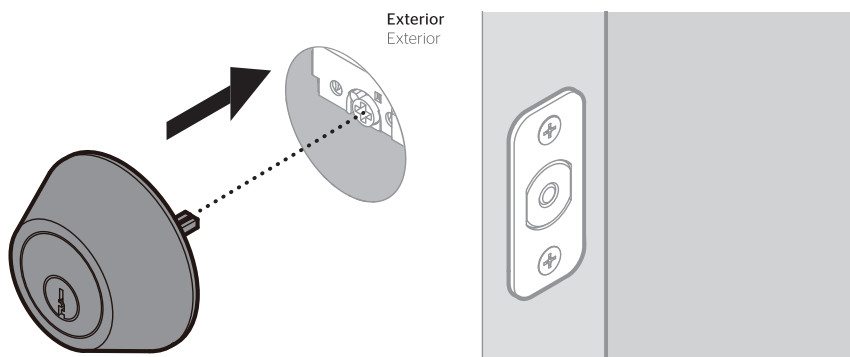

7. INSTALL INTERIOR CYLINDER DOUBLE CYLINDER INSTALE EL CILINDRO INTERIOR DOBLE

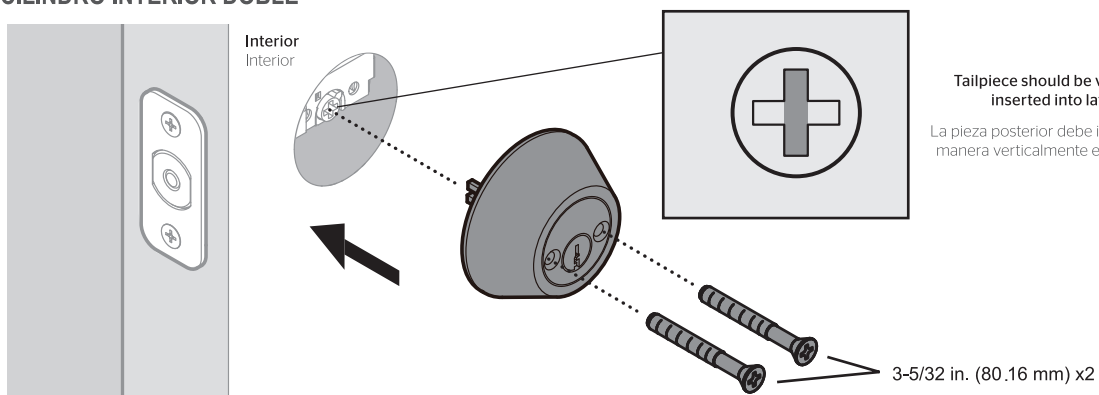

Tailpiece should be vertically inserted into latch.
 La pieza posterior debe insertarse de manera verticalmente en el pestillo.

8. INSTALL STRIKE INSTALE EL CERRADERO

Install the strike on the door frame and tighten the screws.
 Instale el cerrojo en el marco de la puerta y apriete los tornillos.

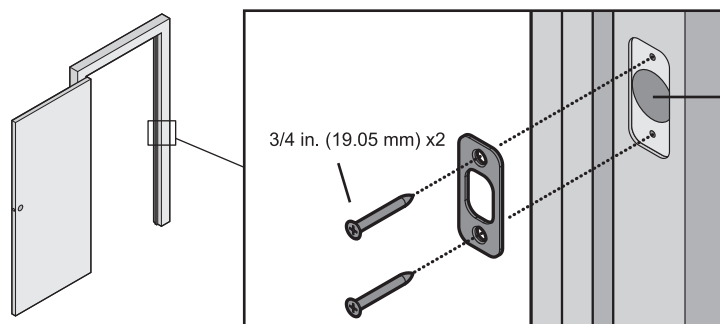

⚠ Make sure hole for strike is drilled a minimum of 1 in. (25.4 mm) deep.
 Asegúrese de que el orificio de la placa se perfora un mínimo de 1 in. (25.4 mm) de profundidad.

Replacement Parts List & Troubleshooting Lista de piezas de repuesto y solución de problemas

For replacement parts & troubleshooting, call customer service at **866-386-7941**, 8:00 a.m. - 8:00 p.m., EST, Monday - Sunday. You could also contact us at ascs@lowes.com.

Para obtener piezas de repuesto e información sobre solución de problemas, llame a servicio al cliente al **866-386-7941**, de lunes a domingo de 8:00 a.m. a 8:00 p.m., hora estándar del Este. También puede contactarnos en ascs@lowes.com.

CARE AND MAINTENANCE

THE FOLLOWING CARE INSTRUCTIONS SHOULD BE FOLLOWED TO ENSURE A LONG LASTING FINISH:

1. Remove locks, or do not install locks, prior to painting your door.
2. Periodically clean with mild soap and a soft cloth only. Do not use abrasives or harsh chemicals and avoid sharp objects.

CUIDADO Y MANTENIMIENTO

SE DEBEN SEGUIR LAS SIGUIENTES INSTRUCCIONES DE CUIDADO PARA ASEGURAR UN ACABADO DURADERO:

1. Retire todas las cerraduras o no las instale antes de pintar la puerta.
2. Limpie periódicamente solo con jabón y un paño suave. No use agentes químicos abrasivos y evite los objetos afilados.

Limited Lifetime Warranty

The Manufacturer extends a Limited Lifetime Mechanical and Finish Warranty to the original "User" of this Product against defects in materials and workmanship as long as the User occupies the residential premises upon which the Product was originally installed. Upon return of a defective Product to the Manufacturer, the Manufacturer shall either replace, repair or refund the purchase price in exchange for the Product. This warranty does not cover abused or misused Products or those Products used in commercial applications. No other warranties, express or implied are made with respect to the Product including but not limited to any implied warranty of merchantability or fitness for a particular purpose. The Manufacturer DOES NOT authorize any person to create for it any obligation or liability in connection with the Product. The Manufacturer maximum liability hereunder limited to the purchase price of the Product, and in no event shall the company be liable for any consequential, indirect, incidental or special damages of any nature arising from the sale or use of this Product, whether in contract, tort, strict liability or otherwise. (For warranty service, please call **866-386-7941**, 8:00 a.m. - 8:00 p.m., EST, Monday through Sunday).

Note: Should the Product be considered a consumer product it may be covered by the Magnuson Moss Federal Warranty Act, please be advised that: (1) Some states do not allow limitations or incidental consequential damages on how long an implied warranty lasts so that the above limitations may not fully apply; and (2) This warranty gives specific legal rights and a User may have other rights which may vary from state to state.

Garantía limitada de por vida

El fabricante extiende una garantía limitada de por vida, mecánica y para el acabado, al "usuario" original de este producto, contra defectos de fabricación en el material y en la mano de obra mientras el usuario ocupe las instalaciones residenciales en las que se instaló originalmente el producto. Cuando se devuelve un producto defectuoso al fabricante, este deberá reemplazar, reparar o reembolsar el precio de compra a cambio del producto. Esta garantía no cubre productos que hayan sufrido abuso o mal uso ni aquellos productos usados en aplicaciones comerciales. No se otorgan otras garantías, expresas o implícitas, con respecto al producto, incluida, entre otras, cualquier garantía implícita de comerciabilidad o idoneidad para cualquier propósito determinado. El fabricante NO autoriza a ninguna persona para crear una obligación o responsabilidad en conexión con el producto. La máxima responsabilidad del fabricante según la presente se limita al precio de compra del producto y en ningún caso la empresa será responsable de ningún daño resultante, indirecto, accidental o especial de ninguna naturaleza causado por la venta o uso de este producto, ya sea contractual, extracontractual, en estricta responsabilidad o de otra manera. (Para obtener el servicio de garantía, llame al **866-386-7941**, de lunes a domingo de 8:00 a.m. a 8:00 p.m., hora estándar del Este).

Nota: si el producto se considera de consumo, es posible que esté cubierto por la ley federal de garantías Magnuson-Moss, por lo que debe tener presente que: (1) algunos estados no permiten limitaciones ni daños resultantes accidentales en cuanto a la duración de una garantía implícita, de modo que las limitaciones anteriores pueden no aplicarse completamente; y (2) esta garantía otorga derechos legales específicos y el usuario podría tener también otros derechos que varían según el estado.