

allen + roth®

allen + roth® is a registered trademark of LF, LLC. All rights reserved.

allen + roth® es una marca registrada de LF, LLC. Todos los derechos reservados.

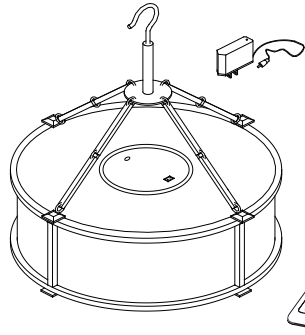

GAZEBO CHANDELIER WITH BUILT-IN WIRELESS SPEAKER CANDELABRO PARA GAZEBO CON ALTAVOZ INALÁMBRICO INTEGRADO

MODEL/MODELO # L-CH832PST-A

ITEM/ARTÍCULO #1099830

Thank you for purchasing this allen + roth product. We've created these easy-to-follow instructions to ensure you spend your time enjoying the product instead of putting it together. But, if you need more information than what is provided here, please visit Lowes.com, search the item number and refer to the Guides & Documents tab on the product's page.

If the item is no longer for sale, or if you have any questions or problems, please call our customer service department at 1-866-439-9800, 8 a.m. - 8p.m., EST, Monday - Friday.

Gracias por comprar este producto allen + roth. Hemos creado estas instrucciones fáciles de seguir para garantizar que pase su tiempo disfrutando el producto en lugar de armándolo. No obstante, si necesita más información que la entregada aquí, visite Lowes.com, busque el número de artículo y consulte la pestaña Guides & Documents (Guías y documentos) en la página del producto.

Si el artículo ya no está a la venta o si tiene alguna pregunta o problema, llame a nuestro Departamento de Servicio al Cliente al 1-866-439-9800, de lunes a viernes de 8 a.m. a 8 p.m, hora estándar del Este.

PH18684

PREPARATION/PREPARACIÓN

Before beginning assembly of product, make sure all parts are present. Compare parts with package contents list.

If any part is missing or damaged, do not attempt to assemble the product.

Antes de comenzar a ensamblar el producto, asegúrese de tener todas las piezas. Compare las piezas con la lista del contenido del paquete y la lista del contenido de aditamentos. No intente ensamblar el producto si falta alguna pieza o si estas están dañadas.

Estimated Assembly Time: 5 minutes

Tiempo estimado de ensamblaje: 5 minutos

NO ADDITIONAL TOOLS REQUIRED.

NO SE NECESITAN HERRAMIENTAS ADICIONALES.

How to connect a device with the Bluetooth speaker.

Como conectar un aparato con el altavoz Bluetooth.

1. Turn the switch to "ON"
Gire el botón hasta la posición "ON", encendido
2. Open the Bluetooth mode on your phone (or device) and start searching
Inicie el modo Bluetooth en su teléfono (o aparato) e inicie la búsqueda
3. Click the "KHDZ1012" after searching. A few seconds later, the link works as shown in the figure, link successfully
Haga clic en "KHDZ1012" tras la búsqueda. Unos segundos más tarde, la conexión funcionara como ilustrado, Conexión satisfactoria
4. Open the music that you want to play/Inicie la música que desea oír.

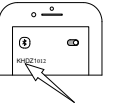
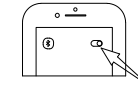
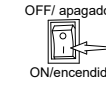

Tips/Consejos

1. It takes about 6 hours to fully charge the battery/Se tarda unas 6 horas para cargar completamente la batería o pila.
2. It will last about 6 hours when fully charged/Durara unas 6 horas cuando esté completamente cargada.
3. The adapter will have a red light during the charging and it displays green light when it is fully charged.
El adaptador tendrá una luz roja mientras se está cargando y lucirá una luz verde cuando esté completamente cargado.

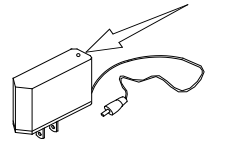

FEELING CONFIDENT? START YOUR NEXT PROJECT/¿SE SIENTE CAPAZ? INICIE SU PRÓXIMO PROYECTO

- Visit lowes.com for more information./Visite lowes.com para obtener más información.

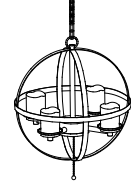
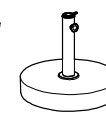
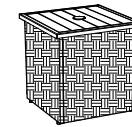

Printed in China
Impreso en China

CARE AND MAINTENANCE/CUIDADO Y MANTENIMIENTO

- Immediately remove any spot or stain.
- Please do not wash electrical parts.
- Do not use strong solvents or bleach as they may damage the surface.
- When not using the unit, store the light to extend its working life.
- Elimine inmediatamente cualquier suciedad o mancha.
- No lave las piezas eléctricas.
- No utilice solventes o blanqueadores fuertes ya que podrían dañar la superficie.
- Cuando no use la unidad, almacene la luz para prolongar su vida útil



FCC ID: 2AJ34L-CH832PST-A
Manufacturer: Sunjoy Group
Series number: CTL1808163251-WF01/ CTL1808163251-WF02
This device complies with part 15 of the FCC Rules. Operation is subject to the following two conditions: (1) This device may not cause harmful interference, and (2) this device must accept any interference received, including interference that may cause undesired operation.

WARRANTY/GARANTÍA

This limited warranty is extended to the original purchaser and applies to defects in material and workmanship of your item provided the item is maintained with care and used only for personal, residential purposes.

The manufacturer warranty for this item is to be free of defects in material and workmanship for a period of one (1) year. If any defect is found, please call our customer service department at 1-866-439-9800 for help. The manufacturer will not cover transportation or delivery costs or compensate the individual or any outside party for assembling or disassembling the product. This warranty gives you certain rights, and you may have other rights that vary from state to state.

Esta garantía limitada se extiende al comprador original y la misma se aplica a defectos en el material y la mano de obra de su artículo, siempre que el artículo se conserve con cuidado y solo se utilice para fines personales residenciales.

El fabricante garantiza que este artículo no presentará defectos en los materiales ni la mano de obra durante un período de 1 año. Si encuentra algún defecto, llame a nuestro Departamento de Servicio al Cliente al 1-866-439-9800 para solicitar ayuda. El fabricante no se hará responsable de los costos de transporte o entrega ni tampoco compensará a la persona o a terceros por el ensamblaje o desensamblaje del producto. Esta garantía le ofrece ciertos derechos, pero usted puede tener otros derechos que varían según el estado.



SAFETY INFORMATION/INFORMACIÓN DE SEGURIDAD

Please read and understand this entire manual before attempting to assemble, operate or install the product.

Lea y comprenda completamente este manual antes de intentar ensamblar o instalar el producto.

WARNING

Any changes or modifications to this unit not expressly approved by the party responsible for compliance could void the user's authority to operate the equipment.

NOTE: This equipment has been tested and found to comply with the limits for a Class B digital device, pursuant to part 15 of the FCC Rules. These limits are designed to provide reasonable protection against harmful interference in a residential installation. This equipment generates, uses and can radiate radio frequency energy and, if not installed and used in accordance with the instructions, may cause harmful interference to radio communications. However, there is no guarantee that interference will not occur in a particular installation. If this equipment does cause harmful interference to radio or television reception, which can be determined by turning the equipment off and on, the user is encouraged to try to correct the interference by one or more of the following measures:

- Reorient or relocate the receiving antenna.
- Increase the separation between the equipment and receiver.
- Connect the equipment into an outlet on a circuit different from that to which the receiver is connected.
- Consult the dealer or an experienced radio/TV technician for help.

ADVERTENCIA

Cualquier cambio o modificación a esta unidad que no haya sido expresamente aprobado por la parte responsable por la conformidad, puede anular la autoridad de operación del equipo por el consumidor.

AVISO: Este equipo ha sido puesto a prueba y confirmado de cumplir con los límites de un aparato digital de Clase B, siguiendo la parte 15 de las Reglas del FCC (Comisión Federal de Comunicaciones). Estos límites están creados para proporcionar una protección razonable contra una

interferencia perjudicial en una instalación residencial. El equipo genera, utiliza y puede radiar energía de radio frecuencia y, si no está instalado y utilizado de acuerdo con las instrucciones, puede causar interferencia perjudicial a radio comunicaciones. Sin embargo, no hay ninguna garantía de que se produzca interferencia en una instalación particular. Si el aparato causa alguna interferencia perjudicial a la recepción de radio o televisión, que pueda ser determinada encendiendo o apagando el equipo, le aconsejamos al consumidor de tratar de corregir la interferencia con una o más

de las medidas siguientes:

- Reoriente o traslade la antena de recepción.
- Amplíe la separación entre el equipo y el receptor.
- Conecte el equipo en un enchufe con un circuito diferente al que está conectado el receptor.
- Consulte al vendedor o a un técnico experto en radio/televisión para que le ayude.

SAFETY INFORMATION/INFORMACIÓN DE SEGURIDAD

Please read and understand this entire manual before attempting to assemble, operate or install the product.
 Lea y comprenda completamente este manual antes de intentar ensamblar o instalar el producto.

WARNING

- Do not operate if any part is damaged or broken.
- Place the product in an area away from children and pets.
- Do not mix old and new batteries. Do not mix alkaline, standard (Carbon - Zinc), or rechargeable (Nickel - Cadmium) batteries. If you find any noise, excessive temperature or leakage from a battery, please discard. When not using the unit for a considerable period of time, disconnect the batteries from the unit for storage. If battery power is weak during use, switch off the device and dispose of batteries.

ADVERTENCIA

- No opere si alguna pieza está dañada o rota.
- Coloque el producto en un área alejada del alcance de los niños y las mascotas.
- No mezcle baterías antiguas con nuevas. No mezcle baterías alcalinas, estándar (carbono-zinc) o recargables (níquel cadmio). Si la batería produce ruido, temperatura excesiva o fugas, deséchela. Cuando no utilice la unidad por un periodo considerable, desconecte las baterías de la unidad y guárdelas. Si la batería está baja durante el uso, apague el aparato y deseche las baterías.

CAUTION

- Assemble on a soft, non-abrasive surface.
- Operation is subject to the following two conditions:(1) this device may not cause interference, and (2) this device must accept any interference, including interference that may cause undesired operation of the device.

PRECAUCIÓN

- Ensamble en una superficie suave y no abrasiva.
- El funcionamiento está sujeto a las siguientes dos condiciones: (1) este dispositivo no debe causar interferencia, y (2) este dispositivo debe aceptar cualquier interferencia recibida, incluso aquella que pudiese causar un funcionamiento no deseado del dispositivo.

PACKAGE CONTENTS/CONTENIDO DEL PAQUETE

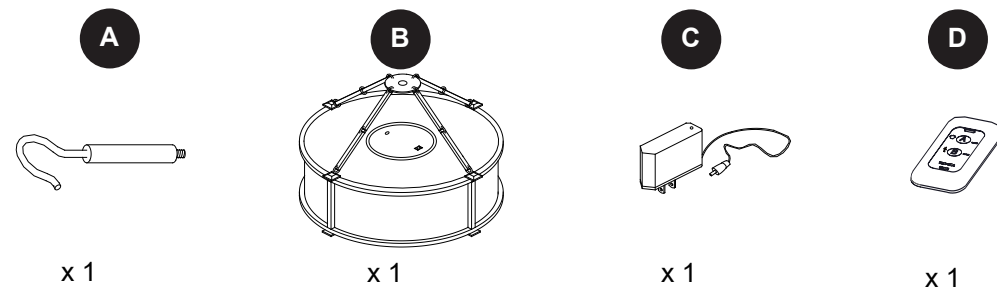

REPLACEMENT PARTS LIST/LISTA DE PIEZAS DE REPUESTO

PART/PIEZA	DESCRIPTION/DESCRIPCIÓN	PART/PIEZA
A	Handle/Manija	P12601D01107
B	Chandelier/Candelabro	P45803A01107
C	AC Charger/Cargador de CA	P46002A07001
D	Remote Control/Control remoto	P45404A07001

INSTALLATION OVERVIEW/DESCRIPCIÓN GENERAL DE LA INSTALACIÓN

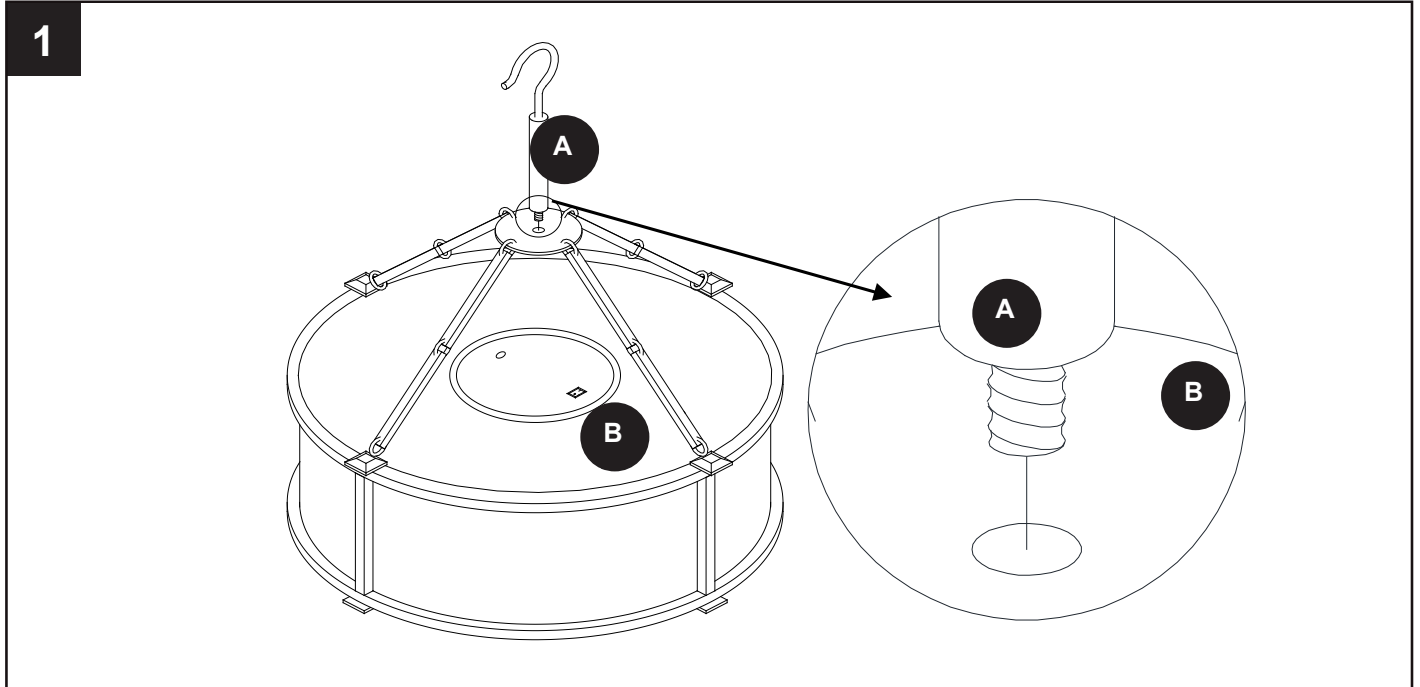

**2 rechargeable 18650 lithium batteries are included in this chandelier./
 Se incluyen 2 baterías recargables de litio 18650 en este candelabro.**

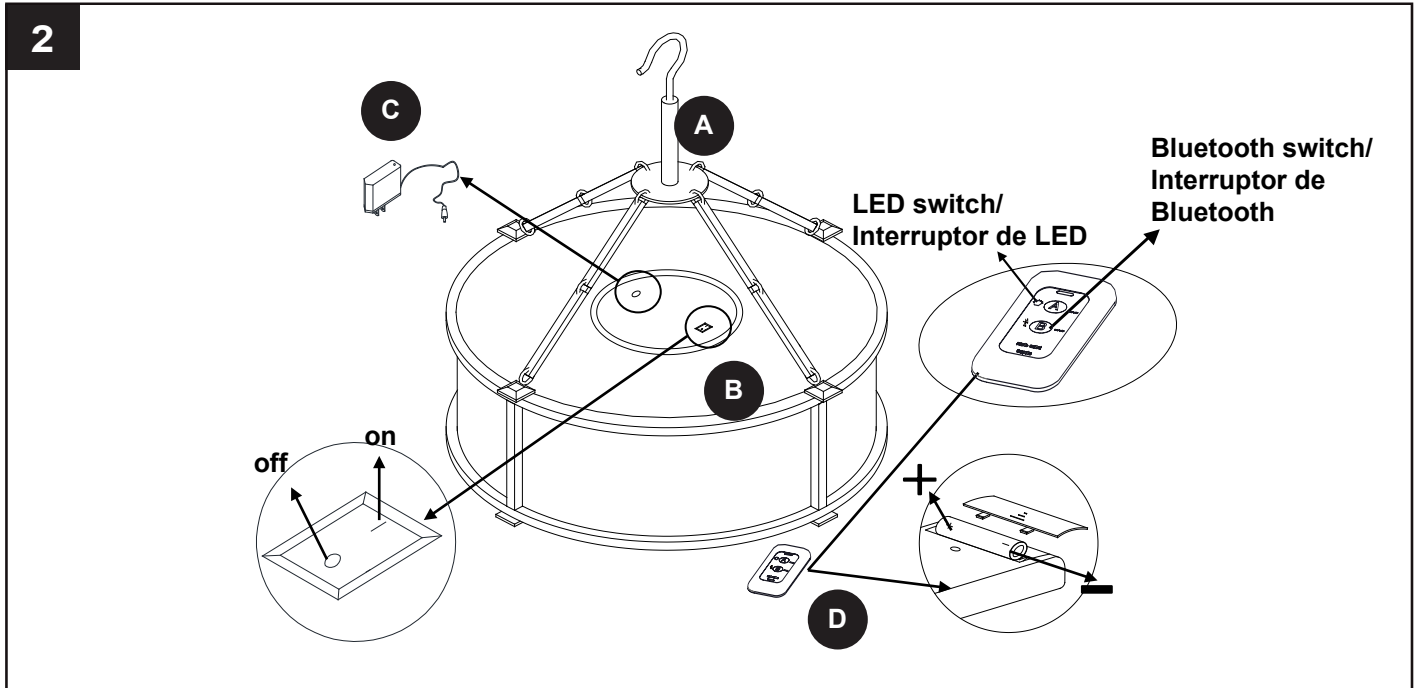

**Remote control requires one 12-volt A23 battery (not included)./
 El control remoto requiere una baterías A23 de 12 voltios (no se incluye).**