

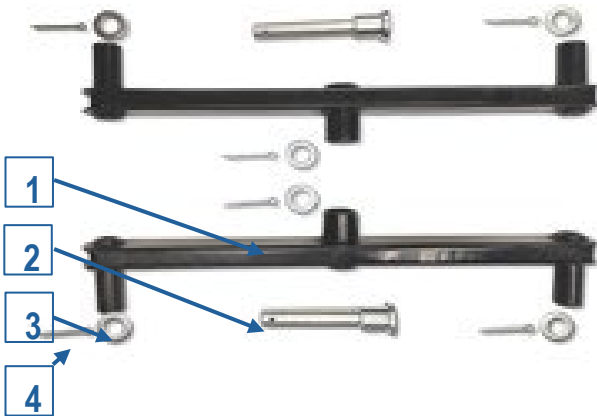

## 4-Wheel Walking Beam Axle Conversion Kit

Note: Swivel feature is inoperative in 4-wheel position

HARDWARE		
ITEM	QTY	DESCRIPTION
1	2	BEAM
2	2	CENTER PIN
3	6	3/4 IN WASHERS
4	6	COTTER PINS



**Have a question?**  
Give us a call at  
1-844-2OXCART  
(69-2278) or email at  
info@oxcart.com.  
We are here to help!

Get a friend to help you turn your OxCart upside down. For conversion, remove your two tires from your OxCart axle support frame. Slide BEAM (1) onto your axle support frame and secure with CENTER PIN (2) and  $\frac{3}{4}$  IN WASHER (3) and COTTER PIN (4). Slide tires (grease zerks face inside) onto axle pins and secure each with  $\frac{3}{4}$  IN WASHER (3) and COTTER PIN (4). Repeat other side. After assembly, get friend to assist you in turning OxCart right side up.

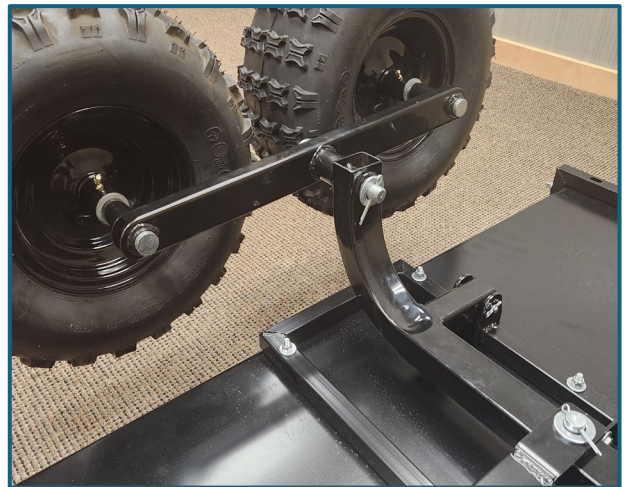

All four tires must be same 16 inch or 18 in. model and size for safe operation. Grease wheels before use and regularly. Check tire pressure regularly; refer to tire sidewall for manufacturers inflation recommendation. Max tire size for 4-wheel Poly OxCart (not shown) is 16 inches

## Kit de conversión de eje oscilante de 4 ruedas

Nota: La función de giro no funciona en la posición de 4 ruedas.

HERRAJES		
ARTICULO	CANTIDAD	DESCRIPCIÓN
1	2	BARRA
2	2	PASADOR
3	6	ARANDELAS DE 3/4"
4	6	CHAVETAS

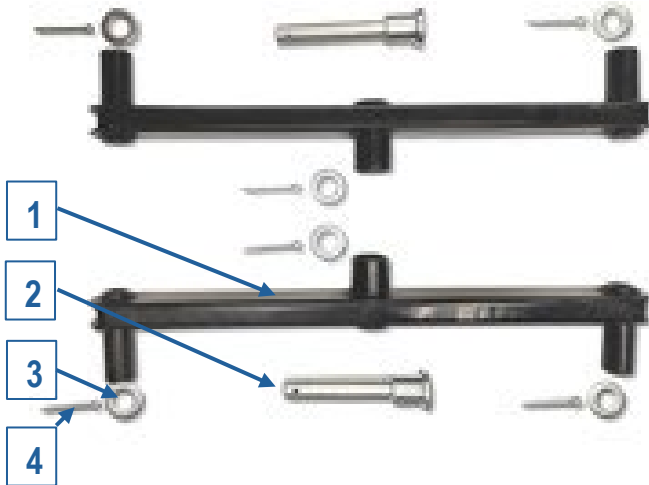

### ¿Tengo una pregunta?

Llámenos al  
1-844-2OX CART  
(69-2278)  
o envíe un correo  
electrónico a  
info@oxcart.com.  
¡Estamos aquí para  
ayudar!

Pídale a un amigo que le ayude a darle la vuelta a su OxCart. Para la conversión, retira los dos neumáticos del bastidor de soporte del eje del OxCart. Deslice la BARRA (1) en el bastidor de soporte del eje y fíjela con el PASADOR CENTRAL (2), la ARANDELA DE ¾ DE PULGADA (3) y la CHAVETA (4). Deslice los neumáticos (con los engrasadores hacia el interior) sobre los pasadores del eje y fíjelos con la ARANDELA DE ¾ DE PULGADA (3) y la CHAVETA (4). Repita la operación en el otro lado. Después del montaje, pídale a un amigo que le ayude a girar el OxCart hacia arriba.



Los cuatro neumáticos deben ser del mismo modelo y tamaño de 16 ó 18 pulgadas para un funcionamiento seguro. Engrase las ruedas antes de usarlas y con regularidad. Compruebe regularmente la presión de los neumáticos; consulte las recomendaciones de inflado del fabricante en el flanco del neumático. El tamaño máximo de los neumáticos del Poly OxCart de 4 ruedas (no mostrado) es de 16 pulgadas.

## Trousse de conversion d'essieux à 4 roues

Remarque : La fonction pivotante est inopérante dans la position à 4 roues

MATÉRIEL		
ARTICLE	QTÉ	DESCRIPTION
1	2	POUTRE
2	2	GOUPILLE CENTRALE
3	6	RONDELLES 3/4 PO
4	6	GOUPILLES FENDUES

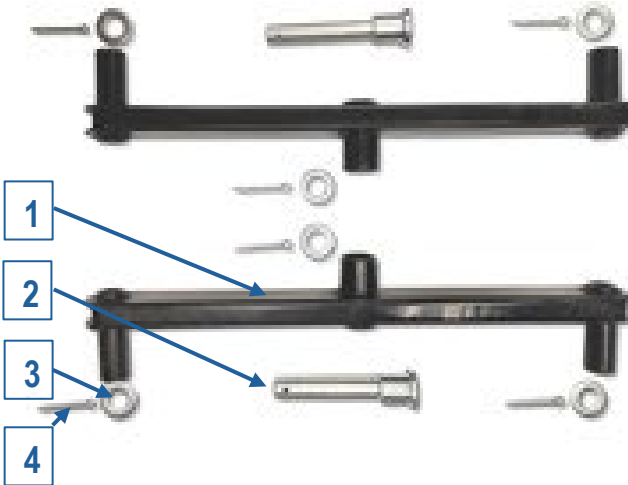

**Avoir une question?**  
 Appelez-nous au  
 1-844-2OX CART  
 (69-2278) ou envoyez-nous  
 un courriel à  
 info@oxcart.com.  
 Nous sommes ici pour aider!

Faites appel à un(e) ami(e) pour vous aider à renverser le chariot OxCart. Pour la conversion, retirez les deux pneus du cadre de support d'essieu OxCart. Faites glisser la POUTRE (1) sur le cadre de support de l'essieu et fixez-la à l'aide de la GOUPILLE FENDUE (2) et de la rondelle de  $\frac{3}{4}$  po (3) et de la GOUPILLE FENDUE (4). Faites glisser les pneus (graisseurs orientés vers l'intérieur) sur les goupilles d'essieu et fixez chacun avec une rondelle de  $\frac{3}{4}$  po (3) et une GOUPILLE FENDUE (4). Répétez l'autre côté. Après l'assemblage, demandez à un(e) ami(e) de vous aider à tourner le chariot OxCart à l'endroit.

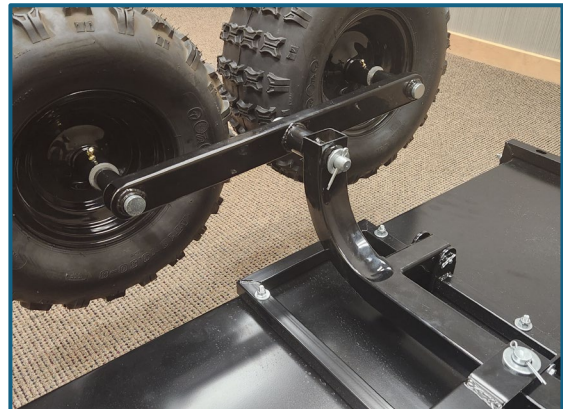

Les quatre pneus doivent être du même modèle et de la même taille de 16 po (41 cm) ou 18 po (46 cm) pour une utilisation sécuritaire. Graissez les roues avant l'utilisation et régulièrement par la suite. Vérifiez régulièrement la pression des pneus ; consulter le côté du pneu pour connaître les recommandations du fabricant en matière de gonflage. La taille maximale des pneus pour le chariot en polyéthylène OxCart à 4 roues (non illustrée) est de 16 po (41 cm).