

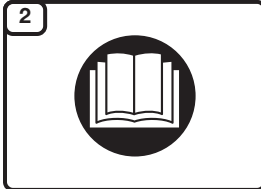

**1**  
 Read the operator's manual thoroughly before operating the unit. Follow all warnings and safety instructions. This fast guide is intended as a reference for users that have already read the operator's manual and are familiar with the necessary safety precautions.

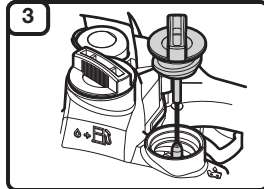

**2**  
**ASSEMBLY**  
 This unit must be checked for proper chain tension prior to use. Refer to the operator's manual for complete instructions. Check the chain tension frequently.



**3**  
 Set the unit on a flat, level surface. Unscrew the chain oil cap. Carefully pour the bar and chain oil into the chain oil reservoir. **DO NOT** overfill.

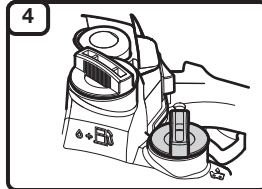

**4**  
 Reinstall the chain oil cap. Wipe up any oil that may have spilled.  
**NOTE:** Oil will slowly flow from the reservoir onto the chain. Check the chain oil level frequently.

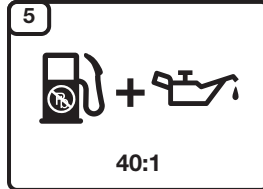

**5**  
 Mix thoroughly in a separate fuel can:  
 - 3.2 fl. oz. of 2-cycle engine oil  
 - 1 gallon of fresh unleaded gasoline (less than 30 days old)  
**NOTE:** Do not mix directly in the unit fuel tank.

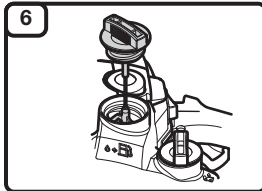
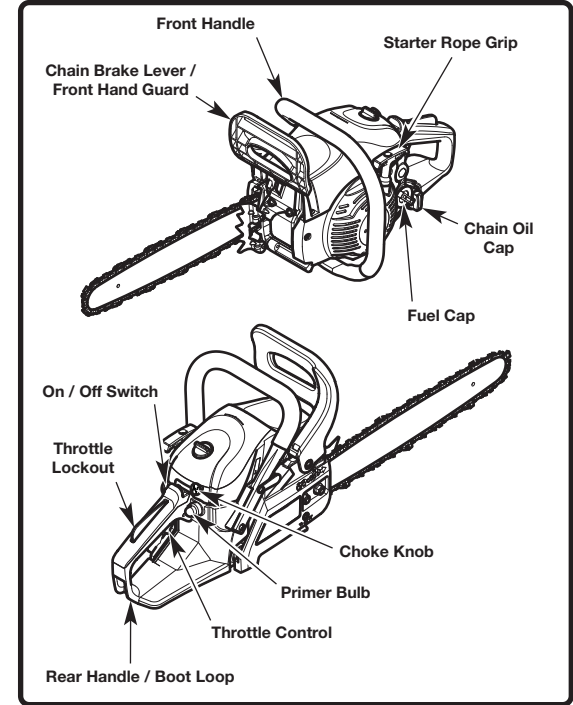

**6**  
 Position the unit with the fuel cap facing up. Slowly remove the fuel cap. Fill the fuel tank. Reinstall the fuel cap. Move the unit at least 30 ft. (9.1 m) from the fuel container and the fueling site before starting the engine.

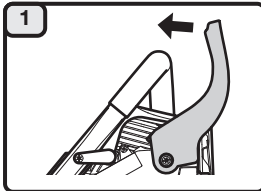

**1**  
**STARTING**  
 Make sure the chain brake is disengaged. Pull the chain brake lever back toward the front handle.

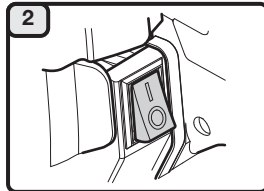

**2**  
 Move the On/Off switch to the On position.

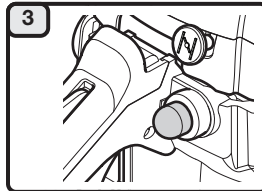

**3**  
 Slowly press and release the primer bulb **10 times**, or until fuel is visible.

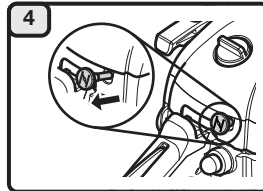

**4**  
 Pull the choke knob out to **Position 1**.  
**NOTE: DO NOT touch the throttle control until step 9.**

**ASSEMBLY TOOLS REQUIRED**

- Multi-purpose tool (provided) - for chain tensioning

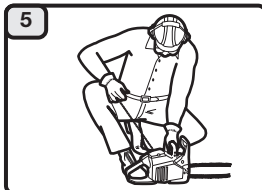

**5**  
 Set the unit on a flat, level surface. Crouch in the starting position. Hold the front handle with the left hand. Hold the starter rope grip with the right hand. Insert the right foot into the boot loop to help hold the unit firmly in place.

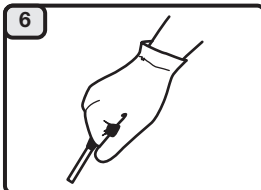

**6**  
 Pull the starter rope with a controlled and steady motion **5 times**.

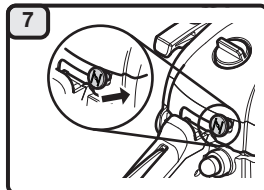

**7**  
 Push the choke knob in to **Position 2**.

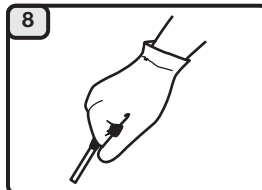

**8**  
 Pull the starter rope with a controlled and steady motion **3 to 5 times** to start the engine.  
 Allow the engine to warm up for 30 to 60 seconds.

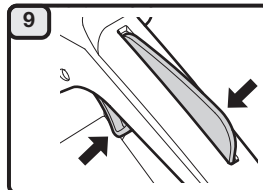

**9**  
 Press and hold the throttle lockout. Lightly squeeze and release the throttle control to idle the engine.

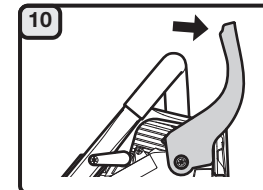

**10**  
 To reduce the chance of injury, engage the chain brake until you are ready to begin operation. When ready, disengage the chain brake.  
 Press the throttle lockout and squeeze the throttle control to accelerate the engine, as needed.

**DIDN'T START?**  
 Repeat the starting instructions.  
 If the unit still fails to start, refer to the operator's manual for additional starting and troubleshooting information.



1  
Lea cuidadosamente el manual antes de hacer funcionar la unidad. Cumpla todas las advertencias e instrucciones de seguridad. Esta guía rápida es una referencia para los usuarios que ya han leído el manual del operador y están familiarizados con las precauciones de seguridad.

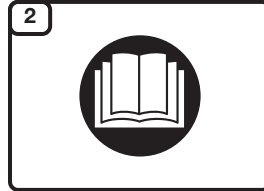

### ENSAMBLAJE

2  
Se debe verificar que esta unidad tenga la tensión adecuada de la cadena antes de su uso. Consulte el manual del operador para las instrucciones completas. Compruebe la tensión de la cadena frecuentemente.

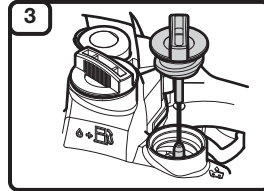

3  
Coloque la unidad sobre una superficie plana y nivelada. Desenrosque la tapa de aceite de la cadena. Vierta cuidadosamente el aceite de la barra y la cadena en el depósito de aceite de la cadena. **NO** llene el depósito en exceso.

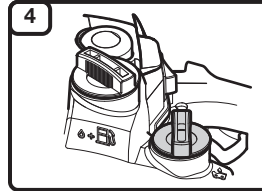

4  
Vuelva a colocar la tapa de aceite de la cadena. Limpie el aceite que se pueda haber derramado.  
**NOTA:** El aceite fluirá lentamente del depósito a la cadena. **Verifique frecuentemente el nivel de aceite de la cadena.**

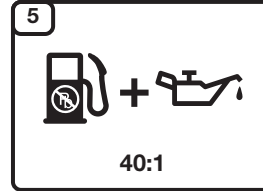

5  
Mezcle bien en un recipiente de combustible aparte:  
- 3.2 onzas fluidas de aceite para motor de 2 tiempos  
- 1 galón de gasolina sin plomo fresca (con menos de 30 días)  
**NOTA:** No los mezcle directamente en el tanque de combustible de la unidad.

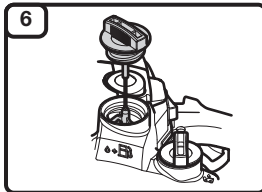

6  
Ubique la unidad con la tapa del combustible orientada hacia arriba. Extraiga lentamente la tapa de combustible. Llene el tanque de combustible. Vuelva a colocar la tapa del combustible. Aleje la unidad a una distancia de al menos 30 pies (9.1 m) del lugar de abasto de combustible antes de arrancar el motor.

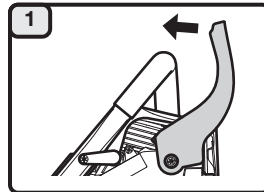

### ARRANQUE

1  
Compruebe que el freno de la cadena esté desenganchado. Tire de la palanca del freno de cadena hacia la manija delantera.

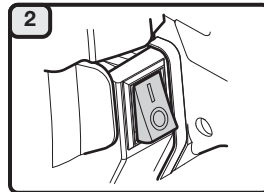

2  
Mueva el interruptor de encendido / apagado a la posición Encendido.

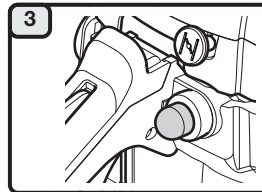

3  
Oprima y suelte despacio la pera del cebador 10 veces, o hasta que se vea el combustible.

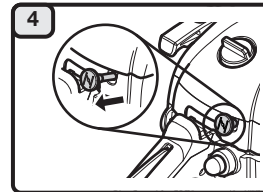

4  
Tire de la perilla del cebador hacia afuera hasta la Posición 1.  
**NOTA: NO toque el control del acelerador hasta el paso 9.**

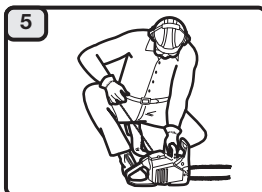

5  
Coloque la unidad sobre una superficie plana y nivelada. Agáchese en la posición de arranque. Sostenga la manija delantera con la mano izquierda. Sujete la empuñadura de la cuerda de arranque con la mano derecha. Coloque el pie derecho en el lazo de la bota para mantener la unidad firme en su lugar.

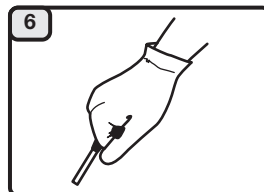

6  
Tire de la cuerda de arranque con un movimiento controlado y firme 5 veces.

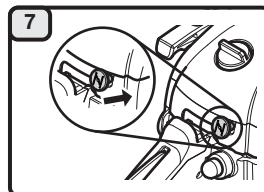

7  
Empuje la perilla del cebador hacia adentro hasta la Posición 2.

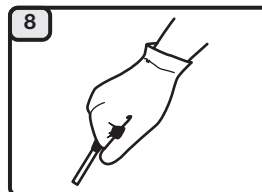

8  
Tire de la cuerda de arranque unas 3 a 5 veces con movimiento regulado y firme para arrancar el motor.  
Deje que el motor se caliente de 30 a 60 segundos.

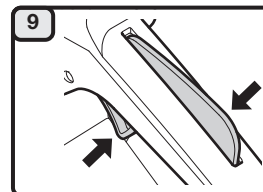

9  
Oprima y mantenga el bloqueo de acelerador. Apriete levemente y suelte el control del acelerador para que el motor funcione en ralenti.

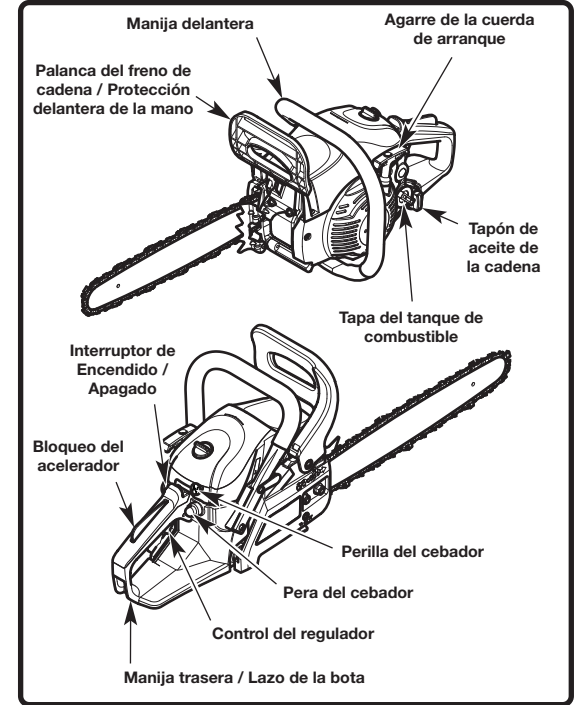

### HERRAMIENTAS NECESARIAS PARA EL ENSAMBLAJE

- Herramienta multiuso (suministrado) - para el tensado de la cadena

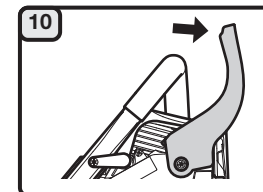

10  
Para reducir la posibilidad de lesiones, enganche el freno de la cadena hasta que usted esté listo para comenzar a operar. Cuando esté listo, desenganche el freno de la cadena.  
Oprima el bloqueo del acelerador y apriete el control del acelerador para acelerar el motor, según sea necesario.

### ¿NO ARRANCÓ?

Repita las instrucciones de arranque.  
Si el motor todavía no arranca, consulte el manual del operador para obtener información adicional sobre cómo solucionar problemas en el arranque..



**IMPORTANTE: LEA BIEN EL MANUAL DEL OPERADOR Y, AL OPERAR LA UNIDAD, SIGA LAS INSTRUCCIONES PARA EL FUNCIONAMIENTO SEGURO.**