

105g铜版纸  
尺寸：150x205mm  
单黑印刷

# PHILIPS

## Home Access

Electronic deadbolt  
Serrure électronique  
Cerradura electrónica

1000 series  
Séries 1000  
Serie 1000

EN	<b>User Manual</b>	<b>02</b>
FR	<b>Mode d'Emploi</b>	<b>26</b>
ES	<b>Manual del usuario</b>	<b>50</b>



[www.philips.com/support](http://www.philips.com/support)



# Contents

EN

---

**Introduction** **02**

---

**1 Warnings & Safety** **02**

Safety  
Caution  
Returns & Disposal

---

**2 How to Install** **03**

Parts List  
Assembly View  
Install the Lock

---

**3 How to Use** **12**

Feature Definitions  
Factory Reset & Default Settings  
Credential Type and Maximum Capacity  
Program the Lock  
Lock & Unlock

---

**4 Philips Home Access** **20**

Download the Philips Home Access App  
Create a User Account  
Add the Device

---

---

**5 Troubleshooting** **21**

---

**6 Warranty** **24**

---

# Introduction

Congratulations on your purchase and welcome to Philips Smart Security family!

To fully benefit from the support that Philips Home Access offers, register your product at [www.philips.com/myphilips](http://www.philips.com/myphilips)



## Register your product

- Keep track of your product warranty coverage
- Qualify for cash-back, gifts and special offers
- Get easy access to product support

# 1 Warnings & Safety

## Safety

- ◆ Before using this product, please read and understand all instructions. Damage caused by failure to follow the instructions is not covered by the warranty.
- ◆ Only use components the manufacturer provided and suggested accessories.
- ◆ Only use AA alkaline batteries.
- ◆ Do not forcibly disassemble the product to trigger an alarm or damage the product.
- ◆ Do not scrape the fingerprint sensor with sharp objects as this may cause permanent damage.
- ◆ Do not remove the batteries during lock setup and operation.
- ◆ Change the default master PIN code immediately after completing the installation.

## Caution

- ◆ Do not place the batteries near fire sources.
- ◆ Do not connect the 2 poles of the batteries to metals to avoid a short circuit and potential explosion.
- ◆ Any replacement component should be performed by Philips, a Philips-authorized service center, or a professional technician.
- ◆ Do not use parts or accessories manufactured by others, except batteries.
- ◆ Do not expose products to places that have water leakage or splashing.

## Returns & Disposal

- ◆ Locks can be returned at an authorized Philips service center. Appropriate compensation will be provided if the returned product meets Philips's conditions.
- ◆ Please follow local regulations and do not throw the used products or batteries into normal household waste.

# 2 How to Install

## Parts List



① Exterior Assembly

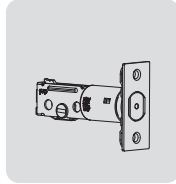

② Latch Bolt

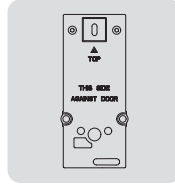

③ Mounting Plate

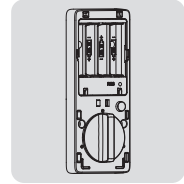

④ Interior Assembly

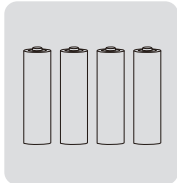

⑤ AA Batteries (4)

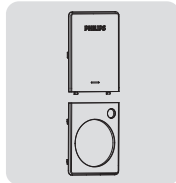

⑥ Battery Cover  
Bottom Cover

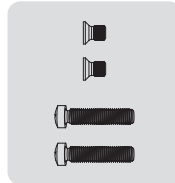

⑦ Short Assembly Screws (2)  
Long Assembly Screws (2)

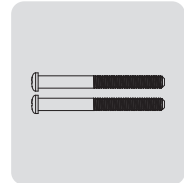

⑧ Mounting Plate  
Screws (2)

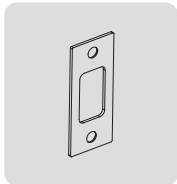

⑨ Strike Plate

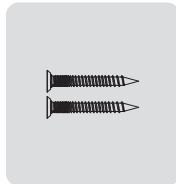

⑩ Strike Plate  
Screws (2)

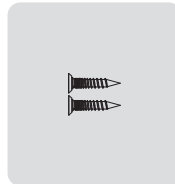

⑪ Latch Bolt  
Screws (2)

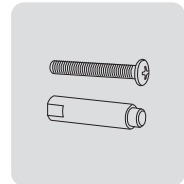

⑫ Upper Screw & Screw  
Post (Optional)

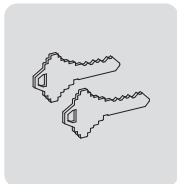

⑬ Mechanical Keys

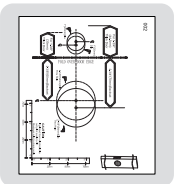

⑭ Drilling Template



⑮ User Manual



⑯ Quick Start Guide

# Assembly View

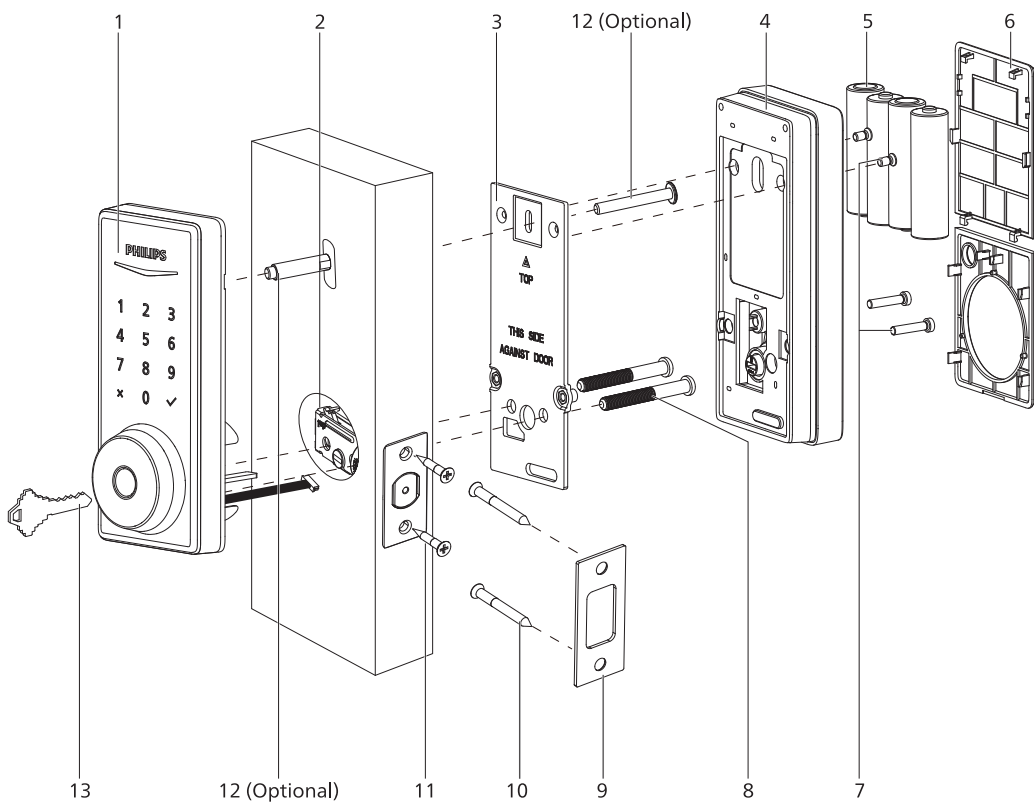

- |  |   |
|--|---|
| 1. Exterior Assembly                                     | 8. Mounting Plate Screws (2)              |
| 2. Latch Bolt  | 9. Strike Plate                           |
| 3. Mounting Plate  | 10. Strike Plate Screws (2)               |
| 4. Interior Assembly                                     | 11. Latch Bolt Screws (2)                 |
| 5. AA Batteries (4)                                      | 12. Upper Screw and Screw Post (Optional) |
| 6. Battery Cover and Bottom Cover                        | 13. Mechanical Keys (2)                   |
| 7. Short Assembly Screws (2)<br>Long Assembly Screws (2) |   |

## Exterior Assembly

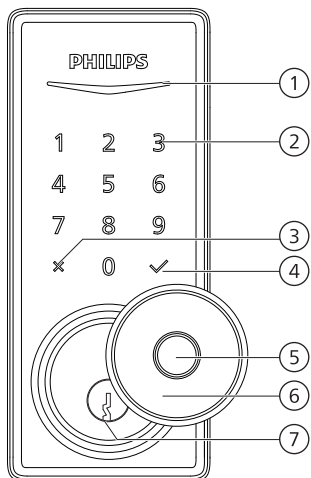

1	Status Indicator
2	Touchscreen Keypad
3	Cancel Key
4	Confirm Key
5	Fingerprint Sensor
6	Keyhole Cover
7	Keyhole

## Interior Assembly

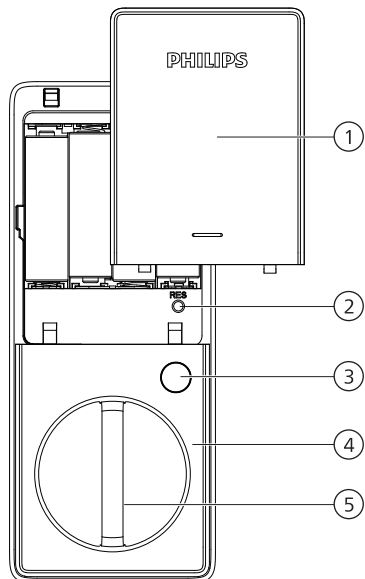

1	Battery Cover
2	Reset Button
3	Privacy Button
4	Bottom Cover
5	Thumb Turn

# Install the Lock

## Required Tools



#2 Phillips Screwdriver

## Prepare the Door and Check the Dimensions

- 1 Measure to confirm that the hole in the door is 1-1/2" or 2-1/8" (38mm or 54mm).  
Measure to confirm that the hole in the door edge is 1" (25mm).
- 2 Measure to confirm that the backset is either 2-3/8" or 2-3/4" (60mm or 70mm).

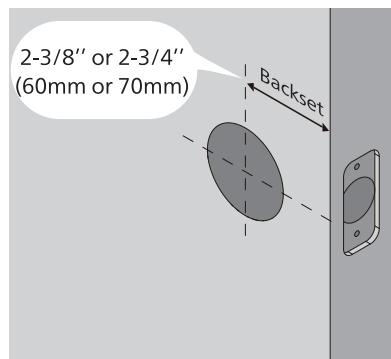
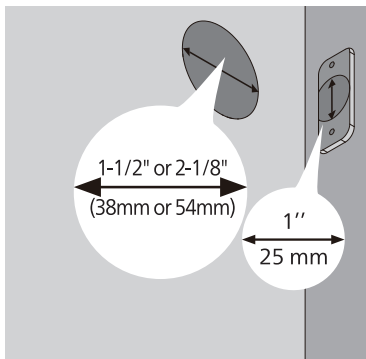

- 3 Measure to confirm that the door is 1-3/8" to 2" (35mm to 50mm) thick.
- 4 Make sure the hole in the door frame is drilled a minimum of 1" (25mm) deep to leave enough space for the deadbolt to extend into the door frame when the door is locked.

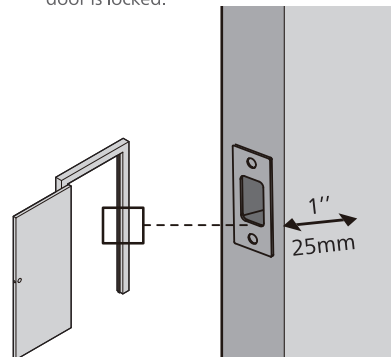
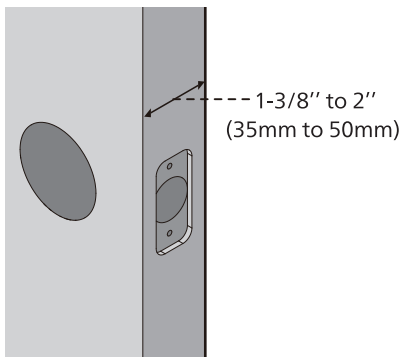

### ⚠ Attention

Make sure the door frame is aligned with the door and there are no obstructions in the door frame.

5 OPTIONAL: Drill a hole for Upper Screw.

**⚠ Attention**

Installing this screw onto the Exterior Assembly is OPTIONAL. It is used for additional security or when a door is weak or warped.

If you install this screw, you need to drill a hole (19/32") in the door before starting the installation.

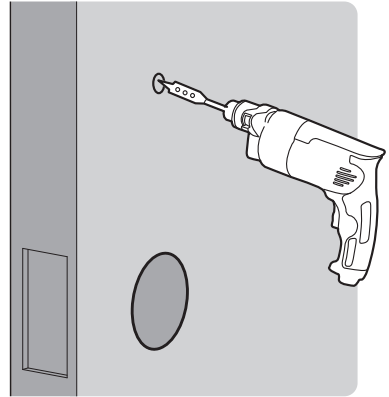
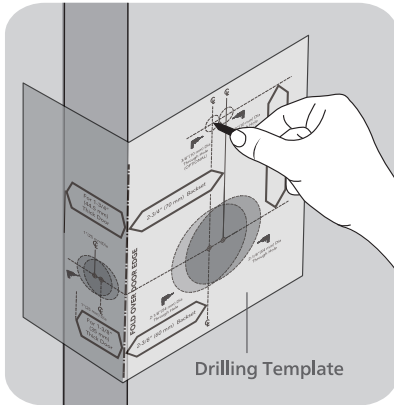

6 Determine the backset and adjust the Latch Bolt.

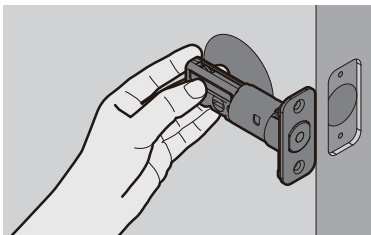

Hold the Latch Bolt in front of the door hole, with the Latch Bolt face flush against the door edge. Is the slotted hole centered in the door hole?

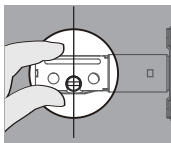

**YES**

No adjustment is required.  
Proceed to the next step.

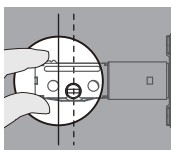

**NO**

The slotted hole is NOT centered.  
Rotate and pull the Latch Bolt as shown to extend it.

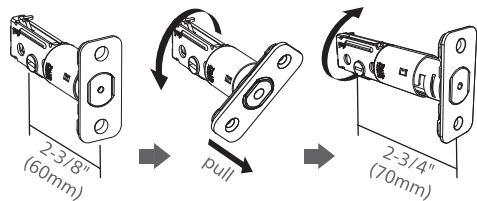

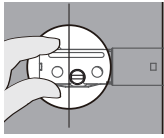

## NO

For a 1-1/2" (38 mm) bore hole, use a 1" (25 mm) Drill Bit to extend the latch hole at least 13/64" (5 mm) deep.

No need to extend the latch hole for a 2-1/8" (54 mm) bore hole.

After extending the latch hole, insert the Latch Bolt again to ensure it fits correctly.

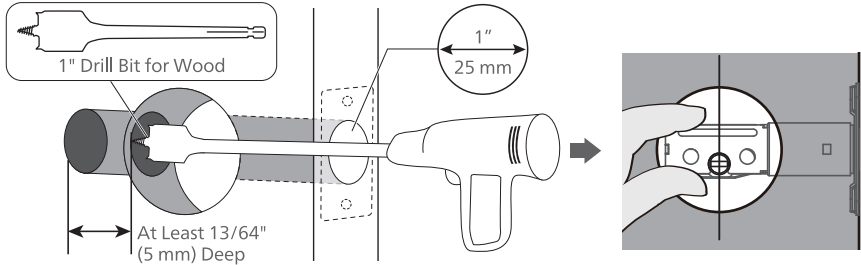

## 7 Install the Latch Bolt.

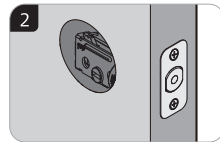
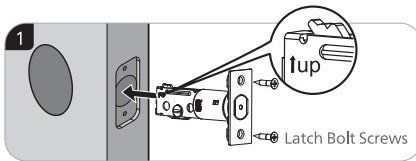

## 8 Install the Latch Bolt and rotate it with a screwdriver to confirm smooth rotation.

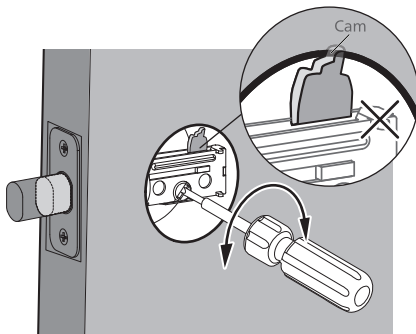

If it cannot rotate smoothly because the door hole is too small.

Remove the Latch Bolt and chisel out a small channel at the top of the hole to give the cam of the Latch Bolt room to rotate.

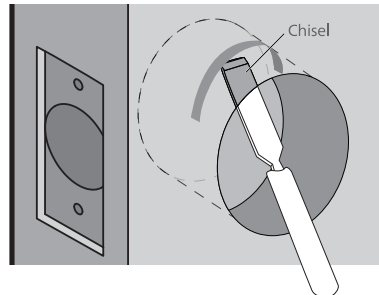

- 9 Install the Strike Plate on the door frame.

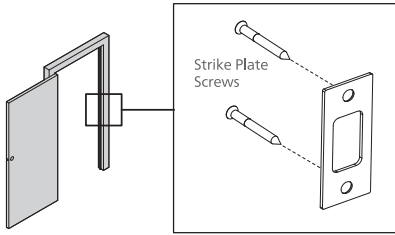

**⚠ Attention**

Make sure the hole in door frame is drilled a minimum of 1" (25mm) deep.

## Install the Exterior Assembly

**⚠ Attention**

Before installing the Exterior and Interior Assembly, make sure the Latch Bolt is fully retracted (in the unlocked position).



Do not insert the key when you are installing.

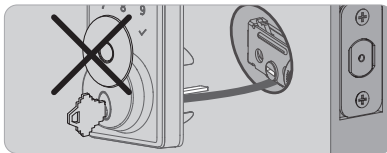

Measure the diameter of the hole in the door.

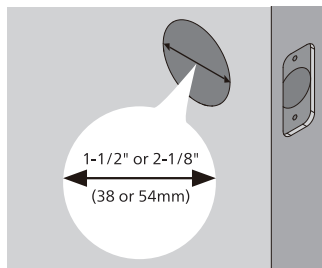

**1-1/2" (38mm)**

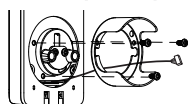

Remove the spacer

**2-1/8" (54mm)**

Proceed to next step

- 10 With the Latch Bolt fully retracted (in the unlocked position), route the cable beneath the Latch Bolt, and insert the tailpiece through the slot in the Latch Bolt.

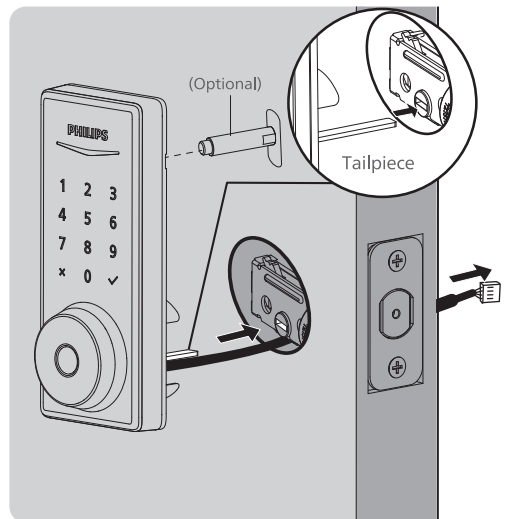

**⚠ Attention**

The Upper Screw & Screw Post on the top is OPTIONAL. It is used for additional security, or when a door is weak or warped.

- 11 Secure the Mounting Plate with the Mounting Screws. Do not overtighten screws.

**⚠ Attention**

Route the cable through the hole in the mounting plate.

The Upper Screw on the top is OPTIONAL.

Before installing the Upper Screw, fasten the Screw Post into the hole of the Exterior Assembly.

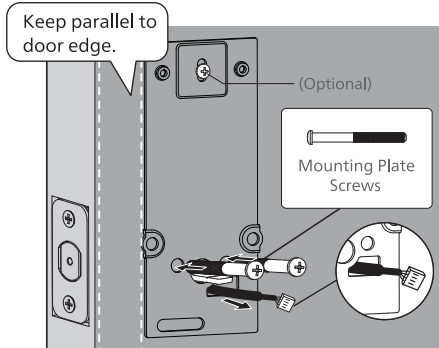

## Install the Interior Assembly

- 12 Push the Battery Cover and Bottom Cover upward as shown in the illustration.

**⚠ Attention**

Do not load batteries before finishing the lock installation.

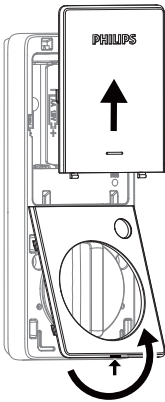

- 13 Insert the cable connector of the Exterior Assembly to the socket on the Interior Assembly. Push the connector in firmly until it is completely attached.

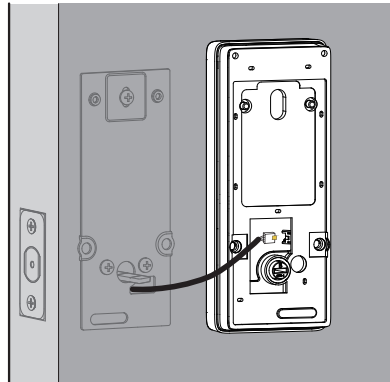

- 14 Keep the Thumb Turn in the vertical position and the tailpiece horizontal, then install the Interior Assembly.

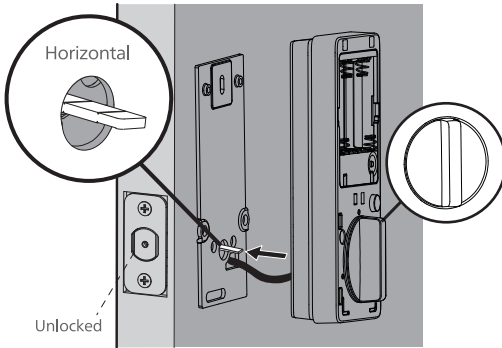

- 15 Attach the Interior Assembly to the Mounting Plate. Secure both the top and bottom using the Short and Long Assembly Screws, then attach the Bottom Cover to the Interior Assembly.

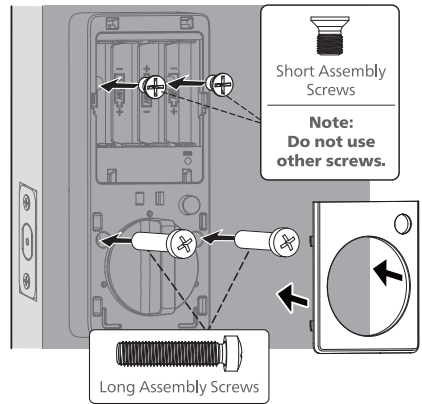

- 16 Install 3 AA alkaline batteries according to the direction guide inside the battery holder.

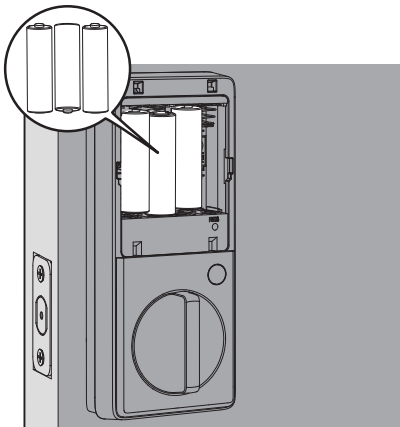

- 17 Press and hold the Reset Button. While holding it, insert the final battery and wait for the voice prompt: "Restore to factory settings." This activates the lock-handling process, which must be completed before setting up the lock. Once finished, push the Battery Cover back onto the Interior Assembly.

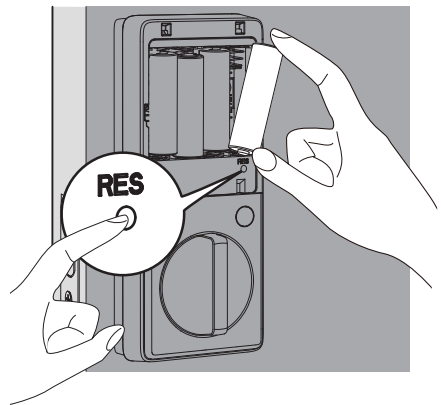

**⚠ Attention**

Ensure the cable is not pinched or the lock will not function properly.

## Need help?



U.S.A. & Canada: +1(833)599-9111

# 3 How to Use

---

## Feature Definitions

### Master PIN Code

---

Required for programming and adjusting settings. The Master PIN Code can be used to unlock the deadbolt in Away Mode and Privacy Mode. The default Master PIN Code (12345678) must be changed before programming. (Programming instructions refer to page 15.) The owner/manager should keep this information confidential.

### Auto-Lock

---

The unit will automatically lock after it has been unlocked. This function is disabled by default. It can be set on the lock for a time delay between 30 and 180 seconds (Programming instructions refer to page 17).

### Silent Mode

---

The sounds can be muted when pressing the touchscreen. However, you will still hear low battery warnings and system alerts. (Programming instructions refer to page 16.)

### Away Mode

---

This is a safety feature when you leave your house for a vacation or long trip. Away Mode restricts all user codes until the Master PIN Code is entered on the touchscreen. When the lock is unlocked by the Thumb Turn, an alarm will sound for 1 minute.

By entering the Master PIN Code on the touchscreen, you can disable the alarm and the Away Mode. (Programming instructions refer to page 18.)

### Privacy Mode

---

Push and hold the Privacy Button on the inside escutcheon for 3 seconds to activate the Privacy Mode. This will restrict all User PIN Code access. Privacy Mode will be disabled automatically after unlocking the door with the Thumb Turn or the Master PIN Code.

### One-Time PIN Code (in-app feature)

---

Generated by the Philips Home Access app, the One-Time PIN Code can only be used once.

You can only generate One-Time PIN Codes for the 1000 series electronic deadbolt via the Philips Home Access app.

## Factory Reset & Default Settings

This procedure deletes all User PIN Codes associated with the lock and restores the lock to factory settings. Restoring the lock will also activate the lock-handing process.

1. Keep the door open and unlocked.
2. Remove one battery, then press and hold the Reset Button.
3. While holding the Reset Button, reinsert the battery. Wait for the voice prompt, "Restore to factory settings," indicating that the default settings have been restored.

### Attention

Do not release the Reset Button until you hear the "Restore to factory settings" prompt. The chime sound only indicates that the device is powered on, while the "Restore to factory settings" voice prompt confirms that the reset was successful.

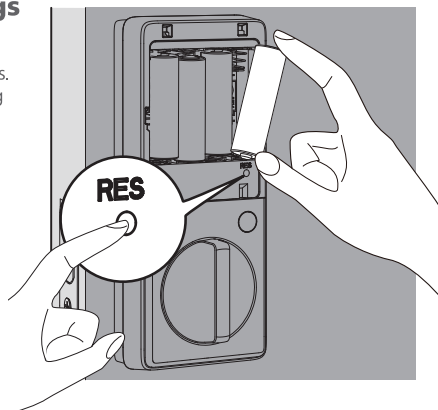

Function	Default Setting
Master PIN Code	12345678
Auto-Lock	Disabled
Silent Mode	Disabled
Shut Down Time	3 minutes
Away Mode	Disabled

## **Credential Type and Maximum Capacity**

1. Master PIN Code (4 to 10 digits): The default Master PIN Code is 12345678. Change the default Master PIN Code before programming other codes.
2. User PIN Code (4 to 10 digits): A total of 20 User PIN Codes can be programmed and stored in the lock.
3. User Fingerprint: 50 fingerprints can be programmed and stored in the lock.

## Program the Lock

### ⚠ Attention

The default Master PIN Code is 12345678. Change the default Master PIN Code before programming the lock. The indicator light will flash red when the code entered is not saved successfully.

If no key is pressed for more than 10 seconds, the lock will exit programming mode.

Touch the Touchscreen Keypad with your hand palm to activate the lock before setting it up.

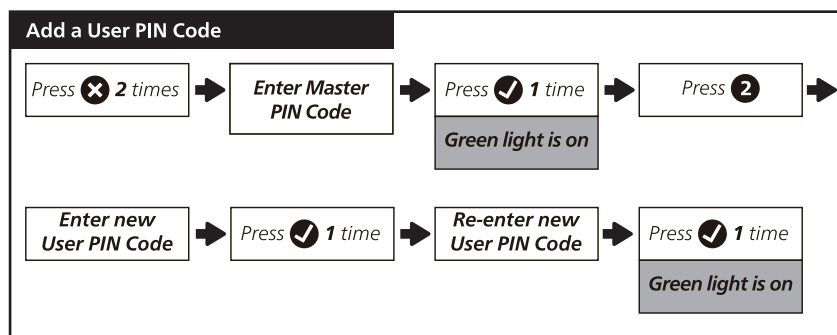
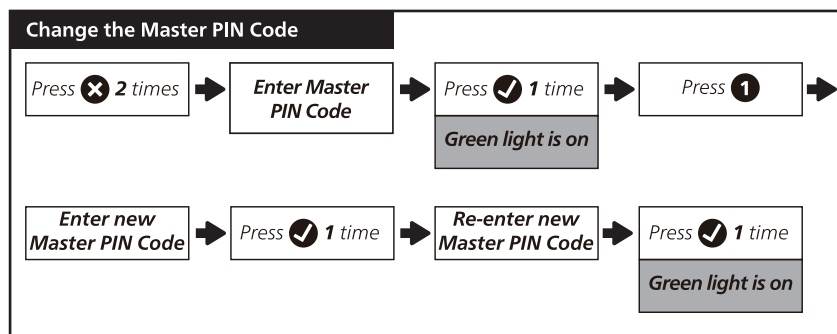
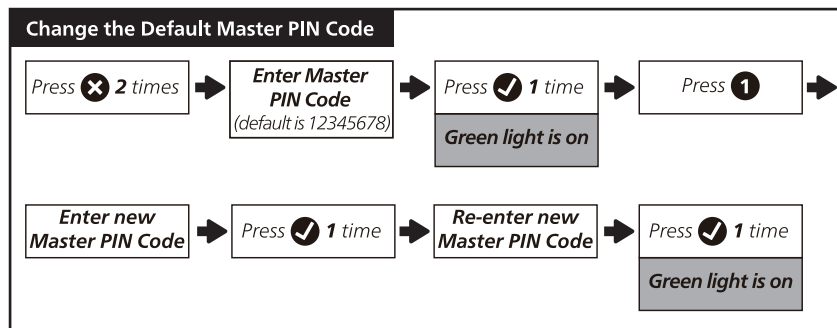

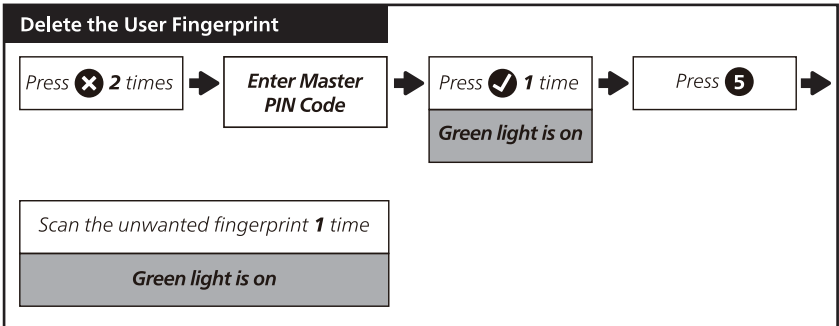
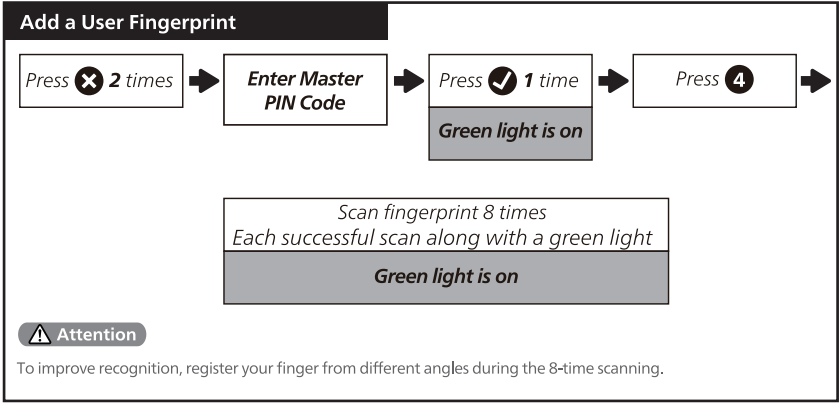
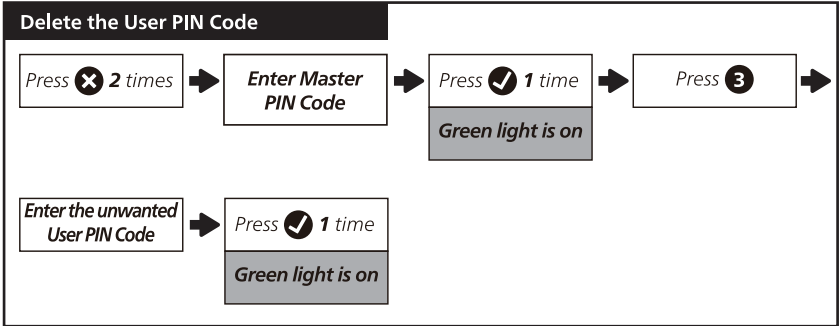

## Change the System Language

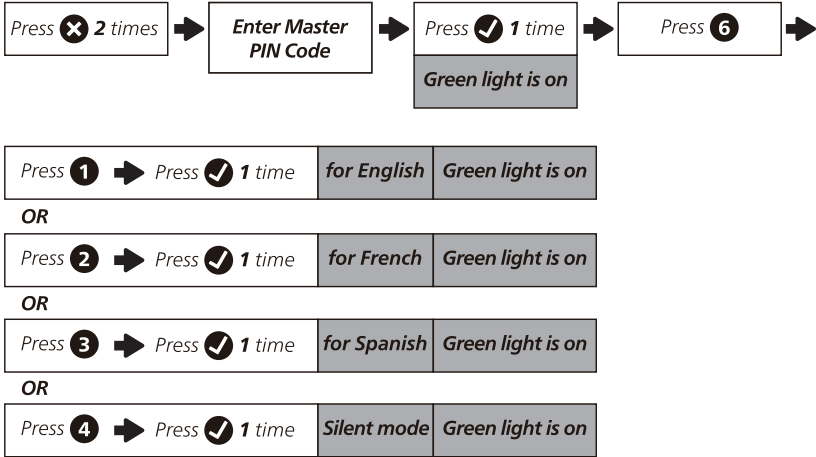

## Timed Auto-Lock Setting

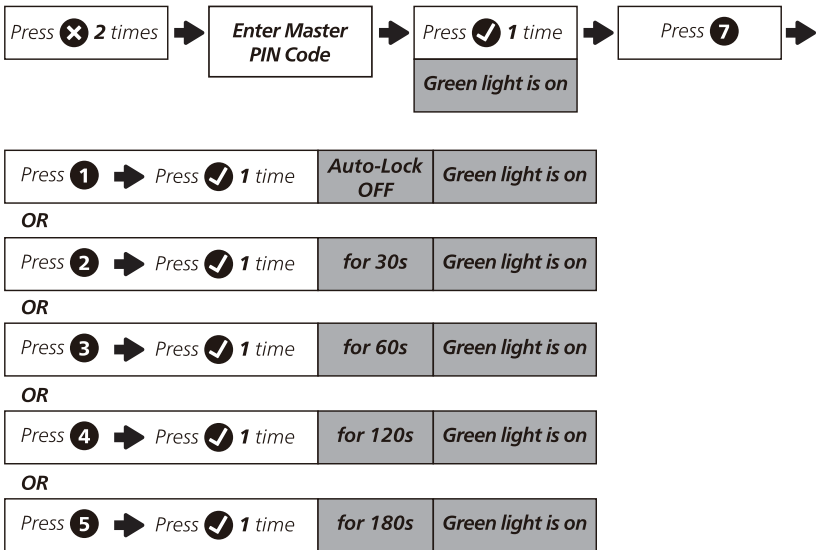

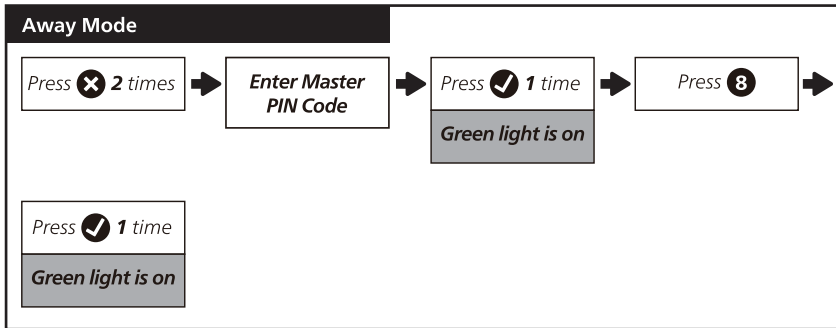

## Lock & Unlock

### Unlocking the Door from Outside

#### ⚠ Attention

Before entering PIN codes, place your hand on the Touchscreen Keypad to wake it up.

1. Unlock by PIN codes.
2. Unlock by Fingerprint.
3. Unlock by Mechanical Key.

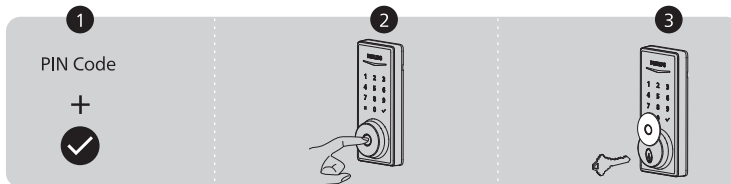

### Unlocking the Door from Inside

Rotate the Thumb Turn to unlocked position.

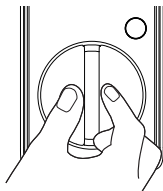

## Locking the Door from Outside

1. Press and hold any key on the touchscreen for at least 2 seconds to lock the door in Manual Mode.
2. In Auto-Lock mode, the Latch Bolt will automatically extend after it is unlocked.
3. Lock by the Mechanical Key.

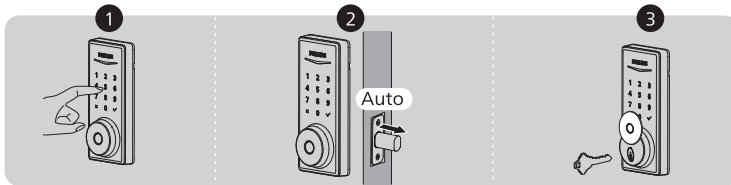

## Locking the Door from Inside

1. Rotate the Thumb Turn to the locked position to lock the device in Manual Mode.
2. Press the Privacy Button to lock the device in Manual Mode.
3. In Auto-Lock Mode, the device is locked automatically.

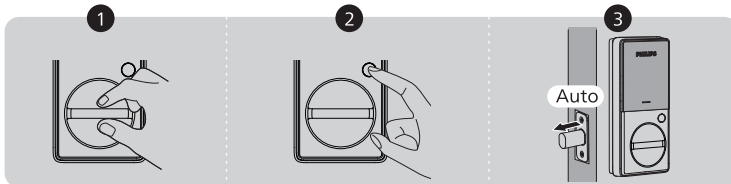

# 4 Philips Home Access

## Attention

Philips 1000 series products are non-connected electronic deadbolts. Only One-Time PIN Code is available for 1000 series in the Philips Home Access app.

## Download the Philips Home Access App



Home Access



Scan the QR Code to download the Philips Home Access app.

## Create a User Account

Register and log in to the Philips Home Access app.

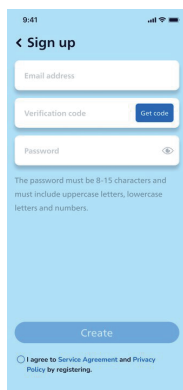
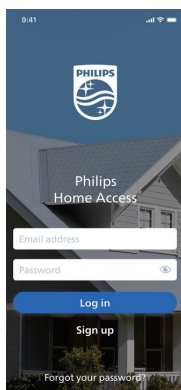

## Add the Device

Tap the "Add device" button on the app.

Scan the QR Code or manually enter the ESN located on the back of the Battery Cover and complete the pairing steps following the in-app instruction.

### Attention

Be sure to enter the correct Master PIN Code during the pairing process, or it may cause the One-Time PIN Code to fail.

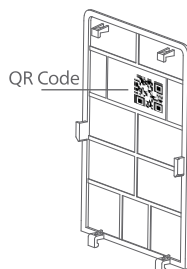

# 5 Troubleshooting

Issue	Solution
The Latch Bolt does not operate correctly after installation.	<ul style="list-style-type: none"> <li>◆ Make sure the backset on the Latch Bolt is set to the proper length. Refer to page 7.</li> <li>◆ Make sure before installation the Latch Bolt is retracted. Refer to page 9.</li> <li>◆ Please restore to the factory default setting and enter the default Master PIN Code to set up the lock. Refer to page 13.</li> </ul>
After installation, the Latch Bolt makes sounds but does not work.	<p><b>Ensure you have followed the installation instructions. Re-install and reset the lock by paying attention to the following tips:</b></p> <ul style="list-style-type: none"> <li>◆ Before installing the Exterior and Interior Assembly, make sure the Latch Bolt is fully retracted (in the unlocked position).</li> <li>◆ Do not insert the key when you are installing.</li> <li>◆ Ensure you have inserted the cable connector of the Exterior Assembly to the socket on the Interior Assembly correctly.</li> <li>◆ Keep the Exterior and Interior Assembly aligned and parallel to the door edge, and the Latch Bolt parallel to the door edge.</li> <li>◆ Restore the factory default settings and activate the lock-handing process. Refer to page 13.</li> <li>◆ Use new 4 AA dry batteries, do not use rechargeable batteries, or new batteries mixed with old batteries.</li> </ul>
The door handing is not activated after the batteries are installed.	<ul style="list-style-type: none"> <li>◆ Restore the factory default settings and activate the lock-handing process. Refer to page 13.</li> </ul>
The lock turns in the wrong direction.	<ul style="list-style-type: none"> <li>◆ Restore the factory default settings and activate the lock-handing process. Refer to page 13.</li> <li>◆ If resetting fails to solve it, the lock is probably not installed correctly. Please re-install the lock and reset it again.</li> </ul>
Cannot pull out the key from the Keyhole.	<ul style="list-style-type: none"> <li>◆ Disassemble the lock, then rotate to pull out the key and re-install the lock.</li> <li>◆ Do not insert the key when you are installing.</li> </ul>
The lock rotates only if the Key is inserted.	<ul style="list-style-type: none"> <li>◆ Make sure the Latch Bolt is installed correctly. Refer to page 7-8.</li> </ul>
The lock does not smoothly lock or unlock while using the Thumb Turn.	<ul style="list-style-type: none"> <li>◆ Confirm the Mounting Screws are properly installed.</li> </ul>

Issue	Solution
<p>The lock only locks but does not unlock, or the Latch Bolt goes in and out uncontrollably.</p>	<ul style="list-style-type: none"> <li>◆ If the door locks and unlocks smoothly in the open position, then there is a problem with the door frame. Make sure the hole in the door frame is drilled a minimum of 1"(25mm) deep to leave enough space for the deadbolt to extend into the door frame when the door is locked.</li> <li>◆ If the issue still happens in the open position, then there is a problem with the lock handing or installation. Restore the factory default settings and activate the lock-handing process. Refer to page 13. If resetting fails to solve it, the lock is probably not installed correctly. Please re-install the lock and reset it again.</li> <li>◆ If the solutions still cannot solve the problem, please feel free to contact us.</li> </ul>
<p>Failed to lock.</p>	<ul style="list-style-type: none"> <li>◆ Keep the Exterior and Interior Assembly aligned and parallel to the door edge.</li> <li>◆ Keep the Latch Bolt parallel to the door edge.</li> </ul>
<p>The Master PIN Code cannot be changed.</p>	<ul style="list-style-type: none"> <li>◆ Restore factory settings and reprogram all user PIN codes. Refer to page 13-15.</li> </ul>
<p>Failed to scan the QR Code on the device.</p>	<ul style="list-style-type: none"> <li>◆ Scan the QR Code in a well-lit environment, use the built-in flashlight on your phone, or try to scan in an environment with sufficient lighting.</li> <li>◆ Ensure enough distance between your smartphone and the QR Code, and ensure the QR Code is at the center of your phone screen.</li> <li>◆ Direct lighting or sunlight can cause reflections that will interfere with the scanning process.</li> </ul>
<p>Failed to set up the lock.</p>	<ul style="list-style-type: none"> <li>◆ Make sure the lock is installed correctly.</li> <li>◆ Insert fresh batteries and make sure that the cable is not pinched.</li> <li>◆ After installation, reset the lock to factory settings to complete the lock setting process.</li> </ul>
<p>I forgot my Master PIN Code.</p>	<ul style="list-style-type: none"> <li>◆ Perform a factory reset to clear all PIN codes. Once the reset is completed, all PIN codes will be deleted and the Master PIN Code will be reset to the default Master PIN Code of 12345678.</li> </ul>
<p>One-Time PIN Code does not work.</p>	<ul style="list-style-type: none"> <li>◆ Check if the Master PIN Code you set in the app is the same as the Master PIN Code of the lock. If not, change the Master PIN Code in the Philips Home Access app to the correct one.</li> </ul>

Issue	Solution
Cannot add fingerprints, or the fingerprint does not work.	<ul style="list-style-type: none"> <li>◆ Make sure the fingerprint is registered and recognizable.</li> <li>◆ Change the default Master PIN Code (12345678) before adding fingerprints.</li> <li>◆ Keep the finger to be registered dry and clean.</li> <li>◆ Keep the Fingerprint Sensor dry and clean.</li> <li>◆ Add multiple fingerprints with the same finger.</li> <li>◆ Try to add fingerprints of other fingers.</li> <li>◆ To improve recognition, register your finger from different angles and press harder during the 8-time scanning.</li> </ul>
Receiving low battery alerts.	<ul style="list-style-type: none"> <li>◆ Remove the batteries and insert 4 new AA alkaline batteries.</li> </ul>
The touchscreen is not responding.	<ul style="list-style-type: none"> <li>◆ Make sure batteries are inserted correctly.</li> <li>◆ If the battery indicator flashes continuously, the batteries are low. Please replace them with 4 new AA alkaline batteries.</li> <li>◆ Make sure that the cable is properly connected and has not been damaged during installation.</li> </ul>
Auto-Lock is not working.	<ul style="list-style-type: none"> <li>◆ If the battery indicator flashes continuously, the batteries are low. Please replace them with 4 new AA alkaline batteries.</li> <li>◆ Activate the Auto-Lock function. Refer to page 17.</li> </ul>

**Still have questions or need help? Please feel free to contact us:**



**U.S.A. & Canada: +1(833)599-9111**

# **6 Warranty**

## **2 Years Warranty**

This limited warranty applies to Philips Home Access products. It covers defects in materials and workmanship under normal use and conditions, as determined by Conex or its authorized dealer.

For more information on the warranty applicable to this product, please visit <http://www.usa.philips.com>, or contact the reseller from whom you purchased the product.

# Contenu FR

---

**Introduction** **26**

---

**1 Avertissements & Sécurité** **26**

Sécurité

Avertissements

Retours et Recyclage

---

**2 Installation** **27**

Liste des Pièces

Aperçu de l'Assemblage

Installation de la Serrure

---

**3 Utilisation** **36**

Définitions des Fonctionnalités

Réinitialisation & Paramètres par Défaut

Type d'Identification et Capacité Maximale

Configuration de la Serrure

Verrouillage & Déverrouillage

---

**4 Philips Home Access** **44**

Téléchargement de l'Application

Philips Home Access

Créer un Compte Utilisateur

Ajouter l'Appareil

---

---

**5 Dépannage** **45**

---

**6 Garantie** **48**

---

# Introduction

Félicitations pour votre achat et bienvenue dans la famille Philips Smart Security !

Pour bénéficier pleinement de l'assistance offerte par Philips Home Access, enregistrez votre produit sur [www.philips.com/myphilips](http://www.philips.com/myphilips)



## Enregistrez votre produit

- Gardez la trace de la couverture de la garantie de votre produit
- Bénéficiez de remises en argent, de cadeaux et d'offres spéciales
- Bénéficiez d'un accès facile au support produit

## 1 Avertissements & Sécurité

### Sécurité

- ◆ Avant d'utiliser ce produit, veuillez lire et comprendre toutes les instructions. Toute perte entraînée par le non-respect des instructions ne sont pas couvertes par la garantie.
- ◆ Utilisez uniquement les composants fournis par le fabricant et les accessoires recommandés.
- ◆ Utilisez uniquement des piles alcalines AA.
- ◆ Ne pas forcer sur le produit lors du démontage car cela pourrait déclencher une alerte ou l'endommager.
- ◆ Ne pas gratter le capteur d'empreintes digitales avec des objets pointus car cela pourrait causer des dommages permanents.
- ◆ Ne pas retirer les piles pendant la configuration et lors de l'utilisation de la serrure.
- ◆ Modifiez immédiatement le Code PIN Principal par défaut après avoir terminé l'installation.

### Avertissements

- ◆ Ne pas laisser les piles proches d'une source de feu.
- ◆ Ne pas connecter les 2 pôles des piles à des métaux pour éviter un court-circuit et une explosion potentielle.
- ◆ Tout remplacement d'accessoire doit être effectué par Philips, un centre de service agréé par Philips ou un technicien professionnel.
- ◆ Ne pas utiliser des pièces ou des accessoires fabriqués par un tiers, sauf les piles.
- ◆ Ne pas exposer les produits à des endroits avec des fuites ou des éclaboussures d'eau.

### Retours et Recyclage

- ◆ Les serrures peuvent être retournées dans un centre de service agréé Philips. Une compensation appropriée sera fournie si le produit retourné répond aux conditions de Philips.
- ◆ Veuillez respecter les réglementations locales et ne jetez pas les produits ou piles usagés dans les ordures ménagères normales.

# 2 Installation

## Listes des Pièces



① Assemblage Externe

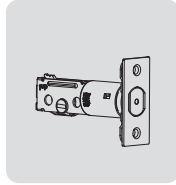

② Pêne Demi-Tour

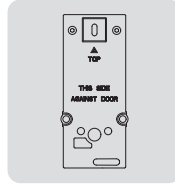

③ Plaque de Montage

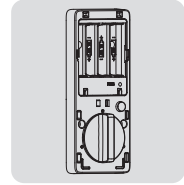

④ Assemblage Interne

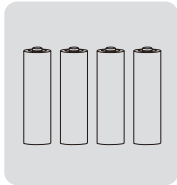

⑤ Piles alcalines AA (4)

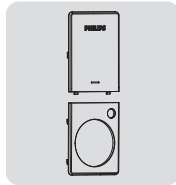

⑥ Cache de Batterie  
Couvercle Inférieur

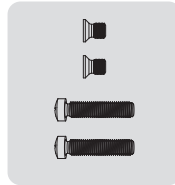

⑦ Vis de Montage Courtes (2)  
Vis de Montage Longues (2)

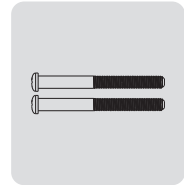

⑧ Vis de la Plaque  
de Montage (2)

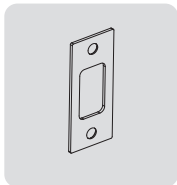

⑨ Plaque de la  
Gâche

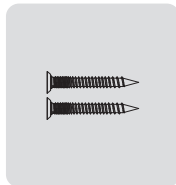

⑩ Vis de la Gâche (2)

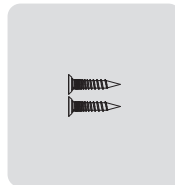

⑪ Vis de Pêne  
Demi-Tour (2)

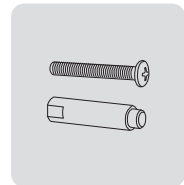

⑫ Vis Supérieure & Vis  
Chicago (Optionnel)

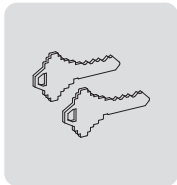

⑬ Clés mécaniques

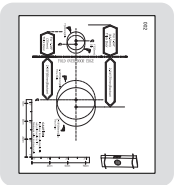

⑭ Gabarit de Perçage



⑮ Mode d'Emploi



⑯ Guide de Démarrage  
Rapide

# Aperçu de l'Assemblage

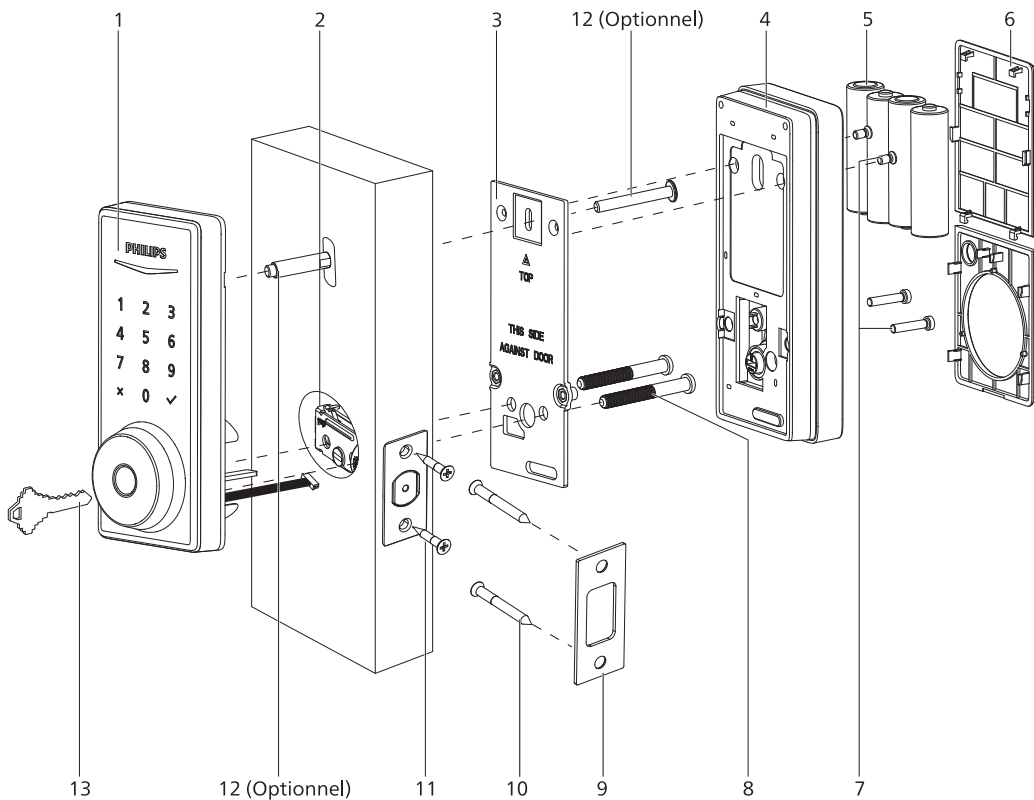

- |   |  |
|---|--|
| 1. Assemblage Externe                                       | 8. Vis de la Plaque de Montage (2)           |
| 2. Pêne Demi-Tour   | 9. Plaque de la Gâche                        |
| 3. Plaque de Montage  | 10. Vis de la Gâche (2)                      |
| 4. Assemblage Interne                                       | 11. Vis du Pêne Demi-Tour (2)                |
| 5. Piles alcalines AA (4)                                   | 12. Vis Supérieure & Vis Chicago (Optionnel) |
| 6. Cache de Batterie et Couverture Inférieur                | 13. Clés mécaniques (2)                      |
| 7. Vis de Montage Courtes (2)<br>Vis de Montage Longues (2) |  |

## Assemblage Externe

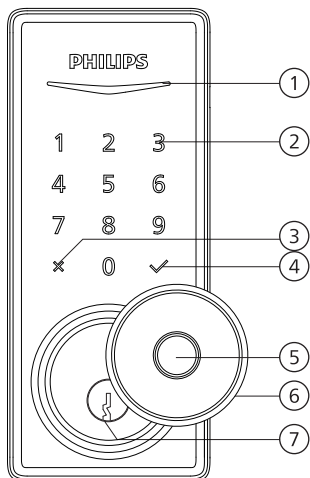

1	Indicateur d'État
2	Clavier Tactile
3	Bouton d'Annulation
4	Bouton de Validation
5	Détecteur d'Empreintes Digitales
6	Cache de la Serrure
7	Trou de la Serrure

## Assemblage Interne

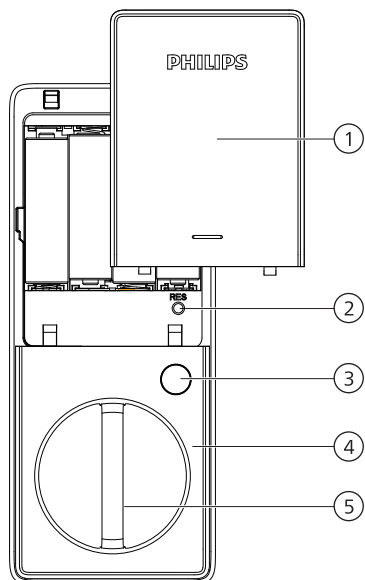

1	Cache de Batterie
2	Bouton de Réinitialisation
3	Bouton de Confidentialité
4	Couvercle Inférieur
5	Bouton de Verrouillage

# Installation de la Serrure

## Outils Requis



#2 Tournevis Cruciforme

## Préparez la Porte et Vérifiez les Dimensions

- 1 Mesurez pour vérifier que le trou dans la porte soit 1-1/2 ou 1-1/8 pouces (38 mm ou 54 mm).

Mesurez pour vérifier que le trou sur les côtés de la porte soit de 1 pouce (25 mm).

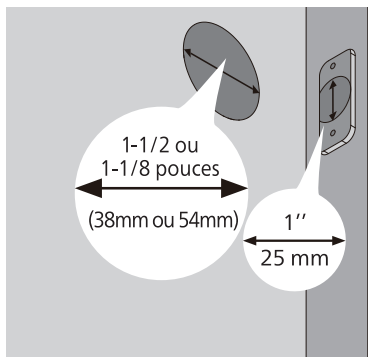

- 2 Mesurez pour confirmer que l'entraxe soit de 2-3/8 ou 2-3/4 pouces (60 mm ou 70 mm).

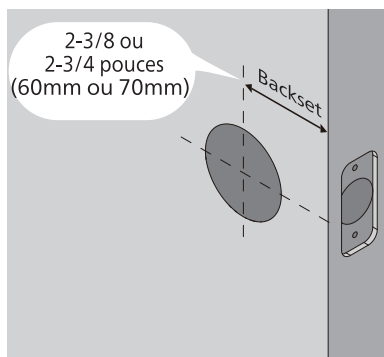

- 3 Mesurez pour confirmer que la porte soit d'une épaisseur de 1-3/8 à 2 pouces (35 mm à 50 mm).

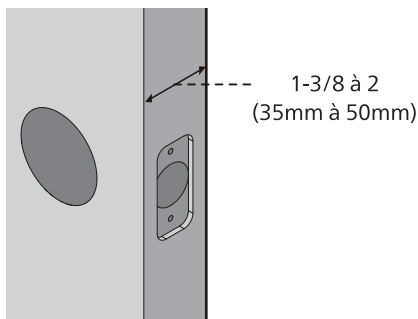

- 4 Assurez-vous que le trou dans le cadre de la porte soit au moins 1 pouce (25 mm) de profondeur pour laisser suffisamment d'espace au verrou de s'étendre dans le cadre de la porte lorsque la porte est verrouillée.

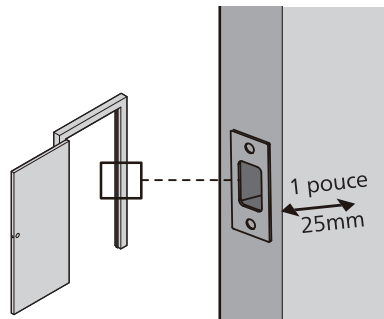

### ⚠ Attention

Assurez-vous que le cadre de la porte soit aligné avec la porte et qu'il n'y ait aucun blocage dans le cadre de la porte.

5 **OPTIONNEL** : Percez un trou pour la Vis Supérieure.

**⚠ Attention**

L'installation de cette vis sur l'Assemblage Externe est **OPTIONNELLE**. Elle sert à renforcer la sécurité ou lorsqu'une porte est fragile ou déformée.

Si vous installez cette vis, vous devrez percer un trou (19/32") ou (15 mm) dans la porte avant de commencer l'installation.

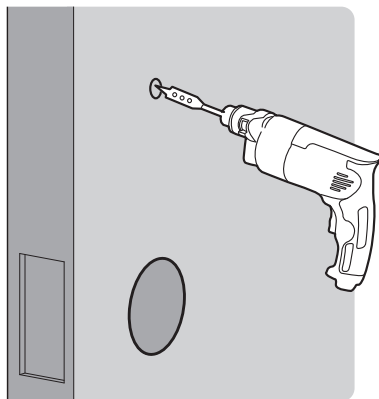
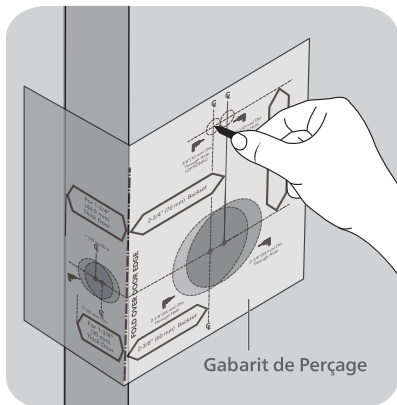

6 Déterminez l'entraxe et ajustez le Pêne Demi-Tour.

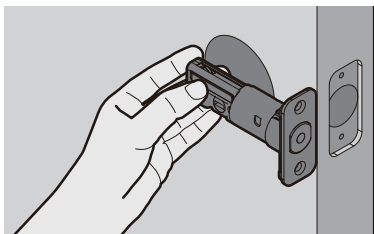

Tenez le Pêne Demi-Tour devant le trou de la porte, avec la face du Pêne Demi-Tour alignée contre le côté de la porte. L'entaille d'encastement est-elle centrée au trou de la porte ?

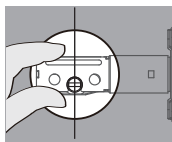

**OUI**

Aucun ajustement n'est nécessaire.

Passez à l'étape suivante.

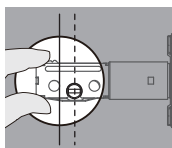

**NON**

L'entaille d'encastement n'est **PAS** centrée.

Tournez et tirez le Pêne Demi-Tour comme indiqué pour l'étendre.

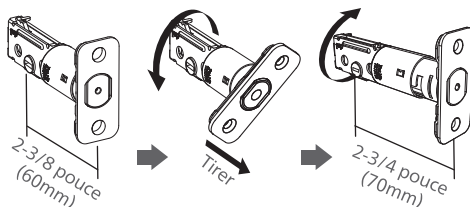

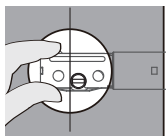

## NON

Pour le trou de perçage de 1-1/2 pouce (38 mm), utilisez un trépan de perçage de 1 pouce (25 mm) pour agrandir l'entaille d'encastrement d'une profondeur d'au moins 13/64 pouces (5 mm).

Pas besoin d'agrandir l'entaille d'encastrement pour un trou de perçage de 2-1/8 pouces (54 mm).

Après avoir agrandi l'entaille d'encastrement, insérez le Pêne Demi-Tour de nouveau pour vous assurer qu'il est bien adapté.

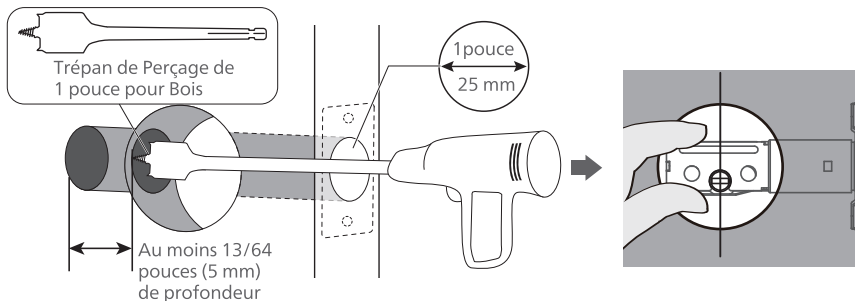

### 7 Installez le Pêne Demi-Tour.

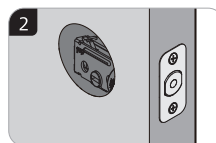
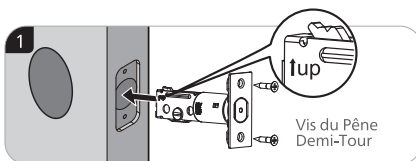

### 8 Installez le Pêne Demi-Tour et faites-le tourner avec un tournevis pour s'assurer d'une rotation sans difficulté.

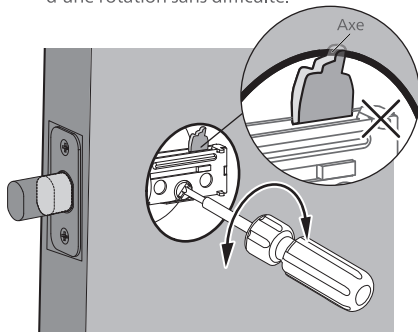

S'il ne peut pas tourner avec aisance, c'est parce que le trou de la porte est trop petit.

Retirez le Pêne Demi-Tour et ciselez un petit canal en haut du trou pour que l'axe dans le trou du Pêne Demi-Tour puisse tourner.

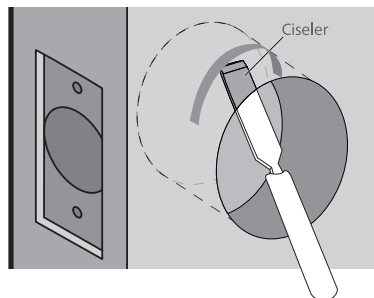

- ⑨ Installez la Plaque de Gâche sur le cadre de la porte.

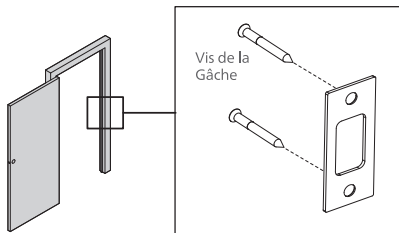

**⚠ Attention**

Assurez-vous que le trou dans le cadre de la porte soit d'une profondeur minimale de 1 pouce (25 mm).

## Installation de l'Assemblage Externe

**⚠ Attention**

Avant l'installation de l'Assemblage Interne et Externe, assurez-vous que le Pêne Demi-Tour soit complètement rétracté (en position déverrouillée).



Ne pas insérer la clé lorsque vous l'installez.

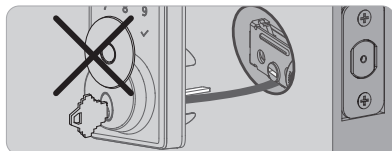

Mesurez le diamètre du trou dans la porte.

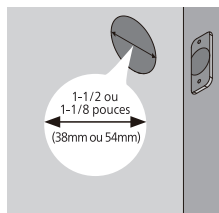

**1-1/2 pouce (38mm)**

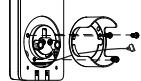

Retirez l'entretoise

**2-1/8 pouces (54mm)**

Passez à l'étape suivante.

- ⑩ Avec le Pêne Demi-Tour entièrement rétracté (en position déverrouillée), acheminez le câble sous le Pêne Demi-Tour et insérez l'embout dans le trou de l'Assemblage Externe.

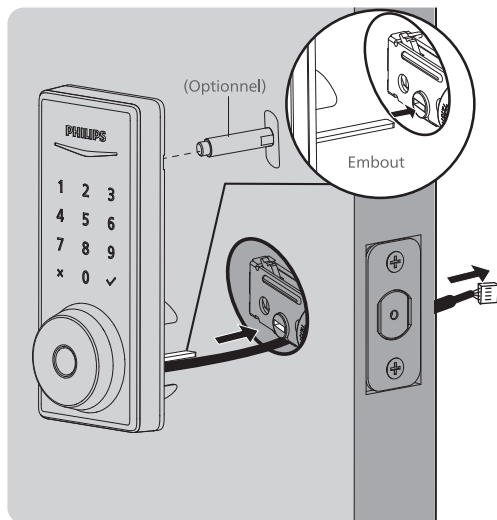

**⚠ Attention**

La Vis Supérieure & Vis Chicago sur le dessus sont OPTIONNELLES. Elles servent à renforcer la sécurité ou lorsqu'une porte est fragile ou déformée.

- 11 Fixez la Plaque de Montage avec les Vis de la Plaque de Montage. Ne serrez pas trop les vis.

**⚠ Attention**

Acheminez le câble à travers le trou de la Plaque de Montage.

La Vis Supérieure sur le dessus est OPTIONNELLE.

Avant d'installer la Vis Supérieure, fixez la Vis Chicago dans le trou de l'Assemblage Externe.

Tenez-le parallèle à l'extrémité de la porte.

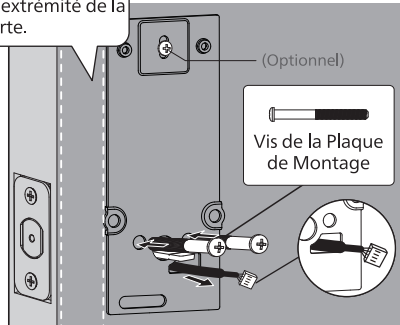

## Installation de l'Assemblage Interne

- 12 Poussez le cache de batterie et le couvercle inférieur vers le haut comme indiqué sur l'illustration.

**⚠ Attention**

Ne pas insérer les piles avant de terminer l'installation de la serrure.

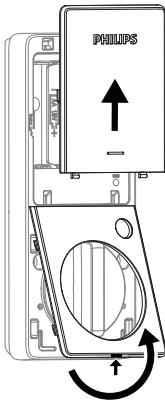

- 13 Insérez le connecteur du câble de l'Assemblage Externe dans la douille de l'Assemblage Interne. Poussez fermement le connecteur vers l'intérieur jusqu'à ce qu'il soit complètement fixé.

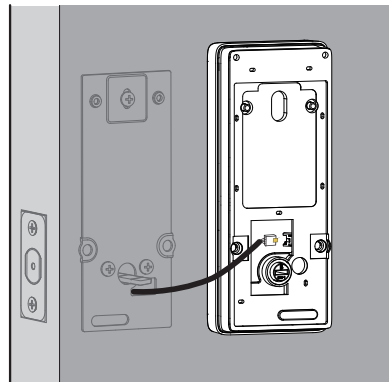

- 14 Maintenez le Bouton de Verrouillage en position verticale et l'embout horizontal, puis installez l'Assemblage Interne.

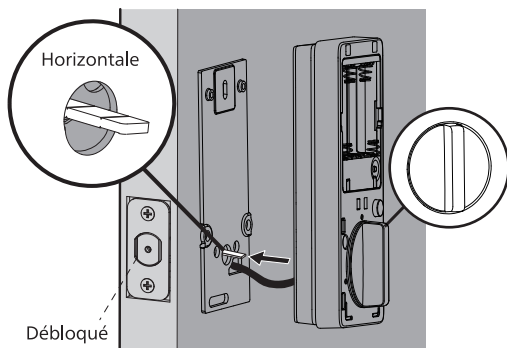

- 15 Fixez l'ensemble intérieur à la plaque de montage. Fixez le haut et le bas à l'aide des vis de montage courtes et longues, puis fixez le couvercle inférieur à l'ensemble intérieur.

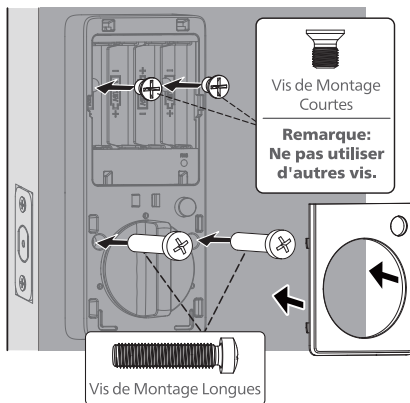

- 16 Installez 3 piles alcalines AA selon les instructions de direction indiquées à l'intérieur du compartiment des piles.

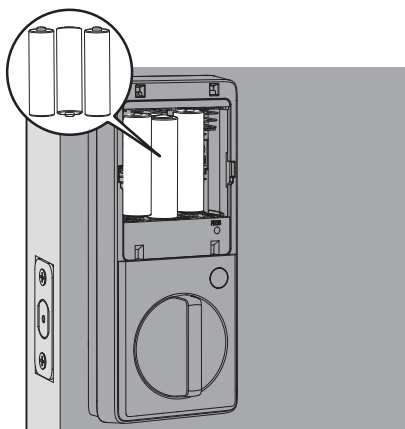

- 17 Appuyez sur le bouton de réinitialisation et maintenez-le enfoncé. Tout en le maintenant enfoncé, insérez la dernière batterie et attendez l'invite vocale : « Restaurer les paramètres d'usine ». Cela active le processus de gestion de la serrure qui doit être terminé avant la configuration de la serrure. Une fois terminé, repoussez le cache de batterie sur l'ensemble intérieur.

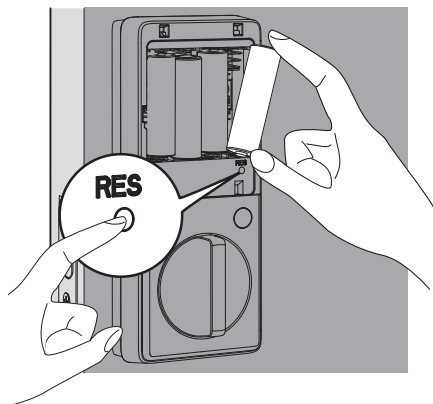

**⚠ Attention**

Assurez-vous que le câble n'est pas coincé, sinon la serrure ne fonctionnera pas correctement.

## Besoin d'aide?



U.S.A. & Canada: +1(833)599-9111

# 3 Utilisation

---

## Définitions des Fonctionnalités

### Code PIN Principal

---

Requis pour configuration et réglage de paramètres. Le Code PIN Principal peut être utilisé pour déverrouiller le verrou en Mode Absent et en Mode Confidentiel. Le Code PIN Principal par défaut (12345678) doit être modifié avant la configuration. (Les instructions de configuration se trouvent dans la page 39.) Le propriétaire/gestionnaire doit garder ces informations confidentielles.

### Verrouillage Automatique

---

L'appareil se verrouillera automatiquement après avoir été déverrouillé. Cette fonction est désactivée par défaut. Elle peut être réglé sur la serrure pour un délai entre 30 et 180 secondes (Les Instructions de configuration se trouvent à la page 41).

### Mode Silencieux

---

Les sons peuvent être coupés lorsque vous appuyez sur le clavier. Cependant, vous entendrez toujours les avertissements de batterie faible et les alertes du système. (Les instructions de configuration se trouve à la page 41.)

### Mode Absent

---

Ceci est une fonctionnalité de sécurité lorsque vous partez en vacances ou long voyage. Le Mode Absent restreint tous les Codes PIN et Empreintes Digitales des utilisateurs jusqu'à ce que le Code PIN Principal soit saisi sur l'écran tactile. Lorsque la serrure est déverrouillée à l'aide du Bouton de Verrouillage, une alarme sonnera pendant 1 minute.

En saisissant le Code PIN Principal sur l'écran tactile, vous pouvez désactiver l'alarme et le Mode Absent. (Les instructions de configuration se trouvent à la page 42.)

### Mode Confidentiel

---

Maintenez le Bouton de Confidentialité sur l'Assemblage Interne pendant 3 secondes pour activer le Mode Confidentialité. Cela limitera l'accès de tous les codes PIN et Empreintes Digitales de l'utilisateur. Le Mode Confidentialité sera automatiquement désactivé après avoir déverrouillé la porte avec le Bouton de Verrouillage ou le Code PIN Principal.

### Code PIN à Usage Unique (fonctionnalité sur l'application)

---

Étant généré par l'application Philips Home Access, le Code PIN à Usage Unique ne peut être utilisé qu'une seule fois.

Vous ne pouvez générer des codes PIN à Usage Unique pour la serrure électronique séries 1000 que via l'application Philips Home Access.

## Réinitialisation & Paramètres par Défaut

Cette procédure supprime tous les codes PIN utilisateur associés à la serrure et restaure les paramètres d'usine de la serrure. La restauration de la serrure activera également le processus de réinitialisation de la serrure.

1. Gardez la porte ouverte et déverrouillée.
2. Enlevez une pile, puis maintenez enfoncé le bouton de réinitialisation.
3. En maintenant le bouton de réinitialisation enfoncé, réinsérez la batterie. Attendez le message vocal « Restaurer les paramètres d'usine », indiquant que les paramètres par défaut ont été restaurés.

### Attention

Ne relâchez pas le bouton de réinitialisation tant que vous n'avez pas entendu l'invite vocale « Restaurer les paramètres d'usine ». Le son du carillon indique uniquement que l'appareil est sous tension, tandis que l'invite vocale « Restaurer les paramètres d'usine » confirme que la réinitialisation a réussi.

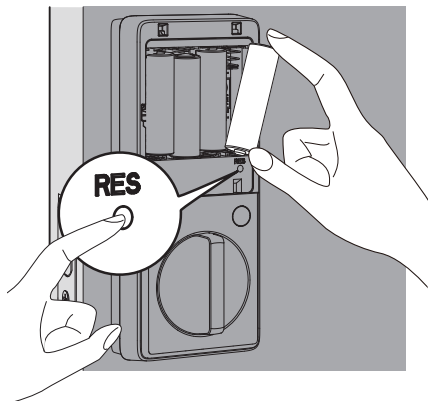

Fonctionnalités	Paramètre par Défaut
Code PIN Principal	12345678
Verrouillage Automatique	Désactivé
Mode Silencieux	Désactivé
Durée d'Ouverture	3 Minutes
Mode Absent	Désactivé

## **Type d'Identification et Capacité Maximale**

1. Code PIN Principal (4 à 10 chiffres) : Le Code PIN Principal par défaut est 12345678. Modifiez le Code PIN Principal par défaut avant d'enregistrer d'autres codes.
2. Code PIN Utilisateur (4 à 10 chiffres) : Un total de 20 codes PIN Utilisateur peut être ajouté et enregistré dans la serrure.
3. Empreinte Digitale de l'Utilisateur : 50 empreintes digitales peuvent être ajoutées et enregistrées dans la serrure.

## Configuration de la Serrure

### ⚠ Attention

Le Code PIN Principal par défaut est 12345678. Modifiez le Code PIN Principal par défaut avant de la configurer.

L'indicateur LED clignotera en rouge lorsque le code saisi n'a pas pu être enregistré.

Si aucune touche n'a été appuyée pendant plus de 10 secondes, la serrure quittera le mode de configuration.

**Touchez l'écran tactile avec votre paume pour réveiller la serrure avant de le configurer.**

### Modification du Code PIN Principal par Défaut

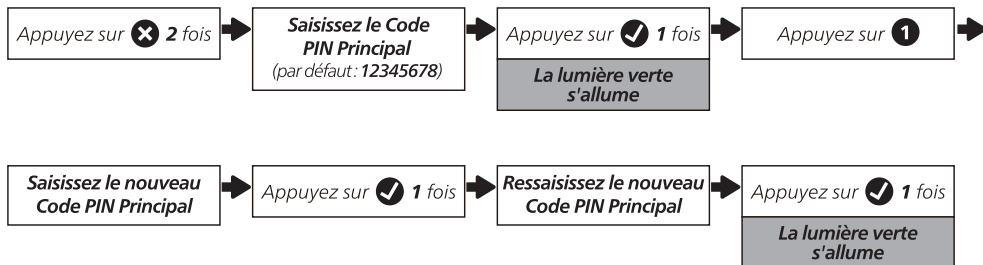

### Modification du Code PIN Administratif

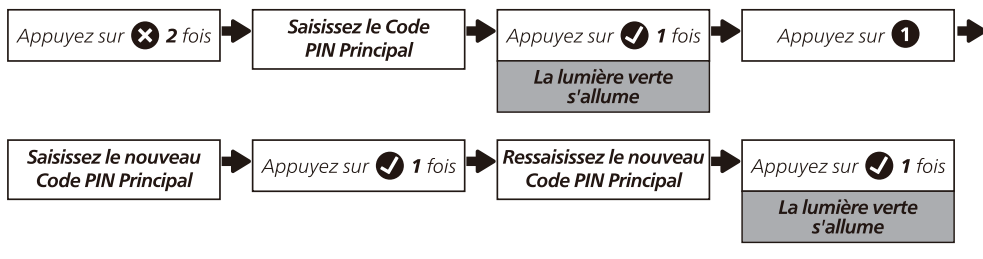

### Ajouter un Code PIN Utilisateur

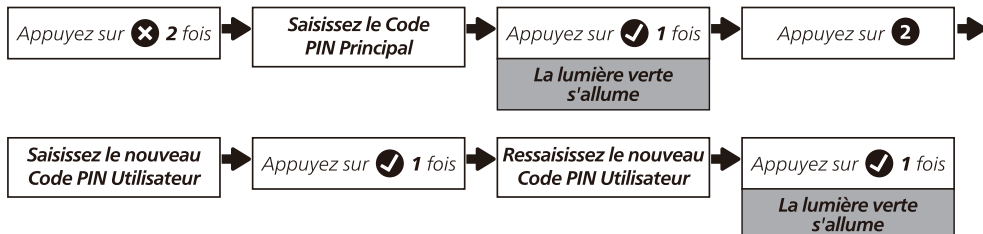

## Suppression du Code PIN Utilisateur

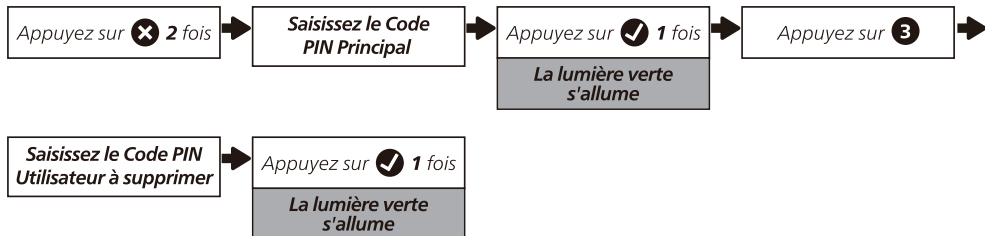

## Enregistrement d'une Empreinte Digitale de l'Utilisateur

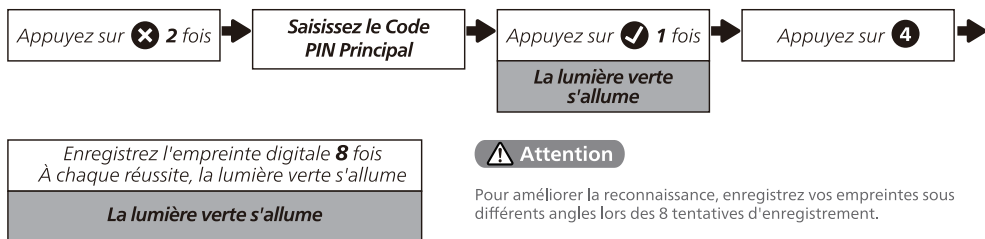

## Suppression d'une Empreinte Digitale de l'Utilisateur

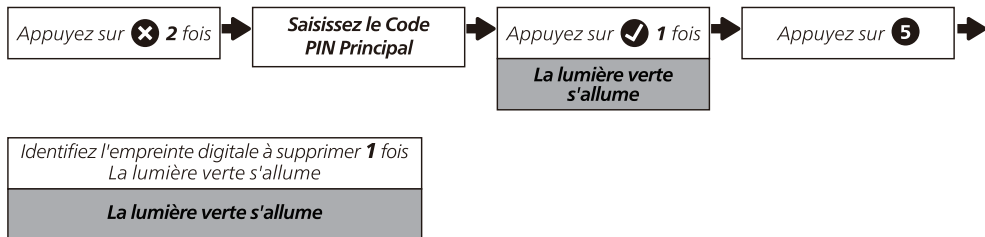

## Modification de la Langue du Système

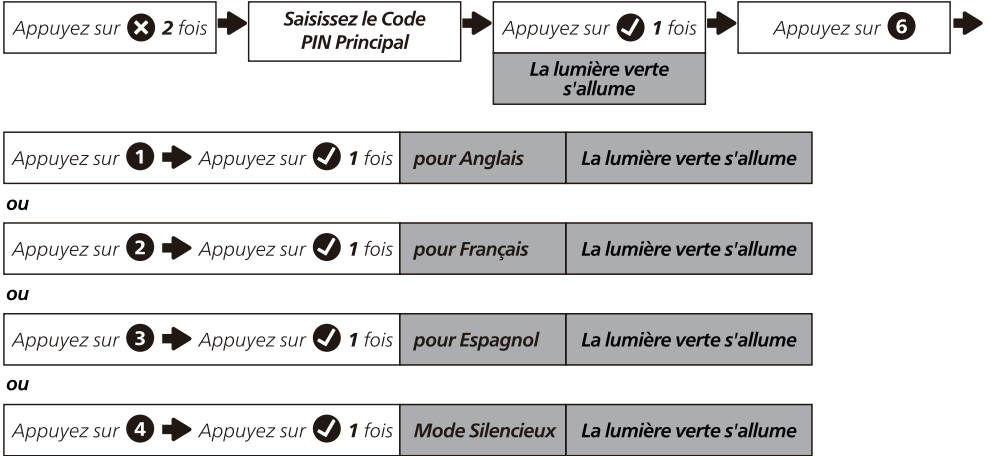

## Durée d'Ouverture Avant Verrouillage Automatique

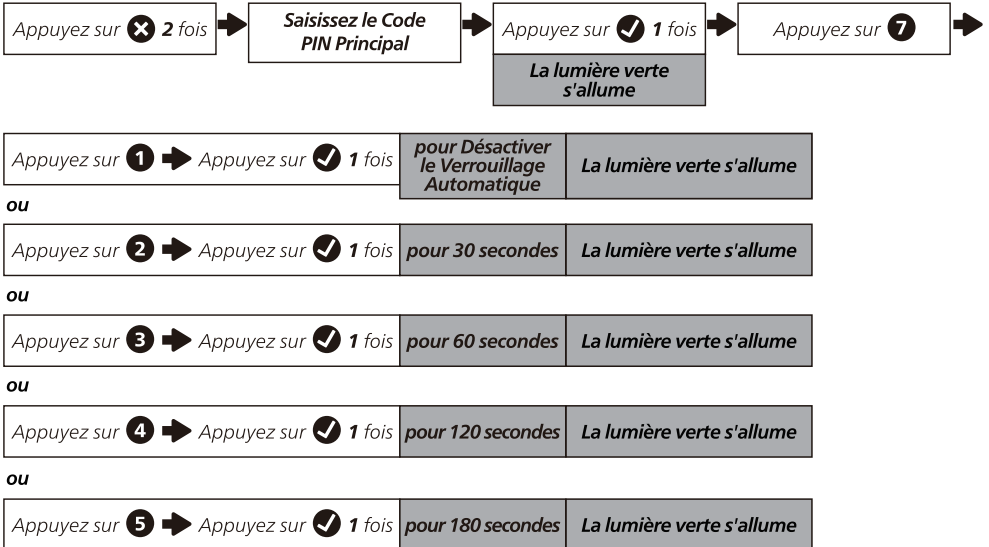

## Mode Absent

Appuyez sur **X** 2 fois

Saisissez le Code  
PIN Principal

Appuyez sur **✓** 1 fois

Appuyez sur **8**

La lumière verte  
s'allume

Appuyez sur **✓** 1 fois

La lumière verte  
s'allume

## Verrouillage & Déverrouillage

### Déverrouillage de la Porte depuis l'Extérieur

#### ⚠ Attention

Avant de saisir les codes PIN, placez votre main sur l'écran tactile pour le réveiller.

1. Déverrouillage avec Code PIN.
2. Déverrouillage avec Empreinte Digitale.
3. Déverrouillage avec Clé Mécanique.

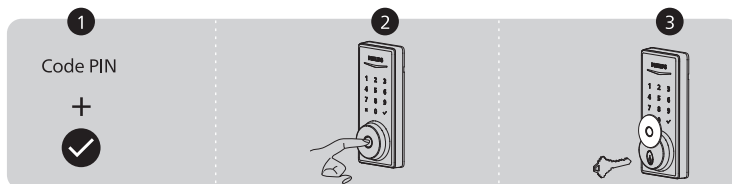

### Déverrouillage de la Porte depuis l'Intérieur

Tournez le Bouton de Verrouillage à la position de déverrouillage.

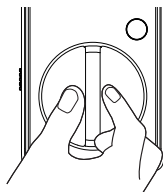

## Verrouillage de la Porte depuis l'Extérieur

1. Appuyez sur n'importe quel bouton du clavier et maintenez-le enfoncé pendant au moins 2 secondes pour verrouiller la porte en Mode Manuel.
2. En mode de verrouillage automatique, le pêne demi-tour s'étend automatiquement après le déverrouillage.
3. Verrouillage avec la Clé Mécanique.

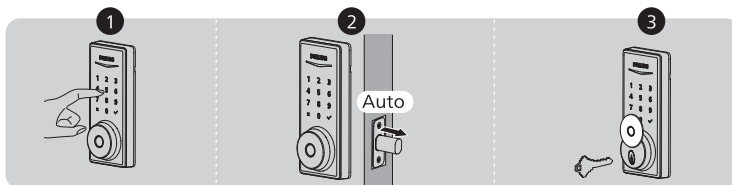

## Verrouillage de la Porte depuis l'Intérieur

1. Tournez le Bouton de Verrouillage à la position de verrouillage pour verrouiller l'appareil en Mode Manuel.
2. Appuyez sur le Bouton de Confidentialité pour verrouiller l'appareil en Mode Manuel.
3. En Mode Verrouillage Automatique, l'appareil se verrouille automatiquement.

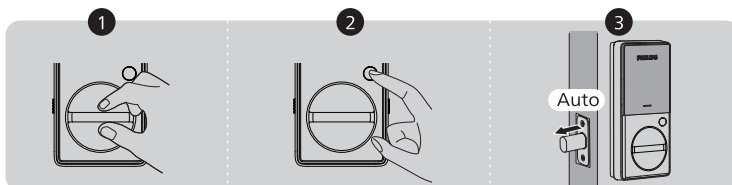

# 4 Philips Home Access

## Attention

Les produits Philips séries 1000 sont des serrures électroniques non-connectées. Seul un Code PIN à Usage Unique est disponible pour les séries 1000 dans l'application Philips Home Access.

## Téléchargement de l'Application Philips Home Access



Home Access



Scannez le code QR pour télécharger l'application Philips Home Access.

## Créer un Compte Utilisateur

Enregistrez-vous et connectez-vous à l'application Philips Home Access.

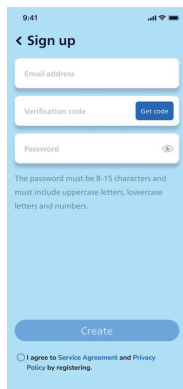
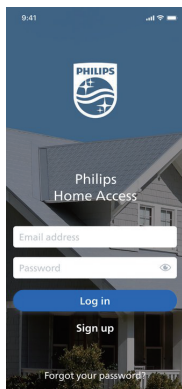

## Ajouter l'Appareil

Appuyez sur le bouton "Ajouter un Appareil" sur l'application.

Scannez le code QR ou entrez manuellement l'ESN situé à l'arrière de la Cache de Batterie et terminez les étapes d'appairage en suivant les instructions sur l'application.

## Attention

Assurez-vous de saisir le bon Code PIN Principal de l'appareil, autrement, cela pourrait rendre le Code PIN à Usage Unique invalide.

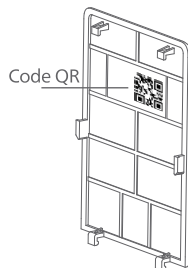

# 5 Dépannage

Problème	Solution
Le Pêne Demi-Tour ne fonctionne pas correctement après l'installation.	<ul style="list-style-type: none"> <li>◆ Assurez-vous que la distance du pêne demi-tour soit proprement ajustée. Consultez la page 31.</li> <li>◆ Avant l'installation, assurez-vous que le Pêne Demi-Tour soit rétracté. Consultez la page 33.</li> <li>◆ Veuillez restaurer les paramètres d'usine par défaut et saisir le Code PIN Principal par défaut pour configurer la serrure. Consultez la page 37.</li> </ul>
Après l'installation, le Pêne Demi-Tour fait du bruit mais ne fonctionne pas.	<p><b>Assurez-vous d'avoir suivi les instructions d'installation. Réinstallez et réinitialisez la serrure en faisant attention aux conseils suivants:</b></p> <ul style="list-style-type: none"> <li>◆ Avant d'installer l'Assemblage Externe et Interne, assurez-vous que le Pêne Demi-Tour soit complètement rétracté (en position déverrouillée).</li> <li>◆ Ne pas insérer la clé lors de l'installation.</li> <li>◆ Assurez-vous d'avoir inséré correctement le connecteur du câble de l'Assemblage Externe dans la douille de l'Assemblage Interne.</li> <li>◆ Gardez l'Assemblage Externe et Interne aligné et en parallèle avec le bord de la porte, et le Pêne Demi-Tour parallèle au bord de la porte.</li> <li>◆ Rétablissez les paramètres d'usine par défaut et activez le processus de verrouillage de reconnaissance des mains. Reportez-vous à la page 37.</li> <li>◆ Utilisez 4 piles non rechargeables AA neuves. Ne pas utiliser de piles rechargeables ou de piles neuves mélangées avec des anciennes.</li> </ul>
La configuration d'ouverture n'est pas activée après avoir mis les piles.	<ul style="list-style-type: none"> <li>◆ Rétablissez les paramètres d'usine par défaut et activez le processus de verrouillage de reconnaissance des mains. Reportez-vous à la page 37.</li> </ul>
La serrure tourne dans le mauvais sens.	<ul style="list-style-type: none"> <li>◆ Rétablissez les paramètres d'usine par défaut et activez le processus de verrouillage de reconnaissance des mains. Reportez-vous à la page 37.</li> <li>◆ Si la réinitialisation ne parvient pas à résoudre le problème, la serrure n'est probablement pas installée correctement. Veuillez réinstaller la serrure et la réinitialiser à nouveau.</li> </ul>
Impossible de retirer la clé à partir du Trou de la Serrure.	<ul style="list-style-type: none"> <li>◆ Démontez la serrure, puis faites tourner pour retirer la clé et réinstallez la serrure.</li> <li>◆ Ne pas insérer la clé lors de l'installation.</li> </ul>
La serrure ne tourne que si la Clé est Insérée.	<ul style="list-style-type: none"> <li>◆ Assurez-vous que le Pêne Demi-tour soit correctement installé. Consultez la page 31-32.</li> </ul>
La serrure ne se verrouille ou se déverrouille pas de manière fluide lors de l'utilisation du Bouton de Verrouillage.	<ul style="list-style-type: none"> <li>◆ Vérifiez à ce que les Vis de Montage soient correctement installées.</li> </ul>

Problème	Solution
<p>La serrure se verrouille mais ne se déverrouille pas, ou le Pêne Demi-Tour rentre et sort de manière incontrôlable.</p>	<ul style="list-style-type: none"> <li>◆ Si la porte se verrouille et se déverrouille de manière fluide en position ouverte, il y a un problème avec le cadre de la porte. Assurez-vous que le trou dans le cadre de la porte soit percé d'au moins 1 pouce (25 mm) de profondeur pour laisser suffisamment d'espace pour que le Pêne Demi-Tour puisse s'étendre dans le cadre de la porte lorsque la porte est verrouillée.</li> <li>◆ Si le problème persiste en position ouverte, il y a un problème avec la configuration d'ouverture ou l'installation de la serrure. Rétablissez les paramètres d'usine par défaut et activez le processus de verrouillage de reconnaissance des mains. Reportez-vous à la page 37.</li> <li>◆ Si la réinitialisation ne parvient pas à résoudre le problème, la serrure n'est probablement pas installée correctement. Veuillez réinstaller la serrure et la réinitialiser à nouveau.</li> <li>◆ Si ces solutions ne parviennent toujours pas à résoudre le problème, n'hésitez pas à nous contacter.</li> </ul>
<p>Échec de Verrouillage.</p>	<ul style="list-style-type: none"> <li>◆ Tenez l'Assemblage Externe et Interne aligné et parallèle au bord de la porte.</li> <li>◆ Tenez le Pêne Demi-Tour parallèle au bord de la porte.</li> </ul>
<p>Le Code PIN Principal ne peut pas être modifié.</p>	<ul style="list-style-type: none"> <li>◆ Restaurez les paramètres d'usine et réenregistrez tous les Codes PIN Utilisateur. Consultez la page 37-39.</li> </ul>
<p>Impossible de scanner le code QR sur l'appareil.</p>	<ul style="list-style-type: none"> <li>◆ Scannez le code QR dans un environnement bien éclairé, utilisez la lampe torche intégrée de votre téléphone ou essayez de scanner dans un environnement suffisamment éclairé.</li> <li>◆ Assurez-vous d'avoir assez de distance entre votre smartphone et le code QR et assurez-vous que le code QR soit au centre de l'écran de votre téléphone.</li> <li>◆ L'éclairage direct ou la lumière du soleil peuvent provoquer des reflets qui pourraient interférer lors du scan.</li> </ul>
<p>Échec de la configuration de la serrure.</p>	<ul style="list-style-type: none"> <li>◆ Assurez-vous que la serrure soit installée correctement.</li> <li>◆ Mettez des piles neuves et assurez-vous que le câble n'est pas coincé.</li> <li>◆ Après l'installation, restaurez la serrure aux paramètres d'usine pour terminer le processus de configuration de la serrure.</li> </ul>
<p>J'ai oublié mon Code PIN Principal.</p>	<ul style="list-style-type: none"> <li>◆ Effectuez une réinitialisation pour effacer tous les codes PIN. Une fois la réinitialisation terminée, tous les codes PIN seront supprimés et le Code PIN Principal sera réinitialisé au Code PIN Principal par défaut 12345678.</li> </ul>
<p>Le Code PIN à Usage Unique ne fonctionne pas.</p>	<ul style="list-style-type: none"> <li>◆ Vérifiez si le code PIN Principal que vous avez défini dans l'application est le même que le code PIN Principal de la serrure. Si ce n'est pas le cas, remplacez le Code PIN Principal dans l'application Philips Home Access par le bon code.</li> </ul>

Problème	Solution
Impossible d'ajouter des empreintes digitales, ou l'empreinte digitale ne fonctionne pas.	<ul style="list-style-type: none"> <li>◆ Assurez-vous que l'empreinte digitale soit enregistrée et identifiable.</li> <li>◆ Modifiez le Code PIN Principal par défaut (12345678) avant d'ajouter des empreintes digitales.</li> <li>◆ Ayez le doigt à enregistrer sec et propre.</li> <li>◆ Ayez le capteur d'empreintes digitales sec et propre.</li> <li>◆ Ajoutez plusieurs empreintes digitales avec le même doigt.</li> <li>◆ Essayez d'ajouter les empreintes digitales des autres doigts.</li> <li>◆ Pour améliorer l'identification, enregistrez vos empreintes sous différents angles et appuyez plus fort lors des 8 tentatives d'enregistrement.</li> </ul>
Réception d'alertes de batterie faible.	<ul style="list-style-type: none"> <li>◆ Retirez les piles et insérez 4 nouvelles piles alcalines AA.</li> </ul>
L'écran tactile ne réagit pas.	<ul style="list-style-type: none"> <li>◆ Assurez-vous que les piles soient insérées correctement.</li> <li>◆ Les piles sont faibles si l'indicateur de batterie clignote de façon continue. Veuillez les remplacer par 4 nouvelles piles alcalines AA.</li> <li>◆ Assurez-vous que le câble soit correctement connecté et qu'il n'a pas été endommagé lors de l'installation.</li> </ul>
Le Verrouillage Automatique ne fonctionne pas.	<ul style="list-style-type: none"> <li>◆ Les piles sont faibles si l'indicateur de batterie clignote de façon continue. Veuillez les remplacer par 4 nouvelles piles alcalines AA.</li> <li>◆ Activez la fonction Verrouillage Automatique. Consultez la page 41.</li> </ul>

**Encore des questions ou besoin d'aide ?  
N'hésitez pas à nous contacter :**



**U.S.A. & Canada: +1(833)599-9111**

# 6 Garantie

---

## 2 Ans de Garantie

Cette garantie limitée s'applique aux produits Philips Home Access. Elle couvre les défauts de matériaux et de fabrication dans des conditions normales d'utilisation, telles que déterminées par Conex ou son revendeur agréé.

Pour plus d'informations sur la garantie applicable à ce produit, veuillez visiter <http://www.usa.philips.com> ou contacter le revendeur auprès duquel vous avez acheté le produit.

# Índice ES

---

**Introducción** **50**

---

**1 Advertencias y Seguridad** **50**

Seguridad

Precaución

Devoluciones y Eliminación

---

**2 Instalación** **51**

Lista de Partes

Vista del Ensamblaje

Instalar la Cerradura

---

**3 Uso** **60**

Definiciones de las Funciones

Reinicio de fábrica y Configuración de fábrica

Tipo de acreditación y Capacidad máxima

Programar la Cerradura

Bloquear y Desbloquear

---

**4 Philips Home Access** **68**

Descargar la aplicación Philips Home Access

Crear una Cuenta de Usuario

Agregar el Dispositivo

---

---

**5 Resolución de Problemas** **69**

---

**6 Garantía** **72**

---

# Introducción

¡Felicitaciones por su compra! ¡Le damos la bienvenida a la Familia de Seguridad Inteligente de Philips!

Para aprovechar todos los beneficios que le ofrece Philips Home Access, registre su producto en [www.philips.com/myphilips](http://www.philips.com/myphilips)



## Registre su producto

- Haga un seguimiento del período de garantía de su producto
- Acceda a devoluciones de efectivo, obsequios y ofertas especiales
- Obtenga asistencia para su producto de forma sencilla

## 1 Advertencias y Seguridad

### Seguridad

- ◆ Antes de usar este producto, es importante que lea y entienda todas las instrucciones. La garantía no cubre daños derivados del incumplimiento de las siguientes instrucciones.
- ◆ Utilice solo componentes suministrados por el fabricante y los accesorios sugeridos.
- ◆ Utilice solo pilas alcalinas AA.
- ◆ No desensamble a la fuerza el producto para activar una alarma o dañar el producto.
- ◆ No raspe el sensor de huellas digitales con objetos cortantes ya que podría provocar un daño permanente.
- ◆ No extraiga las pilas durante la instalación y el funcionamiento de la cerradura.
- ◆ Cambie el código PIN maestro predeterminado inmediatamente después de finalizar la instalación.

### Precaución

- ◆ No coloque las pilas cerca de fuentes de incendio.
- ◆ No conecte los 2 polos de las pilas con metales para evitar cortocircuitos y una posible explosión.
- ◆ Todas las sustituciones de componentes deben ser realizadas por Philips, un centro de servicio autorizado por Philips o un técnico profesional.
- ◆ No utilice partes ni accesorios fabricados por otras empresas, excepto las pilas.
- ◆ No exponga los productos a lugares donde se puedan producir pérdidas o salpicaduras de agua.

### Devoluciones y Eliminación

- ◆ Las cerraduras pueden devolverse en un centro de servicio autorizado por Philips. Si el producto devuelto cumple las condiciones establecidas por Philips, se proporcionará una compensación acorde.
- ◆ Respete los reglamentos locales y no deseche los productos ni pilas usados con los residuos domésticos normales.

# 2 Instalación

## Lista de Partes



① Ensamblaje exterior

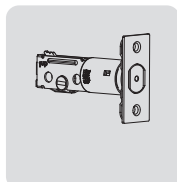

② Perno del cerrojo

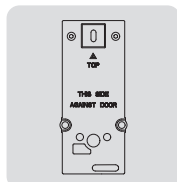

③ Placa de montaje

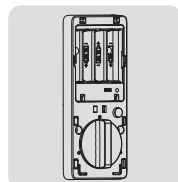

④ Ensamblaje interior

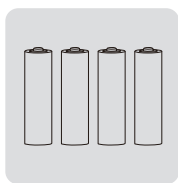

⑤ Pilas AA (4)

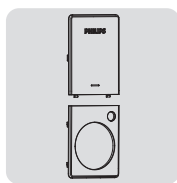

⑥ Cubierta de la batería  
Cubierta inferior

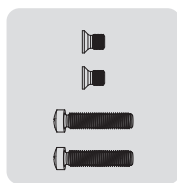

⑦ Tornillos de ensamblaje cortos (2)  
Tornillos de ensamblaje largos (2)

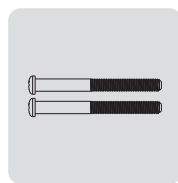

⑧ Tornillos de placa  
de montaje (2)

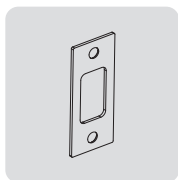

⑨ Placa del  
cerradero

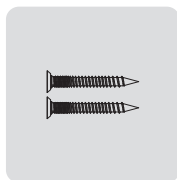

⑩ Tornillos de placa  
del cerradero (2)

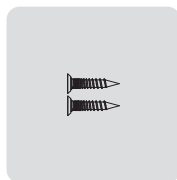

⑪ Tornillo de  
perno del cerrojo (2)

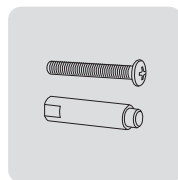

⑫ Tornillo superior y  
Piquete de tornillo  
(opcional)

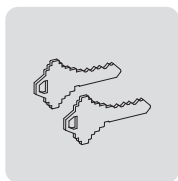

⑬ Llaves mecánicas

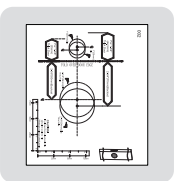

⑭ Plantilla de  
perforación

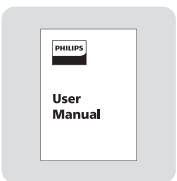

⑮ Manual del usuario



⑯ Guía de inicio rápido

# Vista del Ensamblaje

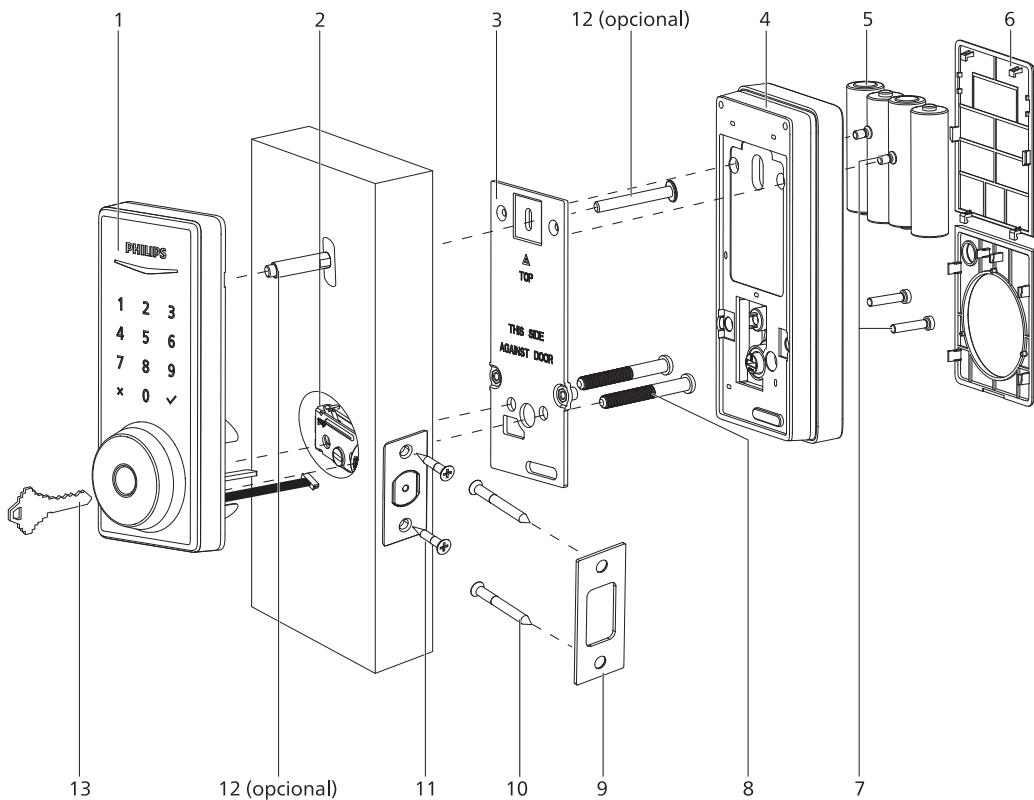

- |   |   |
|---|---|
| <ul style="list-style-type: none"> <li>1. Ensamblaje exterior</li> <li>2. Perno del cerrojo</li> <li>3. Placa de montaje</li> <li>4. Ensamblaje interior</li> <li>5. Pilas AA (4)</li> <li>6. Cubierta de la batería y cubierta inferior</li> <li>7. Tornillos de ensamblaje cortos (2)<br/>Tornillos de ensamblaje largos (2)</li> </ul> | <ul style="list-style-type: none"> <li>8. Tornillos de placa de montaje (2)</li> <li>9. Placa del cerradero</li> <li>10. Tornillos de placa del cerradero (2)</li> <li>11. Tornillo de perno del cerrojo (2)</li> <li>12. Tornillo superior y Piquete de tornillo (opcional)</li> <li>13. Llaves mecánicas (2)</li> </ul> |
|---|---|

## Ensamblaje exterior

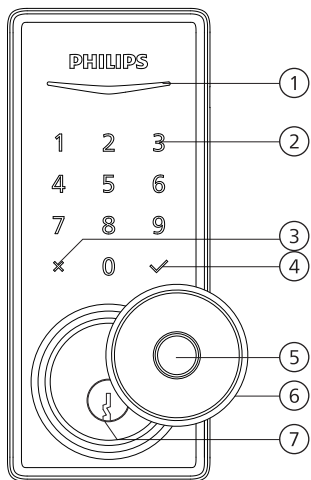

1	Indicador de estado
2	Teclado táctil
3	Botón de cancelación
4	Botón de confirmación
5	Sensor de huellas digitales
6	Cubierta de ojo de la cerradura
7	Ojo de la cerradura

## Ensamblaje interior

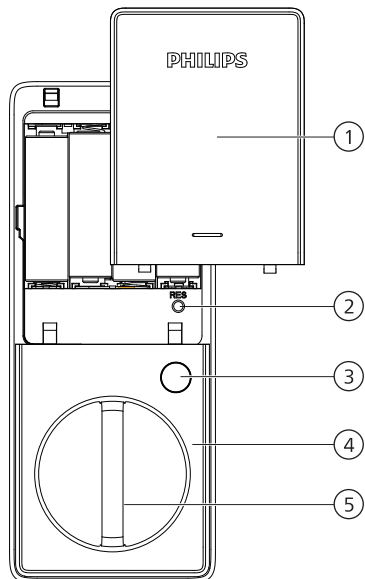

1	Cubierta de la batería
2	Botón de reinicio
3	Botón de privacidad
4	Cubierta inferior
5	Pasador manual

# Instalar la Cerradura

## Herramientas necesarias



Destornillador Phillips núm. 2

## Prepare la puerta y verifique las dimensiones

- 1 Mida para confirmar que el agujero de la puerta mide  $1\text{-}1/2''$  o  $2\text{-}1/8''$  (38 mm o 54 mm).  
Mida para confirmar que el agujero en el borde de la puerta mide  $1''$  (25 mm).
- 2 Mida para confirmar que la distancia del borde de la puerta al centro del agujero es de  $2\text{-}3/8''$  o  $2\text{-}3/4''$  (60 mm o 70 mm).

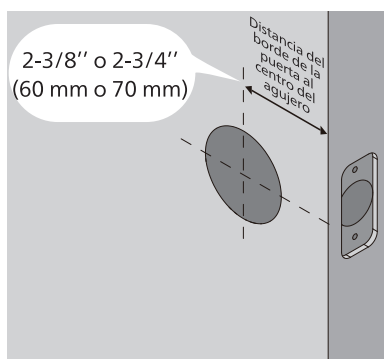
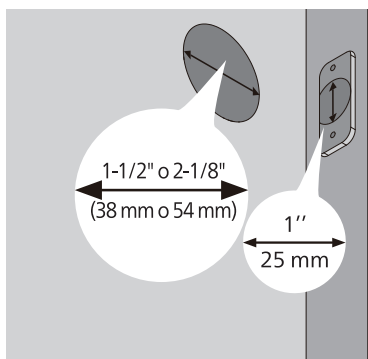

- 3 Mida para confirmar que el grosor de la puerta es de  $1\text{-}3/8''$  a  $2''$  (35 mm a 50 mm).
- 4 Asegúrese de que el agujero en el marco de la puerta tenga una profundidad mínima de  $1''$  (25 mm) para que haya suficiente espacio para que el cerrojo pasador se extienda dentro del marco de la puerta al bloquear la puerta.

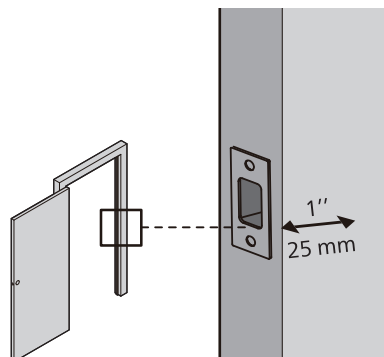
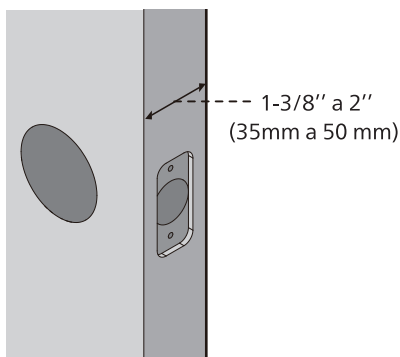

### ⚠ Atención

Asegúrese de que el marco de la puerta y la puerta estén alineados y de que no haya obstrucciones en el marco de la puerta.

5 OPCIONAL: Perfore un agujero para el tornillo superior.

**⚠ Atención**

La instalación de este tornillo en el Ensamblaje exterior es OPCIONAL. Se utiliza para mayor seguridad o cuando la puerta no es fuerte o es desigual.

Para instalar este tornillo, antes de comenzar la instalación, deberá perforar un agujero ( $19/32''$ ) en la puerta.

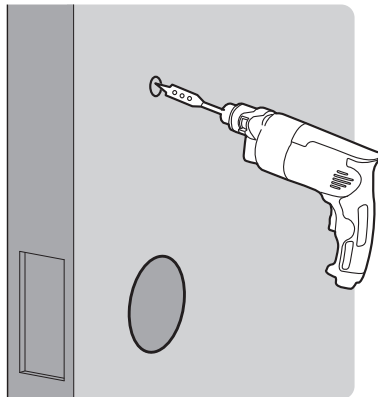
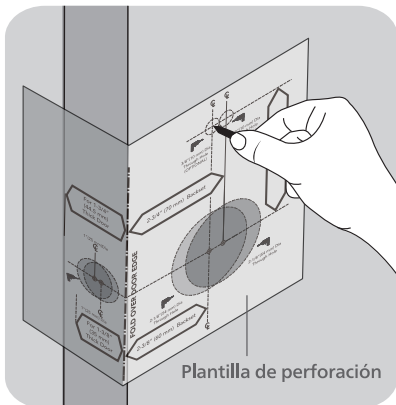

6 Determine la distancia del borde de la puerta al centro del agujero y ajuste el perno del cerrojo.

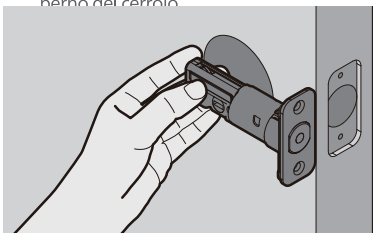

Sostenga el perno del cerrojo frente al agujero de la puerta, con la cara del perno del cerrojo al ras contra el borde de la puerta. ¿El agujero ranurado queda centrado en el agujero de la puerta?

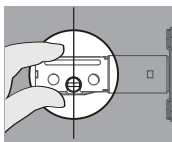

**SÍ**

No requiere ajuste.  
Proceda al siguiente paso.

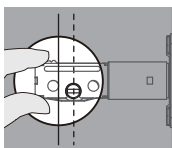

**NO**

El agujero ranurado NO está centrado.  
Rote y tire del perno del cerrojo, como se muestra, para extenderlo.

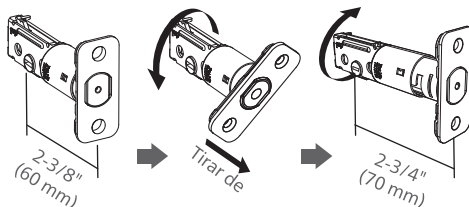

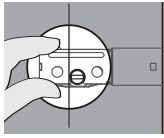

## NO

Para un agujero de perforación de 1-1/2" (38 mm), utilice una mecha de 1" (25 mm) para extender la profundidad del agujero del cerrojo al menos 13/64" (5 mm).

No es necesario extender el agujero del cerrojo para un agujero de perforación de 2-1/8" (54 mm).

Después de extender el agujero del cerrojo, vuelva a introducir el perno del cerrojo para asegurarse de que entra correctamente.

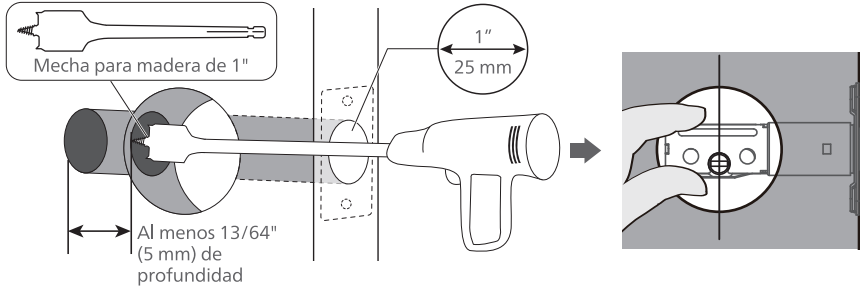

### 7 Instale el perno del cerrojo.

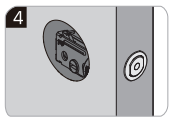
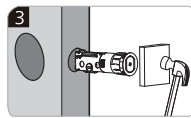
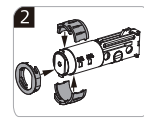
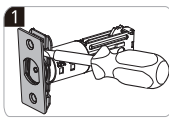
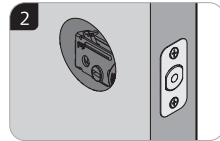
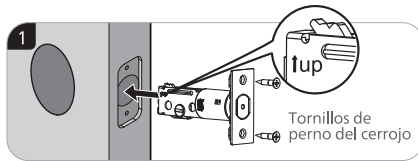

Collarín de empotrado

### 8 Instale el perno del cerrojo y rótelo con un destornillador para confirmar que rota fácilmente.

Si no rota fácilmente se debe a que el agujero de la puerta es demasiado pequeño.

Extraiga el perno del cerrojo y cincel un pequeño canal en la parte superior del agujero para que la leva del perno del cerrojo tenga espacio para rotar.

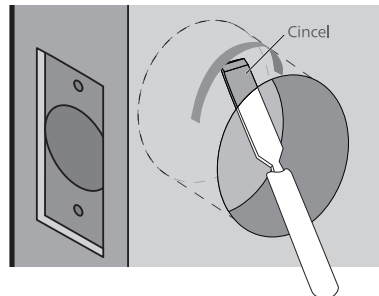
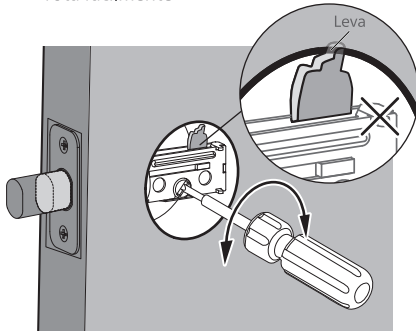

- 9 Instale la placa del cerradero en el marco de la puerta.

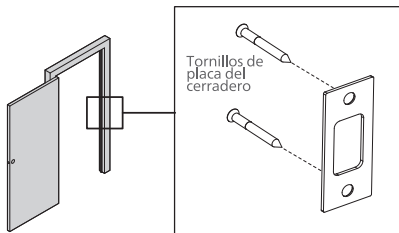

**⚠ Atención**

Asegúrese de que el agujero en el marco de la puerta tenga una profundidad mínima de 1" (25 mm).

## Instale el ensamblaje exterior

**⚠ Atención**

Antes de instalar el ensamblaje interior y exterior, asegúrese de que el perno del cerrojo esté completamente retraído (en la posición desbloqueada).

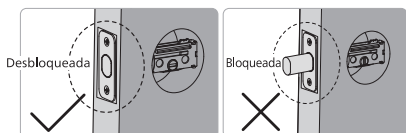

No introduzca la llave durante la instalación.

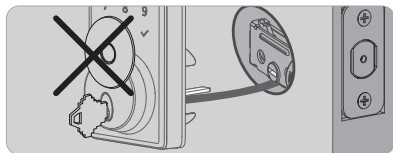

Mida el diámetro del agujero en la puerta.

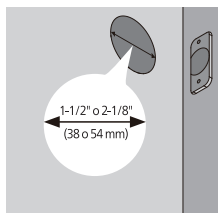

**1-1/2" (38 mm)**

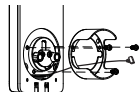

Retire el espaciador

**2-1/8" (54 mm)**

Proceda al siguiente paso

- 10 Con el perno del cerrojo completamente retraído (en la posición desbloqueada), pase el cable por debajo del perno del cerrojo e introduzca la parte posterior a través de la ranura en el perno del cerrojo.

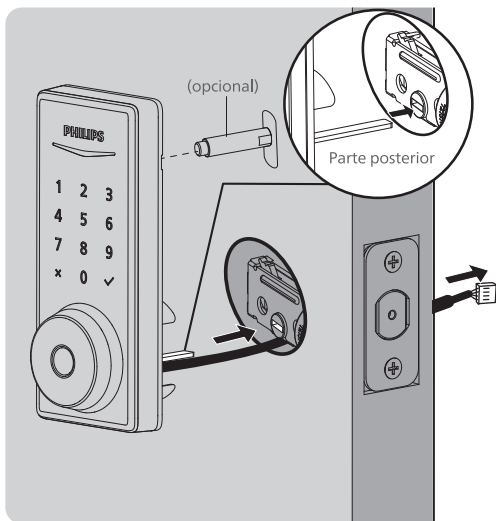

**⚠ Atención**

El tornillo superior y piquete de tornillo en la parte superior son OPCIONALES. Se utiliza para mayor seguridad o cuando la puerta no es fuerte o es desigual.

- 11 Fije la placa de montaje con los tornillos de placa de montaje. No apriete demasiado los tornillos.

**⚠ Atención**

Pase el cable a través del agujero en la placa de montaje.

El tornillo superior en la parte superior es OPCIONAL.

Antes de instalar el tornillo superior, ajuste el piquete del tornillo en el agujero del ensamblaje exterior.

Mantenga paralelo al borde de la puerta.

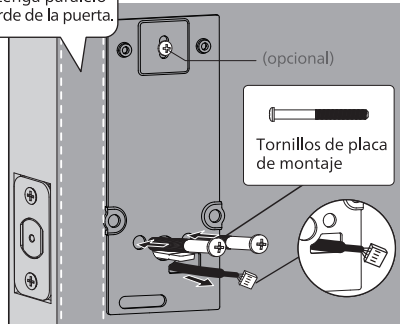

## Instale el ensamblaje interior

- 12 Empuje la cubierta de la batería y la cubierta inferior hacia arriba como se muestra en la ilustración.

**⚠ Atención**

No coloque las pilas hasta que la cerradura esté completamente instalada.

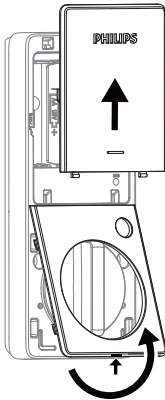

- 13 Inserte el conector del cable del ensamblaje exterior en el casquillo del ensamblaje interior. Empuje el conector firmemente hasta que quede conectado correctamente.

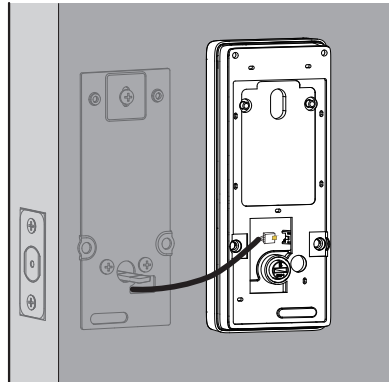

- 14 Mantenga el botón de giro en posición vertical y la parte posterior horizontal, luego instale el ensamblaje interior.

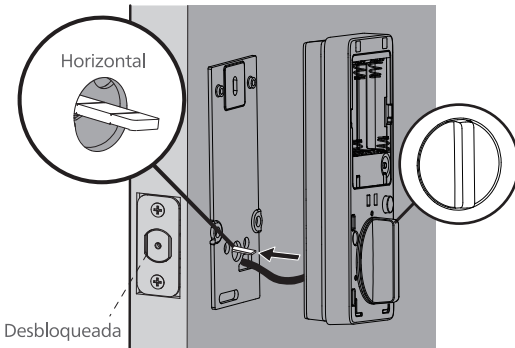

- 15 Conecte el ensamblaje interior con la placa de montaje. Asegure la parte superior e inferior usando los tornillos de ensamblaje cortos y largos, a continuación fije la cubierta inferior al ensamblaje interior.

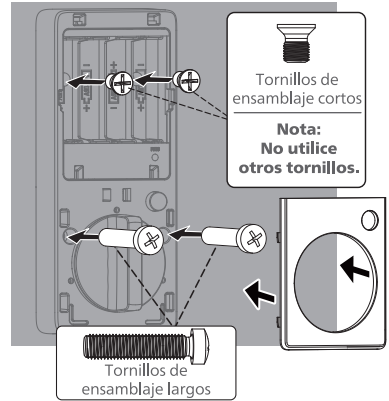

- 16 Instale 3 baterías alcalinas AA de acuerdo con la guía de instrucción dentro del soporte de la batería.

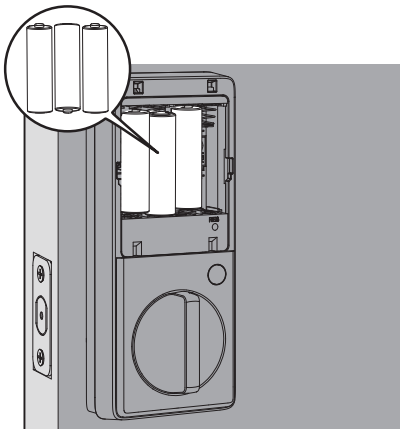

- 17 Mantenga presionado el botón de reinicio. Mientras lo presiona, inserte la última batería y espere la instrucción de voz: "Restaurar configuración de fábrica". De este modo se activa el proceso de orientación de la cerradura que debe completarse antes de configurar la cerradura. Una vez terminado, vuelva a colocar la cubierta de la batería en el ensamblaje interior.

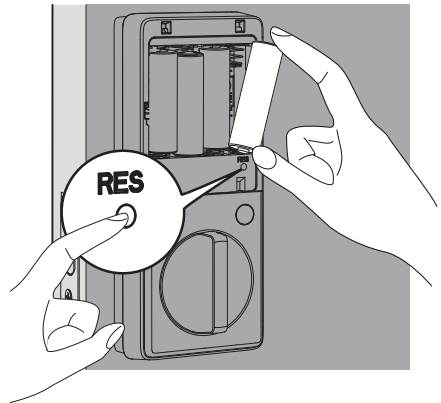

**⚠ Atención**

Asegúrese de que el cable no quede pinzado, de lo contrario la cerradura no funcionará correctamente.

## ¿Necesita ayuda?



EE. UU. y Canadá +1(833)599-9111

# 3 Uso

---

## Definiciones de las Funciones

### Código PIN Maestro

---

Necesario para programar y ajustar la configuración. El Código PIN Maestro puede utilizarse para desbloquear la cerradura en el Modo Ausente y el Modo de Privacidad. Se debe cambiar el Código PIN Maestro predeterminado (12345678) antes de programar la cerradura. (Consulte las instrucciones de programación en la página 63). El propietario/encargado no debe revelar esta información.

### Bloqueo automático

---

La unidad se bloqueará automáticamente después de haber sido desbloqueada. Esta función está deshabilitada de forma predeterminada. Puede configurarse en la cerradura con un retardo de tiempo de entre 30 y 180 segundos (Consulte las instrucciones de programación en la página 65).

### Modo Silencioso

---

Los sonidos de la pantalla táctil pueden silenciarse. Sin embargo, todavía podrá oír las advertencias de batería baja y las alertas del sistema. (Consulte las instrucciones de programación en la página 65).

### Modo Ausente

---

Esta es una función de seguridad para cuando se va de vacaciones o hace un viaje largo. El Modo Ausente restringe todos los códigos PIN de usuario y las huellas digitales hasta que se introduce el Código PIN Maestro en la pantalla táctil. Si la cerradura se desbloquea con el pasador manual, sonará una alarma durante 1 minuto.

Al introducir el Código PIN Maestro en la pantalla táctil, puede desactivar la alarma y el Modo Ausente. (Consulte las instrucciones de programación en la página 66).

### Modo de Privacidad

---

Presione y mantenga presionado el Botón de Privacidad en el Ensamblaje interior durante 3 segundos para activar el Modo de Privacidad. De este modo, se restringirá el acceso con todos los Códigos PIN de usuario y las huellas digitales. El Modo de Privacidad se desactivará automáticamente después de desbloquear la puerta con el Pasador manual o con el Código PIN Maestro.

### Código PIN de un solo uso (función disponible en la aplicación)

---

El Código PIN de un solo uso, que se genera mediante la aplicación Philips Home Access, puede usarse una sola vez.

Los códigos PIN de un solo uso para la cerradura electrónica de la serie 1000 solo pueden generarse a través de la aplicación Philips Home Access.

## Reinicio de fábrica y Configuración de fábrica

Este procedimiento elimina todos los códigos PIN de usuario asociados con la cerradura y restaura la cerradura a la configuración de fábrica. Restaurar la cerradura a la configuración de fábrica también activará el proceso de orientación de la cerradura.

1. Mantenga la puerta abierta y desbloqueada.
2. Retire una batería y luego mantenga presionado el botón de reinicio.
3. Mientras mantiene presionado el botón de reinicio, vuelva a insertar la batería. Espere el mensaje de voz « Restaurar configuración de fábrica », que indica que se han restaurado los valores predeterminados.

### ⚠ Atención

No suelte el botón de reinicio hasta que escuche el mensaje "Restaurar a la configuración de fábrica". El sonido del timbre solo indica que el dispositivo está encendido, mientras que el mensaje de voz "Restaurar a la configuración de fábrica" confirma que el restablecimiento fue exitoso.

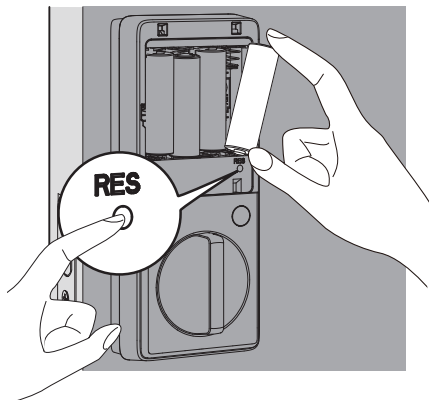

Función	Configuración de fábrica
Código PIN Maestro	12345678
Bloqueo automática	Deshabilitado
Modo Silencioso	Deshabilitado
Tiempo de Apagado	3 minutos
Modo Ausente	Deshabilitado

## **Tipo de acreditación y Capacidad máxima**

1. Código PIN Maestro (4 a 10 dígitos): El Código PIN Maestro predeterminado es 12345678. Cambie el Código PIN Maestro antes de programar otros códigos.
2. Código PIN de usuario (4 a 10 dígitos): Se pueden programar y guardar en total 20 Códigos PIN de usuario en la cerradura.
3. Huella digital de usuario: Se pueden programar y guardar 50 huellas digitales en la cerradura.

## Programar la Cerradura

### ⚠ Atención

El Código PIN Maestro predeterminado es 12345678. Cambie el Código PIN Maestro antes de programar la cerradura. La luz indicadora parpadeará en rojo cuando no se guarde correctamente el código introducido. Si no se presiona ningún botón durante más de 10 segundos, la cerradura saldrá del modo de programación.

**Toque el Teclado táctil con la palma de la mano para activar la cerradura antes de configurarla.**

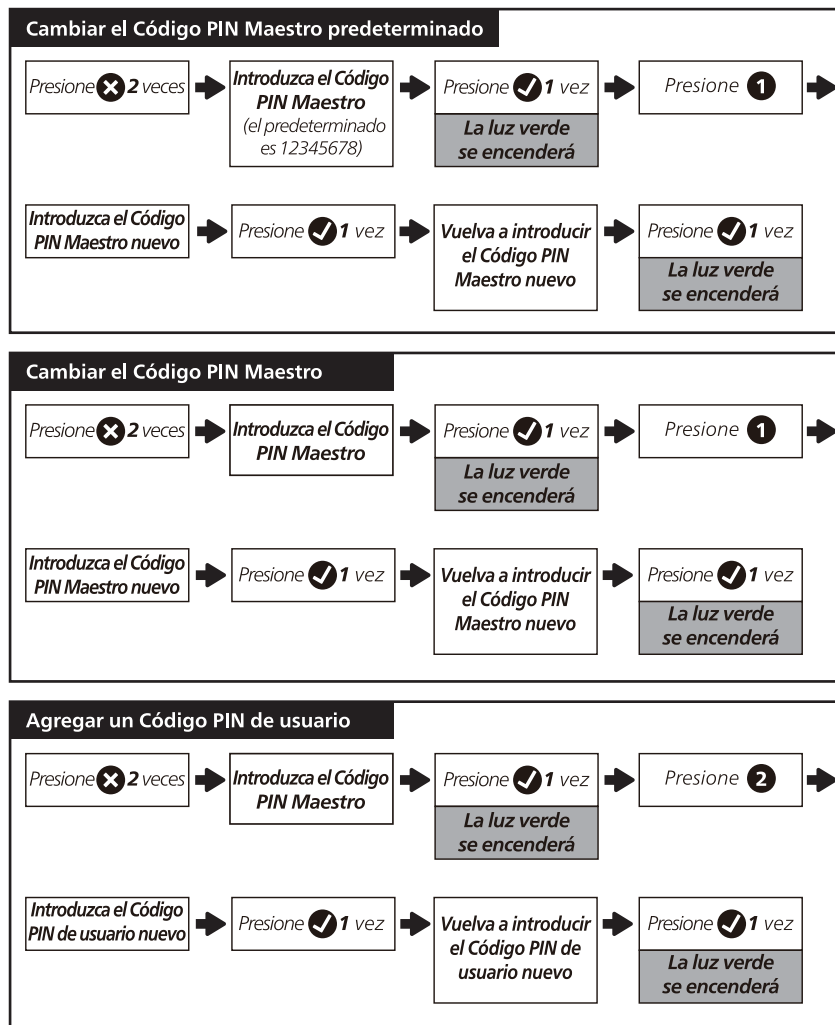

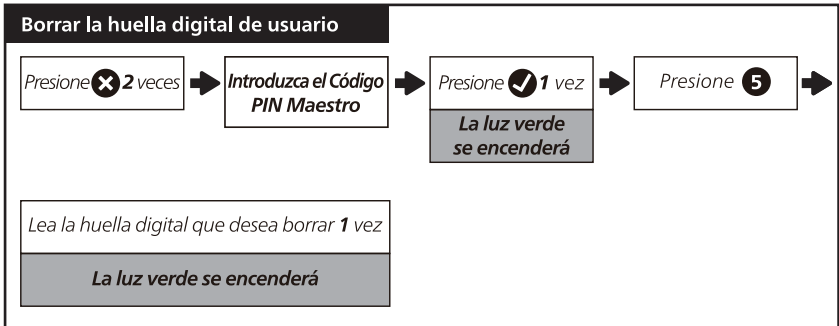
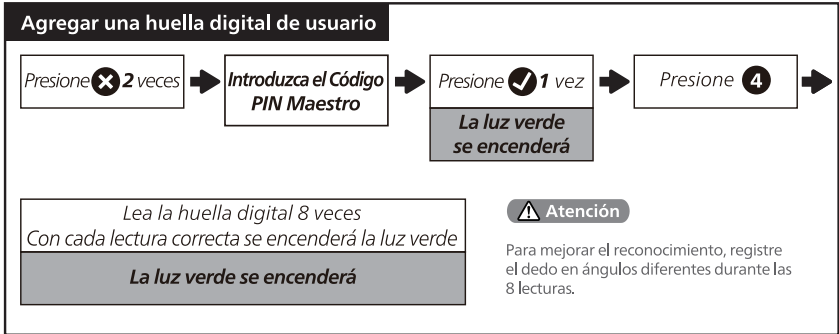
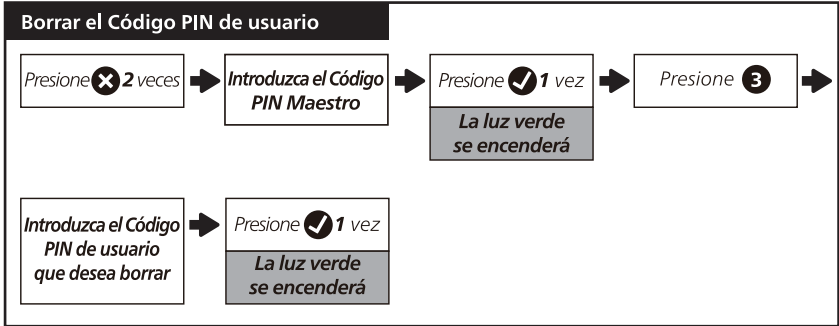

### Cambiar el idioma del sistema

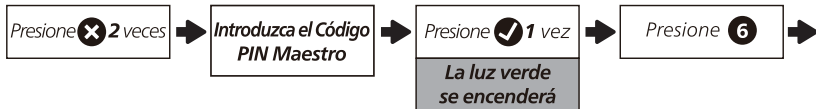

o



o



o



### Configurar el bloqueo automático programada

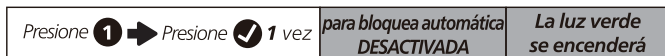
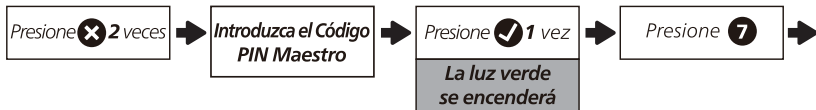

o

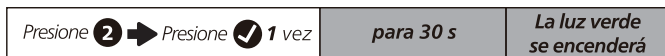

o



o



o



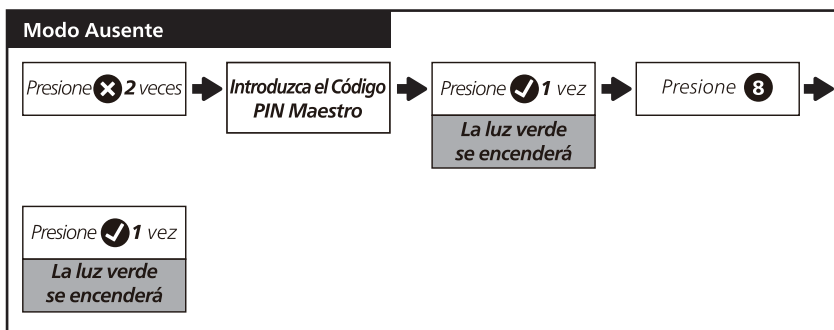

## Bloquear y Desbloquear

### Desbloquear la puerta desde el exterior

#### ⚠ Atención

Antes de introducir los códigos PIN, coloque su mando sobre el Teclado táctil para activarlo.

1. Desbloquear con códigos PIN.
2. Desbloquear con huella digital.
3. Desbloquear con llave mecánica.

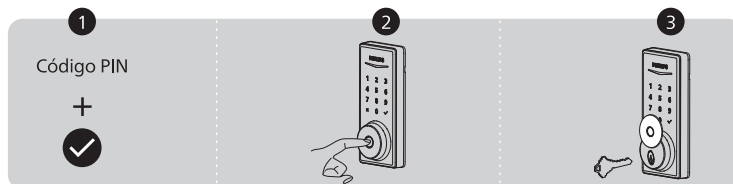

### Desbloquear la puerta desde el interior

Rote el pasador manual hasta la posición de desbloqueo.

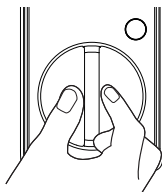

## Bloquear la puerta desde el exterior

1. Presione y mantenga presionado cualquier botón en la pantalla táctil durante al menos 2 segundos para bloquear la puerta en el Modo Manual.
2. En el modo de bloqueo automático, el pestillo se extenderá automáticamente después de desbloquearse.
3. Bloquear con llave mecánica.

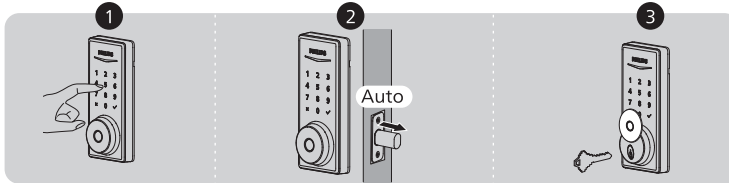

## Bloquear la puerta desde el interior

1. Rote el pasador manual hasta la posición de bloqueo para bloquear el dispositivo en el Modo Manual.
2. Presione el Botón de privacidad para bloquear el dispositivo en el Modo Manual.
3. En el modo de bloqueo automático, el dispositivo se bloqueo automáticamente.

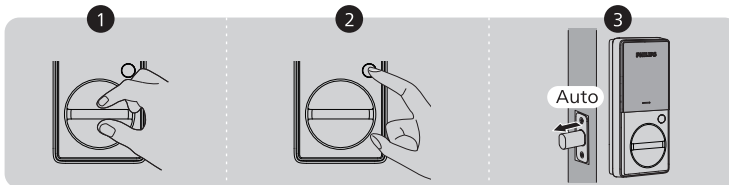

# 4 Philips Home Access

## Atención

Los productos de la serie 1000 de Philips son cerraduras electrónicas no conectadas. Solo el Código PIN de un solo uso para la serie 1000 está disponible en la aplicación Philips Home Access.

## Descargar la aplicación Philips Home Access



Home Access



Lea el Código QR para descargar la aplicación Philips Home Access.

## Crear una Cuenta de Usuario

Regístrese e inicie sesión en la aplicación Philips Home Access.

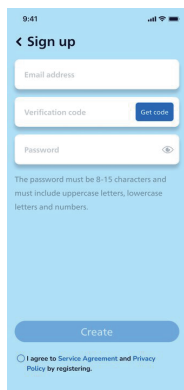
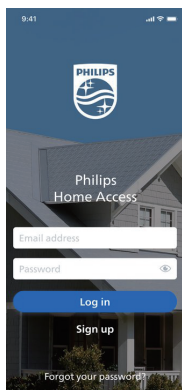

## Agregar el Dispositivo

Pulse el botón "Agregar dispositivo" en la aplicación.

Lea el Código QR o introduzca manualmente el ESN ubicado en la parte posterior de la Cubierta de la batería y complete los pasos de emparejamiento según las instrucciones en la aplicación.

### Atención

Asegúrese de introducir el Código PIN Maestro correcto durante el proceso de emparejamiento, de lo contrario es posible que el Código PIN de un solo uso no funcione.

Código QR



# 5 Resolución de Problemas

Problema	Solución
El perno del cerrojo no funciona correctamente después de la instalación.	<ul style="list-style-type: none"> <li>◆ Asegúrese de que la distancia del borde de la puerta al centro del agujero del perno del cerrojo es la correcta. Consulte la página 56.</li> <li>◆ Antes de la instalación, asegúrese de que el perno del cerrojo esté retraído. Consulte la página 57.</li> <li>◆ Restablezca la cerradura a la configuración de fábrica e introduzca el Código PIN Maestro predeterminado para configurarla. Consulte la página 61.</li> </ul>
Después de la instalación, el perno del cerrojo hace sonidos, pero no funciona.	<p><b>Asegúrese de haber seguido las instrucciones de instalación. Vuelva a instalar y reinicie la cerradura teniendo en cuenta los siguientes consejos:</b></p> <ul style="list-style-type: none"> <li>◆ Antes de instalar el ensamblaje interior y exterior, asegúrese de que el perno del cerrojo esté completamente retraído (en la posición desbloqueada).</li> <li>◆ No introduzca la llave durante la instalación.</li> <li>◆ Asegúrese de insertar el conector del cable del ensamblaje exterior en el casquillo del ensamblaje interior correctamente.</li> <li>◆ Mantenga el ensamblaje exterior y el interior alineados y paralelos al borde de la puerta, y el perno del cerrojo paralelo al borde de la puerta.</li> <li>◆ Presione y mantenga presionado el Botón de reinicio durante al menos 5 segundos hasta que escuche una indicación de voz.</li> <li>◆ Utilice 4 pilas secas AA nuevas, no utilice pilas recargables, ni utilice pilas nuevas junto con pilas usadas.</li> </ul>
La orientación de la puerta no se activa después de colocar las pilas.	<ul style="list-style-type: none"> <li>◆ Presione el Botón de reinicio durante al menos 5 segundos hasta que escuche la indicación de tono para restaurar la cerradura a la configuración de fábrica.</li> </ul>
La cerradura gira en la dirección equivocada.	<ul style="list-style-type: none"> <li>◆ Presione y mantenga presionado el Botón de reinicio durante al menos 5 segundos hasta que escuche una indicación de voz para activar el proceso de orientación de la cerradura.</li> <li>◆ Si el reinicio no lo resuelve, es probable que la cerradura no esté instalada correctamente. Vuelva a instalar la cerradura y a reiniciarla.</li> </ul>
No se puede quitar la llave del ojo de la cerradura.	<ul style="list-style-type: none"> <li>◆ Desensamble la cerradura, después rótelas para quitar la llave y vuelva a instalar la cerradura.</li> <li>◆ No introduzca la llave durante la instalación.</li> </ul>
La cerradura solo rota si se introduce la llave.	<ul style="list-style-type: none"> <li>◆ Asegúrese de que el perno del cerrojo esté instalado correctamente. Consulte las páginas 56-57.</li> </ul>
La cerradura no se bloqueó ni se desbloqueó fácilmente al usar el pasador manual.	<ul style="list-style-type: none"> <li>◆ Confirme que los tornillos de montaje estén instalados correctamente.</li> </ul>

Problema	Solución
La cerradura solo se bloquea, pero no se desbloquea, o el perno del cerrojo entra y sale sin control.	<ul style="list-style-type: none"> <li>◆ Si la puerta se bloquea y desbloquea fácilmente en la posición abierta, entonces el problema está en el marco de la puerta. Asegúrese de que el agujero en el marco de la puerta tenga una profundidad mínima de 1"(25 mm) para que haya suficiente espacio para que el cerrojo pasador se extienda dentro del marco de la puerta cuando se bloquea la puerta.</li> <li>◆ Si el problema persiste en la posición abierta, entonces el problema está en la orientación o en la instalación de la cerradura. Presione y mantenga presionado el Botón de reinicio durante al menos 5 segundos hasta que escuche una indicación de voz para reiniciar la cerradura. Si el reinicio no lo resuelve, es probable que la cerradura no esté instalada correctamente. Vuelva a instalar la cerradura y a reiniciarla.</li> <li>◆ Si las soluciones no resuelven el problema, comuníquese con nosotros.</li> </ul>
No se bloquea.	<ul style="list-style-type: none"> <li>◆ Mantenga el ensamblaje exterior y el interior alineados y paralelos al borde de la puerta.</li> <li>◆ Mantenga el perno del cerrojo paralelo al borde de la puerta.</li> </ul>
No se puede cambiar el Código PIN Maestro.	<ul style="list-style-type: none"> <li>◆ Restablezca la cerradura a la configuración de fábrica y re programe todos los códigos PIN de usuario. Consulte las páginas 61-63.</li> </ul>
No se pudo leer el código QR en el dispositivo.	<ul style="list-style-type: none"> <li>◆ Lea el código QR en un ambiente bien iluminado, utilice la linterna integrada en su teléfono o intente leerlo en un ambiente con suficiente iluminación.</li> <li>◆ Asegúrese de que haya una distancia suficiente entre su teléfono inteligente y el Código QR, y asegúrese de que el Código QR estén en el centro de la pantalla de su teléfono.</li> <li>◆ La iluminación o luz solar directa puede crear reflejos que dificultarán el proceso de lectura.</li> </ul>
No se pudo configurar la cerradura.	<ul style="list-style-type: none"> <li>◆ Asegúrese de que la cerradura esté instalada correctamente.</li> <li>◆ Coloque pilas nuevas y asegúrese de que el cable no esté pinzado.</li> <li>◆ Después de la instalación, reinicie la cerradura a la configuración de fábrica para completar el proceso de configuración de la cerradura.</li> </ul>
Olvidé mi Código PIN Maestro.	<ul style="list-style-type: none"> <li>◆ Realice un reinicio de fábrica para borrar todos los códigos PIN. Una vez completado el reinicio, se borrarán todos los códigos PIN y el Código PIN Maestro volverá a ser el Código PIN Maestro predeterminado, es decir, 12345678.</li> </ul>
El Código PIN de un solo uso no funciona.	<ul style="list-style-type: none"> <li>◆ Verifique si el Código PIN Maestro configurado en la aplicación es igual al Código PIN Maestro de la cerradura. Si no lo es, introduzca el Código PIN Maestro correcto en la aplicación Philips Home Access.</li> </ul>

Problema	Solución
No se pueden agregar huellas digitales o la huella digital no funciona.	<ul style="list-style-type: none"> <li>◆ Asegúrese de que la huella digital esté registrada y sea reconocible.</li> <li>◆ Cambie el Código PIN Maestro (12345678) antes de agregar huellas digitales.</li> <li>◆ El dedo que se va a registrar debe estar seco y limpio.</li> <li>◆ El sensor de huellas digitales debe estar seco y limpio.</li> <li>◆ Agregue varias huellas digitales con el mismo dedo.</li> <li>◆ Intente agregar huellas digitales de otros dedos.</li> <li>◆ Para mejorar el reconocimiento, registre el dedo en ángulos diferentes y presione con más fuerza durante las 8 lecturas.</li> </ul>
Recibe alertas de batería baja.	<ul style="list-style-type: none"> <li>◆ Extraiga las pilas e inserte 4 pilas alcalinas AA nuevas.</li> </ul>
La pantalla táctil no responde.	<ul style="list-style-type: none"> <li>◆ Asegúrese de que las pilas se colocaron correctamente.</li> <li>◆ Si el indicador de batería parpadea continuamente, queda poca batería. Sustituya las pilas con 4 pilas alcalinas AA nuevas.</li> <li>◆ Asegúrese de que el cable esté conectado correctamente y no se haya dañado durante la instalación.</li> </ul>
La bloquea automática no funciona.	<ul style="list-style-type: none"> <li>◆ Si el indicador de batería parpadea continuamente, queda poca batería. Sustituya las pilas con 4 pilas alcalinas AA nuevas.</li> <li>◆ Active la función de bloquea automática. Consulte la página 65.</li> </ul>

**¿Le quedaron preguntas o necesita ayuda?  
Comuníquese con nosotros:**



EE. UU. y Canadá +1(833)599-9111

# 6 Garantía

---

## 2 años de garantía

Esta garantía limitada se aplica a los productos Philips Home Access. Cubre defectos de materiales y mano de obra bajo un uso y condiciones normales, según lo determinado por Conex o su distribuidor autorizado.

Para más información sobre la garantía aplicable a este producto, visite <http://www.usa.philips.com> o contacte al distribuidor donde compró el producto.





- EN Philips and the Philips Shield Emblem are registered trademarks of Koninklijke Philips N.V. and are used under license. This product has been manufactured by and is sold under the responsibility of Shenzhen Conex Intelligent Technology Co., Ltd. and Shenzhen Conex Intelligent Technology Co., Ltd. is the warrantor concerning this product.
- FR Philips et l'emblème du bouclier Philips sont des marques déposées de Koninklijke Philips N.V. et sont utilisés sous licence. Ce produit a été fabriqué par et est vendu sous la responsabilité de Shenzhen Conex Intelligent Technology Co., Ltd. et Shenzhen Conex Intelligent Technology Co., Ltd. est le garant concernant ce produit.
- ES Philips y su emblema de Escudo Philips son marcas registradas de Koninklijke Philips N.V. y se usan bajo licencia. Shenzhen Conex Intelligent Technology Co., Ltd. fabricó este producto que se comercializa bajo su responsabilidad y Shenzhen Conex Intelligent Technology Co., Ltd. es el garante en relación con este producto.