

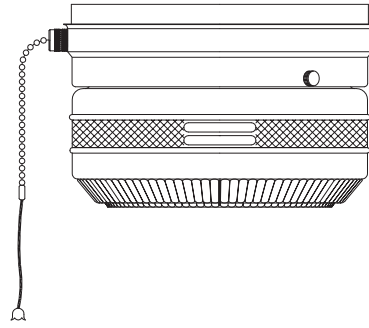

PROJECT SOURCE and logo design are trademarks or registered trademarks of LF, LLC. All rights reserved. PROJECT SOURCE y el diseño del logotipo son marcas comerciales o marcas registradas de LF, LLC. Todos los derechos reservados.



ITEM/ARTÍCULO #78219  
MODEL/MODELO #J0108  
**7-IN ROUND  
FLUSHMOUNT LIGHT  
LÁMPARA REDONDA DE  
INSTALACIÓN AL RAS  
DE 17.78 CM**

SG26342

Questions, problems or missing parts?  
Before returning, contact us on:  
**866-389-8827**, 8 a.m. - 8 p.m., EST, Monday - Sunday  
¿Preguntas, problemas, piezas faltantes?  
Antes de volver a la tienda, llame a  
**866-389-8827**, de lunes a domingo de 8 a.m. a 8 p.m.

Thank you for purchasing this PROJECT SOURCE product. We've created these easy-to-follow instructions to ensure you spend your time enjoying the product instead of putting it together. But, if you need more information than what is provided here, please visit [Lowes.com](http://Lowes.com), search the item number and refer to the Guides & Documents tab on the product's page.

Gracias por comprar este producto de PROJECT SOURCE. Hemos creado estas instrucciones fáciles de seguir para garantizar que pase su tiempo disfrutando el producto en lugar de armándolo. No obstante, si necesita más información que la entregada aquí, visite [Lowes.com](http://Lowes.com), busque el número de artículo y consulte la pestaña Guides & Documents (Guías y documentos) en la página del producto.

## TROUBLESHOOTING/SOLUCIÓN DE PROBLEMAS

PROBLEM PROBLEMA	POSSIBLE CAUSE CAUSA POSIBLE	CORRECTIVE ACTION ACCIÓN CORRECTIVA
Bulb will not light. La bombilla no enciende.	1. Bulb is burned out./La bombilla está quemada. 2. Faulty wire connection./La conexión de los cables es incorrecta.	1. Replace light bulb./Reemplace la bombilla. 2. Check wiring./Revise el cableado.

## CARE AND MAINTENANCE/CUIDADO Y MANTENIMIENTO

- Shut off main power before cleaning light with damp cloth or window cleaner. Do not use abrasive cleansers.
- Corte el suministro de electricidad principal antes de limpiar la lámpara con un paño húmedo o un limpiador de ventanas. No use limpiadores abrasivos.

## WARRANTY/GARANTÍA

- The manufacturer warrants all of its lighting fixtures against defects in materials and workmanship for one (1) year limited from the date of purchase.
- El fabricante garantiza la ausencia de defectos en los materiales o en la fabricación de todos sus ensambles de iluminación durante un (1) año a partir de la fecha de compra original.

## PREPARATION/PREPARACIÓN

Before beginning assembly of product, make sure all parts are present. Compare parts with package contents list and hardware contents list. If any part is missing or damaged, do not attempt to assemble the product.

Antes de comenzar a ensamblar el producto, asegúrese de tener todas las piezas. Compare las piezas con la lista del contenido del paquete y la lista del contenido de aditamentos. No intente ensamblar el producto si falta alguna pieza o si estas están dañadas.

**Estimated Assembly Time: 20-30 minutes**

**Tiempo estimado de ensamblaje: 20-30 minutos**

**TOOLS REQUIRED (NOT INCLUDED)/ HERRAMIENTAS NECESARIAS (no se incluyen):**

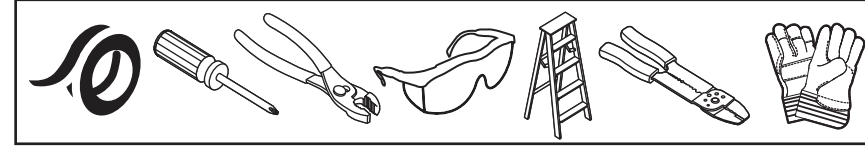

## FEELING CONFIDENT? START YOUR NEXT PROJECT/¿SE SIENTE CONFIADO? INICIE SU PRÓXIMO PROYECTO

- Visit [lowes.com](http://lowes.com) for more information./Para obtener más información, visite [lowes.com](http://lowes.com).

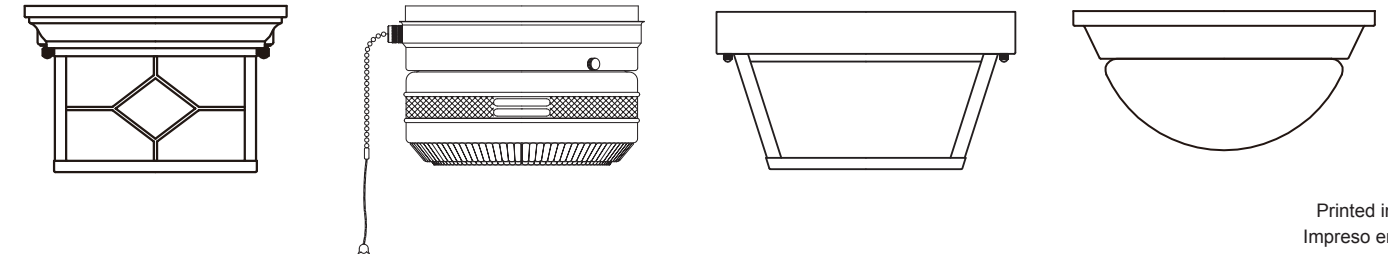

Printed in China  
Impreso en China

## SAFETY INFORMATION/INFORMACIÓN DE SEGURIDAD

Please read and understand this entire manual before attempting to assemble, operate or install the product.  
Lea y comprenda por completo este manual antes de intentar ensamblar, usar o instalar el producto.

### WARNING /ADVERTENCIA

- Some metal parts in the fixture may have sharp edges. To prevent cuts and scrapes, wear gloves when handling the parts. Algunas piezas de metal de la lámpara pueden tener bordes filosos. Para evitar cortes y rasguños, utilice guantes cuando manipule las piezas.
- Account for small parts and destroy packing material, as these may be hazardous to children. Ubique las piezas pequeñas y destruya el material del empaque, ya que pueden ser peligrosos para los niños.
- Use flashlight or alternate light source to light work area during installation. Utilice una linterna u otra fuente de iluminación alternativa para iluminar el área de trabajo durante la instalación.
- Assistance may be required to support fixture during installation. Podría necesitar ayuda para sostener la lámpara durante la instalación.

### CAUTION/PRECAUCIÓN

- Connect fixture to supply wires rated for at least 167°F. Conecte la lámpara a los conductores de suministro calificados para una temperatura de al menos 167 °F (75 °C).
- Workable for dimming circuits when using appropriate light bulbs with dimmable function. Funciona para circuitos reguladores cuando se usan las bombillas adecuadas con la función de regulación.

PACKAGE CONTENTS/ CONTENIDO DEL PAQUETE

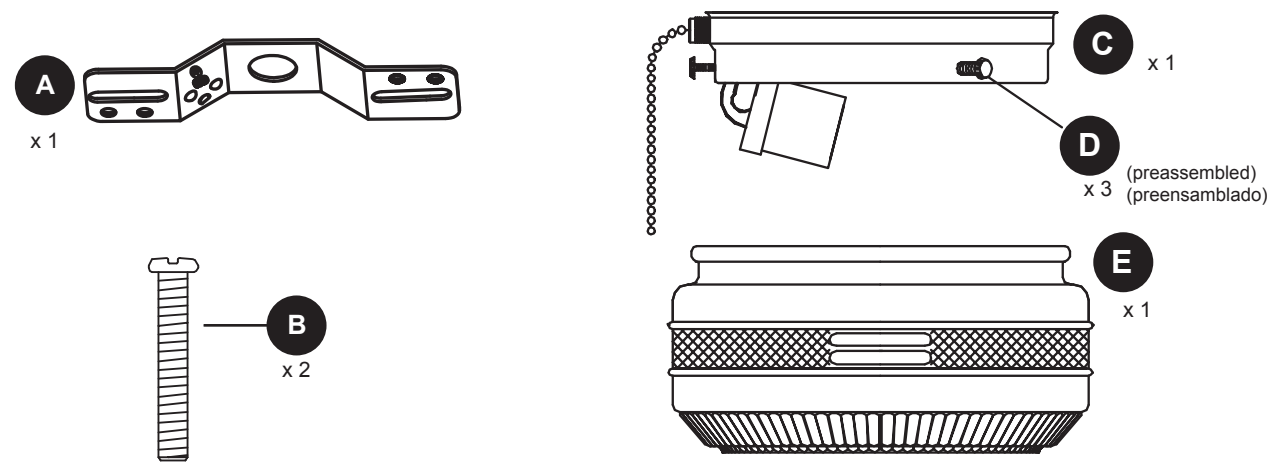

HARDWARE CONTENTS/ADITAMENTOS

Note: Hardware shown actual size. /Nota: los aditamentos se muestran en tamaño real.

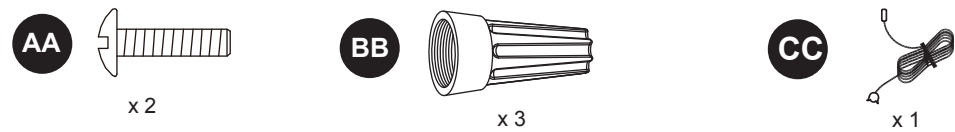

INSTALLATION OVERVIEW/DESCRIPCIÓN GENERAL DE LA INSTALACIÓN

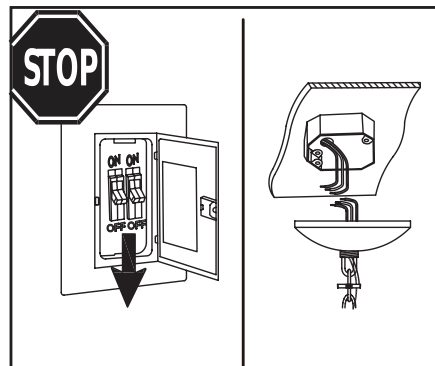

**STOP**  
Turn off the power and remove existing fixture.

Desconecte la alimentación y retire la lámpara existente, si hubiera.

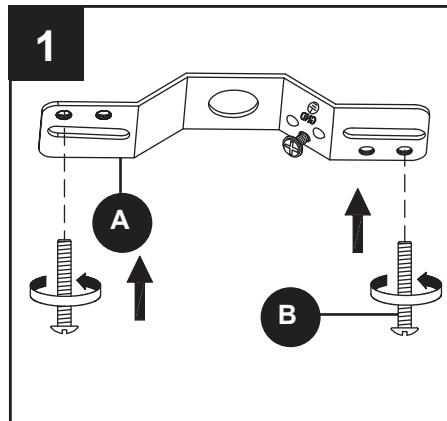

**1**  
Tighten the long mounting screws (B) 2 full turns into mounting holes in mounting strip (A) (to be fully tightened later).  
Apriete los tornillos de montaje largos (B) 2 vueltas completas en los orificios de la placa de montaje (A) (no se debe apretar completamente sino hasta después).

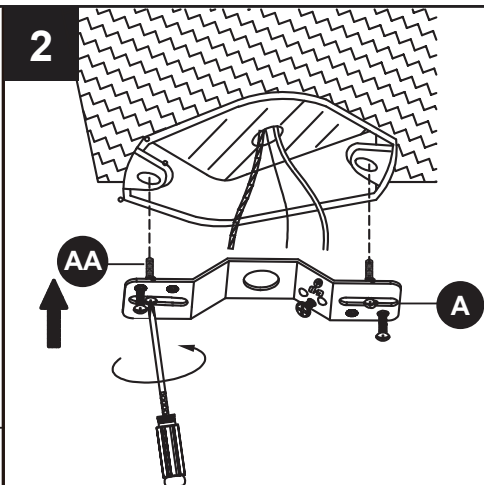

**2**  
Attach mounting strip (A) to outlet box using two short mounting screws (AA).  
Fije la placa de montaje (A) a la caja de salida con dos tornillos de montaje cortos (AA).

INSTALLATION OVERVIEW/DESCRIPCIÓN GENERAL DE LA INSTALACIÓN

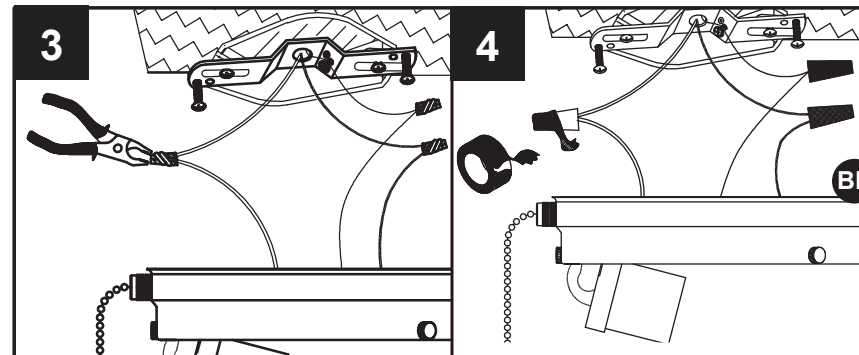

**3**  
**!** Feed wires. Twist stripped wire ends together with pliers (not included), black to black, white to white, and ground/bare to ground/bare.

Attach wire connectors (BB). Tape wire connectors (BB) and wires together with electrical tape (not included).

Cables de alimentación. Enrosque los extremos pelados de los cables con las pinzas (no se incluyen) y junte negro con negro, blanco con blanco y puesta a tierra/desnudo con puesta a tierra/desnudo.

Fije los conectores de cables (BB). Encinte los conectores de cables (BB) y los cables con cinta aislante (no se incluye).

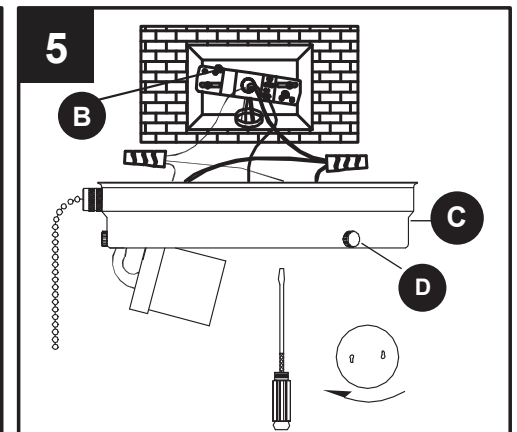

**5**  
Place ceiling plate (C) over outlet box. Allow heads of long mounting screws (B) to come out through the large ends of key holes. Twist ceiling plate (C) until heads of long mounting screws (B) slide into narrow end of key holes. Tighten long mounting screws (B) to secure ceiling plate (C).

Coloque la placa de techo (C) sobre la caja de salida. Permita que los cabezales de los tornillos de montaje largos (B) sobresalgan de los extremos grandes de los orificios guía. Enrosque la placa de techo (C) hasta que las cabezas de los tornillos de montaje largos (B) se deslicen en el extremo estrecho de los orificios guía. Apriete los tornillos de montaje largos (B) para asegurar la placa del techo (C).

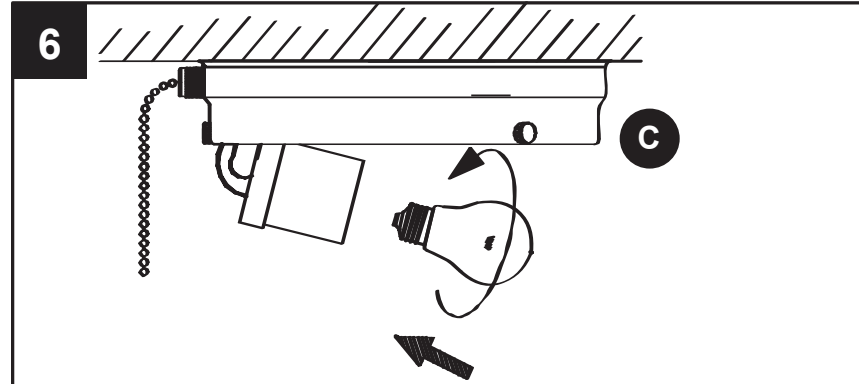

**6**  
Install light bulb (not included). Use 60-watt max. standard-base incandescent bulb or CFL/LED equivalent.

Instale la bombilla (no se incluye). Use una bombilla incandescente de base estándar de 60 vatios como máximo o una bombilla CFL/LED equivalente.

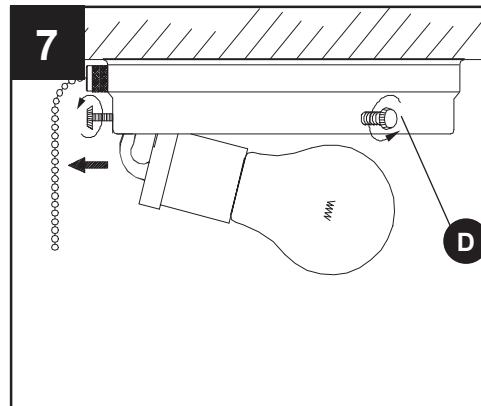

**7**  
Unscrew the thumb screws (D) from socket cup (C). Tighten three thumb screws (D) to secure glass shade (E).  
Saque los tornillos de mariposa (D) del porta lámpara.

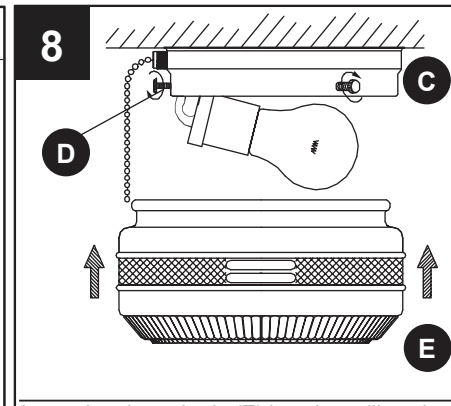

**8**  
Insert the glass shade (E) into the ceiling plate (C). Tighten three thumb screws (D) to secure glass shade (E).  
Inserte la pantalla de vidrio (E) en la placa de techo (C). Apriete tres tornillos de mariposa (D) para asegurar la pantalla de vidrio (E).

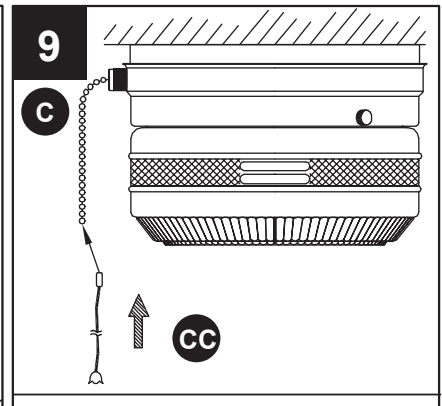

**9**  
Connect pull rope (CC) to the pull chain on the ceiling plate (C). plate.  
Conecte la cuerda de tracción (CC) a la cade-nilla de la placa de techo (C).