



MANHATTAN
COMFORT

888-230-2225

help@manhattancomfort.com



Plaza 64.25

Panel / *Panneau*

Model # 224BMC1, 224BMC12, 224BMC2, 224BMC21, 224BMC6,
224BMC8, 224BMC9, 224BMC94

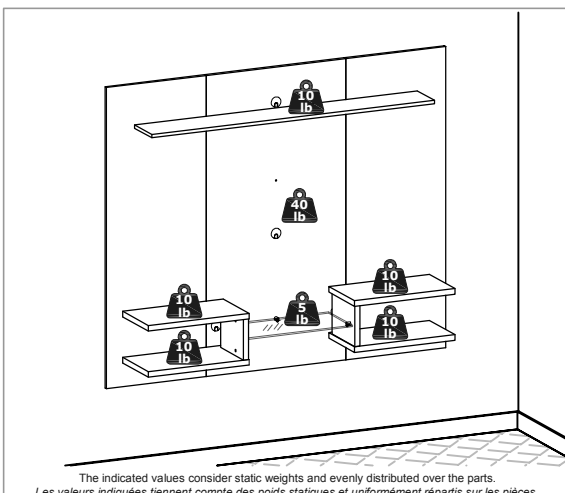

INCLUDED IN THE PACKAGE / INCLUS DANS LE PACKAGE

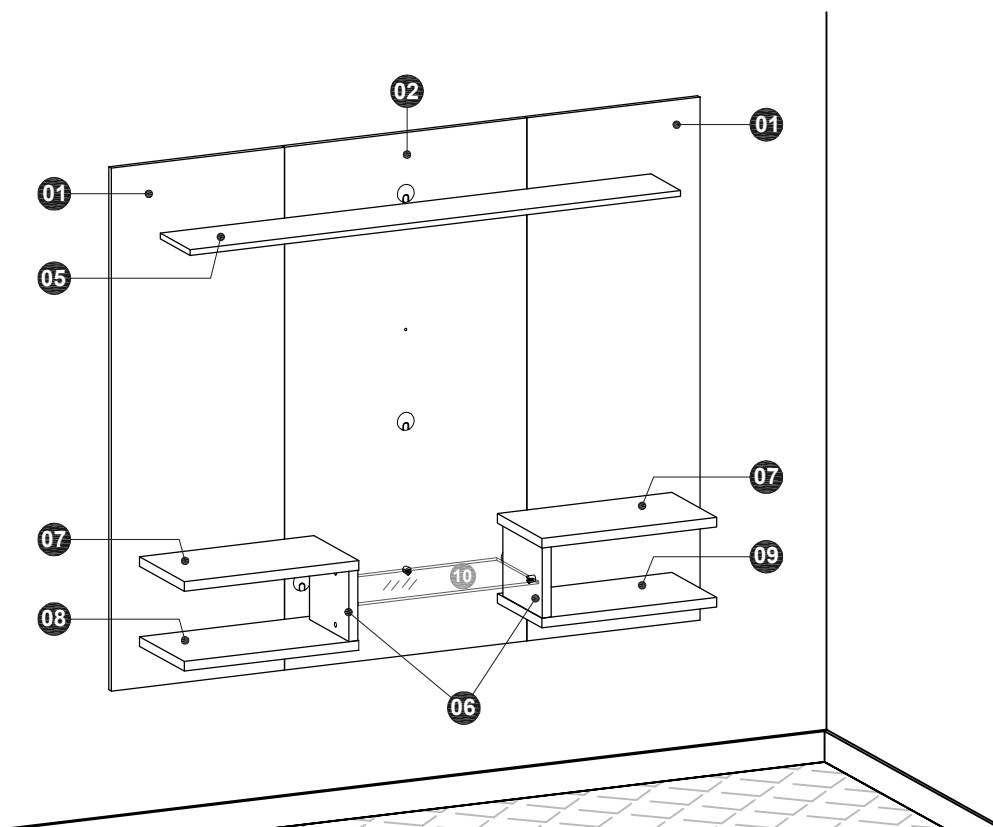

REAR VIEW / VUE ARRIÈRE

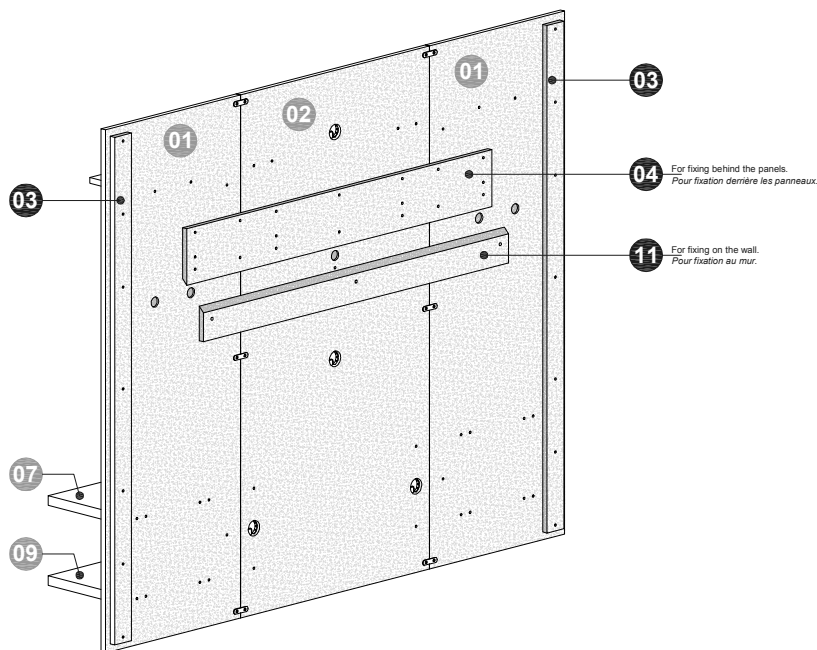

n.° ID	Parts Identification (Description) / Identification des pièces (Description)	Quantity / Quantité
01	Left and Right Panel / <i>Panneau gauche et droit</i>	2
02	Middle Panel / <i>Panneau central</i>	1
03	Rear Column / <i>Colonne arrière</i>	2
04	Upper Rear Bar / <i>Barre arrière supérieure</i>	1
05	Upper Shelf / <i>Étagère supérieure</i>	1
06	Left and Right Side Panel / <i>Panneau latéral gauche et droit</i>	2
07	Left and Right Shelf / <i>Étagère gauche et droite</i>	2
08	Left Base / <i>Base gauche</i>	1
09	Right Base / <i>Base droite</i>	1
10	Glass Shelf / <i>Étagère en verre</i>	1
11	Bar for wall / <i>Barre pour mur</i>	1

TOOLS NEEDED / OUTILS NÉCESSAIRES

Manual screwdriver.
Tournevis manuel.



Simple hammer.
Marteau simple.



Level indicator.
Indicateur de niveau.



Electric drill and electric screwdriver with drill bit Ø1/2 inch and phillips tips.
Perceuse électrique et tournevis électrique avec foret Ø1/2 pouce et pointes phillips.



! **IMPORTANT! Two people are needed to assemble and install this product.**
IMPORTANT! Deux personnes sont nécessaires pour assembler et installer ce produit.

INCLUDED IN THE HARDWARE / INCLUS DANS LE MATÉRIEL

CA1 6x



SC 2x

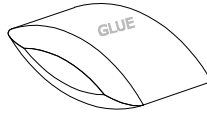

CA2 18x



JC 6x

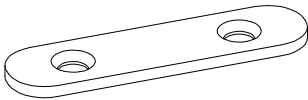

P2 12x



P30 27x



P6 4x

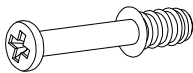

TM 4x



TFA1 4x

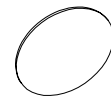

P10 18x

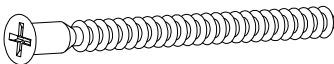

TPF 4x

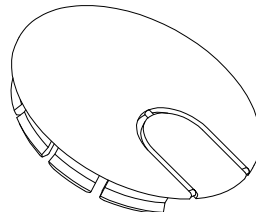

SV 3x

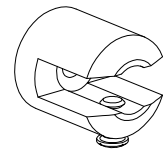

P1 3x



FKT 3x

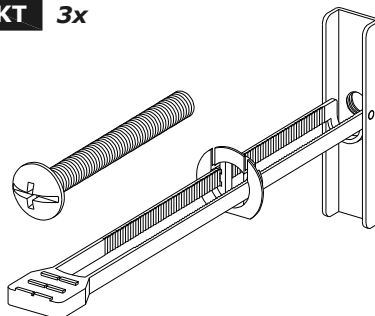

STEP 1 / ÉTAPE 1

- Line the floor with the cardboard and the foam mantle of the packing to protect the parts and arrange the Panels (01) and (02) with the rear face upwards, correctly checking the position of each according to the holes and the drawing.

Tapisser le étage avec le carton et la feuille de mousse de la emballage pour protéger les pièces et disposer les Panneaux (01) et (02) avec la face arrière vers le haut, en vérifiant correctement la position de chaque pièce selon les trous et le dessin.

- Align the edges of the Panels (01) and (02) and fix them together by applying the steel plates (JC) with bolts (P2), as shown in the DETAIL 1.

Alignez les bords des Panneaux (01) et (02) et fixez-les ensemble en appliquant les plaques d'acier (JC) avec les vis (P2) comme indiqué dans le DÉTAIL 1.

- Position the Rear Columns (03) behind the Panels (01) with dowels (CA1) according to the drawing, and fix them with bolts (P30).

Positionnez les Colonnes arrière (03) derrière les Panneaux (01) avec les chevilles (CA1), comme indiqué dans le dessin, et fixez-les avec des vis (P30).

- Fix Rear Bar (04), positioning it correctly behind the panels with dowels (CA1) and glue (SC) and applying the bolts (P30).

Fixez la Barre arrière (04), en la positionnant correctement derrière les panneaux avec des chevilles (CA1) et de la colle (SC) et en appliquant les vis (P30).

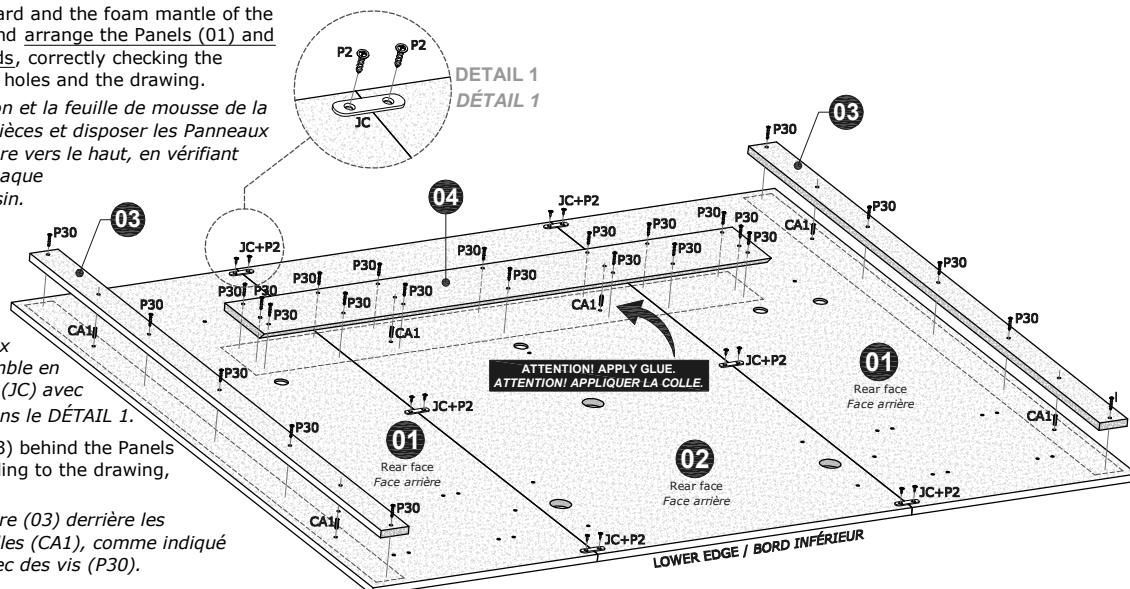

STEP 2 / ÉTAPE 2

- Fix the Shelves (07) and the Left and Right Bases (08) and (09) in the Side Panels (06) with dowels (CA2) and cam lock hardware (P6+TM), as shown in the DETAIL 2.

Fixez les Étagères (07) et les Bases gauche et droite (08) et (09) dans les Panneaux latéraux (06) avec des chevilles (CA2) et du matériel de verrouillage à came (P6 + TM), comme indiqué dans le DÉTAIL 2.

- Fix the supports for glass (SV) in the Side Panels (06) with bolt (P1).
- Fixez les supports pour verre (SV) dans les Panneaux latéraux (06) avec la vis (P1).*

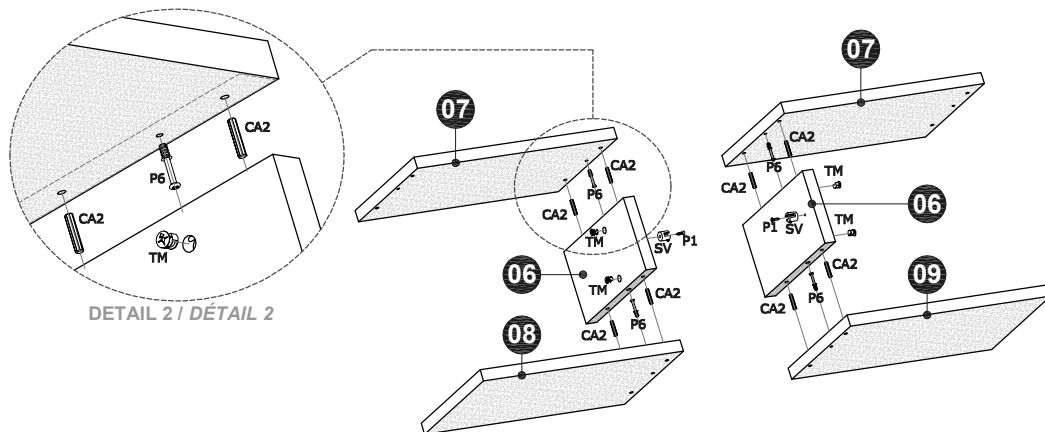

STEP 3 / ÉTAPE 3

- Fix Upper Shelf (05) in the Panels (01) and (02), applying dowels (CA2) and bolts (P10) in the indicated positions in the drawing.

Fixez la Étagère supérieure (05) dans les Panneaux (01) et (02) en appliquant les chevilles (CA2) et les vis (P10) dans les positions indiquées sur le dessin.

- Fix the sets of Shelf (07), Side Panel (06) and Left Base (08) and of Shelf (07), Side Panel (06) and Right Base (09) in the Panels (01) and (02), applying dowels (CA2) and bolts (P10) in the indicated positions in the drawing.

Fix les jeux d'Étagère (07), Panneau latéral (06) et Base gauche (08) et d'Étagère (07), Panneau latéral (06) et Base droite (09) dans les Panneaux (01) et (02), en appliquant chevilles (CA2) et vis (P10) dans les positions indiquées sur le dessin.

- Fix the support for glass (SV) in the Middle Panel (02) with bolt (P1).

Fixez le support pour verre (SV) dans le Panneau central (02) avec la vis (P1).

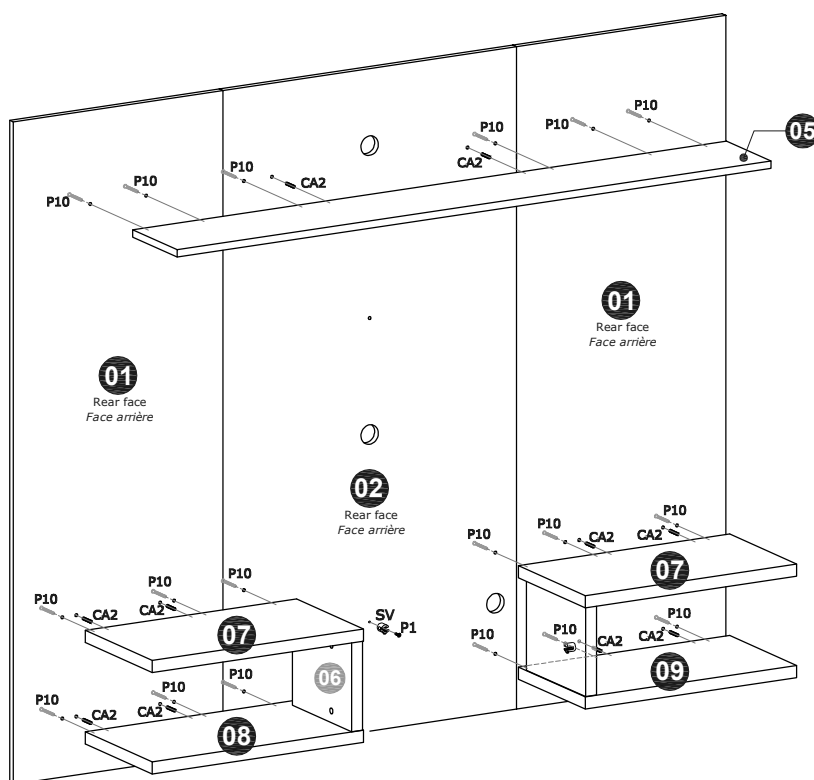

STEP 4 / ÉTAPE 4

ATTENTION!

Before installing the panel, check the conditions of the wall for strength to properly support and anchor the weight of the suspended furniture, including the equipment and objects that may be fixed to the panel.

The Kap Toggle bushings (FKT) supplied with the product are for hollow walls or dry wall type. Check the type of the wall on which the installation will be made and, if necessary, look for more suitable fixing devices.

To mark the position and fix the Bar (11) on the wall, check the level of the part.

ATTENTION!

Avant d'installer le panneau, vérifiez les conditions du mur pour la résistance nécessaire pour correctement supporter et ancrer le poids du meuble suspendu y compris l'équipement et les objets qui peuvent être fixés au panneau.

Les douilles Kap Toggle (FKT) fournies avec le produit sont destinées aux murs creux ou à cloisons sèches. Vérifiez le type de mur sur lequel l'installation sera effectuée et, si nécessaire, prévoir des dispositifs de fixation les plus adaptés.

Pour marquer la position et fixer la Barre (11) sur le mur, vérifiez le niveau de la pièce.

- Mark the position of the holes on the wall to fix the Bar (11), as shown in the drawing and using the bar itself as a reference.

Marquez la position des trous sur le mur pour fixer la Barre (11), comme indiqué sur le dessin et en utilisant la barre elle-même comme référence.

- With electric drill and drill bit $\varnothing 1/2$ inch, make the holes in the wall.

Avec une perceuse électrique et un foret $\varnothing 1/2$ pouce, faites les trous dans le mur.

- Apply the bushings (FKT) into the holes in the wall and fix the Bar (11) with the bevelled edge facing up and to the wall, applying the bolts $1/4 \times 2.1/4$ inches as indicated in the drawing.

Appliquez les douilles (FKT) dans les trous du mur et fixez la Barre (11) avec le bord biseauté vers le haut et pour le mur, en appliquant les vis $1/4 \times 2,1/4$ pouces comme indiqué sur le dessin.

*The height of 50.00 inches (1270mm) indicated in the drawing, between the floor and the lower edge of the Bar (11) is only suggestive, to install the Panel with its lower edge than approximately 17.32 inches (440mm) from the floor.

Le hauteur de 50,00 pouces (1270mm) indiquée sur le dessin, entre le étage et le bord inférieur de la Barre (11) n'est que suggestive, pour installer le panneau avec son bord inférieur à environ 17,32 pouces du étage.

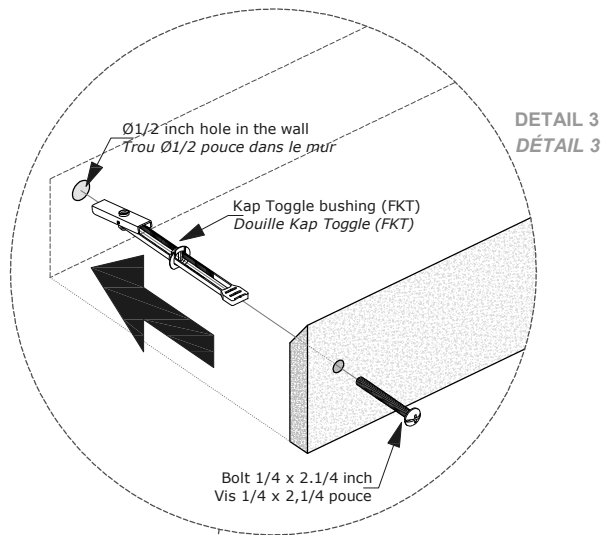

DETAIL 3
DÉTAIL 3

Minimum fixing distance of the Bar (11) for the panel installation close to walls corner.
Distance minimale de fixation de la Barre (11) pour l'installation du panneau près du coin des murs.

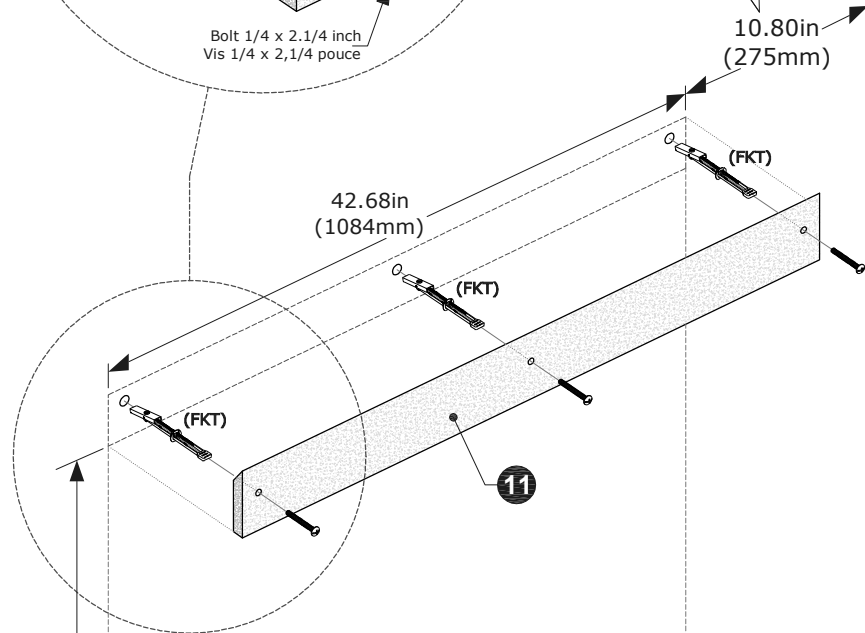

50.00in (1270mm)*

WALL / MUR
FLOOR / ÉTAGE

STEP 5 / ÉTAPE 5

- With the Panel already assembled, fit the Bar (04) fixed behind the panel in the Bar (11) fixed on the wall.

Avec le Panneau déjà assemblé, monter la Barre (04) fixée derrière le panneau dans la Barre (11) fixée au mur.

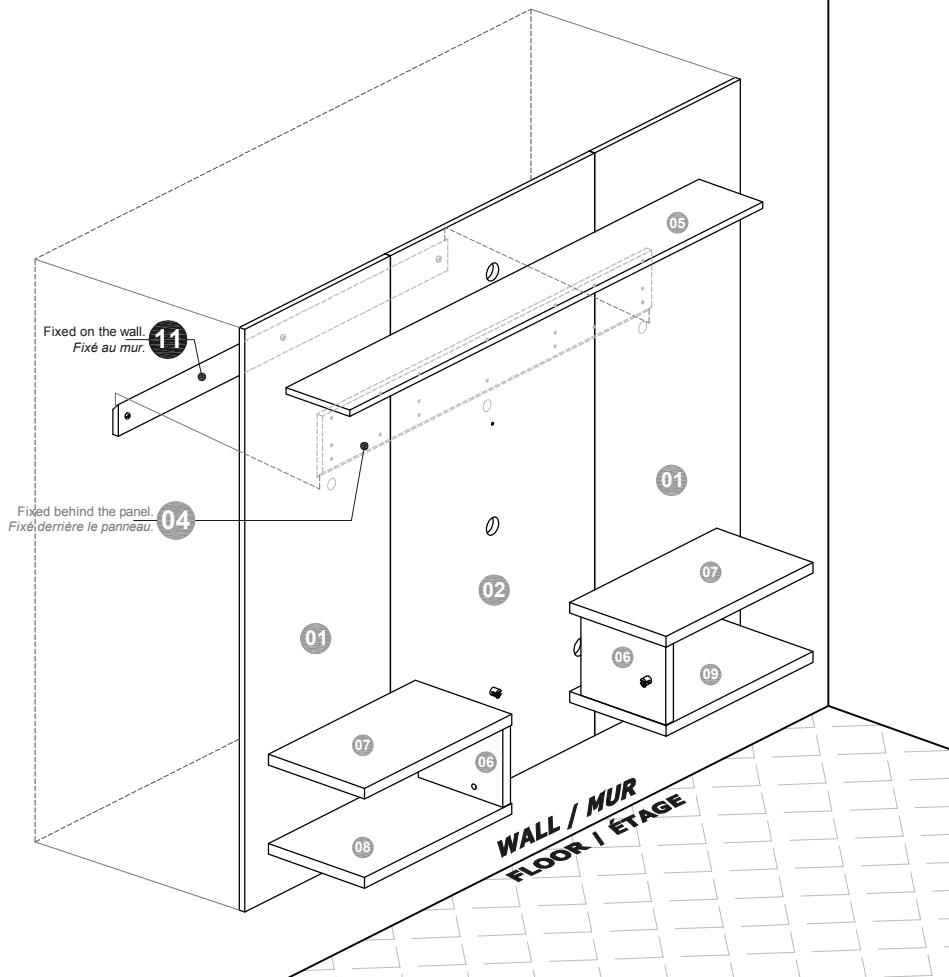

STEP 6 / ÉTAPE 6

- At the end of the installation, apply the security bolt (P30) in indicated hole, to fix the Middle Panel (02) in the Bar (11) on the wall and prevent movement and accidentally dropping the panel.

À la fin de l'installation, appliquez la vis de sécurité (P30) dans le trou indiqué, pour fixer Panneau central (02) dans la Barre (11) sur le mur et éviter tout mouvement et chute accidentelle du panneau.

- Insert the plastic covers (TPF) in the holes for pass wires.

Insérez couvercles en plastique (TPF) dans les trous pour passer les fils.

- Insert the Glass Shelf (10) in the supports (SV) already fixed in the Side Panels (06) and in the Panel (02) and tighten the bolt of each support.

Insérez l'Étagère en verre (10) dans les supports (SV) déjà fixés dans les Panneaux latéraux (06) et dans le Panneau (02) et serrer la vis de chaque support.

IMPORTANT! To remove the panel from the wall, to unscrew the security bolt (P30) applied as in the STEP 6 and moving it upwards slightly so as to disengage the chamfered edges of the Bars (04) and (11) fixed behind the panel and on the wall. Before moving the panel, remove TV and other objects that are installed and ensure that the entire set is safe, preventing falls and damage to the panel and equipment.

IMPORTANT! Pour retirer le panneau du mur, desserrer la vis de sécurité (P30) appliquée selon l'ÉTAPE 6 et la déplacer légèrement vers le haut pour libérer les bords biseautés des Barres (04) et (11) fixées derrière le panneau et sur le mur. Avant de déplacer le panneau, retirez le TV et les autres éléments installés et assurez-vous que l'ensemble est sécurisé, évitant les chutes et les dommages au panneau et l'équipement.

