



ITEM/ARTICLE/ARTÍCULO #0329393

PATH LIGHT KIT

ENSEMBLE DE

LANTERNES POUR ALLÉE

KIT DE FAROLES

MODEL/MODÈLE/MODELO #EL0529BK-6

Portfolio® is a registered trademark of LF, LLC. All rights reserved.

Portfolio® est une marque de commerce déposée de LF, LLC. Tous droits réservés.

Portfolio® es una marca registrada de LF, LLC. Todos los derechos reservados.

**APPROVED
TO PRINT**



Questions?/Des questions?/¿Preguntas?

Call customer service at 1-800-643-0067, 8 a.m. - 6 p.m., EST, Monday - Thursday, 8 a.m. - 5 p.m., EST, Friday.

Communiquez avec notre service à la clientèle au 1 800 643-0067, entre 8 h et 18 h (HNE), du lundi au jeudi, ou entre 8 h et 17 h (HNE) le vendredi.

Llame a de Servicio al Cliente al 1-800-643-0067 de lunes a jueves de 8 a.m. a 6 p.m., y los viernes de 8 a.m. a 5 p.m., hora estándar del Este.

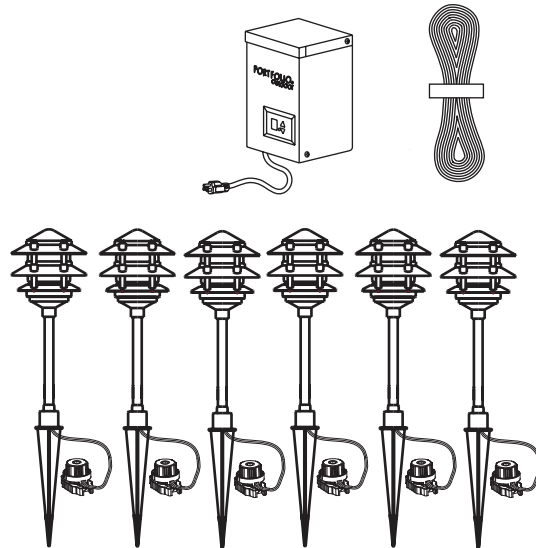

ATTACH YOUR RECEIPT HERE
JOIGNEZ VOTRE REÇU ICI
ADJUNTE SU RECIBO AQUÍ

Serial Number/Numero de série/Número de serie _____
Purchase Date/Date d'achat/Fecha de compra _____

PACKAGE CONTENTS/CONTENU DE L'EMBALLAGE/CONTENIDO DEL PAQUETE

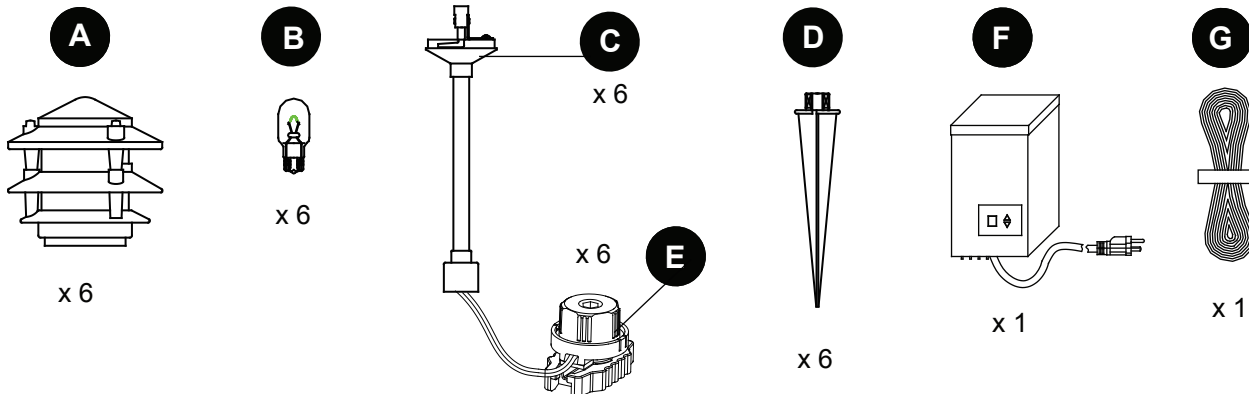

▲ SAFETY INSTRUCTIONS/CONSIGNES DE SÉCURITÉ/INSTRUCCIONES DE SEGURIDAD

Please read and understand this entire manual before attempting to assemble, operate or install the product./ Assurez-vous de lire et de comprendre l'intégralité du présent manuel avant de tenter d'assembler, d'installer ou d'utiliser l'article./ Lea y comprenda completamente este manual antes de intentar ensamblar, usar o instalar el producto.

IMPORTANT SAFETY INSTRUCTIONS CONSIGNES DE SÉCURITÉ IMPORTANTES INSTRUCCIONES IMPORTANTES DE SEGURIDAD

INSTRUCTIONS PERTAINING TO RISK OF FIRE OR INJURY TO PERSONS

DIRECTIVES RELATIVES AUX RISQUES D'INCENDIE OU DE BLESSURE

INSTRUCCIONES RELACIONADAS CON RIESGOS DE INCENDIO O LESIONES A LAS PERSONAS

▲ WARNING/AVERTISSEMENT/ADVERTENCIA :

- Be sure the electricity to the wires you are working on are shut off by either removing the fuse or turning off the circuit breaker./ Assurez-vous de fermer l'alimentation en électricité des fils avec lesquels vous travaillez, soit en retirant le fusible, soit en plaçant l'interrupteur du disjoncteur en position d'arrêt./ Asegúrese de cortar la electricidad de los cables con los que está trabajando; ya sea retirando el fusible o apagando el interruptor de circuito.
- To reduce the risk of fire, electric shock, or injury to persons: do not touch hot lens, lampshade, or enclosure./ Afin de réduire les risques de choc électrique, d'incendie ou de blessure, ne touchez pas à la lentille, à l'abat-jour ou au boîtier de l'ampoule lorsqu'ils sont chauds./ Para reducir el riesgo de incendio, descargas eléctricas o lesiones a las personas: No toque la mica, la pantalla de la lámpara ni el compartimento.
- If you feel you do not have enough electrical wiring experience or are unsure what electrical codes are applicable to your jurisdiction, please consult the services of a qualified, licensed electrician./ Si vous pensez ne pas posséder suffisamment d'expérience en câblage électrique, ou si vous n'êtes pas certain des codes de l'électricité en vigueur dans votre territoire, faites appel aux services d'un électricien qualifié./ Si siente que no posee la suficiente experiencia en cableados eléctricos o no está seguro si los códigos eléctricos se aplican a su jurisdicción, contrate a un electricista calificado y con licencia.
- Lighted lamp is hot!/ Le luminaire est chaud quand il est allumé!/ La lámpara encendida está caliente.
- Turn off/unplug and allow fixture to cool before replacing lamp./ Éteignez ou débranchez le luminaire et laissez-le refroidir avant de remplacer une ampoule./ Apague y desenchufe la lámpara para permitir que la bombilla se enfríe antes de reemplazarla.
- **DO NOT** touch the lamp at anytime. Use a soft cloth. Oil from skin may damage lamp./ Ne touchez à l'ampoule **EN AUCUN CAS**. Utilisez un linge doux pour la manipuler. Le gras de la peau peut l'endommager./ **NO** toque la lámpara en ningún momento. Utilice un paño suave. Los aceites de la piel pueden dañar la lámpara.
- **DO NOT** touch hot lens, guard or hot fixture housing./ Ne touchez **PAS** à la lentille, au protecteur ou au boîtier du luminaire lorsqu'ils sont chauds./ **NO** toque las micas, la protección ni la carcasa mientras estén calientes.

CAUTION/MISE EN GARDE/PRECAUCIÓN

- Lamp gets hot quickly! Contact only switch/plug when turning on./ Le luminaire devient chaud rapidement! Touchez seulement à l'interrupteur ou à la fiche lorsque vous l'allumez./ La lámpara se calienta rápidamente. Al encenderla, toque solo el interruptor o el enchufe.
- Keep lamp away from combustible materials that may burn./ Gardez tout matériau inflammable à distance du luminaire./ Mantenga la lámpara alejada de materiales inflamables.
- The wire is intended for shallow burial, less than 6 inches deep./ Le câble est conçu pour être enterré à moins de 15 cm de profondeur./ El cable está diseñado para uso subterráneo, a menos de 15,24 cm de profundidad.
- **DO NOT** operate or install a fixture with missing or damaged parts./ N'utilisez **PAS** et n'installez **PAS** le luminaire s'il y a des pièces manquantes ou endommagées./ **NO** haga funcionar ni instale una lámpara si falta alguna pieza o si éstas están dañadas.
- **DO NOT** install fixture within 10 feet of a pool, spa or fountain./ N'utilisez **PAS** le luminaire à moins de 3 m d'une piscine, d'un spa ou d'une fontaine./ **NO** instale la lámpara a menos de 3,05 m de piscinas, spas o fuentes de agua.
- **DO NOT** exceed maximum lamp wattage marked on fixture./ Ne dépassez **PAS** la puissance maximale en watts inscrite sur le luminaire./ **No** supere el vataje máximo de la bombilla indicado en la lámpara.

SAVE THESE INSTRUCTIONS CONSERVEZ CES INSTRUCTIONS GUARDE ESTAS INSTRUCCIONES

IMPORTANT: For power pack (F) installation, please refer to the instruction manual enclosed with the power pack (Item #0092091).

IMPORTANT : Pour l'installation du bloc d'alimentation (F), reportez-vous à son manuel d'instructions (article #0092091).

IMPORTANTE: Para la instalación del bloque de alimentación (F), consulte el manual de instrucciones incluido con el bloque de alimentación (artículo #0092091).

CALCULATING LIGHTING CAPACITY/CALCUL DE LA CAPACITÉ D'ÉCLAIRAGE/ PARA CALCULAR LA CAPACIDAD DE ILUMINACIÓN

The power pack has a 120-watt circuit that powers up to 120 watts of light. To determine the maximum number of fixtures that can be safely connected to this power pack, add up the individual wattages of all the fixtures. The total wattage of your fixtures must not exceed 120 watts.

Le bloc d'alimentation possède un circuit de 120 watts qui produit jusqu'à 120 watts de lumière. Pour déterminer le nombre maximal de luminaires qui peuvent y être branchés en toute sécurité, additionnez la puissance en watts de chacun des luminaires. La puissance totale de vos luminaires ne doit pas dépasser 120 watts.

El bloque de alimentación tiene un circuito de 120 vatios que proporciona hasta 120 vatios de iluminación. Para determinar el número máximo de lámparas que se pueden conectar de forma segura a este bloque de alimentación, sume todos los vatajes individuales de todas las lámparas. El vataje total de las lámparas no debe exceder los 120 vatios.

PREPARATION/PRÉPARATION/PREPARACIÓN

Before beginning assembly of product, make sure all parts are present. Compare parts with package contents list and diagram above. If any part is missing or damaged, do not attempt to assemble the product. Contact customer service for replacement parts.

Estimated Assembly Time: 50-60 minutes

No Tools Required for Assembly

Avant de commencer l'assemblage ou l'installation de ce produit, assurez-vous d'avoir toutes les pièces. Comparez les pièces dans l'emballage avec la liste et le tableau précédents. S'il y a des pièces manquantes ou endommagées, ne tentez pas d'assembler, d'installer ni d'utiliser le produit. Communiquez avec le service à la clientèle pour obtenir des pièces de rechange.

Temps d'assemblage approximatif : 50-60 minutes

Aucun outil n'est nécessaire pour l'assemblage.

Antes de comenzar a ensamblar o instalar este producto, asegúrese de tener todas las piezas. Compare las piezas con la lista del contenido del paquete y el diagrama anterior. No intente ensamblar, el producto si falta alguna pieza o si éstas están dañadas. Póngase en contacto con el Servicio al Cliente para obtener piezas de repuesto.

Tiempo estimado de ensamblaje: 50-60 minutos

No se necesitan herramientas para el ensamblaje.

ASSEMBLY INSTRUCTIONS/INSTRUCTIONS POUR L'ASSEMBLAGE/INSTRUCCIONES DE ENSAMBLAJE

1. Attach the stake (D) to the socket base kit (C).

Fixez le piquet (D) à l'ensemble de douille (C).

Fije la estaca (D) al kit bajo del zócalo (C).

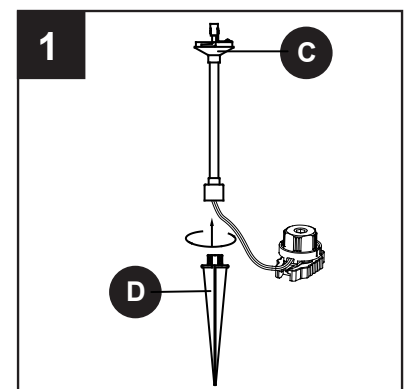

2. Insert the bulb (B) into the socket base kit (C), and attach the socket base kit (C) to the lamp shade (A).

Insérez l'ampoule (B) dans l'ensemble de douille (C), et fixez l'ensemble de douille (C) à l'abat-jour (A).

Inserte la bombilla (B) en la kit bajo del zócalo (C), y la fije el kit bajo del zócalo (C) al cortina delámpara (A).

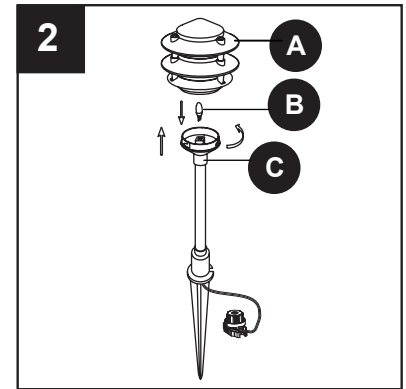

3. For each fixture, unscrew the top cover of the fixture connector (E) counterclockwise from the bottom base and remove the press plate

Pour chaque luminaire, dévissez le couvercle du connecteur pour luminaire (E) en le tournant dans le sens contraire des aiguilles d'une montre et retirez la plaque de pression ainsi que la plaque de contact.

Para cada ensamble, desenrosque la cubierta superior en el conector de la lámpara (E) en la dirección contraria a las manecillas del reloj de la base inferior y retire el adaptador de la placa de presión y la placa de contacto.

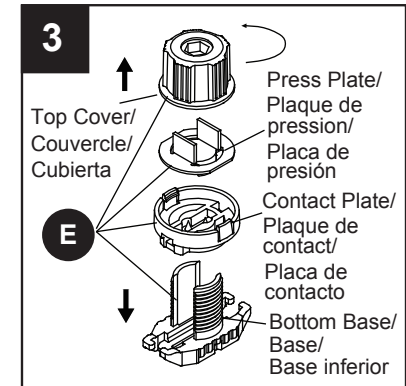

4. Insert and press the wire from the fixture into the contact plate, then insert low-voltage cable (G) from the power pack (F) into the bottom base of fixture connector (E).

Note: Make sure the fixture wire from the light is placed flat and aligned with rib on the bottom base during tightening.

Insérez le fil du luminaire dans la plaque de contact en appuyant dessus, puis insérez le fil à basse tension (G) du bloc d'alimentation (F) dans la base du connecteur pour luminaire (E).

Remarque : Avant de serrer, assurez-vous que le fil du luminaire est à plat et qu'il est aligné avec la nervure de la base.

Inserte y presione el alambre del accesorio en la placa del contacto, después inserte el cable de bajo voltaje (G) del bloque de alimentación (F) en la base inferior del conector de la lámpara (E).

Nota: Asegúrese de que el cable accesorio de la luz se coloca plano y alineados con las costillas en la base inferior durante el apriete.

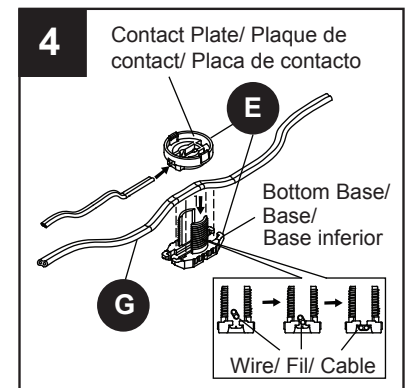

5. Using the locking tabs on the contact plate of the fixture connector (E), make sure the top cover is snapped securely into place; it should turn freely.

Vérifiez que le couvercle est enclenché à l'aide des languettes de verrouillage de la plaque de contact du connecteur pour luminaire (E); le couvercle devrait tourner librement.

Usando las lengüetas de fijación en la placa del contacto del conector de la lámpara (E), cerciórese de que la cubierta superior está encajada a presión con seguridad hacia lugar; debe dar vuelta libremente" to " debe girar sin problemas.

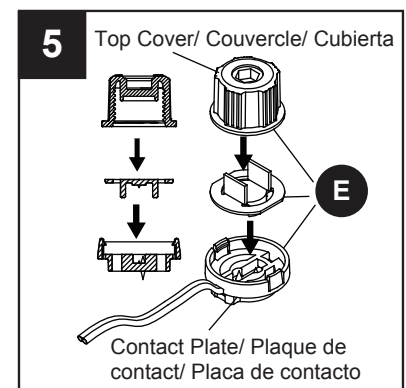

6. Screw the top cover of the fixture connector (E) and the bottom base together tightly.

Vissez fermement le couvercle du connecteur pour luminaire (E) et la base ensemble.

Enrosque firmemente la cubierta superior y en el conector de la lámpara (E) la base inferior.

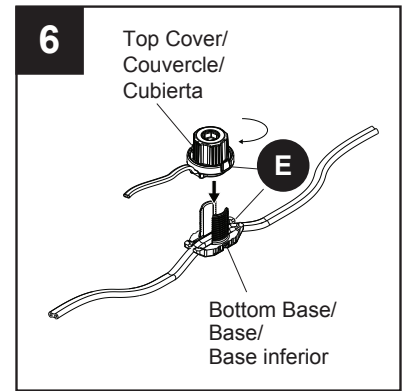

7. Push the assembled fixture firmly into the ground - DO NOT use a hammer.

CAUTION: Never push the fixture into the ground by the fixture head.

Enfoncez fermement le luminaire assemblé dans le sol.

N'utilisez PAS de marteau.

MISE EN GARDE : N'appuyez jamais sur la tête du luminaire pour enfoncer ce dernier dans le sol.

Entierre firmemente la lámpara ensamblada en el suelo. NO utilice un martillo.

PRECAUCIÓN: Nunca entierre la lámpara en el suelo empujándola desde el cabezal.

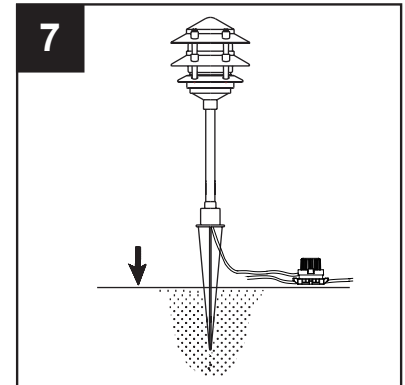

8. The assembly is now complete.

L'assemblage est terminé.

Ya ha terminado el ensamblaje.

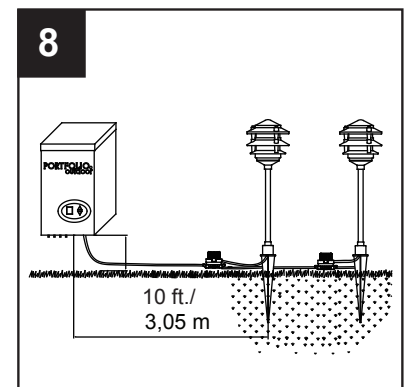

CARE AND MAINTENANCE/ ENTRETIEN/ CUIDADO Y MANTENIMIENTO

- Before attempting to clean the fixture, disconnect the power to the fixture by turning the breaker off or removing the fuse from the fuse box.
Avant le nettoyage, coupez l'électricité du luminaire en plaçant le disjoncteur en position hors tension ou en enlevant le fusible de la boîte à fusibles.
Antes de intentar limpiar la lámpara, desconecte la alimentación de la lámpara apagando el interruptor de circuito o retirando el fusible de la caja de fusibles.
- To clean the fixture, use a dry or slightly dampened clean cloth.
Nettoyez le luminaire à l'aide d'un linge propre et sec ou légèrement humide.
Para limpiar la lámpara, use un paño limpio seco o levemente húmedo.
- **DO NOT** use any cleaners with chemicals, solvents, or harsh abrasives as damage to the fixture may occur.
N'utilisez **PAS** de nettoyeurs contenant des produits chimiques, des solvants ou des produits abrasifs forts; ils pourraient endommager le fini.
NO utilice limpiadores con productos químicos, solventes ni abrasivos fuertes ya que pueden dañar la lámpara.
- **DO NOT** touch new bulb with bare hands as oil from skin may damage the lamp and cause short bulb life.
Ne touchez **PAS** la nouvelle ampoule avec les mains nues, car le gras de la peau pourrait endommager l'ampoule et réduire sa durée de vie.
NO toque la bombilla nueva con las manos descubiertas, ya que el aceite de la piel puede dañar la lámpara y acortar la vida útil de la bombilla.
- Bulb replacement: Use 11-watt, 12-volt wedge-base bulb.
Changement des ampoules : Utilisez une ampoule à culot poussoir de 12 V et de 11 W.
Reemplazo de la bombilla: Use una bombilla de base con forma de cuña 11 vatios y 12 voltios.

TROUBLESHOOTING/ DÉPANNAGE/ SOLUCIÓN DE PROBLEMAS

| PROBLEM PROBLÈME PROBLEMA | POSSIBLE CAUSE CAUSE POSSIBLE CAUSA POSIBLE | CORRECTIVE ACTION MESURE CORRECTIVE ACCIÓN CORRECTIVA |
|--|---|---|
| <p>The light does not turn on when needed.</p> <p>Le luminaire ne s'allume pas au moment opportun.</p> <p>La luz no se enciende cuando es necesario.</p> | <p>1. The wire of the connector doesn't contact pins./ Le fil du connecteur n'est pas en contact avec les broches./ El cable del conector no hace contacto con las clavijas.</p> <p>2. The wire and the transformer aren't in contact./ Le fil et le transformateur ne sont pas raccordés./ El cable y el transformador no hacen contacto.</p> <p>3. No power to the transformer./ Le transformateur n'est pas alimenté./ El transformador no recibe alimentación.</p> <p>4. Power pack overloaded./ Le bloc d'alimentation est surchargé./ Bloque de alimentación sobrecargado</p> | <p>1. Check the wiring of connector. Make sure brass contact pins pierce the plastic wire insulation and are touching the copper wires inside./ Vérifiez le câblage du connecteur. Assurez-vous que les broches de contact en laiton touchent les fils en cuivre à travers leur enveloppe en plastique./ Revise el cableado del conector. Asegúrese de que las clavijas de contacto de latón penetren el aislamiento plástico del cable y estén en contacto con los conductores de cobre en su interior.</p> <p>2. Check the connection between the primary wire and the transformer./ Vérifiez le branchement entre le câble principal et le transformateur./ Revise la conexión entre el cable principal y el transformador.</p> <p>3. Check the power to the transformer./ Vérifiez l'alimentation électrique du transformateur./ Revise la alimentación que va hacia el transformador.</p> <p>4. Check wattage of all fixtures./ Vérifiez la puissance en watts de tous les luminaires./ Verifique el vataje de todas las lámparas.</p> |

WARRANTY/GARANTIE/GARANTÍA

The manufacturer warrants this lighting fixture against defects in materials and workmanship for a period of one year from the date of purchase. If within this period the product is found to be defective in material or workmanship, the product must be returned, with a copy of the bill of sale as proof of purchase, to the original place of purchase. The manufacturer will, at its option, repair, replace or refund the purchase price to the original purchaser consumer. This warranty does not cover light bulbs or the fixture becoming damaged due to misuse, accidental damage, improper handling and/or installation and specifically excludes liability for direct, incidental or consequential damages. As some states do not allow exclusions or limitations on an implied warranty, the above exclusions and limitations may not apply. This warranty gives you specific rights and you may also have other rights that vary from state to state./

Le fabricant garantit tous ses luminaires contre les défauts de matériaux et de fabrication pour une période de un an à compter de la date d'achat. Si ce produit présente des défauts de matériaux ou de fabrication durant cette période, retournez-le au détaillant d'origine accompagné d'une copie de votre reçu comme preuve d'achat. Le fabricant choisira de réparer ou de remplacer le produit ou de rembourser l'équivalent du prix d'achat. Cette garantie ne s'applique pas aux ampoules ou aux luminaires endommagés en raison d'un usage inapproprié, de dommages accidentels ou d'une manipulation ou installation inadéquate, et elle exclut expressément toute responsabilité pour des dommages directs, accessoires ou consécutifs. Certains États ou certaines provinces ne permettent pas l'exclusion ou la limitation d'une garantie implicite, de sorte que les limitations et exclusions mentionnées ci-dessus peuvent ne pas s'appliquer à vous. Cette garantie vous confère des droits précis. Il est possible que vous disposiez également d'autres droits, qui varient d'un État ou d'une province à l'autre.

El fabricante garantiza la ausencia de defectos en los materiales o en la fabricación de todos sus accesorios de iluminación durante un período de un año a partir de la fecha de compra. Si dentro de este período el producto presenta defectos en el material o la fabricación, se debe devolver el producto, junto con una copia del recibo de venta como prueba de la adquisición, al lugar donde se compró. El fabricante, a su elección, reparará, reemplazará o devolverá el monto de la compra al comprador original. Esta garantía no cubre las bombillas ni daños en la lámpara debido a mal uso, daño accidental, manipulación o instalación indebida y excluye específicamente toda responsabilidad por daños directos, accidentales o resultantes. Debido a que algunos estados no permiten exclusiones o limitaciones en una garantía implícita, las exclusiones y limitaciones anteriores pueden no aplicarse. Esta garantía le otorga derechos específicos pero podría tener también otros derechos que varían según el estado.

REPLACEMENT PARTS/LISTE DES PIÈCES DE RECHANGE/LISTA DE PIEZAS DE REPUESTO

For replacement parts, call our customer service department at 1-800-643-0067, 8 a.m. - 6 p.m., EST Monday - Thursday, 8 a.m. - 5 p.m., EST, Friday.

Pour obtenir des pièces de rechange, communiquez avec notre service à la clientèle au 1 800 643-0067, entre 8 h et 18 h (HNE), du lundi au jeudi, ou entre 8 h et 17 h (HNE) le vendredi.

Para obtener piezas de repuesto, llame a nuestro Departamento de Servicio al Cliente al 1-800-643-0067, de lunes a jueves de 8 a.m. a 6 p.m., y los viernes de 8 a.m. a 5 p.m., hora estándar del Este.

| PART PIÈCE PIEZA | PART # N° DE PIÈCE PIEZA # |
|------------------------|----------------------------------|
| D | 0329393-D |

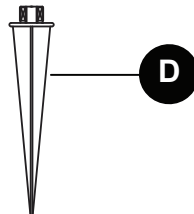

Printed in China
Imprimé en Chine
Impreso en China

Portfolio® is a registered trademark of LF, LLC. All rights reserved.
Portfolio® est une marque de commerce déposée de LF, LLC. Tous droits réservés.
Portfolio® es una marca registrada de LF, LLC. Todos los derechos reservados.