

ITEM #6037902
MODEL #KABC 2448-06

10-IN BRUSH CUTTER ATTACHMENT

Español p. 19

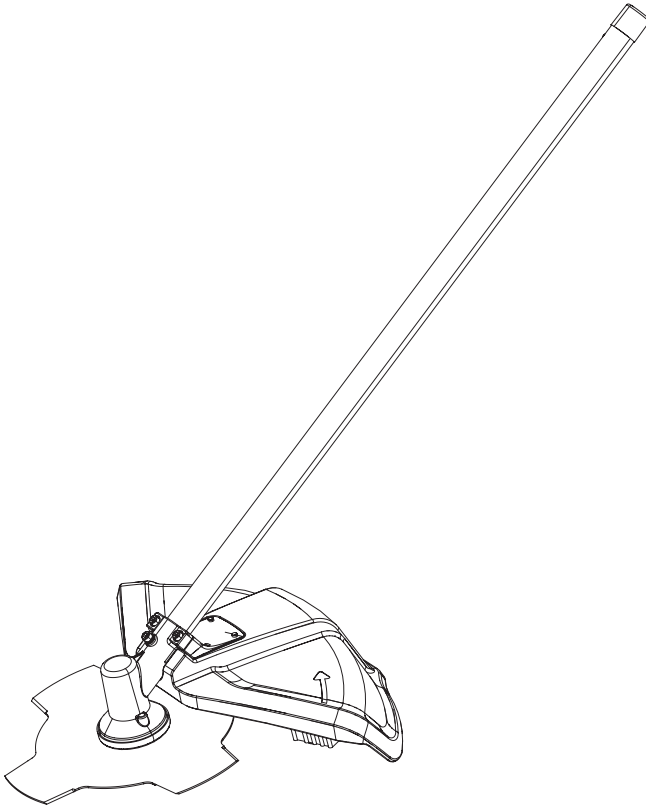

Serial Number _____

Purchase Date _____

Thank you for purchasing this KOBALT product.
Questions, problems or missing parts?
Before returning, contact us on:
888-356-2258, 8 a.m. - 8 p.m., EST, Monday - Sunday or ascs@lowes.com.

DF25284

TABLE OF CONTENTS

Product Specifications.....	2
Package Contents.....	3
Hardware Contents.....	4
Symbols.....	5
Safety Information.....	7
Preparation.....	11
Assembly Instructions.....	11
Care and Maintenance.....	16
Troubleshooting.....	17
Warranty.....	17
Replacement Parts List.....	18

PRODUCT SPECIFICATIONS

SPECIFICATIONS	
Blade length	10 in. (254 mm)
Fits model	KMS 3248-06/KMS1524-06

PACKAGE CONTENTS

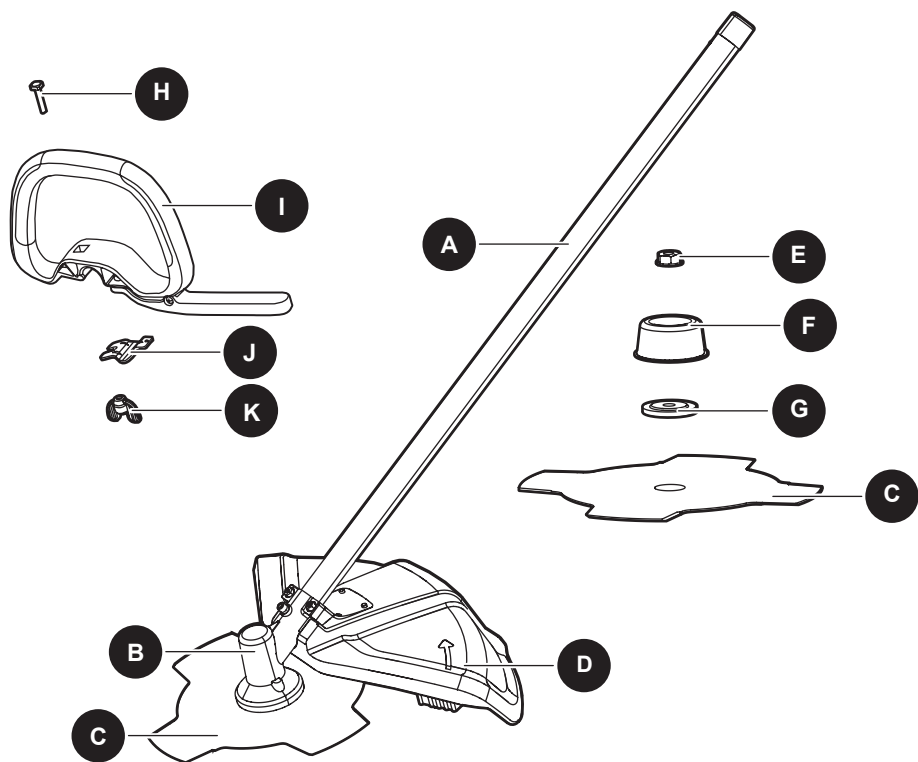

PART	DESCRIPTION	QUANTITY
A	Brush cutter shaft	1
B	Gear box	1
C	Brush cutter blade	1
D	Guard	1
E	Locknut	1
F	Outer cap	1
G	Support flange	1

PART	DESCRIPTION	QUANTITY
H	Bolt	1
I	Front / Auxiliary handle	1
J	Lower bracket	1
K	Knob	1

HARDWARE CONTENTS (Not to scale)

AA



Screw
(preassembled to the
Guard (D))

Qty. 4

E



Locknut

Qty. 1

BB



Metal rod

Qty. 1

CC



Socket wrench

Qty. 1

K

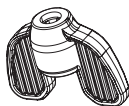

Knob

Qty. 1

H

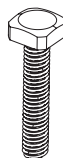

Bolt

Qty. 1

J













Lower bracket

Qty. 1



SYMBOLS

Some of the following symbols may be used on this product. Please study them and learn their meaning. Proper interpretation of these symbols will allow you to operate the product better and safer.

SYMBOLS	EXPLANATION
	To reduce the risk of injury, user must read instruction manual.
	Wear eye and ear protection.
	Do not expose to rain.
	Beware of thrown objects.
	Wear head protection.
	Wear hand protection.
	Disconnect battery before maintenance.
	Wear slip-resistant footwear.
	Beware of blade thrust.
	Indicates a potential personal injury hazard.
	Keep all bystanders at least 50 ft. (15 m) away.

SYMBOLS

The following signal words and meanings are intended to explain the levels of risk associated with this product.

SYMBOL	SIGNAL	MEANING
	DANGER	Indicates an imminently hazardous situation, which, if not avoided, will result in death or serious injury.
	WARNING	Indicates a potentially hazardous situation, which, if not avoided, could result in death or serious injury.
	CAUTION	Indicates a potentially hazardous situation, which, if not avoided, may result in minor or moderate injury.
	CAUTION	(Without Safety Alert Symbol) Indicates a situation that may result in property damage.

WARNING

- To avoid serious personal injury, do not attempt to use this product until you have read this owner's manual thoroughly and understand it completely. If you do not understand the warnings and instructions in this owner's manual, do not use this product. Call **888-356-2258** for assistance.
-  The operation of any product can result in foreign objects being thrown into your eyes, which can result in severe eye damage. Before operating a product, always wear safety goggles, safety glasses with side shields, or a full-face shield when needed. A Wide Vision Safety Mask is recommended for use over eyeglasses or standard safety glasses with side shields. Always use eye protection that is marked to comply with ANSI Z87.1.

SAVE THESE INSTRUCTIONS

SAFETY INFORMATION

Please read and understand this entire manual before attempting to assemble, operate or install the product.

General Product Safety Warnings

WARNING

Read all safety warnings, instructions, illustrations and specifications provided with this Product. Failure to follow all instructions listed below may result in electric shock, fire and/or serious injury.

Save all warnings and instructions for future reference.

The term “product” in the warnings refers to your mains-operated (corded) Product or BATTERY-operated (cordless) Product.

1) Work area safety

- a) **Keep work area clean and well lit.** *Cluttered or dark areas invite accidents.*
- b) **Do not operate products in explosive atmospheres, such as in the presence of flammable liquids, gases or dust.** *Products create sparks which may ignite the dust or fumes.*
- c) **Keep children and bystanders away while operating a product.** *Distractions can cause you to lose control.*

2) Electrical safety

- a) **Product plugs must match the outlet. Never modify the plug in any way. Do not use any adapter plugs with earthed (grounded) products.** *Unmodified plugs and matching outlets will reduce risk of electric shock.*
- b) **Avoid body contact with earthed or grounded surfaces, such as pipes, radiators, ranges and refrigerators.** *There is an increased risk of electric shock if your body is earthed or grounded.*
- c) **Do not expose products to rain or wet conditions.** *Water entering a product will increase the risk of electric shock.*
- d) **Do not abuse the cord. Never use the cord for carrying, pulling or unplugging the product. Keep cord away from heat, oil, sharp edges or moving parts.** *Damaged or entangled cords increase the risk of electric shock.*
- e) **When operating a product outdoors, use an extension cord suitable for outdoor use.** *Use of a cord suitable for outdoor use reduces the risk of electric shock.*
- f) **If operating a product in a damp location is unavoidable, use a residual current device (RCD) protected supply.** *Use of an RCD reduces the risk of electric shock.*

3) Personal safety

- a) **Stay alert, watch what you are doing and use common sense when operating a product. Do not use a product while you are tired or under the influence of drugs, alcohol or medication.** *A moment of inattention while operating Products may result in serious personal injury.*
- b) **Use personal protective equipment. Always wear eye protection.** *Protective equipment such as dust mask, non-skid safety shoes, hard hat, or hearing protection used for appropriate conditions will reduce personal injuries.*
- c) **Prevent unintentional starting. Ensure the switch is in the off-position before connecting to power source and/or battery pack, picking up or carrying the product.** *Carrying products with your finger on the switch or energizing products that have the switch on invites accidents.*
- d) **Remove any adjusting key or wrench before turning the product on.** *A wrench or a key left attached to a rotating part of the Product may result in personal injury.*
- e) **Do not overreach. Keep proper footing and balance at all times.** *This enables better control of the product in unexpected situations.*

SAFETY INFORMATION

f) Dress properly. Do not wear loose clothing or jewellery. Keep your hair and clothing away from moving parts. *Loose clothes, jewellery or long hair can be caught in moving parts.*

g) If devices are provided for the connection of dust extraction and collection facilities, ensure these are connected and properly used. *Use of dust collection can reduce dust-related hazards.*

h) Do not let familiarity gained from frequent use of products allow you to become complacent and ignore tool safety principles. *A careless action can cause severe injury within a fraction of a second.*

4) Product use and care

a) Do not force the product. Use the correct product for your application. *The correct product will do the job better and safer at the rate for which it was designed.*

b) Do not use the product if the switch does not turn it on and off. *Any product that cannot be controlled with the switch is dangerous and must be repaired.*

c) Disconnect the plug from the power source and/or remove the battery pack, if detachable, from the product before making any adjustments, changing accessories, or storing Products. *Such preventive safety measures reduce the risk of starting the Product accidentally.*

d) Store idle products out of the reach of children and do not allow persons unfamiliar with the product or these instructions to operate the product. *Products are dangerous in the hands of untrained users.*

e) Maintain products and accessories. Check for misalignment or binding of moving parts, breakage of parts and any other condition that may affect the product's operation. If damaged, have the product repaired before use. *Many accidents are caused by poorly maintained products.*

f) Keep cutting tools sharp and clean. *Properly maintained cutting tools with sharp cutting edges are less likely to bind and are easier to control.*

g) Use the product, accessories and tool bits etc. in accordance with these instructions, taking into account the working conditions and the work to be performed. *Use of the product for operations different from those intended could result in a hazardous situation.*

h) Keep handles and grasping surfaces dry, clean and free from oil and grease. *Slippery handles and grasping surfaces do not allow for safe handling and control of the tool in unexpected situations.*

5) Battery tool use and care

a) Recharge only with the charger specified by the manufacturer. *A charger that is suitable for one type of battery pack may create a risk of fire when used with another battery pack.*

b) Use products only with specifically designated battery packs. *Use of any other battery packs may create a risk of injury and fire.*

c) When battery pack is not in use, keep it away from other metal objects, like paper clips, coins, keys, nails, screws or other small metal objects, that can make a connection from one terminal to another. *Shorting the battery terminals together may cause burns or a fire.*

d) Under abusive conditions, liquid may be ejected from the battery; avoid contact. If contact accidentally occurs, flush with water. If liquid contacts eyes, additionally seek medical help. *Liquid ejected from the battery may cause irritation or burns.*

e) Do not use a battery pack or product that is damaged or modified. *Damaged or modified batteries may exhibit unpredictable behavior resulting in fire, explosion or risk of injury.*

f) Do not expose a battery pack or product to fire or excessive temperature. *Exposure to fire or temperature above 130 °C (265 °F) may cause explosion.*

g) Follow all charging instructions and do not charge the battery pack or product outside the temperature range specified in the instructions. *Charging improperly or at temperatures outside the specified range may damage the battery and increase the risk of fire.*

- Use only KOBALT 24-volt batteries. (KB 224-03, KB 224-06, KB 324-06, KB 424-03, KXB 424-03, KB 424A-06, KB 424-06, KB 524-06, KB 524-03, KB 624-03, KB 624-06, KXB 824-03, KB 824-06).

SAFETY INFORMATION

- Use only KOBALT 24-volt charger. (KRC 2445-03, KCH 2401-03, KDPC 124-03, KRC 2490-03, KCH 2411-03, KRC 2404-03, KCH 324-06, KCH 624-06, KCH 1024-06, KCH 1424-06).
- Ambient temperature range:
 - Brush cutter storage temperature range: 32°F (0°C) - 113°F (45°C)
 - Brush cutter operation temperature range: 32°F (0°C) - 113°F (45°C)
 - Battery charging temperature range: 39°F (4°C) - 104°F (40°C)
 - Charger operation temperature range: 39°F (4°C) - 113°F (40°C)
 - Battery storage temperature range: 32°F (0°C) - 73°F (45°C)
 - Battery discharging temperature range: 32°F (0°C) - 113°F (45°C)

6) Service

- a) Have your product serviced by a qualified repair person using only identical replacement parts.** *This will ensure that the safety of the product is maintained.*
- b) Never service damaged battery packs.** *Service of battery packs should only be performed by the manufacturer or authorized service providers.*

Brush cutter safety warnings

- a) Do not use the product in bad weather conditions, especially when there is a risk of lightning.** *This decreases the risk of being struck by lightning.*
- b) Thoroughly inspect the area for wildlife where the product is to be used.** *Wildlife may be injured by the product during operation.*
- c) Thoroughly inspect the area where the product is to be used and remove all stones, sticks, wires, bones, and other foreign objects.** *Thrown objects can cause personal injury.*
- d) Before using the product, always visually inspect to see that the cutter or blade and the cutter or blade assembly are not damaged.** *Damaged parts increase the risk of injury.*
- f) Follow instructions for changing accessories.** *Improperly tightened blade securing nuts or bolts may either damage the blade or result in it becoming detached.*
- h) Wear eye, ear, head and hand protection.** *Adequate protective equipment will reduce personal injury by flying debris or accidental contact with the cutting line or blade.*
- k) While operating the product, always wear long trousers.** *Exposed skin increases the likelihood of injury from thrown objects.*
- l) Keep bystanders away while operating the product.** *Thrown debris can result in serious personal injury.*
- m) Always use two hands when operating the product.** *Holding the product with both hands will avoid loss of control.*
- n) Hold the product by the insulated gripping surfaces only, because the cutting line or blade may contact hidden wiring.** *Cutting line or blades contacting a "live" wire may make exposed metal parts of the product "live" and could give the operator an electric shock.*
- o) Always keep proper footing and operate the product only when standing on the ground.** *Slippery or unstable surfaces may cause a loss of balance or control of the product.*
- p) Do not operate the product on excessively steep slopes.** *This reduces the risk of loss of control, slipping and falling which may result in personal injury.*
- q) When working on slopes, always be sure of your footing, always work across the face of slopes, never up or down and exercise extreme caution when changing direction.** *This reduces the risk of loss of control, slipping and falling which may result in personal injury.*
- s) Keep all parts of the body away from the cutter, line or blade when the product is operating.** *Before you start the product, make sure the cutter, line or blade is not contacting anything. A moment of inattention while operating the product may result in injury to yourself or others.*

SAFETY INFORMATION

- t) Do not operate the product above waist height.** *This helps prevent unintended cutter or blade contact and enables better control of the product in unexpected situations.*
- u) When cutting brush or saplings that are under tension, be alert for spring back.** *When the tension in the wood fibres is released, the brush or sapling may strike the operator and/or throw the product out of control.*
- v) Use extreme caution when cutting brush and saplings.** *The slender material may catch the blade and be whipped toward you or pull you off balance.*
- w) Maintain control of the product and do not touch cutters, lines or blades and other hazardous moving parts while they are still in motion.** *This reduces the risk of injury from moving parts.*
- y) Carry the product with the product switched off and away from your body.** *Proper handling of the product will reduce the likelihood of accidental contact with a moving cutter, line or blade.*
- z) When transporting or storing the product, always fit the cover on metal blades.** *Proper handling of the product will reduce the likelihood of accidental contact with the blade.*
- aa) Only use replacement cutters, lines, cutting heads and blades specified by the manufacturer.** *Incorrect replacement parts may increase the risk of breakage and injury.*
- bb) When clearing jammed material or servicing the product, make sure the switch is off and the battery pack is removed.** *Unexpected starting of the product while clearing jammed material or servicing may result in serious personal injury.*

Child safety

Tragic accidents can occur if the operator is not aware of the presence of children.

- Keep children out of the working area and under the watchful care of a responsible adult.
- Do not allow children under the age of 14 to operate this trimmer. Children who are 14 years of age or older must read and understand the operating instructions and safety rules in this manual and must be trained and supervised by a parent.
- Stay alert and turn the trimmer off if a child or any other person enters the working area.
- Look behind and down for small children before and while cutting backwards.
- Use extreme care when approaching blind corners, doorways, shrubs, trees, or other objects that may obscure your view of a child who may run into the path of the trimmer.

WARNING (PROPOSITION 65)

Some dust created by power sanding, sawing, grinding, drilling, and other construction activities contains chemicals known to cause cancer, birth defects or other reproductive harm. Some examples of these chemicals are:

- Lead from lead-based paints.
- Crystalline silica from bricks and cement and other masonry products, and
- Arsenic and chromium from chemically treated lumber.

Your risk of exposure to these chemicals varies depending on how often you do this type of work.

To reduce your exposure to these chemicals, work in a well-ventilated area, and work with approved safety equipment, such as dust masks that are specially designed to filter out microscopic particles.

SERVICE

Servicing requires extreme care and knowledge and should be performed only by a qualified service technician. For service, it is suggested you return the product to your nearest AUTHORIZED SERVICE DEPARTMENT for repair. When servicing, use only identical replacement parts.

SAVE THESE INSTRUCTIONS

PREPARATION

Before beginning assembly of product, make sure all parts are present. Compare parts with package contents list and hardware contents list. If any part is missing or damaged, do not attempt to assemble the product.

Estimated Assembly Time: 5 - 10 minutes

Tools Required for Assembly (not included): Phillips Screwdriver

ASSEMBLY INSTRUCTIONS

WARNING

To avoid injury and to reduce the risk of electrical shock or fire:

- Replace the batteries or charger immediately if the battery case or charger cord is damaged.
- Always make sure the product switch is OFF before inserting or removing the batteries.
- Always make sure the batteries are removed and the switch is turned OFF before inspecting, adjusting, or maintaining any other part of the product.
- Read, understand, and follow the Battery Charger instructions.

1. Installing the guard

CAUTION

To avoid injury, always remove the batteries before installing the guard, or making any adjustments. If the guard is damaged, do not use the brush cutter until it is replaced.

Note: Install the protective guard before operating the brush cutter. It should not be removed or disassembled.

- Using a phillips head screwdriver (not included), remove the pre-installed screws (AA) from the guard.
- Place the guard (D) onto the mounting post.
- Align the screw holes on the guard with the screw holes on the mounting post.
- Insert the screws into the mounting post and tighten to fasten the guard in place.

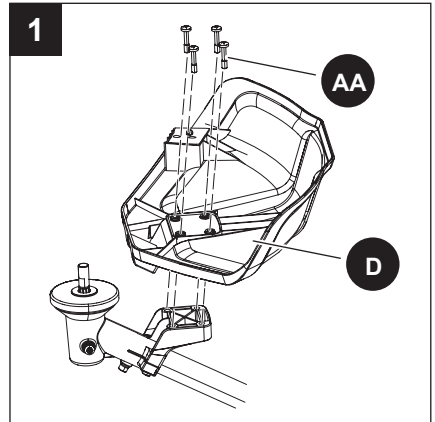

Hardware Used

 Screw



ASSEMBLY INSTRUCTIONS

2. Connect tubes

- Loosen the knob on the coupler.
- Push in the attachment pin on the brush cutter shaft (A).
- Align the attachment pin with the release button on the coupler and slide the two tubes together.
- Turn the brush cutter shaft until the attachment pin locks into the release button.

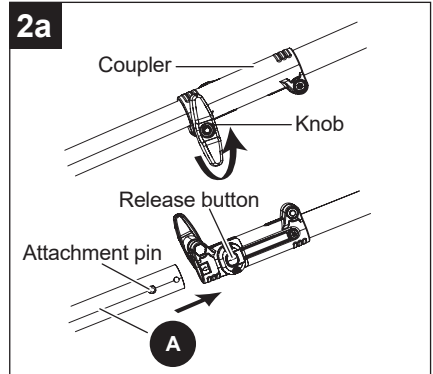

- Securely tighten the knob.

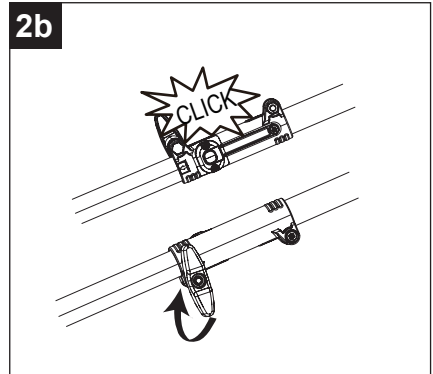

ASSEMBLY INSTRUCTIONS

3. Installing the front / auxiliary handle

Note: When the attachment is assembled into a brush cutter, an auxiliary handle should be installed for use.

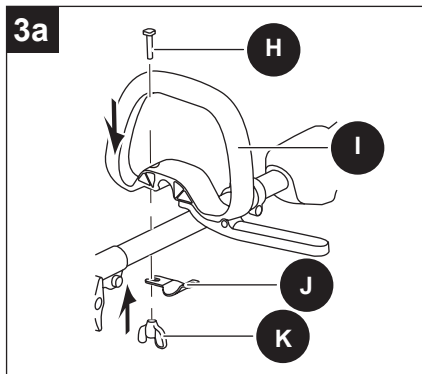

- Remove the knob (K) from the handle.
- Attach the auxiliary handle (I) on the shaft and set the auxiliary handle (I) in the comfortable position.
- Put the bolt (H) through the holes.

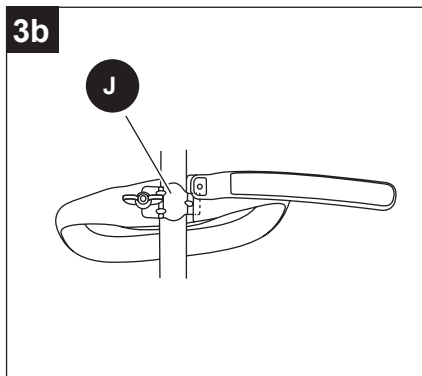

- Insert the lower bracket (J) into the slot on the auxiliary handle.
- Tighten the auxiliary handle with the knob (H).



Hardware Used

H	Bolt		x 1
J	Lower bracket		x 1
K	Knob		x 1

ASSEMBLY INSTRUCTIONS

4. To install / replace the blade

⚠ WARNING

- The brush cutter guard must be installed before installing the brush cutter blade.
- Wear protective gloves and be careful with sharp edges.
- Use the specified locknut included with the blade, to assemble the blade.

To install the blade

- Arrange the shaft sleeve, blade seat, anti grass winding bowl in the specified order.

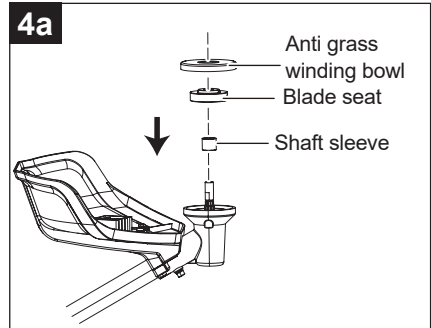

- Insert the metal rod (BB) into the specified angle transmission hole, and hold in place. Turn the center shaft until the metal rod blocks rotation of the shaft.

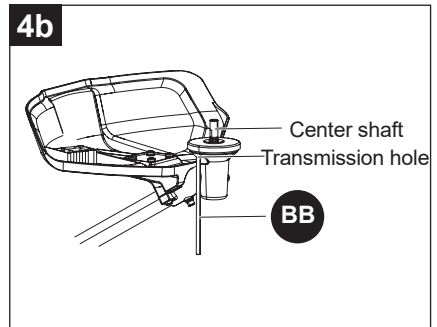

- Arrange the brush cutter blade (C), support flange (G), outer cap (F), and locknut (E) on the center shaft in the specified order.

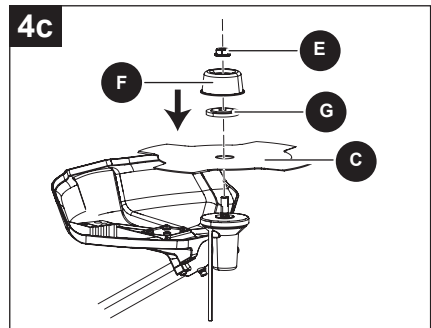

ASSEMBLY INSTRUCTIONS

- Tighten the locknut (E) counterclockwise with the socket wrench (CC), while firmly holding the metal rod (BB) in place.
- Remove the metal rod (BB).

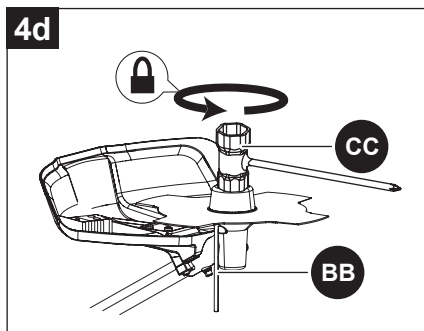

To remove the blade

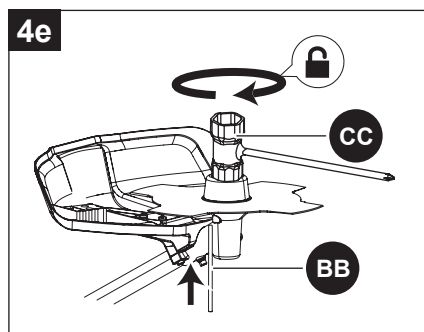

- Insert the metal rod (BB) into the specified angle transmission hole, and hold in place. Turn the blade until the metal rod (BB) blocks rotation of the blade.
- Loosen the locknut (E) clockwise and remove the outer cap (F).

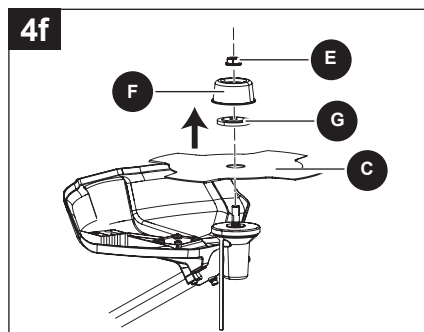

- Remove the support flange (G) and brush cutter blade (C).



Hardware Used

BB	Metal rod		x 1
CC	Socket wrench		x 1
E	Locknut		x 1

CARE AND MAINTENANCE

1. Brush cutter guard and motor maintenance

Note: Before performing maintenance, remove batteries from the tool.

- Remove dirt and debris from guard using a paint brush (not included).

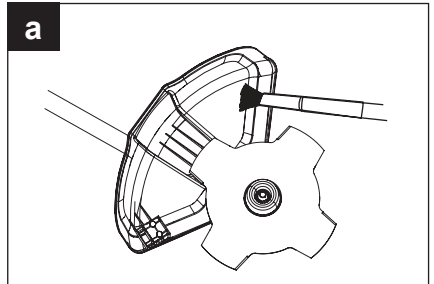

- Clean dirt and debris off of motor cover and connection joints.

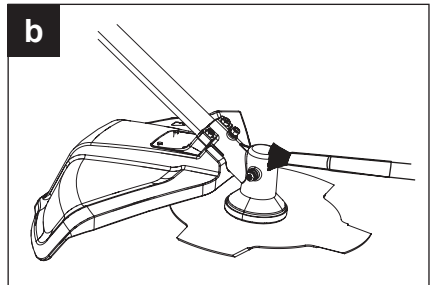

- Clean the blade by using a wire brush and spraying with an appropriate degreaser.

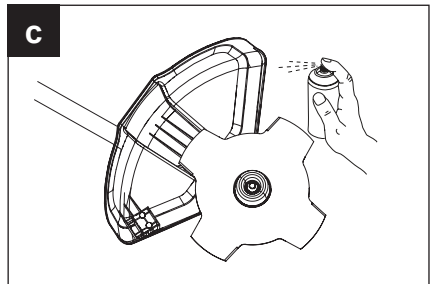

TROUBLESHOOTING

If you still have questions or an unresolved issue after going through this troubleshooting guide, or just want to speak to a KOBALT product expert, please call our KOBALT customer service department at **888-356-2258**.

PROBLEM	POSSIBLE CAUSE	CORRECTIVE ACTION
Motor fails to start when switch trigger is depressed.	Batteries are not secure.	To secure the batteries, make sure the latches on the battery compartment snap into place.
	Batteries are not charged.	Charge the batteries according to the instructions included with your model.
	Possible wiring or electrical contact problem.	Call 888-3KOBALT (888-356-2258) for technical service.

WARRANTY

5-YEAR LIMITED WARRANTY

This KOBALT Brush cutter attachment is warranted to the original purchaser from the original purchase date for five (5) years subject to the warranty coverage described herein.

This KOBALT Brush cutter attachment is warranted for the original user to be free from defects in material and workmanship.

If you believe that the KOBALT Brush cutter attachment is defective at any time during the specified warranty period, simply return the Brush cutter attachment along with proof of purchase to the place of purchase for a free replacement or refund, or call **888-3KOBALT (888-356-2258)** for warranty service.

This warranty is void if defects in materials or workmanship or damages result from repairs or alterations which have been made or attempted by others or the unauthorized use of nonconforming parts; the damage is due to normal wear, damage is due to abuse (including overloading of the tool beyond capacity), improper maintenance, neglect or accident; or the damage is due to the use of the tool after partial failure or use with improper accessories or unauthorized repair or alteration.

This warranty gives you specific legal rights, and you may also have other rights that vary from state to state.

REPLACEMENT PARTS LIST

For replacement parts, call our customer service department at **888-356-2258**, 8 a.m. - 8 p.m., EST, Monday - Sunday. You may also contact us at ascs@lowes.com.

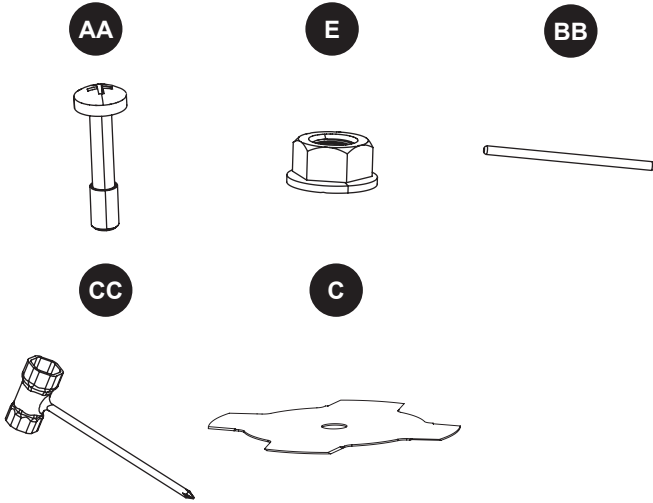

PART	DESCRIPTION	PART #
AA	Screw	R0214520-00
E	Locknut	R0212189-00
BB	Metal rod	R0201933-00
CC	Socket wrench	R0100343-00
C	Brush cutter blade	R0214917-00

ARTÍCULO #6037902
MODELO #KABC 2448-06

ACCESORIO PARA DESMALZADORA DE 25.4 CM

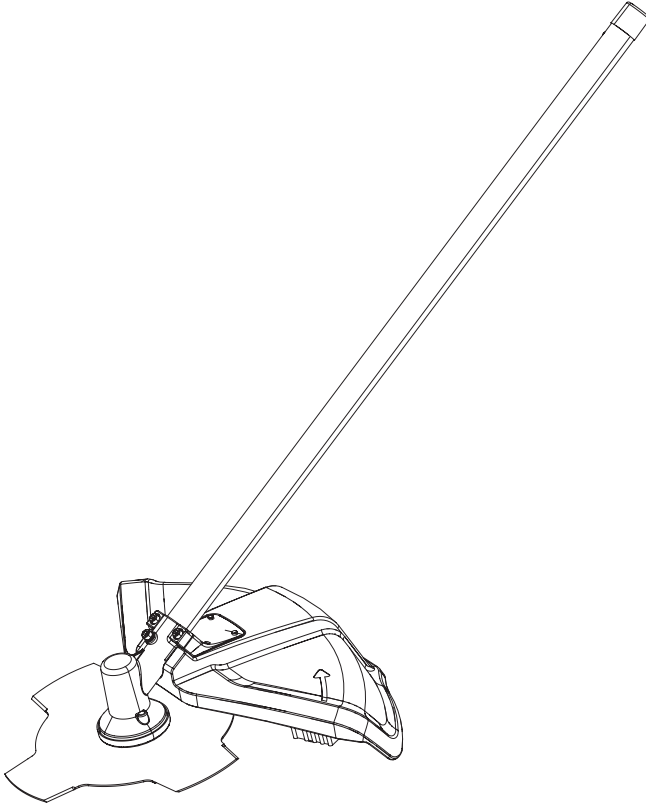

Número de serie _____

Fecha de compra _____

Gracias por comprar este producto KOBALT.
¿Preguntas, problemas o piezas faltantes?
Antes de devolver, póngase en contacto con nosotros en:
888-356-2258, de lunes a domingo, de 8 a.m. a 8 p.m., hora estándar del Este, o
escriba a ascsc@lowes.com.

ÍNDICE

Especificaciones del producto.....	20
Contenido del paquete.....	21
Aditamentos.....	22
Símbolos.....	23
Información de seguridad.....	25
Preparación.....	30
Instrucciones de ensamblaje.....	30
Cuidado y mantenimiento.....	35
Solución de problemas.....	48
Garantía.....	36
Lista de piezas de repuesto.....	37

ESPECIFICACIONES DEL PRODUCTO

ESPECIFICACIONES	
Largo de la hoja	10 pulg. (254 mm)
Se ajusta al modelo	KMS 3248-06/KMS1524-06

CONTENIDO DEL PAQUETE

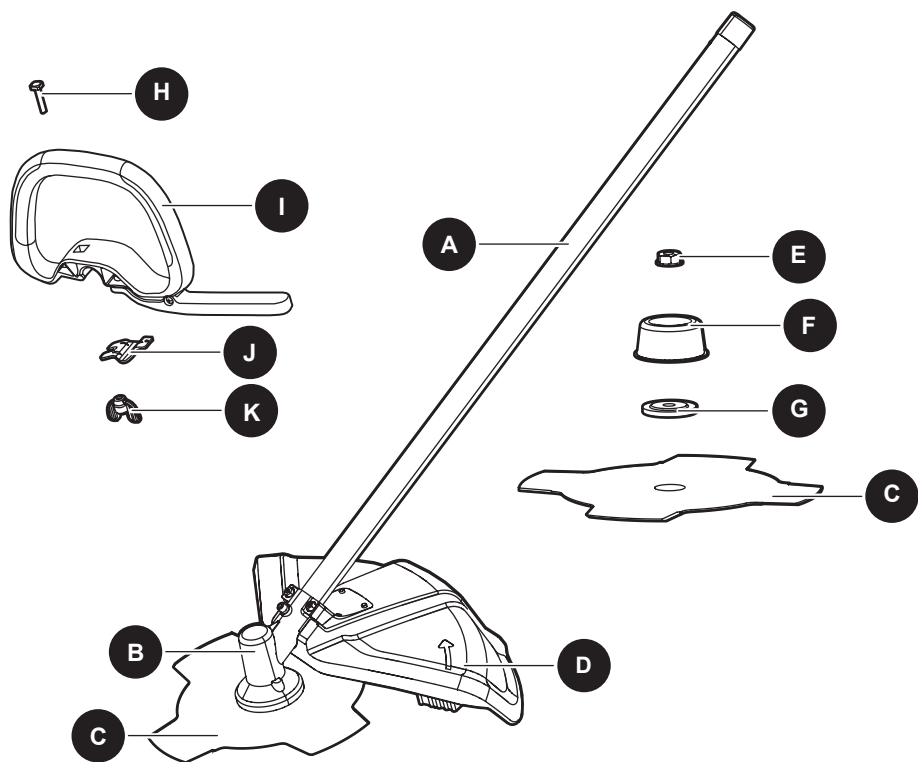

PIEZA	DESCRIPCIÓN	CANTIDAD
A	Eje de desmalezadora	1
B	Caja de velocidades	1
C	Cuchilla para desmalezadora	1
D	Protector	1
E	Contratuerca	1
F	Tapa exterior	1
G	Reborde de soporte	1

PIEZA	DESCRIPCIÓN	CANTIDAD
H	Perno	1
I	Mango frontal y auxiliar	1
J	Bloque fijo	1
K	Perilla	1

ADITAMENTOS (no se muestran a escala)

AA



Tornillo
(preensamblada en el
protector (D))

Cant. 4

E



Contratuercas

Cant. 1

BB



Varilla de
metal

Cant. 1

CC



Llave de tuerca

Cant. 1

K

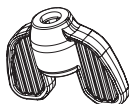

Perilla

Cant. 1

H

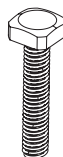

Perno

Cant. 1

J













Bloque fijo

Cant. 1



SÍMBOLOS

Algunos de los siguientes símbolos pueden aplicarse al uso de este producto. Obsérvelos y aprenda su significado. La interpretación correcta de estos símbolos le permitirá utilizar el producto de manera eficaz y segura.

SÍMBOLOS	EXPLICACIÓN
	Para reducir el riesgo de lesiones, el usuario debe leer el manual de instrucciones.
	Use protección para los ojos y los oídos.
	No lo exponga a la lluvia.
	Tenga cuidado con objetos que podrían salir disparados.
	Use protección para la cabeza.
	Use protección para las manos.
	Desconecte la batería antes de realizar mantenimiento.
	Use calzado antideslizante.
	Cuidado con el empuje de la cuchilla.
	Indica que existe el riesgo de que se produzcan lesiones personales.
	Mantenga a los transeúntes al menos a 15.24 m (50 pies) de distancia.

SÍMBOLOS

Se usan las siguientes indicaciones y sus significados para explicar los niveles de riesgo asociados a este producto.

SÍMBOLOS	INDICACIÓN	SIGNIFICADO
	PELIGRO	Indica una situación de peligro inminente que, de no evitarse, ocasionará la muerte o lesiones graves.
	ADVERTENCIA	Indica una situación potencialmente peligrosa que, de no evitarse, puede ocasionar la muerte o lesiones graves.
	PRECAUCIÓN	Indica una situación potencialmente peligrosa que, de no evitarse, puede ocasionar lesiones menores o moderadas.
	PRECAUCIÓN	(Sin símbolo de alerta de seguridad) Indica una situación que puede ocasionar daños materiales.

ADVERTENCIA

- Para evitar lesiones personales graves, no intente usar este producto hasta que haya leído y comprendido completamente este manual del propietario. Si no comprende las advertencias e instrucciones de este manual del propietario, no utilice este producto. Llame al **888-356-2258** para obtener ayuda.
-  La operación de cualquier producto puede provocar que objetos extraños salten a sus ojos y, de esta manera, se causen graves daños oculares. Antes de operar un producto, use siempre lentes o gafas de seguridad con protecciones laterales y un protector facial cuando sea necesario. Se recomienda una máscara de seguridad de visión amplia sobre los lentes o las gafas de seguridad estándar con protección lateral. Siempre use lentes de protección que cumplan con la norma ANSI Z87.1.

GUARDE ESTAS INSTRUCCIONES

INFORMACIÓN DE SEGURIDAD

Lea y comprenda completamente este manual antes de intentar ensamblar, usar o instalar el producto.

Advertencias de seguridad general para el producto

ADVERTENCIA

Lea todas las advertencias de seguridad, instrucciones, imágenes y especificaciones que se incluyen con este producto. No seguir todas las instrucciones que se detallan a continuación podría provocar choques eléctricos, incendios o lesiones graves.

Guarde todas las advertencias e instrucciones para referencia futura.

El término “producto” que aparece en las advertencias se refiere al producto que se conecta a la línea principal (con cable) o al producto que funciona con BATERÍA (inalámbrico).

1) Seguridad en el área de trabajo

a) Mantenga el área de trabajo limpia y bien iluminada. *Las áreas desordenadas u oscuras aumentan las posibilidades de accidentes.*

b) No utilice productos en atmósferas en las que exista riesgo de explosión, como por ejemplo en presencia de líquidos, gases o polvo inflamables. *Los productos producen chispas que podrían encender el polvo o el humo.*

c) Mantenga a los niños y espectadores alejados durante la operación de un producto. *Las distracciones pueden provocar que pierda el control.*

2) Seguridad eléctrica

a) Los enchufes del producto deben encajar en el tomacorriente. Nunca modifique el enchufe de ningún modo. No utilice ningún enchufe adaptador con productos con puesta a tierra. *Los enchufes sin modificaciones y que encajan en los tomacorrientes reducen el riesgo de descarga eléctrica.*

b) Evite el contacto del cuerpo con superficies conectadas a tierra, como tuberías, radiadores, extractores o refrigeradores. *Si su cuerpo tiene conexión a tierra, existe un riesgo mayor de sufrir una descarga eléctrica.*

c) No exponga los productos a la lluvia ni a condiciones de humedad. *Si ingresa agua en un producto, aumentará el riesgo de descarga eléctrica.*

d) No maltrate el cable. Nunca use el cable para transportar, jalar o desenchufar el producto. Mantenga el cable alejado del calor, el aceite, los bordes filosos o las piezas en movimiento. *Los cables dañados o enredados aumentan el riesgo de descarga eléctrica.*

e) Si opera un producto en exteriores, use una extensión eléctrica apropiada para su uso en exteriores. *El uso de un cable apto para exteriores reduce el riesgo de sufrir una descarga eléctrica.*

f) Si es inevitable utilizar un producto en un lugar húmedo, use un suministro protegido con un dispositivo de corriente residual (RCD, por sus siglas en inglés). *El uso de un RCD disminuye el riesgo de descargas eléctricas.*

3) Seguridad personal

a) Manténgase alerta, preste atención a lo que hace y utilice el sentido común cuando utilice un producto. No utilice un producto si está cansado o bajo los efectos de drogas, alcohol o medicamentos. *Un momento de desatención mientras opera productos puede provocar lesiones personales graves.*

b) Use un equipo de protección personal. Siempre use lentes de protección. *Los equipos de protección, como mascarillas antipolvo, zapatos de seguridad antideslizantes, casco protector o protección auditiva utilizados para las condiciones adecuadas disminuyen las lesiones personales.*

- c) Evite un arranque accidental. Asegúrese de que el interruptor esté en la posición de apagado antes de conectar la fuente o la batería, levantar o transportar el producto.** *Transportar productos con el dedo en el interruptor o enchufarlos con el interruptor encendido aumenta las posibilidades de accidentes.*
- d) Retire todas las llaves de ajuste o llaves inglesas antes de encender el producto.** *Si se deja una llave conectada a una pieza giratoria del producto, se podrían producir lesiones personales.*
- e) No se extienda demasiado. Mantenga una postura y un equilibrio adecuados en todo momento.** *Esto permite un mejor control del producto en situaciones inesperadas.*
- f) Use ropa adecuada. No use ropa holgada ni joyas. Mantenga el cabello y la ropa alejados de las piezas en movimiento.** *La ropa holgada, las joyas o el cabello largo pueden quedar atrapados en las piezas en movimiento.*
- g) Si se proporcionan dispositivos para la conexión de instalaciones de extracción y recolección de polvo, asegúrese de que se conecten y se usen debidamente.** *La recolección de polvo puede disminuir los peligros relacionados.*
- h) No permita que la familiaridad del uso frecuente de los productos lo haga no tener en cuenta los principios de seguridad en el manejo de las herramientas.** *Un descuido puede ocasionar una lesión grave en cuestión de segundos.*

4) Uso y cuidado del producto

- a) No fuerce el producto. Utilice el producto adecuado para su aplicación.** *Un producto correcto hará un trabajo mejor y más seguro con un rendimiento para el cual se diseñó.*
- b) No utilice el producto si el interruptor no enciende o apaga.** *Cualquier producto que no pueda controlarse con el interruptor es peligroso y debe repararse.*
- c) Desconecte el enchufe de la fuente de energía y/o retire el paquete de baterías, si es desmontable, del producto antes de realizar ajustes, cambiar accesorios o almacenar el producto.** *Este tipo de medidas de seguridad preventivas reducen el riesgo de que el producto se encienda accidentalmente.*
- d) Almacene los productos que no estén en uso fuera del alcance de los niños y no permita que las personas no familiarizadas con el producto o estas instrucciones lo operen.** *Los productos son peligrosos en manos de usuarios sin capacitación.*
- e) Mantenga el producto y los accesorios. Verifique si existen desalineaciones o atascamientos de las piezas móviles, roturas de componentes y cualquier otra condición que pueda afectar el funcionamiento del producto. Si está dañado, haga reparar el producto antes de usarlo.** *Muchos accidentes son causados por productos con mantenimiento deficiente.*
- f) Mantenga las herramientas de corte afiladas y limpias.** *Las herramientas de corte con mantenimiento adecuado y bordes de corte afilados son menos propensas a trabarse y más fáciles de controlar.*
- g) Use el producto, los accesorios, las brocas, etc. de acuerdo con estas instrucciones y considere las condiciones de operación y el trabajo que desea realizar.** *El uso del producto en operaciones distintas para las que se diseñó podría crear una situación de peligro.*
- h) Mantenga los mangos y las superficies de agarre secos, limpios y sin aceite ni grasa.** *Los mangos y las superficies de agarre resbaladizos no permiten manipular ni controlar la herramienta de forma segura en caso de que se produzcan situaciones inesperadas.*

5) Uso y cuidado de herramientas con batería

- a) Recargue el paquete de baterías solo con el cargador especificado por el fabricante.** *Un cargador adecuado para un tipo de paquete de baterías puede generar un riesgo de incendio cuando se usa con otro paquete de baterías.*
- b) Use productos solo con paquetes de baterías designados específicamente.** *El uso de cualquier otro paquete de baterías puede crear un riesgo de lesión e incendio.*
- c) Cuando el paquete de baterías no está en uso, aléjelo de objetos metálicos, como**

▲ INFORMACIÓN DE SEGURIDAD

sujetapapeles, monedas, llaves, clavos, tornillos u otros objetos metálicos pequeños que pudieran crear una conexión entre los terminales. *Es posible que conectar los terminales de la batería entre sí produzca quemaduras o un incendio.*

d) En condiciones de maltrato, es posible que salga líquido de la batería. Evite el contacto. Si entra en contacto por accidente, enjuague la zona comprometida con agua. Si el líquido entra en contacto con los ojos, busque atención médica adicional. *El líquido que sale de la batería puede provocar irritación o quemaduras.*

e) No use un paquete de baterías ni el producto si están dañados o modificados. *Las baterías dañadas o modificadas pueden tener una conducta impredecible que podría provocar incendios, explosiones o riesgo de lesiones.*

f) No exponga el paquete de baterías ni el producto al fuego o a temperaturas excesivas. *La exposición al fuego o a temperaturas por encima de los 130°C (265 °F) puede causar una explosión.*

g) Siga todas las instrucciones de carga y no cargue el paquete de baterías o el producto fuera del rango de temperatura especificado en las instrucciones. *La carga inadecuada o a temperaturas fuera del rango especificado podría dañar la batería y aumentar el riesgo de incendio.*

- Use solo baterías KOBALT de 24 voltios. (KB 224-03, KB 224-06, KB 324-06, KB 424-03, KXB 424-03, KB 424A-06, KB 424-06, KB 524-06, KB 524-03, KB 624-03, KB 624-06, KXB 824-03, KB 824-06).
- Use solo un cargador KOBALT de 24 voltios. (KRC 2445-03, KCH 2401-03, KDPC 124-03, KRC 2490-03, KCH 2411-03, KRC 2404-03, KCH 324-06, KCH 624-06, KCH 1024-06, KCH 1424-06).
- Rango de temperatura ambiente:
 - Rango de la temperatura de almacenaje de la desmalezadora: 32°F (0°C) - 113°F (45°C)
 - Rango de la temperatura de funcionamiento de la desmalezadora: 32°F (0°C) - 113°F (45°C)
 - Rango de temperatura de carga de la batería: 39°F (4°C) - 104°F (40°C)
 - Rango de temperatura de funcionamiento del cargador: 39°F (4°C) - 113°F (40°C)
 - Rango de temperatura de almacenamiento de la batería: 32°F (0°C) - 73°F(45°C)
 - Rango de temperatura de descarga de la batería: 32°F (0°C) - 113°F (45°C)

6) Reparación

a) Permita que solo una persona capacitada repare el producto, mediante el uso solo de piezas de repuesto idénticas. *Esto mantendrá la seguridad del producto.*

b) Nunca realice mantenimiento a los paquetes de baterías. *Solo el fabricante o proveedores de servicio autorizados pueden realizar el mantenimiento de los paquetes de baterías.*

Advertencias de seguridad de la desmalezadora

a) No use el producto en condiciones de mal tiempo, especialmente cuando hay riesgo de tormenta eléctrica. *Esto disminuirá el riesgo de que le caiga un rayo.*

b) Inspeccione minuciosamente el área donde se utilizará el producto en busca de vida silvestre. *La fauna silvestre puede resultar herida por el producto durante su funcionamiento.*

c) Inspeccione minuciosamente el área donde se utilizará el producto y retire las piedras, ramas, cables, huesos y cualquier otro objeto extraño que encuentre. *Los objetos que lance la máquina pueden ocasionar lesiones personales.*

d) Antes de usar el producto, siempre realice una inspección visual para comprobar que el cortador o la cuchilla no estén dañados. *Las piezas dañadas aumentan el riesgo de lesiones.*

f) Siga las instrucciones para reemplazar accesorios. *Si las tuercas o los pernos de fijación de la cuchilla no están bien apretados, pueden dañar la cuchilla o hacer que se desprenda.*

h) Use protección para los ojos, las orejas, la cabeza y las manos. *El equipo protector adecuado*

reducirá las lesiones personales por desechos eyectados o por el contacto accidental con la línea de corte o la cuchilla.

k) Durante el funcionamiento del producto, use siempre pantalones largos. La piel expuesta aumenta la probabilidad de lesiones causadas por objetos arrojados.

l) Mantenga alejados a los transeúntes mientras utiliza el producto. Los desechos eyectados pueden ocasionar lesiones personales graves.

m) Utilice siempre ambas manos al operar el producto. Si sostiene el producto con ambas manos evitará la pérdida de control.

n) Sujete el producto solo por las superficies de agarre aisladas, ya que la línea de corte o la cuchilla pueden entrar en contacto con cables ocultos. El contacto de la línea de corte o de las cuchillas con un cable "energizado" puede hacer que las piezas metálicas expuestas del producto queden energizadas y podrían provocar una descarga eléctrica al operador.

o) Mantenga una posición de pies adecuada en todo momento y utilice el producto solo cuando esté parado. Las superficies resbalosas o inestables pueden provocar una pérdida de equilibrio o control del producto.

p) No opere el producto en pendientes excesivamente pronunciadas. Esto reduce el riesgo de pérdida de control, resbalones y caídas que pueden provocar lesiones personales.

q) Cuando trabaje en pendientes, asegúrese siempre de pisar fuerte, trabaje siempre de frente a las pendientes, nunca hacia arriba o hacia abajo, y tenga mucho cuidado al cambiar de dirección. Esto reduce el riesgo de pérdida de control, resbalones y caídas que pueden provocar lesiones personales.

s) Mantenga todas las partes del cuerpo alejadas del cortador, de la línea de corte y de la cuchilla mientras el producto esté en funcionamiento. Antes de arrancar el producto, asegúrese de que el cortador, la línea de corte y la cuchilla no estén en contacto con nada. Un momento de desatención mientras opera el producto puede provocar lesiones a usted o a otras personas.

t) No utilice el producto por encima de la altura de la cintura. Esto ayuda a evitar el contacto involuntario con el cortador o la cuchilla y permite un mejor control del producto en situaciones inesperadas.

u) Al cortar malezas o árboles jóvenes que estén bajo tensión, esté atento a los retrocesos bruscos. Cuando la tensión de las fibras de la madera se libera, es posible que las malezas o los árboles jóvenes golpeen al operador o hagan perder el control del producto.

v) Tenga mucho cuidado cuando corte maleza y árboles jóvenes. El material delgado puede atrapar la cuchilla y arrojarla hacia usted, o bien puede hacerle perder el equilibrio.

w) Mantenga el control del producto y no toque los cortadores, las líneas o las cuchillas, ni otras piezas móviles peligrosas mientras estén en movimiento. Esto reduce el riesgo de lesiones por las piezas móviles.

y) Transporte el producto estando apagado y lejos del cuerpo. El manejo adecuado del producto reducirá la probabilidad de un contacto accidental con un cortador, una línea o una cuchilla en movimiento.

z) Cuando transporte o almacene el producto, siempre coloque la cubierta en las cuchillas de metal. El manejo adecuado del producto reducirá la probabilidad de un contacto accidental con el cortador.

aa) Utilice únicamente cortadores, líneas de corte, cabezales de corte y cuchillas de repuesto especificados por el fabricante. Las piezas de repuesto incorrectas pueden aumentar el riesgo de rotura y lesiones.

bb) Cuando limpie el material atascado o realice el mantenimiento del producto, asegúrese de que el interruptor esté apagado y de que el paquete de baterías se haya retirado. El arranque inesperado del producto mientras se limpia el material atascado o se realiza el mantenimiento puede provocar lesiones personales graves.

INFORMACIÓN DE SEGURIDAD

Seguridad infantil

Pueden ocurrir accidentes trágicos si el operador no está atento a la presencia de niños.

- Mantenga a los niños fuera del área de trabajo y bajo estricta vigilancia de un adulto responsable.
- No permita que niños menores de 14 años usen esta orilladora. Los niños de 14 años o más deben leer y comprender las instrucciones de funcionamiento y las normas de seguridad en este manual, además de recibir capacitación y supervisión por parte de sus padres.
- Esté alerta y apague la orilladora si un niño o cualquier otra persona ingresan al área de trabajo.
- Antes y mientras se está moviendo hacia atrás, mire hacia abajo y hacia atrás para verificar que no haya niños.
- Tenga extremo cuidado cuando se acerque a esquinas ciegas, entradas de puertas, arbustos, árboles u otros objetos que puedan bloquearle la vista de un niño que pudiera correr hacia la orilladora.

ADVERTENCIA (PROPUESTA 65)

Parte del polvo causado por el lijado eléctrico, el serruchado, la trituración, el taladrado y otras actividades de la construcción contienen productos químicos que causan cáncer, defectos congénitos u otros daños en el aparato reproductivo. Algunos ejemplos de estos productos químicos son:

- Plomo de pinturas a base de plomo.
- Sílice cristalina de ladrillos, cemento y otros productos de mampostería, y
- Arsénico y cromo de madera tratada con químicos.

El riesgo que corre debido a la exposición a estos productos químicos varía según la frecuencia con que realiza este tipo de trabajo. Para reducir su exposición a estos productos químicos, trabaje en un área bien ventilada y utilice un equipo de seguridad aprobado, como las mascarillas antipolvo especialmente diseñadas para filtrar estas partículas microscópicas.

SERVICIO

El mantenimiento requiere sumo cuidado y conocimiento, y solo un técnico de servicio calificado debe realizarlo. Para realizar el mantenimiento, le recomendamos llevar el producto al DEPARTAMENTO DE SERVICIO AUTORIZADO más cercano para su reparación. Al realizar mantenimiento, utilice solo piezas de repuesto idénticas.

GUARDE ESTAS INSTRUCCIONES

PREPARACIÓN

Antes de comenzar a ensamblar el producto, asegúrese de tener todas las piezas. Compare las piezas con la lista del contenido del paquete y la lista de aditamentos. No intente ensamblar el producto si falta alguna pieza o si estas están dañadas.

Tiempo estimado de ensamblaje: 5 a 10 minutos

Herramientas necesarias para el ensamblaje (no se incluyen): destornillador Phillips

INSTRUCCIONES DE ENSAMBLAJE

⚠ ADVERTENCIA

Para evitar lesiones y disminuir el riesgo de descargas eléctricas o incendio:

- Reemplace inmediatamente la batería o el cargador si la funda de la batería o el cable del cargador están dañados.
- Siempre asegúrese de que el interruptor de la orilladora esté apagado antes de insertar o retirar las baterías.
- Asegúrese siempre de retirar las baterías y de que el interruptor esté apagado antes de inspeccionar, ajustar o dar mantenimiento a cualquier pieza de la orilladora.
- Lea, comprenda y siga las instrucciones del cargador de la batería.

1. Instalación del protector

PRECAUCIÓN

Para evitar lesiones, retire siempre las baterías antes de instalar el protector o realizar cualquier ajuste. Si el protector está dañado, no utilice la desmalezadora hasta reemplazarlo.

Nota: instale el protector antes de operar la desmalezadora. No se debe retirar ni desmontar.

- Con un destornillador Phillips (no incluido), retire los tornillos preinstalados (AA) del protector.
- Coloque el protector (D) en el poste de montaje.
- Alinee los orificios para tornillos del protector con los orificios para tornillos poste de montaje.
- Inserte los tornillos en el poste de montaje y apriete para asegurarlos en su lugar.

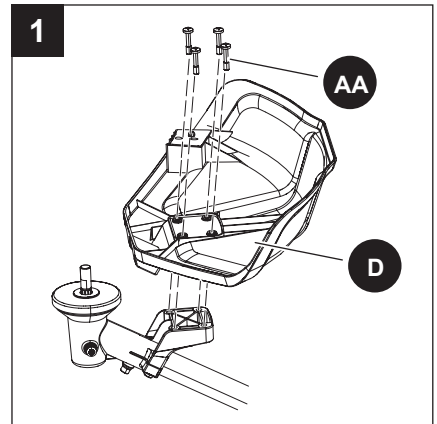

Aditamentos utilizados

AA Tornillo



x 4

2. Tubos conectores

- Afloje la perilla en el acoplador.
- Presione el pasador de fijación en el eje de la desmalezadora (A).
- Alinee el pasador de fijación con el botón de liberación en el acoplador y deslice los dos tubos juntos.
- Gire el eje de la desmalezadora hasta que el pasador de fijación se trabe en el botón de liberación.

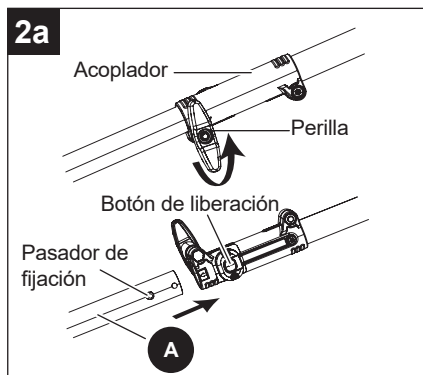

- Apriete firmemente la perilla.

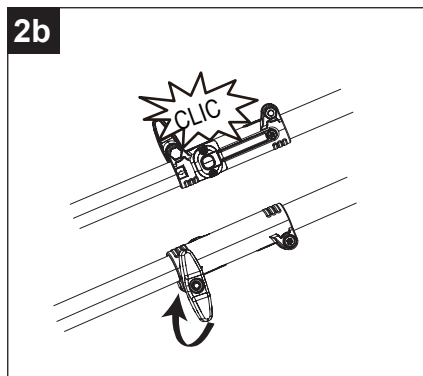

3. Instalación del mango frontal y auxiliar

Nota: cuando el accesorio se ensambla en una desmalezadora, se debe instalar un mango auxiliar para su uso.

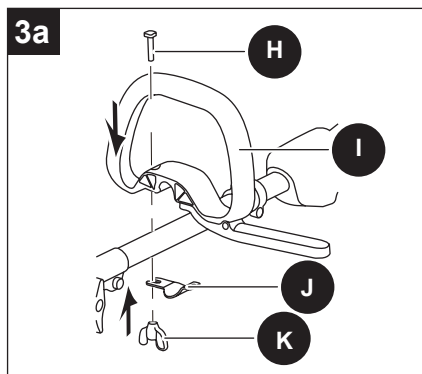

- Retire la perilla (K) del mango.
- Coloque el mango auxiliar (I) en el eje y coloque el mango auxiliar (I) en la posición cómoda.
- Pase el perno (H) a través de los orificios.

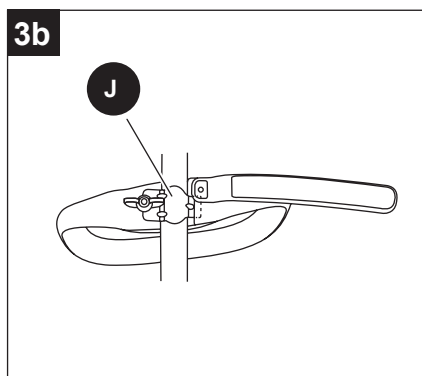

- Inserte el soporte inferior (J) en la ranura del mango auxiliar.
- Apriete el mango auxiliar con la perilla (H).



Aditamentos utilizados

H Perno		x 1
J Bloque fijo		x 1
K Perilla		x 1

4. Para instalar o reemplazar la cuchilla

⚠ ADVERTENCIA

- El protector de la desmalezadora debe instalarse antes de instalar la cuchilla de la desmalezadora.
- Utilice guantes de protección y tenga cuidado con los bordes afilados.
- Utilice la contratuerca especificada incluida con la cuchilla para ensamblarla.

Para instalar la cuchilla

- Coloque el manguito del eje, el asiento de la hoja y el recipiente antienredos en el orden especificado

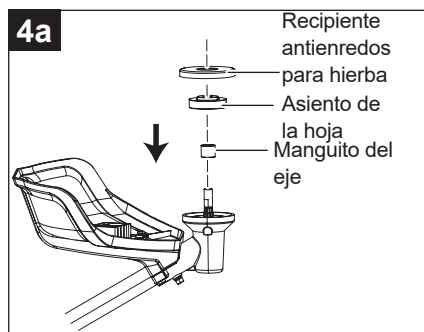

- Inserte la varilla de metal (BB) en el orificio de transmisión del ángulo especificado y manténgala en su lugar. Gire el eje central hasta que la varilla de metal bloquee la rotación del eje.

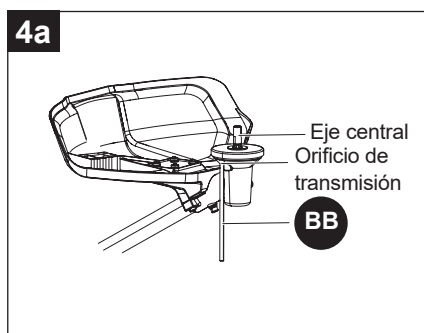

- Coloque la cuchilla de la desmalezadora (C), la brida de soporte (G), la tapa exterior (F) y la contratuerca (E) en el eje central en el orden especificado.

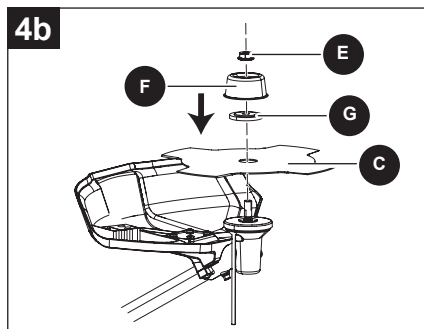

INSTRUCCIONES DE ENSAMBLAJE

- Apriete la contratuerca (E) en dirección contraria a las manecillas del reloj con la llave de tuerca (CC), mientras sujeta firmemente la varilla de metal (BB) en su lugar.
- Retire la varilla de metal (BB).

Para retirar la cuchilla

- Inserte la varilla de metal (BB) en el orificio de transmisión del ángulo especificado y manténgala en su lugar. Gire la cuchilla hasta que la varilla de metal (BB) bloquee la rotación de la cuchilla.
 - Afloje la contratuerca (E) en dirección de las manecillas del reloj y retire la tapa exterior (F).
-
- Retire el reborde de soporte (G) y la cuchilla de la desmalezadora (C).

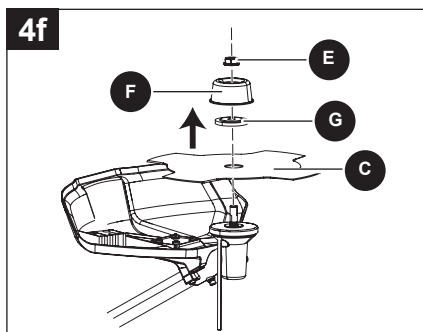
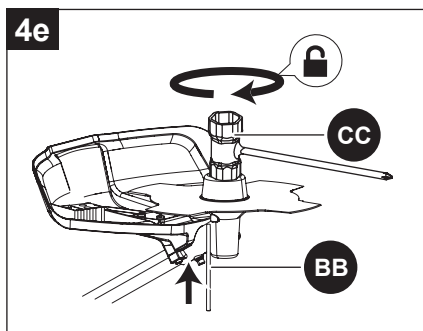
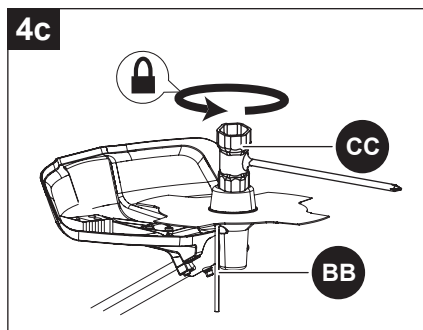

Aditamentos utilizados

BB	Varilla de metal		x 1
CC	Llave de tuerca		x 1
E	Contratuerca		x 1

1. Mantenimiento del protector y el motor de la desmalezadora

Nota: antes de realizar mantenimiento, retire las baterías de la herramienta.

- Elimine la suciedad y los desechos del protector con una brocha (no incluida).

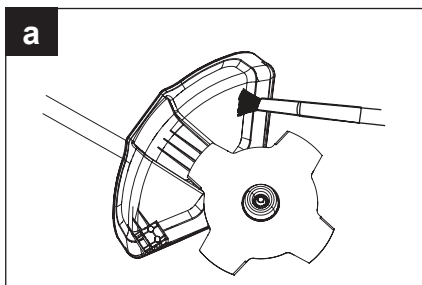

- Limpie la suciedad y los desechos de la cubierta del motor y de las juntas de conexión.

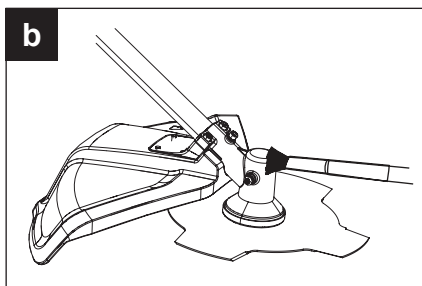

- Limpie las cuchillas de corte del hilo con un cepillo de alambre y rocíe con un desengrasante adecuado.

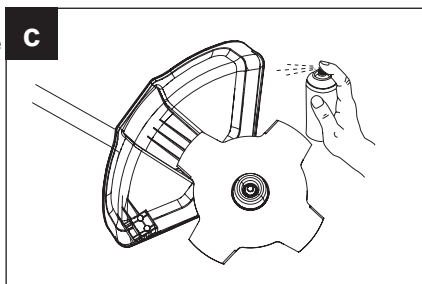

SOLUCIÓN DE PROBLEMAS

Si todavía tiene preguntas o un problema no resuelto después de leer esta guía de solución de problemas, o si simplemente desea hablar con un experto en productos KOBALT, llame a nuestro Departamento de Servicio al Cliente de KOBALT al **888-356-2258**.

PROBLEMA	CAUSA POSIBLE	ACCIÓN CORRECTIVA
El motor no arranca cuando se presiona el gatillo del interruptor.	Las baterías no están seguras.	Para asegurar las baterías, asegúrese de que los pestillos del compartimiento de la batería encajen en su lugar.
	Las baterías no están seguras.	Cargue las baterías según las instrucciones incluidas con su modelo.
	Posible problema de cableado o de contactos eléctricos.	Llame al servicio técnico al 888-3KOBALT (888-356-2258) .

GARANTÍA

5 AÑOS DE GARANTÍA LIMITADA

Esta orilladora KOBALT accesorio desmalezadora está garantizada para el comprador original desde la fecha de compra original durante cinco (5) años y está sujeta a la cobertura de garantía que se describe en el presente.

Esta orilladora KOBALT accesorio desmalezadora tiene una garantía para el usuario original contra defectos en los materiales y la mano de obra.

Si cree que la orilladora KOBALT accesorio desmalezadora está defectuosa en cualquier momento durante el período de garantía especificado, simplemente devuélvala junto con el comprobante de compra al lugar de compra para obtener un reemplazo o un reembolso gratuito, o llame al **888-3KOBALT (888-356-2258)** para obtener el servicio de garantía.

Esta garantía es nula si: los defectos en los materiales o la mano de obra o los daños han sido causados por reparaciones o modificaciones hechas o que se hayan intentado hacer por parte de terceros o el uso no autorizado de piezas incompatibles; el daño es debido al desgaste normal; el daño es debido al abuso (lo que incluye la sobrecarga de la herramienta por encima de su capacidad), mantenimiento inadecuado, negligencia o accidente; o el daño es debido al uso de la herramienta después de una falla parcial, el uso con accesorios inadecuados o reparaciones o alteraciones no autorizadas.

Esta garantía le otorga derechos legales específicos, pero podría tener también otros derechos que varían según el estado.

LISTA DE PIEZAS DE REPUESTO

Para obtener piezas de repuesto, llame a nuestro Departamento de Servicio al Cliente al **888-356-2258**, de lunes a domingo de 8 a.m. a 8 p.m., hora estándar del Este. También puede ponerse en contacto con nosotros a través de asc@lowes.com.

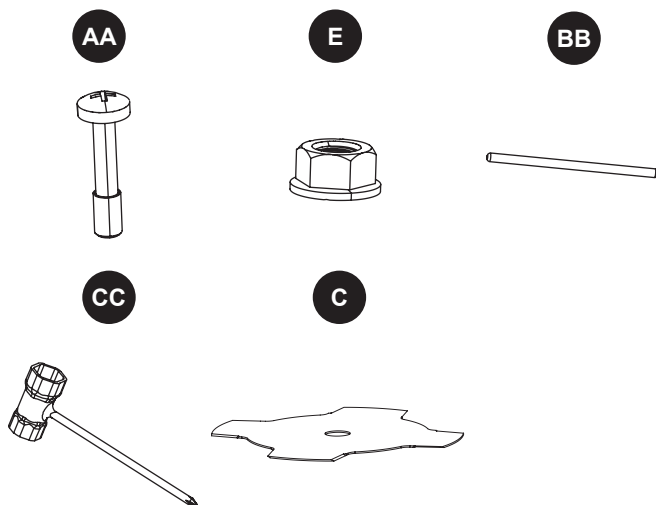

PIEZA	DESCRIPCIÓN	PIEZA #
AA	Tornillo	R0214520-00
E	Contratuerca	R0212189-00
BB	Varilla de metal	R0201933-00
CC	Llave de tuerca	R0100343-00
C	Cuchilla para desmalezadora	R0214917-00

Rev B



P0807027-02