

INSTRUCTIONS METAL HOSE CABINET - 100 FT

INSTRUCCIONES PORTAMANGUERA DECORATIVO METÁLICO - 30,5 m



ITEM #2519500

Before you begin...

This product has been packaged to assure it arrives in best possible condition. Please be careful when unpacking. Read instructions prior to assembly. This kit contains parts that can be damaged if incorrectly assembled. Please follow instructions. The Ames Companies, Inc. is not responsible for replacing parts damaged due to incorrect assembly.

Antes de comenzar ...

Este producto ha sido empacado para resguardarlo y permitir que llegue en la mejor condición posible. Tenga cuidado al desempacarlo. Sírvase leer el manual de instrucciones antes de ensamblarlo. Este juego contiene piezas que pueden ser dañadas si ensambladas incorrectamente. Siga las instrucciones. Cuando las piezas han sido ensambladas incorrectamente, The Ames Companies, Inc. no reemplazará las piezas dañadas.

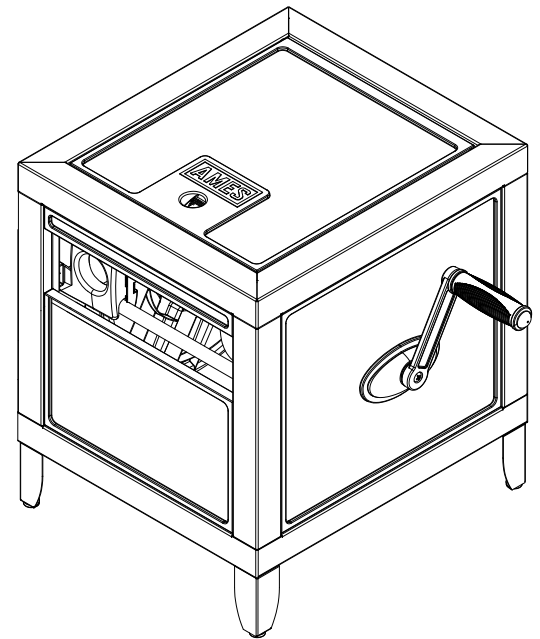

! WARNING

This product contains chemicals known to the State of California to cause cancer and birth defects or other reproductive harm. DO NOT place your hands in your mouth after handling the product. DO NOT place the product in your mouth. DO NOT drink water from the hose. WASH HANDS AFTER USE.

DO NOT sit or stand on lid.

! ADVERTENCIA

Este artículo contiene productos químicos reconocidos por el Estado de California como causante de cáncer, defectos de nacimiento u otros daños del sistema reproductivo. NO coloque las manos en la boca después de utilizar el artículo. NO coloque el artículo en la boca. NO beba el agua de esta manguera. LÁVESE LAS MANOS DESPUÉS DEL USO.

NO SE SIENTE, ni se pare sobre la tapa.

TOOLS REQUIRED:

#2 Phillips Head Screwdriver
Plumbers Tape (optional, not included)

HERRAMIENTAS REQUERIDAS:

Destornillador Phillips #2
Cinta de plomero (opcional, no incluida)

For Warranty Policy information visit www.ames.com

Para obtener información sobre la política de garantía, visite www.ames.com

Pour plus d'informations sur la politique de garantie, visitez www.ames.com

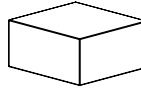
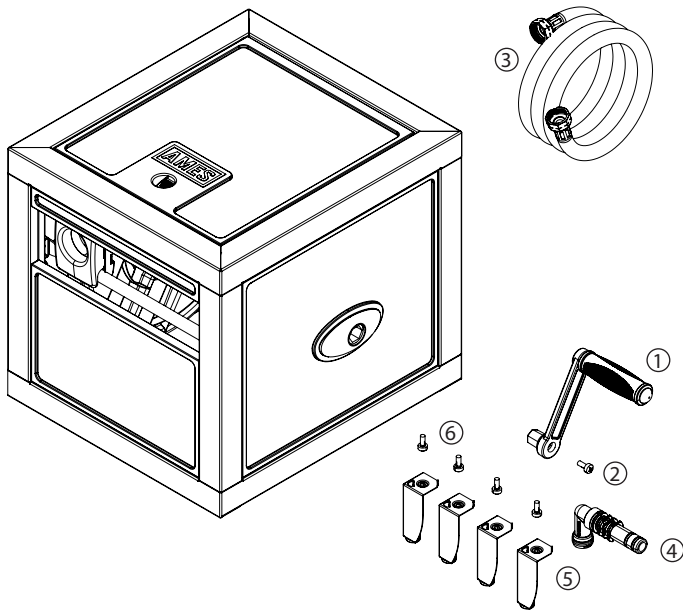

*Remove and open parts box.
*Quite y abra la caja de las piezas.

ITEM ARTÍCULO	QTY CANT.	DESCRIPTION DESCRIPCIÓN	PART NUMBER NÚMERO DE PIEZA
1	1	Crank Handle	11001054
	1	Manivela	11001054
2	1	Crank Screw	90022273
	1	Tornillo de manivela	90022273
3	1	Leader Hose	2519103
	1	Extensión de manguera	2519103
4	1	Water System Inlet	2519104
	1	Entrada del sistema de agua	2519104
5	4	Leg	11022019
	4	Pata	11022019
6	4	Leg Screw	90022273
	4	Tornillo para patas	90022273

For replacement parts, contact:

The AMES Companies, Inc.

Email: help@ames.com

Give part number and description when ordering parts.

Para los repuestos, contacte:

The AMES Companies, Inc.

Email: help@ames.com

Al ordenar, mencione el número y la descripción de las piezas.

ASSEMBLY:

ENSAMBLAJE:

STEP 1: Open the lid. Remove and open parts box. Remove crank with screw, leader hose, water system inlet, legs and leg screws.

PASO 1: Abra la tapa. Quite y abra la caja de las piezas. Quite la manivela con el tornillo, la extensión de manguera, la entrada del sistema de agua, las patas y los tornillos para patas.

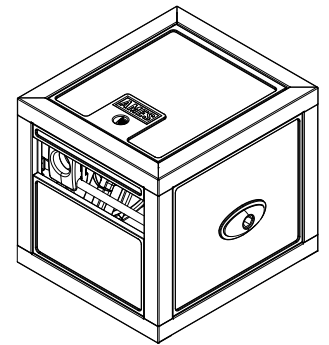

STEP 2: Hold lid closed with one hand, rotate unit upside down and place on clean, soft working surface. Install legs with screws provided, in bottom corner openings with open sides of legs facing inward as shown.

ATTENTION: BE CAREFUL NOT TO SCRATCH HOSE REEL DURING THIS STEP.

PASO 2: Mantenga la tapa cerrada utilizando una mano, gire la unidad boca abajo y colóquela sobre una superficie de trabajo limpia y suave. Utilizando los tornillos provistos, instale las patas en las aberturas inferiores de las esquinas, dirigiendo los lados abiertos hacia adentro, como se muestra.

CUIDADO: ASEGÚRESE DE NO RASPAR EL PORTAMANGUERA DURANTE ESTE PASO.

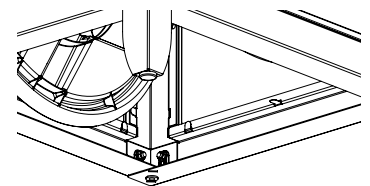

ASSEMBLY(cont.):**ENSAMBLAJE (a continuación):**

STEP 3: Install crank on unit, using screw provided.

PASO 3: Instale la manivela sobre la unidad, utilizando el tornillo provisto.

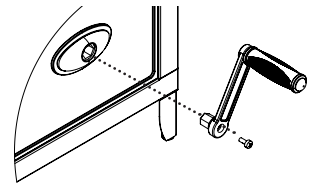

STEP 4: Install water system inlet. Water system inlet can be positioned to face forward, backward or downward. To install water system inlet, pull locking lever down and insert water system inlet in desired orientation. Make sure the inlet tube is pushed all the way in before closing the locking lever.

PASO 4: Instale la entrada del sistema de agua. Puede dirigir la entrada del sistema de agua hacia adelante, hacia atrás o hacia abajo. Para instalar la entrada del sistema de agua, jale la palanca de cierre hacia abajo e inserte la entrada del sistema de agua en el sentido deseado. Asegúrese de insertar completamente el tubo de entrada, antes de bloquear la palanca de cierre.

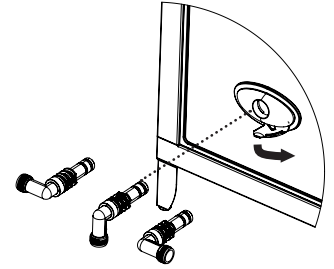
**INSTALLATION:****INSTALACIÓN:**

STEP 1: Open lid and verify that hose guide is lined up with water system outlet. If necessary, rotate the crank handle until the hose guide is aligned with the water system outlet on the left side of the unit as shown.

PASO 1: Abra la tapa y asegúrese de que la guía para manguera esté alineada con la salida del sistema de agua. Si es necesario, gire la manivela hasta que la guía para manguera esté alineada con la salida del sistema de agua, que se encuentra en el lado izquierdo de la unidad, como se muestra.

STEP 2: Uncoil garden hose (not included) and insert female end through hose guide. Ensure rubber washer is inside fitting and attach hose to water system outlet. Tighten the threaded coupling by hand. **ATTENTION: DO NOT OVERTIGHTEN!** Plumbers tape (not included) may be used to prevent corrosion.

PASO 2: Desenrolle la manguera del jardín (no incluida) e inserte el extremo hembra a través de la guía de la manguera. Asegúrese de que una arandela de caucho esté colocada dentro del conector y fije la manguera sobre la salida del sistema de agua. Apriete el acoplamiento enroscado con la mano. **¡CUIDADO – NO LO APRIETE DEMASIADO!** Puede utilizar cinta de plomero (no incluida) para prevenir la corrosión.

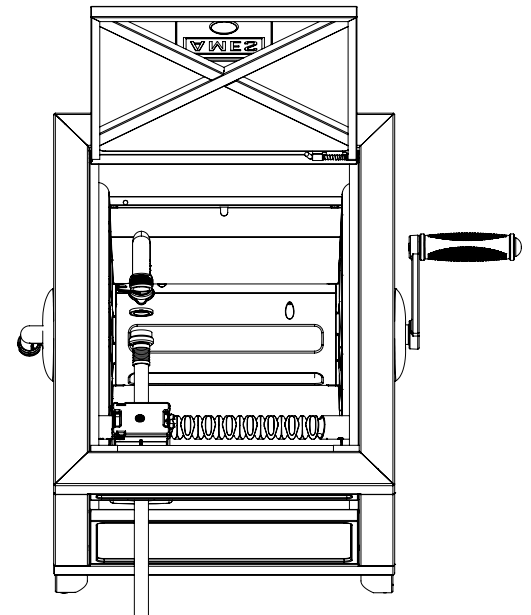

STEP 3: Close lid and reel hose onto basket by turning handle clockwise as shown. Optionally, install nozzle (not included) on free end of hose.

PASO 3: Cierre la tapa y enrolle la manguera sobre el carrete, girando la manivela en el sentido del reloj como se muestra. Opcionalmente, puede instalar una boquilla (no incluida) sobre el extremo libre de la manguera.

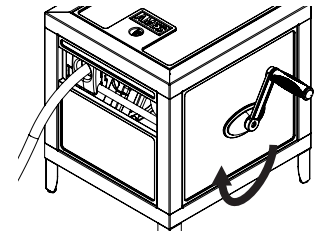

STEP 4: Ensure rubber washer is inside fitting on leader hose. Connect end of leader hose to water system inlet. Ensure it is tight to prevent leaking. **ATTENTION: DO NOT OVERTIGHTEN!**

PASO 4: Asegúrese de que la arandela de caucho esté colocada dentro del conector de la extensión de la manguera. Conecte el extremo de la extensión de la manguera con la entrada del sistema de agua. Asegúrese de que esté bien apretada para evitar fugas. **¡CUIDADO – NO LA APRIETE DEMASIADO!**

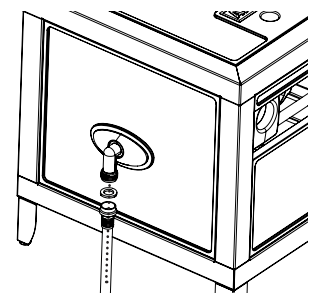

INSTALLATION(cont.):

INSTALACIÓN (A CONTINUACIÓN):

STEP 5: Ensure rubber washer is inside fitting on leader hose. Connect end of leader hose to faucet. Ensure it is tight to prevent leaking. Tighten the threaded coupling by hand. **ATTENTION: DO NOT OVERTIGHTEN!** Plumbers tape (not included) may be used to prevent corrosion.

PASO 5: Asegúrese de que la arandela de caucho esté colocada dentro del conector de la extensión de la manguera. Conecte el extremo de la extensión de la manguera con el grifo. Apriete el acoplamiento enroscado con la mano. **¡CUIDADO – NO LO APRIETE DEMASIADO!** Puede utilizar cinta de plomero (no incluida) para prevenir la corrosión.

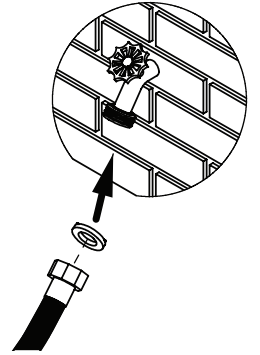

OPERATION:

MODO DE EMPLEO:

STEP 1: Remove length of hose needed from unit.

PASO 1: Quite la longitud de la manguera que requiere de la unidad.

STEP 2: Turn water on at faucet.

PASO 2: Abra el grifo de agua.

STEP 3: Use hose for watering.

PASO 3: Utilice la manguera para regar.

STEP 4: Before rewinding hose, bring nozzle back to unit, turn water off and squeeze nozzle for a few seconds to relieve pressure in hose. Turn handle clockwise to reel hose in.

PASO 4: Antes de volver a enrollar la manguera, regrese la boquilla a la unidad, cierre el agua y presione la boquilla durante unos segundos para aliviar la presión en la manguera. Gire la manivela en el sentido del reloj para enrollar la manguera.

STORAGE:

MANTENIMIENTO:

Turn water off when not in use; store unit in a shaded place. Drain water from unit to prevent damage from freezing.

Cierre el grifo de agua cuando no utilice la unidad; guárdela en un sitio a la sombra. Drene el agua de la unidad para impedir daños debidos a condiciones de congelación.