

HOLIDAY

LIVING™

HOLIDAY LIVING and logo design are trademarks or registered trademarks of LF, LLC. All rights reserved. HOLIDAY LIVING y el diseño del logotipo son marcas comerciales o marcas registradas de LF, LLC. Todos los derechos reservados.



ITEM/ARTÍCULO #6030447
MODEL/MODELO #ES67-775B
TOY SOLDIER BEAR
OSO SOLDADO DE JUGUETE

SG25252

Questions, problems or missing parts?

Before returning, contact us on:

888-251-1006, 8 a.m. - 8 p.m., EST, Monday - Sunday or ascs@lowes.com.

¿Preguntas, problemas o piezas faltantes?

Antes de volver a la tienda, póngase en contacto al:

888-251-1006, de lunes a domingo de 8 a.m. a 8 p.m., hora estándar del Este, o en ascs@lowes.com.

Thank you for purchasing this HOLIDAY LIVING product. We've created these easy-to-follow instructions to ensure you spend your time enjoying the product instead of putting it together. But, if you need more information than what is provided here, please visit Lowes.com, search the item number and refer to the Guides & Documents tab on the product's page.

Gracias por comprar este producto HOLIDAY LIVING. Hemos creado estas instrucciones fáciles de seguir para garantizar que pase su tiempo disfrutando el producto en lugar de armándolo. No obstante, si necesita más información que la entregada aquí, visite Lowes.com, busque el número de artículo y consulte la pestaña Guides & Documents (Guías y documentos) en la página del producto.

PREPARATION / PREPARACIÓN

Before beginning assembly of product, make sure all parts are present. Compare parts with package contents list and hardware contents list.

If any part is missing or damaged, do not attempt to assemble the product.

Antes de comenzar a ensamblar el producto, asegúrese de tener todas las piezas. Compare las piezas con la lista del contenido del paquete y la lista de aditamentos. No intente ensamblar el producto si falta alguna pieza o si estas están dañadas.

Estimated Assembly Time: 10 minutes

Tiempo estimado de ensamblaje: 10 minutos

FEELING CONFIDENT? START YOUR NEXT PROJECT / ¿SE SIENTE CONFIADO? INICIE SU PRÓXIMO PROYECTO

• Visit US - Lowes.com for more information. / Visite EE.UU.: lowes.com para obtener más información.

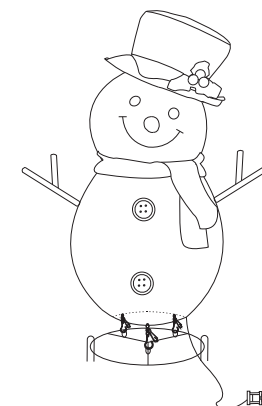
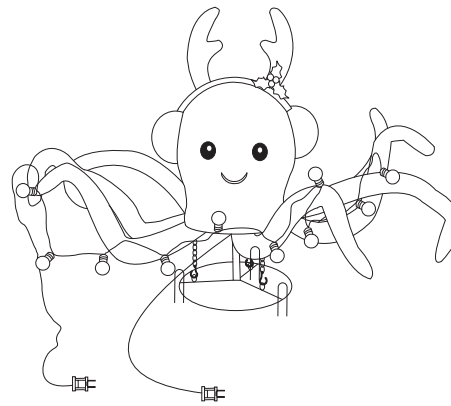

Printed in China
Impreso en China

TROUBLESHOOTING / SOLUCIÓN DE PROBLEMAS

PROBLEM PROBLEMA	POSSIBLE CAUSE CAUSA POSIBLE	CORRECTIVE ACTION ACCIÓN CORRECTIVA
No lights light up. No se enciende ninguna de las luces.	Power is not on. El producto no está encendido.	Turn on the power. Encienda la alimentación.
	Extension cord Extensión eléctrica	Make sure the power is on. Compruebe que haya alimentación.

SAFETY INFORMATION / INFORMACIÓN DE SEGURIDAD

IMPORTANT SAFETY INSTRUCTIONS INSTRUCCIONES IMPORTANTES DE SEGURIDAD

When using electrical products, basic precautions should always be practiced including the following:
Al usar productos eléctricos, siempre se deben respetar las siguientes medidas de precaución básicas:

READ AND FOLLOW ALL SAFETY INSTRUCTIONS. LEA Y SIGA TODAS LAS INSTRUCCIONES DE SEGURIDAD.

Read and follow all instructions that are on the product or provided with the product.

Lea y siga todas las instrucciones que están en el producto o que se proporcionan junto a este.

For a cord-connected or direct plug-in power unit, do not use an extension cord.

En el caso de unidades eléctricas conectadas con cable o enchufadas directamente, no utilice una extensión.

Reference the National Electrical Code, ANSI/NFPA 70, specifically for the installation of wiring and clearances from power and lighting conductors.

Consulte el Código Eléctrico Nacional, ANSI/NFPA 70, específicamente para la instalación del cableado y los espacios para los conductores de alimentación e iluminación.

Installation work and electrical wiring must be done by qualified person(s) in accordance with all applicable codes and standards, including re-rated construction.

Las personas calificadas deben realizar el trabajo de instalación y el cableado eléctrico, de acuerdo con todos los códigos y normas aplicables, incluida la fabricación con resistencia al fuego.

For a cord-connected or direct plug-in power unit, do not install or use within 10 feet of a pool.

En el caso de unidades eléctricas conectadas con cable o enchufadas directamente, no las instale o utilice a menos de 3,04 m de distancia de una piscina.

1

SAFETY INFORMATION / INFORMACIÓN DE SEGURIDAD

For a cord-connected or direct plug-in unit, do not use in a bathroom.

En el caso de unidades eléctricas conectadas con cable o enchufadas directamente, no utilice en baños. For a direct plug-in or cord-connected power unit, do not let children touch it.

En el caso de unidades eléctricas conectadas con cable o enchufadas directamente. **No dejes que los niños lo toquen.**

WARNING: Risk of Electric shock, when used outdoors, install only to a covered class A GFCI protected receptacle that is weatherproof with the power unit connected to the receptacle. If one is not provided, contact a qualified electrician for proper installation.

ADVERTENCIA: riesgo de descarga eléctrica. Cuando se utilice en exteriores, instale el producto únicamente en un tomacorriente con interruptor de circuito de falla de puesta a tierra (GFCI, por sus siglas en inglés) clase A cubierto, que sea impermeable cuando la unidad está conectada en él. Si no se le proporcionó uno de estos, póngase en contacto con un electricista calificado para que realice la instalación adecuada.

WARNING: Risk of Electric shock, when used outdoors, install only on a circuit protected by a class A GFCL.

ADVERTENCIA: riesgo de descarga eléctrica. Cuando use el producto en exteriores, instale solo en un circuito protegido por un interruptor de circuito por falla a tierra (GFCL, por sus siglas en inglés) clase A.

WARNING: Risk of Fire, installation involves special wiring methods to run wiring through a building structure, consult a qualified electrician.

For a unit intended to be mounted greater than 0.30 M (1 foot) from the ground surface.

ADVERTENCIA: riesgo de incendio. La instalación involucra métodos especiales de cableado para hacer pasar el cableado a través de la estructura de un edificio, consulte con un electricista calificado.

Para unidades que van a ser montadas a más de 0,3 m (1 pie) del suelo.

WARNING: Risk of Electric shock, mount the unit at a height greater than 1 foot from the ground surface.

ADVERTENCIA: riesgo de descarga eléctrica. Instale la unidad a una altura mayor a 0,3 m del suelo.

2

SAFETY INFORMATION / INFORMACIÓN DE SEGURIDAD

SAVE THESE INSTRUCTIONS / GUARDE ESTAS INSTRUCCIONES

- This manual contains important safety and operating instructions for power units.
- Este manual contiene instrucciones importantes de seguridad y funcionamiento para las unidades eléctricas.

FCC Caution to User :/Precauciones de la FCC para el usuario:

Changes or modifications not expressly approved by the party responsible for compliance could void the user's authority to operate the equipment.

todo cambio o modificación que no esté expresamente aprobado por la parte responsable del cumplimiento podría anular la autorización del usuario para utilizar el equipo.

Note: This equipment has been tested and found to comply with the limits for a Class B digital device, pursuant to part 15 of the FCC Rules. These limits are designed to provide reasonable protection against harmful interference in a residential installation. This equipment generates, uses and can radiate radio frequency energy and, if not installed and used in accordance with the instructions, may cause harmful interference to radio communications. However, there is no guarantee that interference will not occur in a particular installation.

If this equipment does cause harmful interference to radio or television reception, which can be determined by turning the equipment off and on, the user is encouraged to try to correct the interference by one or more of the following measures:

Nota: este equipo se probó y se verificó su cumplimiento con los límites para un dispositivo digital de clase B, conforme a la sección 15 de las reglas de la Comisión Federal de Comunicaciones (FCC, por sus siglas en inglés). Estos límites están diseñados para proporcionar protección razonable contra interferencias perjudiciales en una instalación residencial. Este equipo genera, utiliza y puede irradiar energía de radiofrecuencia y, si no se instala ni se usa de acuerdo con las instrucciones, puede causar interferencias perjudiciales para las comunicaciones de radio. Sin embargo, no se garantiza que no se producirán interferencias en una instalación en especial. Si este equipo genera una interferencia perjudicial para la recepción de radio o televisión, que se puede determinar al encender y apagar el equipo, se recomienda al usuario que intente corregir la interferencia con una o más de las siguientes acciones:

- Reorient or relocate the receiving antenna. / Reoriente o reubique la antena de recepción.
- Increase the separation between the equipment and receiver./ Aumente la separación entre el equipo y el receptor.
- Connect the equipment into an outlet on a circuit different from that to which the receiver is connected.
Conecte el equipo a un tomacorriente de un circuito distinto al que usa el receptor.
- Consult the dealer or an experienced radio/TV technician for help./ Solicite ayuda al distribuidor o a un técnico con experiencia en radio/TV.

This device complies with part 15 of the FCC Rules. Operation is subject to the following two conditions:

Este dispositivo cumple con la sección 15 de las reglas de la FCC. El funcionamiento está sujeto a las siguientes dos condiciones:

SAFETY INFORMATION / INFORMACIÓN DE SEGURIDAD

- (1) This device may not cause harmful interference, and./Este dispositivo no debe causar interferencia perjudicial y
- (2) This device must accept any interference received, including interference that may cause undesired operation./Este dispositivo deberá aceptar cualquier interferencia recibida, incluyendo la interferencia que pudiese causar la operación no deseada.

Everstar Merchandise Co., Ltd./Everstar Merchandise Co.,Ltd
7180 Troy Hill Drive, Suite E, Elkridge, MD 21075/7180 Troy Hill Drive, Suite E, Elkridge, Md 21075
CALL:1-800-833-3390
LLAME AL: 1-800-833-3390

Product Name:TOY SOLDIER BEAR

Nombre del producto:OSO SOLDADO DE JUGUETE

Model No.:ES67-775B

Modelo No.:ES67-775B

PACKAGE CONTENTS / PIEZAS DEL PRODUCTO

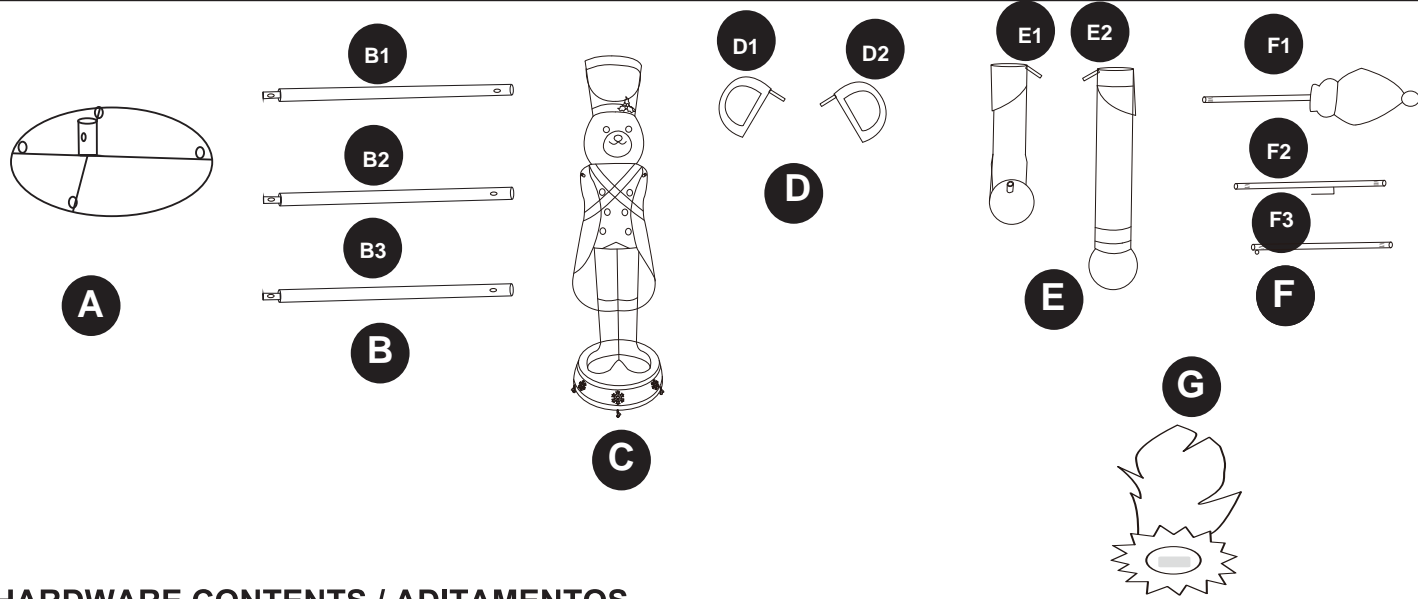

HARDWARE CONTENTS / ADITAMENTOS

Note: Hardware shown actual size./Nota: los aditamentos se muestran en tamaño real.

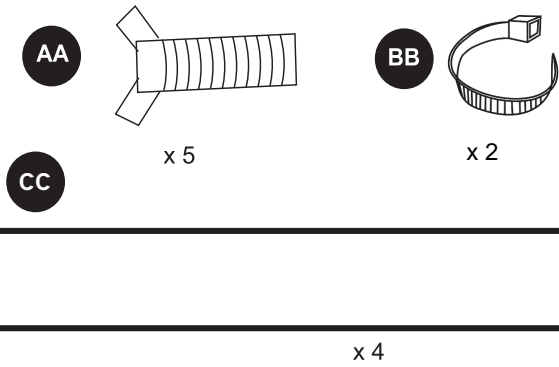

INSTALLATION OVERVIEW / DESCRIPCIÓN GENERAL DE LA INSTALACIÓN

1 Insert (B1) into the hole on (A), insert (B2) onto (B1) and (B3) onto (B2), then secure with (AA).
 Inserte (B1) en el orificio de (A), inserte (B2) en (B1) y (B3) en (B2), luego asegure con (AA).

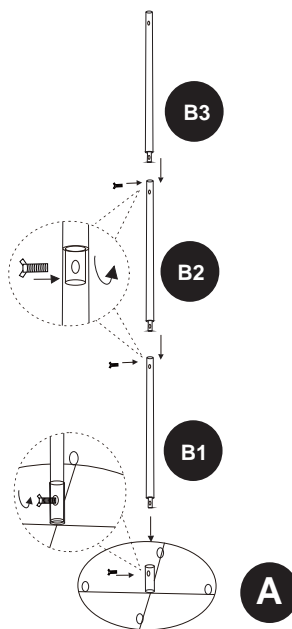

2 Lay down the combined (B), insert the rod inside (C) into the top of (B).
 Coloque el combinado (B), inserte la varilla dentro de (C) en la parte superior de (B).

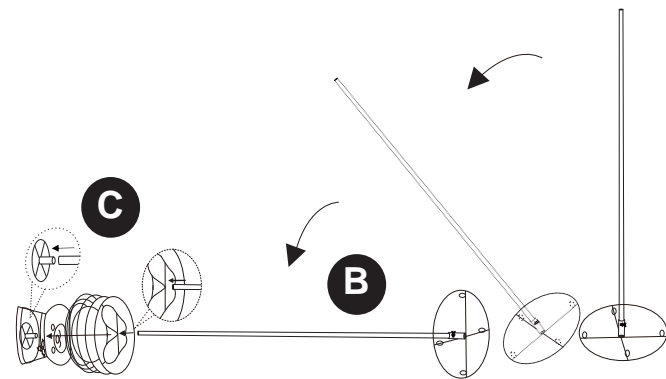

INSTALLATION OVERVIEW / DESCRIPCIÓN GENERAL DE LA INSTALACIÓN

3 Put the nutcracker up, then secure (C) to (A) by attaching the hooks to the rings on the bottom.
 Levante el cascanueces, luego asegure (C) a (A) sujetando los ganchos a los anillos en la parte inferior.
 Fije (D1) y (D2) a ambos lados de la cabeza.

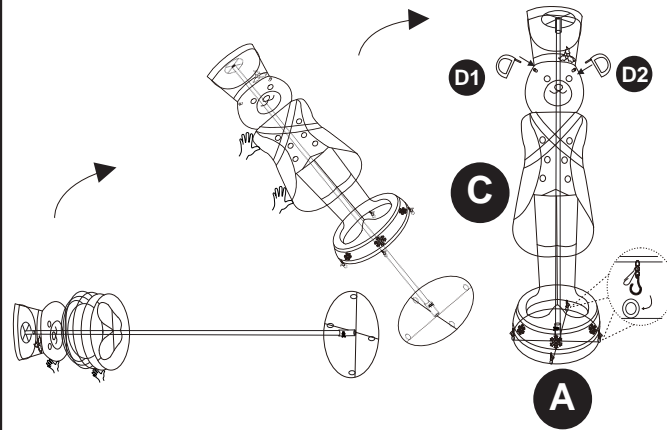

4 Attach (G) to the hat using the pre-attached Velcro.
 Attach (E1) and (E2) to both sides of (C).
 Connect light plugs on (E1) and (C), secure with the cap.
 Insert (F2) into the bottom of (F1), secure by aligning the spring rod and the hole.
 Attach the combined (F1) and (F2) to (E1).
 Connect light plugs on (E1) and (F1), secure with the cap.
 Fije (G) al sombrero utilizando el velcro fijado previamente.
 Fije (E1) y (E2) en ambos lados de (C).
 Conecte los enchufes de luz en (E1) y (C), asegúrelos con la tapa.
 Conecte los enchufes de luz en (E2) y (C), asegúrelos con la tapa.
 Inserte (F2) en la parte inferior de (F1), luego asegure alineando la varilla de tensión y el orificio.
 Conecte la combinación (F1) y (F2) a (E1).
 Conecte los enchufes de luz en (E1) y (F1), asegúrelos con la tapa.

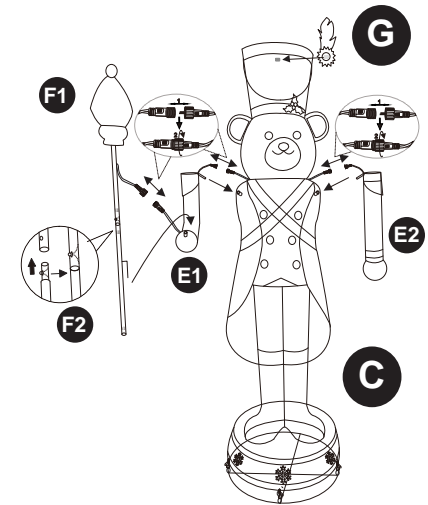

5 Insert (F3) into the bottom of (F2), secure by aligning the spring rod and the hole.
 Then secure (F3) to (C) by using (BB) through the rings on the bottom.
 Inserte (F3) en la parte inferior de (F2), luego asegure alineando la varilla de tensión y el orificio.
 Luego, asegure (F3) a (C) con (BB) a través de los anillos en la parte inferior.

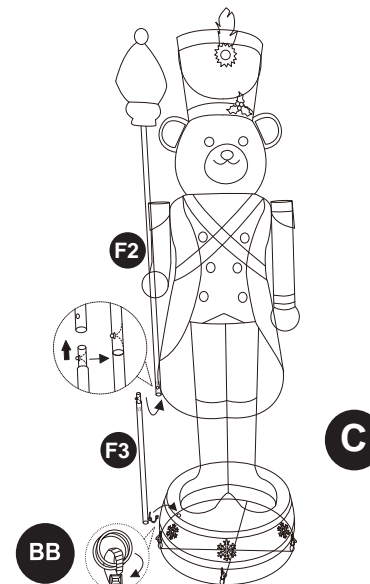

6 Secure the item firmly into the ground using (CC).
 Asegure el artículo al suelo con firmeza con (CC).

