



WARNING: Read and follow all Safety Rules and Operating Instructions before using this product. Failure to do so can result in serious injury.

W25CB / W25CBK W25SB / W25SBK

Quick-Start Guide

NOTE: Your product may differ slightly from the item shown.

ASSEMBLE SHAFT (MODELS WITH KNOCKDOWN SHAFT)

WARNING: To avoid personal injury or damage to the unit, turn the unit off when assembling or disassembling the shaft.

CAUTION: When assembling or disassembling the shaft, place the unit on a flat surface for stability.

1. Align the tab on the coupler (A) with the slot on the lower tube (B).
2. Press the lower shaft into the coupler until the tube ends are touching (C).
3. Install the coupler knob (D) on the same side as the screw head and tighten securely.

CAUTION: To avoid personal injury or damage to the unit, periodically check to ensure the tube ends are touching and the knob is tight.

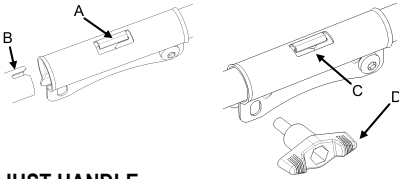

ADJUST HANDLE

1. Loosen wing nut on handle.
2. Rotate the handle on the shaft to an upright position; retighten wing nut.

ATTACH SHIELD

1. Mount shield to bracket by inserting TAB (A) on shaft bracket into SLOT (B) in shield.
2. Rotate shield until bolt goes through bracket.
3. Attach wing nut (C).

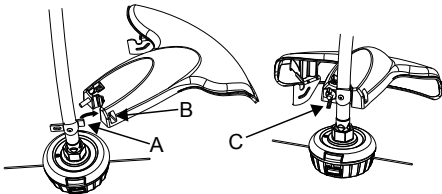

FILL TANK

Mix 2.6 oz. of full synthetic 2-Cycle Oil with 1 gallon of gasoline for a 50:1 mixture. Shake well. Pour into fuel tank.

CAUTION: Do not use alternate fuels such as ethanol blends above 10% by volume (E-15, E-85) or any methanol blended fuel.

PLACE IN STARTING POSITION

Hold trimmer firmly on the ground (as shown).

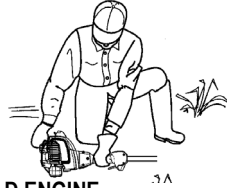

START COLD ENGINE

1 10X 	Press the primer bulb 10 times firmly.
2 	Move the choke lever to the full choke (bottom) position.
3 + 4X 	Squeeze the throttle trigger while pulling the starter rope handle 4 times rapidly.
4 	Move the choke lever to the half choke (middle) position.
5 + 6X 	Squeeze the throttle trigger while pulling starter rope rapidly until the engine starts, but no more than 6 pulls. If the engine does not start on the first attempt, repeat steps 1-5. If the engine does not start on the second attempt, refer to the TROUBLESHOOTING table or call customer support.
6 + 15s 	Squeeze the throttle trigger and let the machine run for 15 seconds.
7 	Move the choke lever to the run (top) position.

Allow the engine to warm up for one minute.

START HOT ENGINE









	Follow steps 1,4,5,6,7 in START COLD ENGINE.
--	--



Please do not return product to retailer.

1-800-487-5951 weed eater.com

IDENTIFICATION OF SAFETY SYMBOLS

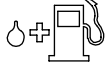
This machine can be dangerous! Careless or improper use can cause serious injury.		Beware of thrown objects and ricochets.	
Please read the operator's manual carefully and make sure you understand the instructions before using the machine.		Maximum rotational frequency of the spindle, rpm.	
Always use: • sound barriers (ear plugs or muffs) to protect your hearing • eye protection such as non-fogging, vented goggles or face screen		Arrows which show limits for handle mounting.	
Persons with long hair should (for personal safety) put their hair up.		Use only specified trimmer head, spool, and recommended trimmer line. Never use blades, flailing devices, wire, rope, string, etc. This attachment is designed for line trimmer use only. Failure to follow these instructions may result in serious injury.	
The operator of the machine shall ensure, while working, that no persons or animals come closer than 15 meters (50 feet).		Use unleaded gasoline and two-stroke oil mixed at a ratio of 2% (50:1).	

⚠ WARNING: The engine exhaust from this product contains chemicals known to the State of California to cause cancer, birth defects or other reproductive harm.

SAFETY RULES

⚠ WARNING: When using gardening appliances, basic safety precautions must always be followed to reduce the risk of fire and serious injury. Read and follow all instructions.

Operator is responsible for following instructions and warnings on unit and in manual. Read entire instruction manual before using unit! Be thoroughly familiar with the controls and the proper use of the unit. Restrict the use of this unit to persons who have read, understand, and will follow the instructions and warnings on the unit and in the manual. Never allow children to operate this unit.

⚠ WARNING: Never use blades or flailing devices. This unit is designed for line trimmer use only. Use of any other accessories or attachments will increase the risk of injury.

If situations occur which are not covered in this manual, use care and good judgment. If you need assistance, contact your authorized service dealer or call customer support.

OPERATOR SAFETY

- Dress properly. Always wear safety glasses or similar eye protection when operating, or performing maintenance, on your unit (safety glasses are available). Eye protection should be marked Z87.
- Always wear hearing protection.
- Always wear face or dust mask if operation is dusty.
- Always wear heavy, long pants, long sleeves, boots, and gloves. Wearing safety leg guards is recommended.
- Always wear foot protection. Do not go barefoot or wear sandals. Stay clear of spinning line.
- Secure hair above shoulder length. Secure or remove loose clothing or clothing with loosely hanging ties, straps, tassels, etc. They can be caught in moving parts.
- Being fully covered also helps protect you from debris and pieces of toxic plants thrown by spinning line.
- Stay alert. Do not operate this unit when you are tired, ill, upset or under the influence of alcohol, drugs, or medication. Watch what you are doing; use common sense.
- Never start or run inside a closed room or building. Breathing exhaust fumes can kill.
- Keep handles free of oil and fuel.

UNIT / MAINTENANCE SAFETY

- Disconnect the spark plug before performing maintenance except idle speed adjustments.
- Look for and replace damaged or loose parts before each use. Look for and repair fuel leaks before use. Keep in good working condition.
- Replace trimmer head parts that are chipped, cracked, broken, or damaged in any other way before using the unit.
- Maintain unit according to recommended procedures. Keep cutting line at proper length.
- Use only recommended WEED EATER brand line. Never use wire, rope, string, etc.
- Install required shield properly before using the unit. Use only specified trimmer head; make sure it is properly installed and securely fastened.
- Make sure unit is assembled correctly as shown in this manual.
- Make idle speed adjustments with lower end supported to prevent line from contacting any object.
- Keep others away when making idle speed adjustments.
- Use only recommended WEED EATER accessories and replacement parts.
- Have all maintenance and service not explained in this manual performed by an authorized service dealer.

FUEL SAFETY

- Mix and pour fuel outdoors.
- Keep away from sparks or flames.
- Use a container approved for fuel.
- Do not smoke or allow smoking near fuel or the unit.
- Avoid spilling fuel or oil. Wipe up all fuel spills.
- Move at least 10 feet (3 meters) away from fueling site before starting engine.
- Stop engine and allow to cool before removing fuel cap.
- Always store gasoline in a container approved for flammable liquids.
- Look for and repair fuel leaks before use.
- Ensure that fuel cap is securely tightened after adding fuel.

CUTTING SAFETY

⚠ WARNING: Inspect the area before each use. Remove objects (rocks, broken glass, nails, wire, etc.) which can be thrown by or become entangled in line. Hard objects can damage the trimmer head and be thrown causing serious injury.

- Keep others including children, animals, bystanders, and helpers at least 50 feet (15 meters) away. Bystanders should be encouraged to wear safety glasses. Stop engine immediately if you are approached.
- Use only for trimming, scalping, mowing and sweeping. Do not use for edging, pruning or hedge trimming.
- Keep firm footing and balance. Do not overreach.
- Keep all parts of your body away from muffler and spinning line. Keep engine below waist level. A hot muffler can cause serious burns.
- For models with a curved shaft, cut from your right to your left. Cutting on left side of the shield will throw debris away from the operator.
- For models with a straight shaft, cut from your left to your right. Cutting on right side of the shield will throw debris away from the operator.
- Use only in daylight or good artificial light.
- Use only for jobs explained in this manual.

TRANSPORTING AND STORAGE

- Allow engine to cool; secure unit before storing or transporting in vehicle.
- Empty the fuel tank before storing or transporting the unit. Use up fuel left in the carburetor by starting the engine and letting it run until it stops.
- Store unit and fuel in area where fuel vapors cannot

reach sparks or open flames from water heaters, electric motors or switches, furnaces, etc.

- Store unit so line limiter blade cannot accidentally cause injury. The unit can be hung by the shaft.
- Store unit out of reach of children.

SAFETY NOTICE: Exposure to vibrations through prolonged use of gasoline powered hand tools could cause blood vessel or nerve damage in the fingers, hands, and joints of people prone to circulation disorders or abnormal swellings. Prolonged use in cold weather has been linked to blood vessel damage in otherwise healthy people. If symptoms occur such as numbness, pain, loss of strength, change in skin color or texture, or loss of feeling in the fingers, hands, or joints, discontinue the use of this tool and seek medical attention. An anti-vibration system does not guarantee the avoidance of these problems. Users who operate power tools on a continual and regular basis must monitor closely their physical condition and the condition of this tool.

SPECIAL NOTICE: This unit is equipped with a temperature limiting muffler and spark arresting screen which meets the requirements of California Codes 4442 and 4443. All U.S. forest land and the states of California, Idaho, Maine, Minnesota, New Jersey, Oregon, and Washington require by law that many internal combustion engines be equipped with a spark arresting screen. If you operate in a locale where such regulations exist, you are legally responsible for maintaining the operating condition of these parts. Failure to do so is a violation of the law. For normal homeowner use, the muffler and spark arresting screen will not require any service. After 50 hours of use, we recommend that your muffler be serviced or replaced by your authorized service dealer.

ASSEMBLY

CAUTION: If received assembled, repeat all steps to ensure your unit is properly assembled and all fasteners are secure.

Examine parts for damage. Do not use damaged parts.

NOTE: If you need assistance or find parts missing or damaged, call customer support.

It is normal for the fuel filter to rattle in the empty fuel tank.

Finding fuel or oil residue on muffler is normal due to carburetor adjustments and testing done by the manufacturer.

SHAFT ASSEMBLY (MODELS WITH KNOCKDOWN SHAFT)

⚠ WARNING: To avoid personal injury or damage to the unit, turn the unit off when assembling or disassembling the shaft.

CAUTION: When assembling or disassembling the shaft, place the unit on a flat surface for stability.

1. Align the tab on the coupler (A) with the slot on the lower tube (B).
2. Press the lower shaft into the coupler until the tube ends are touching (C).
3. Install the coupler knob (D) on the same side as the screw head and tighten securely.

CAUTION: To avoid personal injury or damage to the unit, periodically check to ensure the tube ends are touching and the knob is tight.

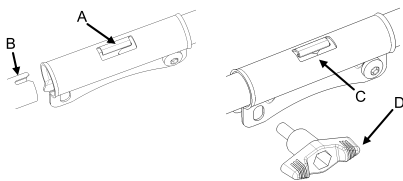

ADJUSTING THE HANDLE (MODELS WITH DEDICATED SHAFT)

CAUTION: When adjusting the assist handle, be sure it remains above the safety label and below the mark or arrow on the shaft.

1. Loosen wing nut on handle.
2. Rotate the handle on the shaft to an upright position; retighten wing nut.

ADJUSTING THE HANDLE (MODELS WITH KNOCKDOWN SHAFT)

CAUTION: When adjusting the assist handle, be sure it remains above the upper locking sleeve and below the mark or arrow on the shaft.

1. Loosen wing nut on handle.
2. Rotate the handle on the shaft to an upright position; retighten wing nut.

ATTACHING SHIELD

CAUTION: The shield must be properly installed. The shield provides partial protection from the risk of thrown objects to the operator and others and is equipped with a line limiter blade which cuts excess line to the proper length. The line limiter blade (on underside of shield) is sharp and can cut you.

For proper orientation of shield, see KNOW YOUR TRIMMER illustration in OPERATION section.

1. Mount shield to bracket by inserting TAB (A) on shaft bracket into SLOT (B) in shield.
2. Rotate shield until bolt goes through bracket.
3. Attach wing nut (C).

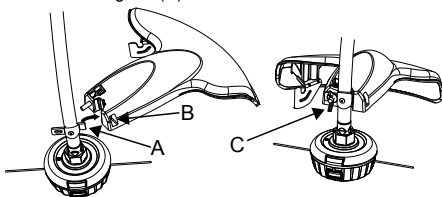

OPERATION

KNOW YOUR TRIMMER

READ THIS INSTRUCTION MANUAL AND SAFETY RULES BEFORE OPERATING YOUR UNIT.

Compare the illustrations with your unit to familiarize yourself with the location of the various controls and adjustments. Save this manual for future reference.

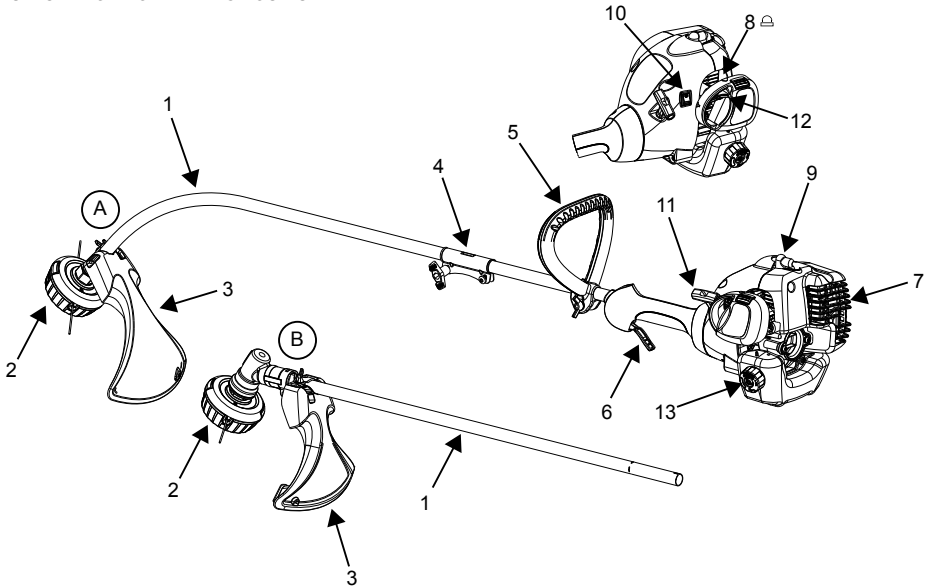

- A. Curved shaft models
B. Straight shaft models
1. Shaft
 2. Trimmer Head
 3. Shield
 4. Locking Sleeve Assembly (Knockdown shaft models)
 5. Assist Handle
 6. Throttle Trigger
 7. Muffler
 8. Primer Bulb
 9. Spark Plug
 10. STOP Switch
 11. Starter Handle
 12. Choke Lever
 13. Fuel Mix Fill Cap

BEFORE STARTING ENGINE

⚠ WARNING: Be sure to read the fuel information in the safety rules before you begin. If you do not understand the safety rules, do not attempt to fuel your unit. Call customer support.

FUELING ENGINE

⚠ WARNING: Remove fuel cap slowly when refueling.

HELPFUL TIP: To obtain the correct oil mix ratio, pour 2.6 ounces of 2-cycle synthetic oil into one gallon of fresh gas.

IMPORTANT: This equipment is designed to operate on unleaded gasoline with a minimum 87 octane (R+M/2 method), with ethanol blended up to 10% maximum by volume (E-10). Before operation, gasoline must be mixed with a good quality synthetic 2-cycle air-cooled engine oil designed to be mixed at a ratio of 50:1. Poulan/WEEDEATER brand synthetic oil is recommended. Mix gasoline and oil at a ratio of 50:1. A 50:1 ratio is obtained by mixing 2.6 fluid ounces of oil with 1 gallon of unleaded gasoline. **DO NOT USE** automotive oil or marine oil.

These oils will cause engine damage. When mixing fuel, follow instructions printed on container. Once oil is added to gasoline, shake container momentarily to assure that

the fuel is thoroughly mixed.

Always read and follow the safety rules relating to fuel before fueling your unit. Purchase fuel in quantities that can be used within 30 days to assure fuel freshness.

CAUTION: Never use straight gasoline in your unit. This will cause permanent engine damage and void the limited warranty. Do not use alternate fuels such as ethanol blends above 10% by volume (E-15, E-85) or any methanol blended fuel. Use of these fuels can cause major engine performance and durability problems.

STOPPING



The STOP switch is used to stop the engine. Push the switch in the STOP position until the engine stops.

HOW TO START YOUR UNIT

⚠ WARNING: The trimmer head will turn while starting the engine. Avoid any contact with the muffler. A hot muffler can cause serious burns.









HELPFUL TIP: If your engine still does not start after following these instructions, please call customer support.

STARTING POSITION

Hold trimmer firmly on the ground (as shown).

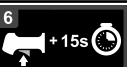

STARTING A COLD ENGINE (OR A HOT ENGINE AFTER RUNNING OUT OF FUEL)

	Press the primer bulb 10 times firmly.
	Move the choke lever to the full choke (bottom) position.
	Squeeze the throttle trigger while pulling the starter rope handle 4 times rapidly.
	Move the choke lever to the half choke (middle) position.
	Squeeze the throttle trigger while pulling starter rope rapidly until the engine starts, but no more than 6 pulls.
	If the engine does not start on the first attempt, repeat steps 1-5. If the engine does not start on the second attempt, refer to the TROUBLESHOOTING table or call customer support.
	Squeeze the throttle trigger and let the machine run for 15 seconds.
	Move the choke lever to the run (top) position.

Allow the engine to warm up for one minute.

STARTING A HOT ENGINE

	Follow steps 1, 4, 5, 6, 7 in START COLD ENGINE.
--	--

If the engine does not start, proceed to STARTING A FLOODED ENGINE.

NOTE: Normally, the hot starting procedure can be used within 15 minutes after the unit is turned off. If the unit sits for more than 15 minutes without being used, it will be necessary to start the unit by following the steps under STARTING A COLD ENGINE.

STARTING A FLOODED ENGINE

1. Move the choke lever to the run (top) position.
2. Fully squeeze throttle trigger.
3. Pull the starter rope handle repeatedly while squeezing throttle trigger until engine starts and runs. This could require pulling the starter handle many times depending on how badly the unit is flooded.

If the unit still doesn't start, refer to TROUBLESHOOTING TABLE or call customer support.

OPERATING INSTRUCTIONS

PERSONAL PROTECTIVE EQUIPMENT



Always wear:

1. Hearing protection
2. Eye protection
3. Long pants
4. Gloves
5. Heavy shoes

OPERATING TIPS

⚠ WARNING: Always wear hearing protection and eye protection. Never lean over the trimmer head. Rocks or debris can be thrown into eyes and face and cause blindness or other serious injury.

- Maintain firm footing and hold trimmer with both hands with right hand on the rear handle/throttle control and the left hand on the front handle. Always keep engine and trimmer head below waist level.
- For curved shaft models, cut from your right to your left.
- For straight shaft models, cut from your left to your right.
- Do not run the engine at a higher speed than necessary. The cutting line will cut efficiently when the engine is run at less than full throttle. At lower speeds, there is less engine noise and vibration. The cutting line will last longer and will be less likely to weld onto the spool.
- It is recommended that the engine not be operated for longer than 1 minute at full throttle.
- Always release the throttle trigger and allow the engine to return to idle speed when not cutting.
- To stop engine, release the throttle trigger and push the STOP switch.

TRIMMER LINE ADVANCE

The trimmer line will advance approximately 2 inches (5 cm) each time the bottom of the trimmer head is tapped on the ground with the engine running at full throttle.

The most efficient line length is the maximum length allowed by the line limiter.

Always keep the shield in place when the tool is being operated.

To advance line:

1. Operate the engine at full throttle.
2. Hold the trimmer head parallel to and above the grassy area.
3. Tap the bottom of the trimmer head lightly on the ground one time.

Approximately 2 inches (5 cm) of line will be advanced with each tap.

Always tap the trimmer head on a grassy area. Tapping on surfaces such as concrete or asphalt can cause excessive wear to the trimmer head.

If the line is worn down to 2 inches (5 cm) or less, more than one tap will be required to obtain the most efficient line length.

⚠ WARNING: Use only 0.080 inch (2 mm) diameter line. Other sizes of line will not advance properly and will result in improper cutting head function or can cause serious injury.

⚠ WARNING: Do not use other materials such as wire, string, rope, etc. Wire can break off during cutting and become a dangerous projectile that can cause serious injury.

CUTTING METHODS

⚠ WARNING: Use minimum speed and do not crowd the line when cutting around hard objects (rock, gravel, fence posts, etc.), which can damage the trimmer head, become entangled in the line, or be thrown causing a serious hazard.

The tip of the line does the cutting. You will achieve the best performance and minimum line wear by not crowding the line into the cutting area.

The right and wrong ways are shown below.

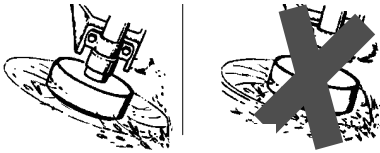

The line will easily remove grass and weeds from around walls, fences, trees and flower beds, but it also can cut the tender bark of trees or shrubs and scar fences. To help avoid damage especially to delicate vegetation or trees with tender bark, shorten line to 4-5 inches (10-13 cm) and use at less than full throttle.

For trimming or scalping, use less than full throttle to increase line life and decrease head wear, especially:

- during light duty cutting.
- near objects around which the line can wrap such as small posts, trees or fence wire.

For mowing or sweeping, use full throttle for a good clean job.

TRIMMING

Hold the bottom of the trimmer head about 3 inches (8 cm) above the ground and at an angle. Allow only the tip of the line to make contact. Do not force trimmer line into work area.

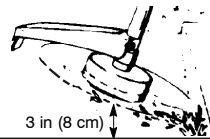

SCALPING

The scalping technique removes unwanted vegetation down to the ground.

Hold the bottom of the trimmer head about 3 inches (8 cm) above the ground and at an angle. Allow the tip of the line to strike the ground around trees, posts, monuments, etc. This technique increases line wear.

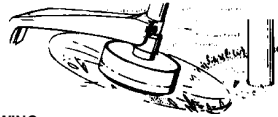

MOWING

Your trimmer is ideal for mowing in places conventional lawn mowers cannot reach. In the mowing position, keep the line parallel to the ground.

Avoid pressing the head into the ground as this can scalp the ground and damage the tool.

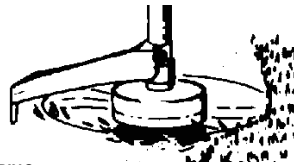

SWEEPING

The fanning action of the rotating line can be used for a quick and easy clean up. Keep the line parallel to and above the surfaces being swept and move the tool from side to side.

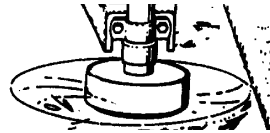

MAINTENANCE

⚠ WARNING: Disconnect the spark plug before performing maintenance except for idle speed adjustments.

HELPFUL TIP

IMPORTANT: Have all repairs other than the recommended maintenance described in the instruction manual performed by an authorized service dealer.

If any dealer other than an authorized service dealer performs work on the product, WEED EATER may not pay for repairs under warranty. It is your responsibility to maintain and perform general maintenance.

CHECK FOR LOOSE FASTENERS AND PARTS

- Spark Plug Boot
- Air Filter
- Housing Screws
- Assist Handle Screws
- Debris Shield
- Fuel Cap

CHECK FOR DAMAGED OR WORN PARTS

Contact an authorized service dealer for replacement of damaged or worn parts.

STOP SWITCH

Ensure STOP switch functions properly by pushing and holding the switch in the STOP position. Make sure engine stops. Restart engine and continue.

FUEL TANK

Discontinue use of unit if fuel tank, fuel cap, and/or fuel lines shows signs of damage or leaks.

DEBRIS SHIELD

Discontinue use of unit if debris shield is damaged.

INSPECT AND CLEAN UNIT AND LABELS

After each use, inspect complete unit for loose or damaged parts. Clean the unit and labels using a damp cloth with a mild detergent.

Wipe off unit with a clean dry cloth.

CLEAN AIR FILTER

A dirty air filter decreases engine performance and increases fuel consumption and harmful emissions. Always clean after every 5 hours of operation.

1. Clean the air filter cover and the area around it to keep dirt from falling into the carburetor chamber when the cover is opened.
2. Open air filter cover by pushing button (see illustration). Remove air filter.

⚠ WARNING: Do not clean filter in gasoline or other flammable solvent.

3. Wash the filter in soap and water.

4. Allow filter to dry.
5. Apply a few drops of oil to the filter: squeeze filter to distribute oil.
6. Replace air filter and close cover.

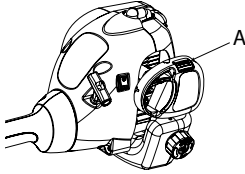

MUFFLER AND SPARK ARRESTING SCREEN

As your unit is used, carbon deposits build up on the muffler and spark arresting screen.

For normal homeowner use, however, the muffler and spark arresting screen will not require any service.

After 50 hours of use, we recommend that your muffler be serviced or replaced by your authorized service dealer.

REPLACE SPARK PLUG

Replace the spark plug each year to ensure the engine starts easier and runs better. Set spark plug gap at 0.025 inch (0.6 mm). Ignition timing is fixed and nonadjustable.

NOTE: For Canadian models only: This spark ignition system complies with the Canadian standard ICES-002.

1. Twist, then pull off spark plug boot.
2. Remove spark plug from cylinder and discard.
3. Replace with the specified spark plug:
 - For U.S. models only: Replace with Champion RCJ-6Y.
 - For Canadian models only: Replace with Champion QCJ-6Y.
4. Tighten securely with a 3/4 inch (19 mm) socket wrench.
5. Reinstall the spark plug boot.

SERVICE AND ADJUSTMENTS

LINE REPLACEMENT

WARNING: Use only 0.080 inch (2 mm) diameter line. Other sizes of line will not advance properly and will result in improper cutting head function or can cause serious injury.

WARNING: Do not use other materials such as wire, string, rope, etc. Wire can break off during cutting and become a dangerous projectile that can cause serious injury.

1. Press the tabs on the side of the trimmer head and remove cover and spool.

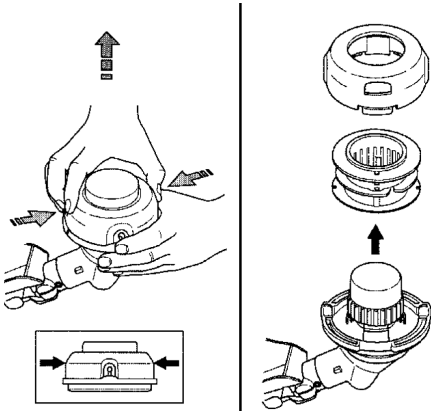

2. Remove any remaining line.
3. Clean dirt and debris from all parts. Replace spool if it is worn or damaged.
4. Cut 25 feet (7.6 meters) length of 0.080 inch (2 mm) diameter trimmer line. Bend a the line at the midpoint and insert the bend into the slot in the center rim of the spool. Ensure line snaps into position in the slot.

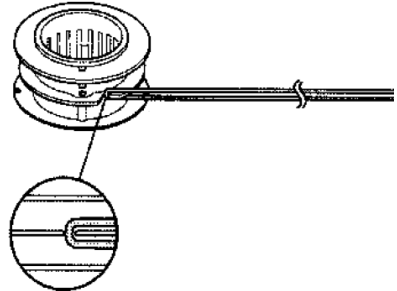

5. When installing new line on an existing spool, hold the spool as shown in the illustration below.

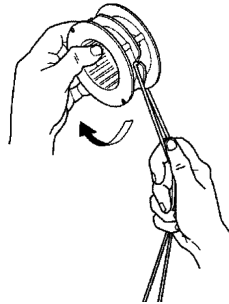

6. With your finger between the lines, wrap the lines evenly and firmly around the spool in a clockwise direction.

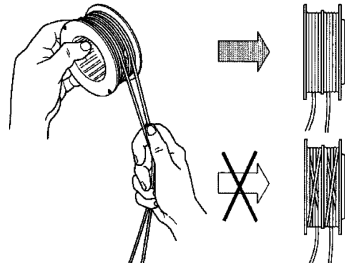

7. Position the lines in the guide slots.

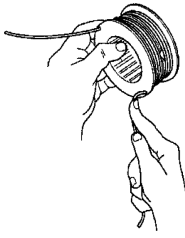

8. Insert the ends of the lines through exit holes in the sides of the cover.
9. Place the spool in the cover.

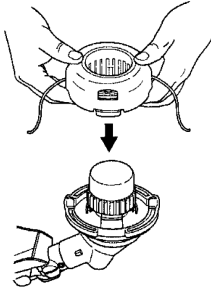

10. Make sure the lines are not caught between the rim of the spool and the wall of the cover.
11. Reinstall the spool and cover onto the trimmer head. Push until cover snaps into place.

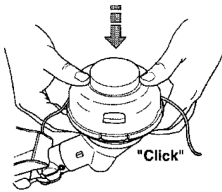

REPLACING THE TRIMMER HEAD

CURVED SHAFT MODELS

1. Hold the dust cup with a wrench to keep the shaft from turning while removing and installing trimmer head.

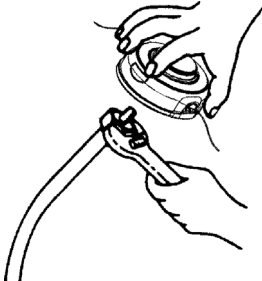

2. Remove trimmer head by turning counterclockwise (looking from bottom of unit).
3. Thread replacement trimmer head onto the shaft by turning clockwise. Tighten until secure.

STRAIGHT SHAFT MODELS

1. Align hole in the dust cup with the hole in the side of the gearbox by rotating the dust cup.
2. Insert a small screwdriver into aligned holes. This will keep the shaft from turning while removing and installing trimmer head.

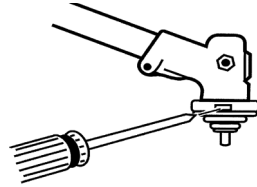

3. While holding the screwdriver in position, remove trimmer head by turning clockwise (looking from bottom of unit).
4. Thread replacement trimmer head onto the shaft by turning counterclockwise. Tighten until secure.
5. Remove the screwdriver.

IDLE SPEED ADJUSTMENT

⚠ WARNING: Keep others away when making idle speed adjustments. The trimmer head will be spinning during this procedure. Wear your protective equipment and observe all safety precautions.

The carburetor has been carefully set at the factory. Adjustment of the idle speed may be necessary if you notice any of the following conditions:

- Engine will not idle when the throttle is released. Make adjustments with the unit supported so the cutting attachment is off the ground and will not make contact with any object. Hold the unit by hand while running and making adjustments. Keep all parts of your body away from the cutting attachment and muffler.

TO ADJUST IDLE SPEED:

Start engine and allow to warm up 4-5 minutes while heavy cutting, or 10-15 minutes moderate cutting. Allow engine to idle. Adjust speed until engine runs without stalling (idle speed too slow).

- Turn idle speed screw clockwise to increase engine speed if engine stalls or dies.
- Turn idle speed screw counterclockwise to decrease engine speed.

If you require further assistance or are unsure about performing this procedure, contact an authorized service dealer or call customer support.

STORAGE

DAILY STORAGE

- Allow engine to cool, and secure the unit before storing or transporting.
- Store unit and fuel in a well ventilated area where fuel vapors cannot reach sparks or open flames from water heaters, electric motors or switches, furnaces, etc.
- Store unit with all guards in place. Position unit so that any sharp object cannot accidentally cause injury.
- Store unit and fuel well out of the reach of children.

SEASONAL STORAGE

Prepare unit for storage at end of season or if it will not be used for 30 days or more.

If your unit is to be stored for a period of time:

- Clean the entire unit before lengthy storage.
- Lightly oil external metal surfaces.
- Store in a clean dry area.

FUEL SYSTEM

Fuel stabilizer is an acceptable alternative in minimizing the formation of fuel gum deposits during storage. Add stabilizer to the gasoline in the fuel tank or fuel storage container.

Follow the mix instructions found on stabilizer container. Run engine at least 5 minutes after adding stabilizer.

HELPFUL TIP

During storage of your gas/oil mixture, the oil will separate from the gas.

We recommend that you shake the gas can weekly to insure proper blending of the gas and oil.

ENGINE

- Remove spark plug and pour 1 teaspoon of 50:1 2-cycle engine oil through the spark plug opening. Slowly pull the starter rope 8 to 10 times to distribute oil.
- Replace spark plug with new one of recommended type and heat range.
- Clean air filter.
- Check entire unit for loose screws, nuts, and bolts. Replace any damaged, broken, or worn parts.
- At the beginning of the next season, use only fresh fuel having the proper gasoline to oil ratio.

OTHER

- Do not store gasoline from one season to another.
- Replace your gasoline can if it starts to rust.

TROUBLESHOOTING TABLE

⚠ WARNING: Always stop unit and disconnect spark plug before performing all of the recommended remedies below except remedies that require operation of the unit.

TROUBLE	CAUSE	REMEDY
Engine will not start.	<ol style="list-style-type: none">1. Engine flooded.2. Fuel tank empty.3. Spark plug not firing.4. Fuel not reaching carburetor.5. Carburetor requires adjustment.	<ol style="list-style-type: none">1. See "Starting a Flooded Engine" in Operation Section.2. Fill tank with correct fuel mixture.3. Install new spark plug.4. Check for dirty fuel filter; replace. Check for kinked or split fuel line; repair or replace.5. Contact an authorized service dealer.
Engine will not idle properly.	<ol style="list-style-type: none">1. Carburetor requires adjustment.2. Crankshaft seals worn.3. Compression low.	<ol style="list-style-type: none">1. See "Carburetor Idle Speed Adjustment" in Service and Adjustments Section.2. Contact an authorized service dealer.3. Contact an authorized service dealer.
Engine will not accelerate, lacks power, or dies under a load.	<ol style="list-style-type: none">1. Air filter dirty.2. Spark plug fouled.3. Carburetor requires adjustment.4. Carbon build-up on muffler outlet screen.5. Compression low.	<ol style="list-style-type: none">1. Clean or replace air filter.2. Clean or replace plug and regap.3. Contact an authorized service dealer.4. Contact an authorized service dealer.5. Contact an authorized service dealer.
Engine smokes excessively.	<ol style="list-style-type: none">1. Fuel mixture incorrect.2. Air filter dirty.3. Carburetor requires adjustment.	<ol style="list-style-type: none">1. Empty fuel tank and refill with correct fuel mixture.2. Clean or replace air filter.3. Contact an authorized service dealer.
Engine runs hot.	<ol style="list-style-type: none">1. Fuel mixture incorrect.2. Spark plug incorrect.3. Carburetor requires adjustment.4. Carbon build-up on muffler outlet screen.	<ol style="list-style-type: none">1. See "Fueling Engine" in Operation section.2. Replace with correct spark plug.3. Contact an authorized service dealer.4. Contact an authorized service dealer.

U.S. EPA / CALIFORNIA / ENVIRONMENT CANADA EMISSION CONTROL WARRANTY STATEMENT

IMPORTANT: This product is compliant with U.S. EPA Phase 3 regulations for exhaust and evaporative emissions. To ensure EPA Phase 3 compliance, we recommend using only genuine replacement parts. Use of non-compliant replacement parts is a violation of federal law.

YOUR WARRANTY RIGHTS AND OBLIGATIONS: The U.S. Environmental Protection Agency, California Air Resources Board, Environment Canada and Husqvarna Consumer Outdoor Products N.A., Inc. (HCOP) are pleased to explain the emissions control system warranty on your year 2017 and later off-road engine. In California, all small off-road engines must be designed, built, and equipped to meet the State's stringent anti-smog standards. HCOP must warrant the emission control system on your small off-road engine for the periods of time listed below provided there has been no abuse, neglect, or improper maintenance of your small off-road engine. Your emission control system includes parts such as the carburetor, the ignition system and the fuel tank, line, and cap. Where a warrantable condition exists, HCOP will repair your small off-road engine at no cost to you. Expenses covered under warranty include diagnosis, parts and labor.

MANUFACTURER'S WARRANTY COVERAGE: If any emissions related part on your engine (as listed under Emissions Control Warranty Parts List) is defective or a defect in the materials or workmanship of the engine causes the failure of such an emission related part, the part will be repaired or replaced by HCOP.

OWNER'S WARRANTY RESPONSIBILITIES: As the small off-road engine owner, you are responsible for the performance of the required maintenance listed in your instruction manual. HCOP recommends that you retain all receipts covering maintenance on your small off-road engine, but HCOP cannot deny warranty solely for the lack of receipts or for your failure to ensure the performance of all scheduled maintenance. As the small off-road engine owner, you should be aware that HCOP may deny you warranty coverage if your small off-road engine or a part of it has failed due to abuse, neglect, improper maintenance, unapproved modifications, or the use of parts not made or approved by the original equipment manufacturer. You are responsible for presenting your small off-road engine to a HCOP authorized repair center as soon as a problem exists. Warranty repairs should be completed in a reasonable amount of time, not to exceed 30 days. If you have any questions regarding your warranty rights and responsibilities, you should contact your nearest authorized service center.

Please call HCOP at 1-800-487-5951 (USA) or 1-800-805-5523 (Canada) or send e-mail correspondence to emissions@husqvarnagroup.com.

WARRANTY COMMENCEMENT DATE: The warranty period begins on the date the small off-road engine is purchased.

LENGTH OF COVERAGE: This warranty shall be for a period of two years from the initial date of purchase, or until the end of the product warranty (whichever is longer).

WHAT IS COVERED: REPAIR OR REPLACEMENT OF PARTS: Repair or replacement of any warranted part will be performed at no charge to the owner at an approved HCOP servicing center. If you have any questions regarding your warranty rights and responsibilities, you should contact your nearest authorized service center. Please call HCOP at 1-800-487-5951 (USA) or 1-800-805-5523 (Canada) or send e-mail correspondence to emissions@husqvarnagroup.com.

WARRANTY PERIOD: Any warranted part which is not scheduled for replacement as required maintenance, or which is scheduled only for regular inspection to the effect of "repair or replace as necessary" shall be warranted for 2 years. Any warranted part which is scheduled for replacement as required maintenance shall be warranted for the period of time up to the first scheduled replacement point for that part.

DIAGNOSIS: The owner shall not be charged for diagnostic labor which leads to the determination that a warranted part is defective if the diagnostic work is performed at an approved HCOP servicing center.

CONSEQUENTIAL DAMAGES: HCOP may be liable for damages to other engine components caused by the failure of a warranted part still under warranty.

WHAT IS NOT COVERED: All failures caused by abuse, neglect, or improper maintenance are not covered.

ADD-ON OR MODIFIED PARTS: The use of add-on or modified parts can be grounds for disallowing a warranty claim. HCOP is not liable to cover failures of warranted parts caused by the use of add-on or modified parts.

HOW TO FILE A CLAIM: If you have any questions regarding your warranty rights and responsibilities, you should contact your nearest authorized HCOP service center.

Please call HCOP at 1-800-487-5951 (USA) or 1-800-805-5523 (Canada) or send e-mail correspondence to emissions@husqvarnagroup.com.

WHERE TO GET WARRANTY SERVICE: Warranty services or repairs shall be provided at all HCOP service centers. Please call HCOP at 1-800-487-5951 (USA) or 1-800-805-5523 (Canada) or send e-mail correspondence to emissions@husqvarnagroup.com.

MAINTENANCE, REPLACEMENT AND REPAIR OF EMISSION RELATED PARTS: Any HCOP approved replacement part used in the performance of any warranty maintenance or repair on emission related parts will be provided without charge to the owner if the part is under warranty.

EMISSION CONTROL WARRANTY PARTS LIST: Carburetor, air filter (covered up to maintenance schedule), ignition system: spark plug (covered up to maintenance schedule), ignition module, muffler including catalyst (if equipped), fuel tank, line, and cap.

MAINTENANCE STATEMENT: The owner is responsible for the performance of all required maintenance as defined in the instruction manual.

This engine is certified to be emissions compliant for the following use:

Moderate (50 hours)

DECLARACION DE GARANTIA DE CONTROL DE EMISION U.S. EPA / CALIFORNIA / AGENCIA AMBIENTAL CANADIENSE

IMPORTANTE: Este producto cumple con las normas EPA Phase 3 para emisiones de escape y por evaporación. Para garantizar la conformidad con EPA Phase 3, recomendamos utilizar sólo piezas originales. El uso de piezas de recambio que no cumplan las normas es una violación de las leyes federales.

SUS DERECHOS Y OBLIGACIONES EN VIRTUD LA GARANTIA: La Agencia de protección medioambiental estadounidense, el Consejo de recursos del aire de California, Medio Ambiente de Canadá y Husqvarna Consumer Outdoor Products N.A., Inc. (HCOCP) tienen el placer de explicar la garantía del sistema de control de emisiones de su motor todoterreno del año 2017 y posteriores.

En California, todos los motores todoterreno de tamaño pequeño deben estar diseados, fabricados y equipados para cumplir las estrictas normas del estado para evitar la proliferación de smog. HCOCP deberá garantizar el sistema de control de emisiones de su motor todoterreno de tamaño pequeño u homologados por el fabricante de manera adecuada o reemplazarlo sin cargo adicional.

Como el carburador, el sistema de encendido y el depósito, la línea y el tapón de combustible, siempre que se cumpla alguna de las condiciones cubiertas por la garantía, HCOCP reparará su motor todoterreno de tamaño pequeño sin ningún cargo a usted. Los gastos cubiertos por la garantía incluyen el diagnóstico, las piezas y la mano de obra.

COBERTURA DE LA GARANTIA DEL FABRICANTE: Si cualquier pieza del motor relacionada con las emisiones (enumerada en el estado de piezas de la garantía en la sección de Control de Emisiones) está defectuosa, o un defecto en los materiales o en la fabricación del motor causa el fallo de dicha pieza relacionada con las emisiones, HCOCP reparará o sustituirá la pieza.

RESPONSABILIDADES DE LA GARANTIA DEL PROPIETARIO: Como propietario de un motor todoterreno de tamaño pequeño, usted es responsable de llevar a cabo el mantenimiento correspondiente que figura en el manual de instrucciones. HCOCP le recomienda que guarde todos los recibos relacionados con el mantenimiento de su motor todoterreno de tamaño pequeño, si bien no podrá negarle su derecho a la garantía por el mero hecho de no tenerlos o de no haber cumplido con el mantenimiento programado.

Como propietario de un motor todoterreno de tamaño pequeño, debe saber que HCOCP puede denegar la cobertura de la garantía si su motor todoterreno de tamaño pequeño o una parte de él ha fallado como resultado de uso indebido, negligencia, mantenimiento inadecuado, modificaciones no aprobadas o el uso de piezas no fabricadas u homologadas por el fabricante de equipo original. Usted es responsable de llevar su motor todoterreno de pequeño tamaño a un centro de reparación autorizado tan pronto como surja un problema. Las reparaciones de la garantía deben realizarse en un plazo de tiempo razonable que en ningún caso exceda los 30 días. Si tiene alguna pregunta sobre los derechos y responsabilidades que le confiere la garantía, póngase en contacto con su centro de servicio autorizado más cercano.

Llame a HCOCP al 1-800-487-5951 (EE. UU.) o llame al 1-800-805-5523 (Canadá) o envíe un correo electrónico a emissions@hqsvarnagroup.com.

FECHA DE INICIO DE LA GARANTIA: El período de garantía empieza en la fecha en la que se adquiere el motor todoterreno de tamaño pequeño.

DURACION DE LA COBERTURA: Esta garantía tendrá vigencia por un período de dos años desde la fecha de compra inicial, o hasta la finalización de la garantía del producto (el período que sea más largo).

LO QUE CUBRE LA GARANTIA: La reparación o sustitución de cualquier pieza en garantía a cabo a su costo al igual que le confiere la garantía, póngase en contacto con su centro de servicio autorizado. Si tiene alguna pregunta sobre los derechos y responsabilidades que le confiere la garantía, póngase en contacto con su centro de servicio electrónico a emissions@hqsvarnagroup.com.

PERIODO DE GARANTIA: Todas las piezas en garantía que no requieran ningún cambio según el programa de mantenimiento, o bien que simplemente se sometan a una inspección habitual para reparar o cambiar en caso necesario, estarán garantizadas durante 2 años. Cualquier pieza en garantía que deba cambiarse según el programa de mantenimiento estará garantizada para el diagnóstico. El comprador no deberá pagar las tareas de diagnóstico necesarias para determinar que una pieza en garantía está defectuosa, siempre y cuando dichas tareas sean llevadas a cabo por un servicio de asistencia técnica HCOCP autorizado.

DAÑOS CONSECUCIONALES: HCOCP puede ser responsable de los daños y perjuicios en otros componentes del motor provocados por el fallo de una pieza garantizada que todavía esté en período de garantía.

LO QUE NO CUBRE LA GARANTIA: Los fallos causados por uso indebido, negligencia o mantenimiento inadecuado no están cubiertos.

PIEZAS AÑADIDAS O MODIFICADAS: La utilización de cualquier pieza añadida o modificada será motivo suficiente para no atender una solicitud de garantía. HCOCP no tiene la responsabilidad de ofrecer cobertura por fallos de piezas en garantía causados por el uso de piezas añadidas o modificadas.

COMO PRESENTAR UNA SOLICITUD: Si tiene alguna pregunta sobre los derechos y responsabilidades que le confiere la garantía, póngase en contacto con su centro de servicio HCOCP autorizado más cercano.

Llame a HCOCP al 1-800-487-5951 (EE. UU.) o llame al 1-800-805-5523 (Canadá) o envíe un correo electrónico a emissions@hqsvarnagroup.com.

DONDE OBTENER SERVICIO DE GARANTIA: Los servicios de garantía o de reparación se ofrecerán en todos los centros de servicio HCOCP. Llame a HCOCP al 1-800-487-5951 (EE. UU.) o llame al 1-800-805-5523 (Canadá) o envíe un correo electrónico a emissions@hqsvarnagroup.com.

DECLARACION DE MANTENIMIENTO: El propietario es responsable de llevar a cabo el mantenimiento que se indica en el manual de instrucciones del catalizador si procede, depósito, línea y tapón de combustible.

LISTADO DE PIEZAS DE CONTROL DE EMISIONES CUBIERTAS POR LA GARANTIA: Carburador, filtro de aire (cobertura hasta programa de mantenimiento), sistema de encendido, bujía (cobertura hasta programa de mantenimiento), módulo de encendido, silenciador (incluyendo el catalizador si procede).

REPARACIONES CUBIERTAS POR LA GARANTIA: Cualquier pieza de reparación o sustitución de piezas relacionadas con las emisiones se suministrará sin coste alguno para el propietario si la pieza está en garantía.

REPARACIONES CUBIERTAS POR LA GARANTIA: Cualquier pieza de reparación o sustitución de piezas relacionadas con las emisiones se suministrará sin coste alguno para el propietario si la pieza está en garantía.

REPARACIONES CUBIERTAS POR LA GARANTIA: Cualquier pieza de reparación o sustitución de piezas relacionadas con las emisiones se suministrará sin coste alguno para el propietario si la pieza está en garantía.

REPARACIONES CUBIERTAS POR LA GARANTIA: Cualquier pieza de reparación o sustitución de piezas relacionadas con las emisiones se suministrará sin coste alguno para el propietario si la pieza está en garantía.

REPARACIONES CUBIERTAS POR LA GARANTIA: Cualquier pieza de reparación o sustitución de piezas relacionadas con las emisiones se suministrará sin coste alguno para el propietario si la pieza está en garantía.

REPARACIONES CUBIERTAS POR LA GARANTIA: Cualquier pieza de reparación o sustitución de piezas relacionadas con las emisiones se suministrará sin coste alguno para el propietario si la pieza está en garantía.

REPARACIONES CUBIERTAS POR LA GARANTIA: Cualquier pieza de reparación o sustitución de piezas relacionadas con las emisiones se suministrará sin coste alguno para el propietario si la pieza está en garantía.

REPARACIONES CUBIERTAS POR LA GARANTIA: Cualquier pieza de reparación o sustitución de piezas relacionadas con las emisiones se suministrará sin coste alguno para el propietario si la pieza está en garantía.

REPARACIONES CUBIERTAS POR LA GARANTIA: Cualquier pieza de reparación o sustitución de piezas relacionadas con las emisiones se suministrará sin coste alguno para el propietario si la pieza está en garantía.

REPARACIONES CUBIERTAS POR LA GARANTIA: Cualquier pieza de reparación o sustitución de piezas relacionadas con las emisiones se suministrará sin coste alguno para el propietario si la pieza está en garantía.

REPARACIONES CUBIERTAS POR LA GARANTIA: Cualquier pieza de reparación o sustitución de piezas relacionadas con las emisiones se suministrará sin coste alguno para el propietario si la pieza está en garantía.

REPARACIONES CUBIERTAS POR LA GARANTIA: Cualquier pieza de reparación o sustitución de piezas relacionadas con las emisiones se suministrará sin coste alguno para el propietario si la pieza está en garantía.

REPARACIONES CUBIERTAS POR LA GARANTIA: Cualquier pieza de reparación o sustitución de piezas relacionadas con las emisiones se suministrará sin coste alguno para el propietario si la pieza está en garantía.

REPARACIONES CUBIERTAS POR LA GARANTIA: Cualquier pieza de reparación o sustitución de piezas relacionadas con las emisiones se suministrará sin coste alguno para el propietario si la pieza está en garantía.

REPARACIONES CUBIERTAS POR LA GARANTIA: Cualquier pieza de reparación o sustitución de piezas relacionadas con las emisiones se suministrará sin coste alguno para el propietario si la pieza está en garantía.

MOTOR

- Extraiga la bujía y vierta una cucharadita de aceite de motor de 2 tiempos 50:1 a través de la abertura de la bujía. Tire lentamente de la empuñadura de arranque de la bujía. Sustituya la bujía por una nueva del tipo y grado térmico recomendados.
- Limpie el filtro de aire.
- Inspeccione la unidad por si hubiera tornillos, tuercas o pernos sueltos. Cambie las piezas dañadas.

TABLA DE SOLUCIÓN DE PROBLEMAS

ADVERTENCIA: Siempre pare la unidad y desconecte la bujía antes de realizar cualquiera de las soluciones recomendadas a continuación, excepto las soluciones que requieren el funcionamiento de la unidad.

SOLUCIÓN

<ol style="list-style-type: none"> 1. Consulte el apartado "Arranque con el motor ahogado" en la sección "Funcionamiento, Líene el depósito con la mezcla de combustible adecuada. 3. Instale una bujía nueva. 4. Compruebe si el filtro de combustible está sucio; sustitúyalo. 5. Compruebe si el conducto de combustible está dañado o roto; repare o sustituya. 5. Póngase en contacto con un taller de servicio autorizado. 	<ol style="list-style-type: none"> 1. Motor ahogado. 2. Depósito de combustible vacío. 3. La bujía no produce chispas. 4. El combustible no alcanza el carburador. 5. El carburador requiere ajuste. 	<p>El motor no arranca.</p>
---	---	-----------------------------

<ol style="list-style-type: none"> 1. Consulte "Ajuste del ralentí en el carburador" en la sección de Servicio y ajustes. 2. Póngase en contacto con un taller de servicio autorizado. 3. Póngase en contacto con un taller de servicio autorizado. 	<ol style="list-style-type: none"> 1. El carburador requiere ajuste. 2. Las juntas del cigüeñal están gastadas. 3. La compresión es baja. 	<p>El motor no funciona correctamente a ralentí.</p>
--	--	--

<ol style="list-style-type: none"> 1. Limpie o sustituya el filtro de aire. 2. Limpiar o sustituir la bujía y reajustar el espacio de la bujía. 3. Póngase en contacto con un taller de servicio autorizado. 4. Póngase en contacto con un taller de servicio autorizado. 5. Póngase en contacto con un taller de servicio autorizado. 	<ol style="list-style-type: none"> 1. Filtro de aire sucio. 2. Bujía sucia. 3. El carburador requiere ajuste. 4. Acumulación de carbonilla en la pantalla de salida del silenciador. 5. La compresión es baja. 	<p>El motor no acelera, le falta potencia, o se cala bajo carga.</p>
---	---	--

<ol style="list-style-type: none"> 1. Vacíe el depósito de combustible y llénelo con la mezcla de combustible adecuada. 2. Limpie o sustituya el filtro de aire. 3. Póngase en contacto con un taller de servicio autorizado. 	<ol style="list-style-type: none"> 1. Mezcla de combustible incorrecta. 2. Filtro de aire sucio. 3. El carburador requiere ajuste. 	<p>Salte demasiado humo del motor.</p>
--	---	--

<ol style="list-style-type: none"> 1. Consulte el apartado "Reabastecimiento de combustible al motor" en la sección "Funcionamiento, Cambíela por la bujía adecuada. 3. Póngase en contacto con un taller de servicio autorizado. 4. Póngase en contacto con un taller de servicio autorizado. 	<ol style="list-style-type: none"> 1. Mezcla de combustible incorrecta. 2. Bujía incorrecta. 3. El carburador requiere ajuste. 4. Acumulación de carbonilla en la pantalla de salida del silenciador. 	<p>El motor se calienta.</p>
---	---	------------------------------

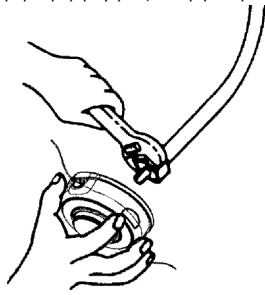

2. Retire el cabezal de corte girándolo hacia la izquierda (mirando desde la parte inferior de la unidad).
3. Inserte el cabezal de corte de repuesto en el eje girando hacia la derecha. Apriete hasta que quede firme.

MODELOS DE EJE RECTO

1. Alinee el orificio del colector de polvo con el orificio del lateral de la caja de engranajes haciendo girar el colector de polvo.
2. Introduzca un destornillador pequeño en los orificios alineados. Esto evitará que el eje gire mientras se quita o se pone el cabezal de corte.

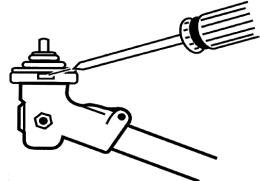

3. Sujete el destornillador en posición, quite el cabezal de corte girando hacia la derecha (mirando

ADVERTENCIA: No permita que nadie se acerque al realizar los ajustes de régimen de ralentí. El cabezal de corte estará girando durante este procedimiento. Lleve el equipo de protección y observe todas las precauciones de seguridad.

AJUSTE DEL RALENTÍ

4. Inserte el cabezal de corte de repuesto en el eje girando hacia la izquierda. Apriete hasta que quede firme.
5. Retire el destornillador.

El carburador se ha ajustado cuidadosamente en fábrica. Puede ser necesario ajustar la velocidad de ralentí si observa alguna de las siguientes condiciones:

- El motor no funciona en vacío al soltar el acelerador.
- Realice los ajustes con la unidad sobre un soporte para que el equipo de corte no esté en el suelo y no entre en contacto con ningún objeto. Sujete la unidad a mano mientras está en marcha y realice ajustes. Mantenga todas las partes del cuerpo lejos del equipo de corte y el silenciador.

PARA AJUSTAR LA VELOCIDAD DE RALENTÍ:

Aunque el motor y deje que se caliente 4-5 minutos mientras realiza corte intensivo, o 10-15 minutos en corte moderado. Deje que el motor funcione en vacío. Ajuste las revoluciones hasta que el motor funcione sin calarse (revoluciones en vacío demasiado bajas).

- Gire el tornillo de las revoluciones en vacío a la derecha para aumentar las revoluciones del motor si éste se cala o detiene.
- Gire el tornillo de las revoluciones en vacío a la izquierda para reducir las revoluciones del motor.

Si necesita asistencia o tiene dudas sobre la ejecución de este procedimiento, póngase en contacto con un distribuidor autorizado o llame al taller de servicio autorizado.

ALMACENAMIENTO

ALMACENAMIENTO DIARIO

- Deje que el motor se enfríe, y asegure la unidad antes de guardarla o transportarla.
 - Guarde la unidad y el combustible en una zona bien ventilada en la que los vapores de combustible no puedan entrar en contacto con chispas o llamas vivas generadas por calentadores de agua, motores o calentadores eléctricos, hornos, etc.
 - Guarde la unidad de modo que ningún objeto cortante pueda provocar lesiones.
 - Guarde la unidad y el combustible totalmente fuera del alcance de los niños.
- Prepare la unidad para guardarla al final de la temporada o si no piensa utilizarla durante 30 días o más.
- Si va a guardar la unidad por un tiempo prolongado:
- Limpie la unidad por entero antes de un almacenamiento prolongado.
 - Aplique una ligera capa de aceite a las superficies externas de metal.
 - Guarde la máquina en un área seca y limpia.

SISTEMA DE COMBUSTIBLE

El estabilizador de combustible es una alternativa aceptable para reducir la formación de depósitos de goma de combustible durante el almacenamiento. Añada el recipiente de almacenamiento de combustible o estabilizador a la gasolina en el depósito de combustible. Siga las instrucciones de mezcla indicadas en el envase durante 5 minutos después de añadir estabilizador.

SUGERENCIA UTIL

Durante el almacenamiento de su mezcla de gasolina/aceite, el aceite se separará de la gasolina.

Le recomendamos que agite la lata de gas una vez a la semana para garantizar una correcta mezcla de gas y

- Coloque el dedo entre las líneas y enróllelas de manera uniforme y con firmeza alrededor de la bobina, en el sentido de las agujas del reloj.

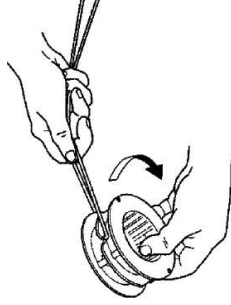

- Cuando instale hilo nuevo en una bobina usada, sostenga la bobina como se muestra en la ilustración siguiente.

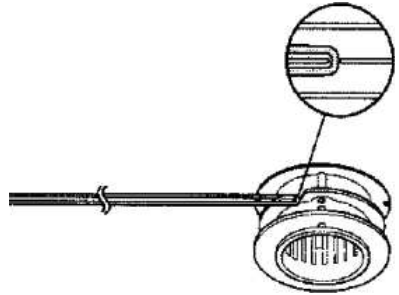

- Corte 7,6 metros (25 pies) de longitud de hilo de corte situado en el borde central de la bobina. Compruebe la altura de la mitad e inserte la doblez en la muesca de 2 mm (0,080 pulgadas) de diámetro. Doble el hilo a la mitad y asegure que los hilos no se quedan enganchados entre el borde de la bobina y la pared de la cubierta.
- Extriga la línea restante.
- Limpie la suciedad y los desechos presentes en todas las piezas Sustituya la bobina si está desgastada o dañada.

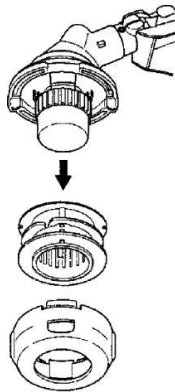
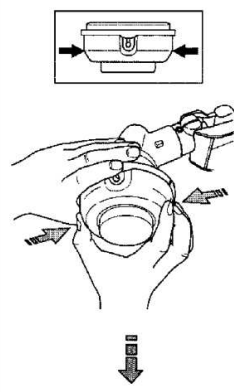

SUSTITUCIÓN DEL CABEZAL DE CORTE

- Sostenga el protector antipolvo con una llave para impedir que el eje gire al retirar e instalar el cabezal de corte.

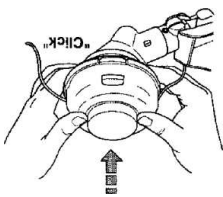

- Reinstale la bobina y la cubierta en el cabezal de corte. Empuje hasta que la cubierta encaje en su sitio.
- Asegúrese de que los hilos no se quedan enganchados entre el borde de la bobina y la pared de la cubierta.

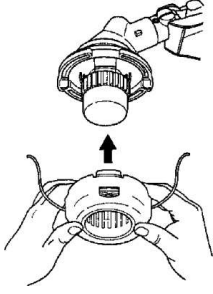

- Coloque el carrete en la cubierta.
- Pase los extremos de las líneas por los orificios de salida situados a los lados de la cubierta.

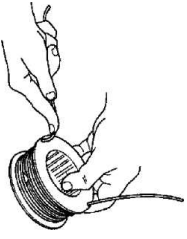

- Coloque las líneas en las muescas de guía.

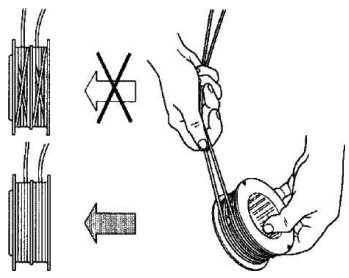

MANTENIMIENTO

ADVERTENCIA: Desconecte la bujía antes de realizar

tareas de mantenimiento, excepto cuando ajuste el ralenti.

IMPORTANTE: Toda operación de reparación diferente

a los procedimientos de mantenimiento descritos en el manual de instrucciones debe ser efectuada por un taller de servicio autorizado.

Si un distribuidor que no sea un centro de reparación autorizado realiza un trabajo en el producto, es posible que WEEB EATER no pague las reparaciones en garantía. Es responsabilidad suya realizar el mantenimiento general de la unidad.

COMPUEBE SI HAY SEGUROS O PIEZAS SUELTOS

- Pípa de la bujía
- Filtro de aire
- Tornillos de la carcasa
- Tornillos para la empuñadura auxiliar
- Protección contra residuos
- Tapón de combustible

COMPUEBE SI HAY PIEZAS DAÑADAS O

DESGASTADAS

Para cambiar las piezas gastadas o dañadas, póngase en contacto con el centro de servicio autorizado.

BOTÓN DE PARADA

Asegúrese que el interruptor STOP funciona correctamente pulsando y manteniendo pulsado el interruptor en la posición STOP. Asegúrese de que el motor se detiene. Vuelva a arrancar el motor y continúe.

DEPÓSITO DE COMBUSTIBLE

Interrumpa el uso de la unidad si el depósito de combustible, el tapón del depósito de combustible y/o los conductos de combustible muestran signos de daños o fugas.

PROTECCIÓN CONTRA RESIDUOS

Interrumpa el uso de la unidad si la protección contra residuos está dañada.

INSPECCIÓN Y LIMPIEZA DE LA UNIDAD Y LAS ETIQUETAS

Después de cada uso, inspeccione toda la unidad para saber si hay piezas sueltas o dañadas. Limpie la unidad y las etiquetas con un paño embebido en detergente suave. -Seque la unidad con un paño seco limpio.

LIMPIE EL FILTRO DE AIRE

Un filtro de aire sucio disminuye el rendimiento del motor y aumenta el consumo de combustible y las emisiones nocivas. Limpie siempre a las 5 horas de funcionamiento.

SUSTITUCIÓN DEL HILO

ADVERTENCIA: Utilice únicamente hilo de 2 mm

(0,080 pulgadas) de diámetro. De lo contrario, el hilo no avanzará correctamente y afectará al funcionamiento de la cabeza de corte o causará lesiones graves.

ADVERTENCIA: No utilice otros materiales, como

cable, bramante, cuerda, etc. El cable puede romperse durante el corte y salir disparado como un proyectil capaz de causar lesiones graves.

1. Presione las lengüetas situadas a cada lado del cabezal de corte y extraiga la cubierta y la bobina.

INSPECCIÓN Y AJUSTES

1. Gire, después, extraiga la pípa de la bujía.
2. Extraiga la bujía del cilindro y deséchela.
3. Sustituya con la bujía especificada:
- Solo para los modelos de EE.UU.: Sustituya con Champion RCJ-6Y.
- Solo para los modelos canadienses: Sustituya con Champion QCJ-6Y.
4. Apriete firmemente con una llave de cubo de 19 mm (3/4 de pulgada).
5. Vuelva a colocar la pípa de la bujía.

CAMBIE LA BUJÍA

Sustituya la bujía todos los años para asegurarse de que el motor arranque más fácil y funcione mejor. Ajuste el espacio de la bujía a 0,6 mm (0,025 pulgadas). La regulación del encendido es fija y no se puede ajustar.

NOTA: Solo para los modelos canadienses: Este sistema de encendido por chispa cumple la norma canadiense ICES-002.

SILENCIADOR Y APAGACHISPAS

Al utilizar el aparato, se producen depósitos de carbón que se acumulan en el silenciador y el apagachispas. No obstante, para un uso normal no precisará servicio. Tras 50 horas de uso, recomendamos que acuda a su taller de servicio autorizado para revisar o reemplazar el silenciador.

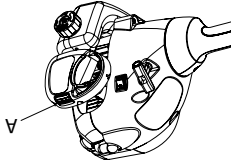

3. Lave el filtro con agua y jabón.
4. Espere a que el filtro se seque.
5. Aplique algunas gotas de aceite. Escorra (no retuerza) para distribuir el aceite y eliminar el exceso.
6. Sustituya el filtro de aire y cierre la cubierta.

ADVERTENCIA: No limpie el filtro con gasolina ni

ningún otro disolvente inflamable.

2. Abra la cubierta del filtro de aire pulsando el botón del carburador al retirar la cubierta.
1. Limpie la cubierta del filtro de aire y el área alrededor de esta para evitar que caigan residuos en la cámara del carburador.

(consulte la ilustración). Extraiga el filtro de aire.

ADVERTENCIA: Siempre utilice protectores

auriculares y protección ocular. Nunca se incline sobre el cabezal de corte. Las piedras o desechos pueden salir despedidos contra los ojos y el rostro y causar ceguera u otras lesiones graves.

• Manténgase en posición firme y sostenga la recordadora con ambas manos, con la mano derecha en el mango trasero/aceelerador y la mano izquierda en el mango delantero. Mantenga siempre el motor y el cabezal de corte por debajo de la cintura.

• Para los modelos de eje curvo, corte de su derecha a su izquierda.

• Para los modelos de eje recto, corte de su izquierda a su derecha.

• No haga funcionar el motor a una velocidad superior a la necesaria. El hilo de corte cortará eficazmente cuando el motor esté funcionando por debajo de la aceleración máxima. A bajas velocidades, hay menos vibración y ruido del motor. El hilo de corte durará más tiempo y será menos probable que se suelte a la bobina.

• Se recomienda que el motor no se haga funcionar más de 1 minuto a la aceleración máxima.

• Siempre suelte el acelerador y permita el motor volver al ralentí cuando no esté cortando.

• Para detener el motor, suelte el acelerador y presione el botón STOP.

AVANCE DEL HILLO DE CORTE

El hilo de corte avanzará aproximadamente 5 cm (2 pulgadas) cada vez que la parte inferior del cabezal de corte se presiona levemente contra el suelo con el motor en marcha a la aceleración máxima.

La longitud de la línea más eficaz es la longitud máxima permitida por el limitador de hilo.

Mantenga siempre la protección en su lugar cuando se este utilizando la herramienta.

Para que el hilo avance:

1. Haga funcionar el motor a aceleración máxima.

2. Mantenga el cabezal de corte paralelo y por encima de la zona de hierba.

3. Haga que la parte inferior del cabezal de corte toque ligeramente en el suelo una vez.

El hilo avanzará aproximadamente 5 cm (2 pulgadas) con cada toque.

Siempre que toque el suelo con el cabezal de corte hágalo sobre una zona con hierba. Tocar en superficies como el hormigón o asfalto puede causar un desgaste excesivo del cabezal de corte.

Si la línea se ha gastado hasta que solo quedan 5 cm (2 pulgadas) o menos, será necesario más de un toque para obtener la longitud de hilo más eficaz.

MÉTODOS DE CORTE

ADVERTENCIA: No utilice otros materiales, como

cable, bramante, cuerda, etc. El cable puede romperse durante el corte y salir disparado como un proyectil capaz de causar lesiones graves.

ADVERTENCIA: Utilice una velocidad mínima

al cortar alrededor de objetos duros (rocas, guras, postes de cercas, etc.), que pueden dañar el cabezal de corte, engancharse en la línea, o salir despedidos provocando un grave peligro.

El corte lo efectúa la punta del hilo. Para obtener un mejor rendimiento y minimizar el desgaste del hilo no sature el hilo en la zona de corte.

A continuación se muestra la manera correcta e incorrecta.

SIEGA

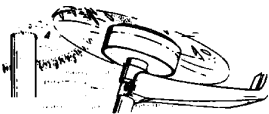

La recordadora es ideal para cortar el césped en lugares a los que no llegan los cortacéspedes convencionales. En la posición de corte, mantenga el hilo paralelo al suelo. No presione el cabezal contra el suelo, ya que esto puede causar faltas en el suelo y dañar la herramienta.

DESBROCE

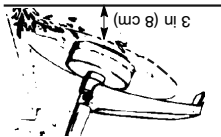

La técnica de desbroce elimina vegetación no deseada a la zona de hierba. De lo contrario, (0,080 pulgadas) de diámetro. De lo contrario, el hilo no avanzará correctamente y afectará al funcionamiento del cabezal de corte o causará lesiones graves.

RECORTE

• Durante trabajos de corte ligeros, cercas de objetos alrededor de los que la línea se pueda enrollar, como pequeños postes y árboles o alambres de vallados.

• Para segar o barrer, utilice la aceleración máxima para lograr un buen trabajo de limpieza.

• Para recortar o desbrozar, utilice una aceleración inferior a la máxima.

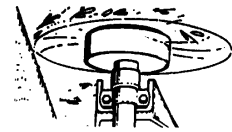
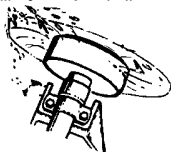

• Utilice una aceleración inferior a la máxima.

• Corta plana, acorte la línea a 10-13 cm (4-5 pulgadas) de espesialmente para la vegetación delicada y árboles de marcas en las vetillas. Para ayudar a evitar daños graves, cortar la corteza tierna de árboles o arbustos y dejar de muros, vallas, árboles y arriates, pero también puede la línea eliminará con facilidad la hierba y las malezas.



BARRIDO

El efecto ventilador del hilo giratorio puede utilizarse para una limpieza rápida y sencilla. Mantenga la línea paralela y por encima de la superficie que se va a barrer y mueva la máquina de un lado a otro.

	1 Pistone la perilla de cebado 10 veces con firmeza.
	2 Mueva la palanca del estrangulador hasta la posición "FULL CHOKE" (inferior).
	3 Accione el acelerador mientras tira de la empuñadura de la cuerda de arranque 4 veces rápidamente.
	4 Mueva la palanca del estrangulador hasta la posición "HALF CHOKE" (intermedia).

ARRANQUE CON EL MOTOR FRIJO (O CON EL MOTOR CALIENTE DESPUÉS DE ACABARSE EL COMBUSTIBLE)

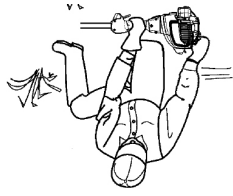

POSICIÓN DE ARRANQUE
Sujete firmemente la recortadora contra el suelo (como se muestra).

SUGERENCIA ÚTIL: Si el motor todavía no arranca después de seguir estas instrucciones, llame al servicio de atención al cliente.
causar quemaduras graves.

ADVERTENCIA: El cabezal de corte girará cuando ponga en marcha el motor. Evite cualquier contacto con el silenciador. Un silenciador caliente puede

ARRANQUE DE LA UNIDAD



El botón STOP se utiliza para parar el motor. Empuje el interruptor a la posición STOP hasta que se pare el motor.

PARADA

tiempos refrigerado por aire que requiera una proporción de mezcla de 50:1. Se recomienda el aceite sintético de la marca Poulan/WEEED EATER. Mezcle gasolina y aceite en una proporción de 50:1. Para obtener esta proporción, mezcle 3,8 litros (1 galón) de gasolina sin plomo con 0,1 litros (2 onzas líquidas) de aceite. NO UTILICE aceite para automóviles o barcos, ya que podría ocasionar daños en el motor. Cuando mezcle combustible, siga las instrucciones impresas en el bidón. Una vez que haya añadido el aceite a la gasolina, agite el recipiente unos instantes para asegurarse de mezclarlo bien.
Lea y respalde siempre las normas de seguridad relativas a combustible antes de reabastecer de combustible la unidad. Compruebe el combustible en cantidades que puedan consumirse en 30 días para garantizar su frescura.
ATENCIÓN: Nunca utilice gasolina sin mezclar en la unidad. De lo contrario el motor se dañará irreversiblemente y se anulará la garantía limitada. No utilice combustibles alternativos como las mezclas de etanol por encima del 10% en volumen (E-15, E-85), ni ningún otro combustible que pueda ocasionar problemas de arranque con el motor. El uso de estos combustibles puede ocasionar importantes problemas de duración y rendimiento en el motor.



ARRANQUE EN FRÍO

Si los pasos 1, 4, 5, 6, 7 en ARRANQUE EN FRÍO DEL MOTOR.

1 + 4 + 5 + 6 + 7

ARRANQUE CON EL MOTOR CALIENTE

Deje que el motor se caliente durante un minuto.

	5 Accione el acelerador mientras tira de la cuerda de arranque rápidamente hasta que el motor arranque, pero no más de 6 veces. Si el motor no arranca en el primer intento, repita los pasos 1-5.
	6 Accione el acelerador y deje que la máquina funcione durante 15 segundos.
	7 Mueva la palanca del estrangulador hasta la posición "RUN" (superior).

MANUAL DE INSTRUCCIONES EQUIPO DE PROTECCIÓN PERSONAL

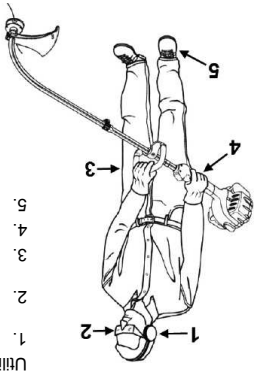

- 1. Protectores auriculares
- 2. Protección para los ojos y los oídos
- 3. Pantalón largo
- 4. Guantes
- 5. Zapatos fuertes

Utilice siempre:

1. Mueva la palanca del estrangulador hasta la posición "RUN" (superior).
2. Apriete a fondo el acelerador.
3. Tire de la empuñadura de arranque varias veces mientras presiona el acelerador hasta que el motor arranque y se ponga en marcha. Para realizar esta operación, podrá ser necesario tirar de la empuñadura de arranque varias veces, en función de hasta qué punto la unidad esté ahogada.

Si la unidad sigue sin arrancar, consulte la TABLA DE SOLUCIÓN DE PROBLEMAS o llame al servicio de atención al cliente.

ARRANQUE DE MOTOR AHOGADO
1. Mueva la palanca del estrangulador hasta la posición "RUN" (superior).
2. Apriete a fondo el acelerador.
3. Tire de la empuñadura de arranque varias veces mientras presiona el acelerador hasta que el motor arranque y se ponga en marcha. Para realizar esta operación, podrá ser necesario tirar de la empuñadura de arranque varias veces, en función de hasta qué punto la unidad esté ahogada.

Si el motor no arranca, continúe con el procedimiento descrito en ARRANQUE CON EL MOTOR AHOGADO. **NOTA:** Normalmente, el procedimiento de arranque en caliente se puede utilizar antes de transcurridos 15 minutos desde que se apagó la unidad. Si la unidad ha permanecido apagada durante más de 15 minutos, será necesario arrancarla siguiendo los pasos de "ARRANQUE DEL MOTOR EN FRÍO".

AJUSTAR EL MANGO (MODELOS CON EJE DESMONTABLE)

ATENCIÓN: Cuando ajuste la empuñadura auxiliar, asegúrese de que queda por encima del manguito de bloqueo superior y por debajo de la marca o flecha presente en el eje.

1. Afloje la tuerca de mariposa en la empuñadura.
2. Gire la empuñadura del eje en posición vertical; vuelva a apretar la tuerca de mariposa.

FIJACIÓN DE LA PROTECCIÓN

ATENCIÓN: La protección debe instalarse de manera correcta. La protección resguarda parcialmente al usuario y otras personas frente a objetos que salen despedidos y cuenta con una hoja limitadora de hilo que corta el hilo sobrante para mantener la longitud adecuada. La hoja limitadora del hilo (en la parte inferior de la protección) es afilada y puede provocar heridas.

Para una orientación correcta de la protección, consulte la

Ilustración CONOZCA SU RECORDADORA en la sección FUNCIONAMIENTO.

1. Monte la protección en el soporte insertando la PESTAÑA (A) del soporte del eje en la RANURA (B) de la protección.
2. Gire la protección hasta que el perno pase a través del soporte.
3. Fije la tuerca de mariposa (C).

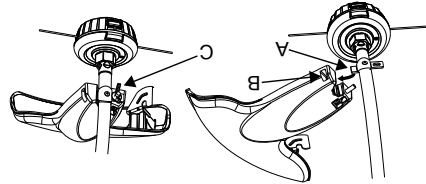

FUNCIONAMIENTO

CONOZCA SU RECORDADORA

LEA ESTE MANUAL DE INSTRUCCIONES Y LAS NORMAS DE SEGURIDAD ANTES DE UTILIZAR SU UNIDAD.

Compare las ilustraciones con la unidad para familiarizarse con la ubicación de los diferentes controles y ajustes. Guarde este manual para futuras consultas.

- A. Modelos de eje curvo
- B. Modelos de eje recto

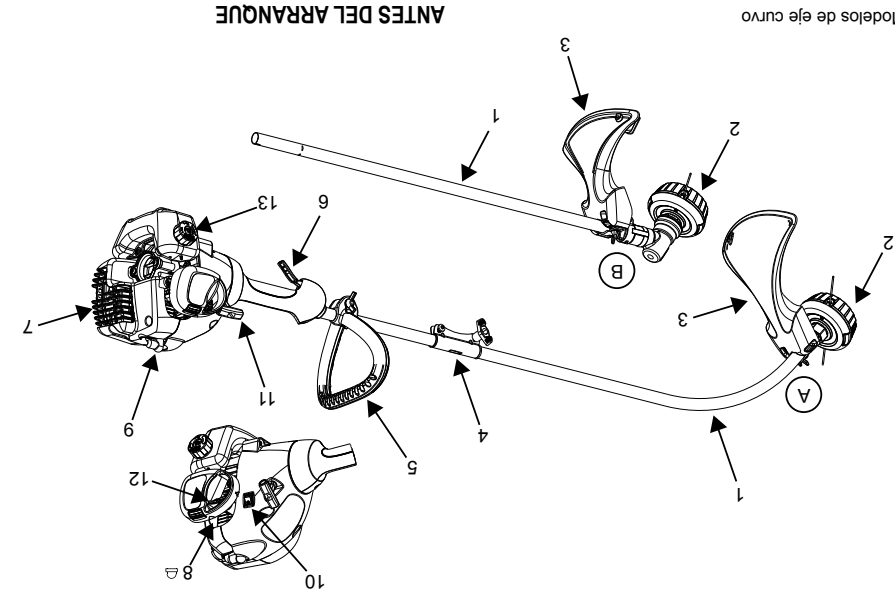

ANTES DEL ARRANQUE

△ ADVERTENCIA: Asegúrese de leer la información sobre el combustible en las normas de seguridad antes de comenzar. Si usted no comprende las

normas de seguridad, no intente añadir combustible a la unidad. Llame al servicio de atención al cliente.

REABASTECIMIENTO DE COMBUSTIBLE DEL MOTOR

△ ADVERTENCIA: Cuando vaya a repostar, quite lentamente el tapón del depósito de combustible.

SUGERENCIA ÚTIL: Para obtener la relación de mezcla de aceite correcta, vierta 77 ml (2,6 onzas) de aceite sintético de dos tiempos en 3,8 l (1 galón) de gasolina.

IMPORTANTE: Este equipo está diseñado para funcionar con gasolina sin plomo con un mínimo de 87 octanos (método R/M/2), mezclada con etanol hasta un máximo de un 10% en volumen (E-10). Antes de llevar a cabo esta

operación, es preciso mezclar la gasolina con un aceite lubricante sintético de buena calidad para motor de dos

SEGURIDAD DEL COMBUSTIBLE

- Mezcle y vierta el combustible a la intemperie.
- Mantenga el combustible alejado de chispas o llamas.
- No fume ni permita que se fume cerca del combustible o que se derrame combustible o aceite. Limpie todo el combustible derramado.
- Aíslese al menos 3 metros (10 pies) de la zona de aprovisionamiento de combustible antes de poner en marcha el motor.
- Fare el motor y deje que se enfríe antes de quitar el tapón de combustible.
- Conserve la gasolina en un contenedor homologado para uso con líquidos inflamables.
- Deteje y garez las fugas de combustible antes de utilizar la unidad.
- Asegúrese de que el tapón está bien apretado después de añadir combustible.

SEGURIDAD DE USO

- **ADVERTENCIA:** Inspeccione la zona antes de cada uso. Elimine cualquier objeto (piedras, cristales rotos, clavos, alambres, etc.) que puedan salir despedidos o engancharse en el hilo. Los objetos duros pueden dañar el cabezal de corte o salir despedidos y causar lesiones graves.
- Limpia que cualquier niño, animal, persona presente y ayude a los presentes que usen gases de seguridad. Pare el motor inmediatamente si alguien se acerca.
- Utilice la unidad únicamente para recortar, desbrozar, cortar el césped y barrer. No la utilice para bordear, poder ni para recortar setos.
- Mantenga el equilibrio y la posición de los pies. No se estire demasiado.
- Mantenga todas las partes del cuerpo lejos del silenciador y del hilo giratorio. Mantenga el motor por debajo de la cultura. Un silenciador caliente puede causar quemaduras graves.
- Para los modelos de eje curvo, corte de derecha a izquierda. Al cortar por la izquierda de la proyección, los desechos salen despedidos en dirección contraria al usuario.
- Para los modelos de eje recto, corte de izquierda a derecha. Cuando se desbroza con la parte de la cuchilla a la derecha de la proyección, los desechos salen despedidos en dirección contraria al usuario.
- Utilice la unidad solo bajo la luz diurna o con buena iluminación artificial.

SEGURIDAD DEL COMBUSTIBLE

ATENCIÓN: Si la unidad se suministra ya montada, repita todo el procedimiento para cerciorarse de que el montaje es correcto y que todos los cierres están afianzados.

Compruebe si hay piezas dañadas y no utilice piezas que presenten desperfectos.

NOTA: Si necesita ayuda o nota que faltan piezas o están dañadas, llame al servicio técnico.

Es normal que el filtro de combustible produzca ruidos en el depósito de combustible vacío.

Es normal encontrar residuos de combustible o aceite en el silenciador debido a los ajustes en el carburador y pruebas realizadas por el fabricante.

MONTAJE DEL EJE (MODELOS CON EJE DESMONTABLE)

- **ADVERTENCIA:** Para evitar daños personales o daños a la unidad, apague la unidad cuando ensamble o desensamble el eje.
- **PRECAUCIÓN:** Cuando ensamble o desensamble el eje, coloque la unidad en una superficie plana para obtener más estabilidad.

1. Alinee la pestaña en el acoplador (A) con la ranura en el tubo inferior (B).
2. Presione el eje inferior en el acoplador hasta que los extremos del tubo hagan contacto entre sí (C).
3. Instale la perilla del acoplador (D) en el mismo lado de la cabeza del tornillo y apriete firmemente.

MONTAJE

PRECAUCIÓN: Para evitar daños personales o daños a la unidad, revise regularmente que los extremos del tubo hacen contacto entre sí y que la perilla se encuentra firmemente apretada.

Washington requieren por ley que un gran número de motores de combustión interna estén equipados con apaga-chispas. Si trabaja en una zona en las que están vigentes estas normativas, es legalmente responsable de mantener estas piezas en condiciones de funcionamiento a adecuadas. De no hacerlo, estará incumpliendo la ley. No obstante, para un uso normal no profesional, el silenciador y el apaga-chispas no son necesarios. Tras 50 horas de uso, recomendamos que acuda a su taller de servicio autorizado para revisar o reemplazar el silenciador.

AVISO ESPECIAL: Esta unidad está equipada con un silenciador con limitación de temperatura y apaga-chispas que cumple con los requisitos de los códigos de California 4442 y 4443. Todos los terrenos forestales estadounidenses así como los estados de California, Idaho, Maine, Minnesota, Nueva Jersey, Oregón y Washington requieren por ley que un gran número de motores de combustión interna estén equipados con apaga-chispas. Si trabaja en una zona en las que están vigentes estas normativas, es legalmente responsable de mantener estas piezas en condiciones de funcionamiento a adecuadas. De no hacerlo, estará incumpliendo la ley. No obstante, para un uso normal no profesional, el silenciador y el apaga-chispas no son necesarios. Tras 50 horas de uso, recomendamos que acuda a su taller de servicio autorizado para revisar o reemplazar el silenciador.

TRANSPORTE Y ALMACENAMIENTO

• Utilice la siguiente información para las operaciones descriptas en este manual.

• Guarde la unidad fuera del alcance de los niños. Se puede caerse por el eje.

• Guarde la unidad cuidando de que la hoja limitadora de hilo no pueda causar daños accidentales. La unidad de arranque del uso prolongado de herramientas manuales que funcionan con combustible puede ocasionar daños a los vasos sanguíneos o los nervios de los dedos, manos y articulaciones de personas propensas a sufrir problemas de circulación o hipertensión arterial. En climas fríos, el uso prolongado de estas herramientas se ha asociado con daño de los vasos sanguíneos en personas sanas. Cuando se presenta síntomas como visión enturbiada, dolor, pérdida de fuerza, cambio de color o la textura de los dedos o pérdida de sensibilidad en los dedos, las manos o las articulaciones, deje de utilizar esta herramienta y consulte a un médico. El empleo de sistema anti-vibración no garantiza que utilicen herramientas mecánicas de forma continua y que no vayan a presentar estos síntomas. Los usuarios regular tendrán que vigilar su salud física y el estado de la unidad.

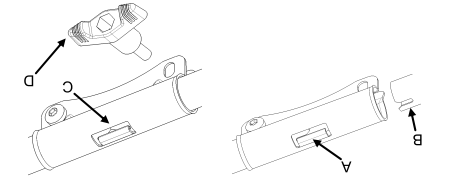

AJUSTE DE LA EMPUÑADURA (MODELOS CON EJE DEDICADO)

1. Ajuste la tuerca de mariposa en la empuñadura.
2. Gire la empuñadura del eje en posición vertical; vuelva a apretar la tuerca de mariposa.

IDENTIFICACION DE LOS SIMBolos DE SEGURIDAD

	! La máquina puede ser peligrosa! El uso impropio o inadecuado puede causar lesiones graves o incluso mortales.
	Lea detenidamente el manual de instrucciones y asegúrese de entender su contenido antes de utilizar la máquina.
	• Barreras de sonido (tapones o auriculares para los oídos) para proteger los oídos. • Protección ocular, como gafas faciales. • Protección antiempañamiento con ventilación o protector facial.
	Utilice siempre: • Barreras de sonido (tapones o auriculares para los oídos) para proteger los oídos. • Protección ocular, como gafas faciales. • Protección antiempañamiento con ventilación o protector facial.
	Las personas con el cabello largo se lo deben recoger (por razones de seguridad).
	Mantenga siempre a terceros y animales alejados de la máquina, a 15 metros como mínimo.

	Tenga cuidado con los objetos que salgan despedidos de o rebotados.
	Frecuencia de rotación máxima del eje, en rpm.
	Utilice solo el cabezal de corte, discos, dispositivos, herramientas recomendados. Nunca utilice alambre, cuerda, bramante, etc.
	para utilizar únicamente hilo de corte. El incumplimiento de estas instrucciones puede ocasionar lesiones graves.
	Utilice gasolinilla sin plomo y aceite para motores de dos tiempos mezclados en una proporción de 2% (50:1).
	Utilice gasolinilla sin plomo y aceite para motores de dos tiempos mezclados en una proporción de 2% (50:1).
	Utilice solo el cabezal de corte, discos, dispositivos, herramientas recomendados. Nunca utilice alambre, cuerda, bramante, etc.
	para utilizar únicamente hilo de corte. El incumplimiento de estas instrucciones puede ocasionar lesiones graves.
	Utilice gasolinilla sin plomo y aceite para motores de dos tiempos mezclados en una proporción de 2% (50:1).

ADVERTENCIA: El tubo de escape del motor de este producto contiene sustancias químicas que pueden causar cáncer, defectos congénitos u otros daños en el sistema reproductor.

NORMAS DE SEGURIDAD

ADVERTENCIA: Siempre que utilice máquinas de jardinería, deberá adoptar precauciones de seguridad básicas para reducir el riesgo de incendios y lesiones graves. Lea y siga las instrucciones.

El usuario es responsable de respetar las instrucciones y advertencias indicadas en la unidad y en el manual. Lea el manual de instrucciones completo antes de utilizar la unidad y familiarícese con los controles y el funcionamiento de ésta. Asegúrese de permitir el uso de esta unidad solamente a personas que hayan leído y entendido las instrucciones y advertencias presentes tanto en la unidad como en el manual, que estén dispuestos a seguirlos. No permita que los niños la utilicen.

ADVERTENCIA: Nunca utilice discos ni dispositivos helicoidales. Esta unidad está diseñada para utilizar únicamente hilo de corte. El uso de cualquier otro accesorio o complemento aumentará el riesgo de lesiones.

Si se producen situaciones que no están cubiertas en este manual, actúe con prudencia y sentido común. Si necesita ayuda, póngase en contacto con un taller de servicio autorizado o llame al servicio de atención al cliente.

SEGURIDAD DEL USUARIO

- Utilice la ropa adecuada. Lleve siempre gafas de seguridad (protección ocular similar al usar la unidad o estructuras de mantenimiento) (hay gafas de esta unidad disponibles). La protección para los ojos debe estar homologada conforme a la norma Z87.
- Siempre utilice protectores auriculares.
- Póngase una careta o mascarara facial cuando utilice la unidad en entornos polvorientos.
- Lleve siempre pantalones largos y resistentes, prendas de manga larga, botas y guantes. Se recomienda utilizar protección de seguridad para las piernas.
- Use siempre calzado de protección. No utilice calzado de seguridad o lleva sandalias.
- Manténgase alejado del hilo giratorio.
- Sujétese al cablejo por encima de los hombros. Sujete, o quítese, la ropa suelta o cualquier prenda de la que cuelguen cintas, flecos, borlas, etc., ya que podrían engancharse en las piezas móviles.

- Cubrirese completamente le ayuda también a protegerse de residuos y de trozos de plantas tóxicas despedidos por el hilo giratorio.
- Manténgase pianamente atento. No utilice la unidad si está cansado, enfermo o contrariado, o si está bajo la influencia de alcohol, estupefacientes, o fármacos. Preste atención a lo que hace; use el sentido común.
- Nunca ponga en marcha ni use la unidad dentro de salas o edificios cerrados. La inhalación de los gases de escape puede ser mortal.
- Mantenga las empuñaduras limpias de aceite y combustible.

- Desconecte la bujía antes de realizar tareas de mantenimiento, excepto cuando ajuste el ralenti.
- Antes de cada uso, averigüe si hay piezas sueltas o dañadas y cambíelas. Detecte y repare las fugas de combustible antes de utilizar la unidad. Mantenga la unidad en perfectas condiciones de funcionamiento.
- Sustituya las piezas del cabezal de corte gastadas, agredadas, rotas o dañadas de cualquier otra forma antes de utilizar la unidad.
- Efectúe el mantenimiento de la unidad de acuerdo con los procedimientos recomendados. Mantenga el hilo de corte a la longitud adecuada.
- Use solo hilo de la marca WEED EATER. Nunca utilice alambre, cuerda, cadena, bramante, etc.
- Instale correctamente la protección necesaria antes de usar la unidad. Emplee solamente el cabezal de corte especializado, asegúrese de que esta está correctamente instalado y apretado de forma segura.
- Asegúrese de que la máquina está montada correctamente como se muestra en este manual.
- Haga los ajustes de ralenti con el extremo inferior apoyado para asegurarse de que el hilo no entra en contacto con ningún objeto.
- No permita que nadie se acerque al realizar los ajustes de régimen de ralenti.
- Use solo accesorios y piezas de repuesto recomendados WEED EATER.
- Toda operación de mantenimiento y reparación que no se explique en este manual debe ser efectuada por un taller de servicio autorizado.



ADVERTENCIA: Lea y siga todas las normas de seguridad e instrucciones de funcionamiento antes de utilizar este producto. El incumplimiento de dichas normas e instrucciones puede provocar lesiones graves.

Guía rápida

NOTA: Su producto puede ser ligeramente diferente del que se muestra.

MONTE EL EJE (MODELOS CON EJE DESMONTABLE)

ADVERTENCIA Para evitar daños personales o daños a la unidad, apague la unidad cuando ensamble o desensamble el eje.

PRECAUCIÓN: Cuando ensamble o desensamble el eje, coloque la unidad en una superficie plana para obtener más estabilidad.

1. Alinee la pestaña en el acoplador (A) con la ranura en el tubo interior (B).

2. Presione el eje inferior en el acoplador hasta que los extremos del tubo hagan contacto entre sí (C).

3. Instale la perilla del acoplador (D) en el mismo lado de la cabeza del tornillo y apriete firmemente.

PRECAUCIÓN: Para evitar daños personales o daños a la unidad, revise regularmente que los extremos del tubo hacen contacto entre sí.

Y que la perilla se encuentre firmemente apretada.

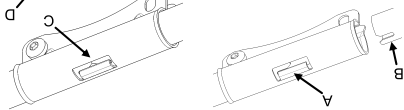

AJUSTE LA PALANCA

1. Afloje la tuerca de mariposa en la empuñadura.
2. Gire la empuñadura del eje en posición vertical; vuelva a apretar la tuerca de mariposa.

FIJE LA PROTECCIÓN

1. Monte la protección en el soporte insertando la PESTAÑA (A) del soporte del eje en la RANURA (B) de la protección.
2. Gire la protección hasta que el perno pase a través del soporte.
3. Fije la tuerca de mariposa (C).

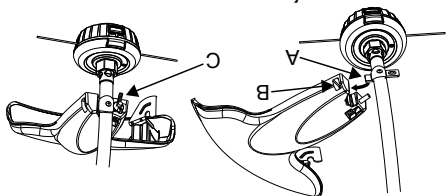

LLENE EL DEPÓSITO

Mezcle 0,1 l (2,6 oz) de aceite de dos tiempos totalmente sintético con 3,8 l (1 galón) de gasolina para obtener una mezcla 50:1. Agite bien. Vierta la mezcla en el depósito de combustible.

ATENCIÓN: No utilice combustibles alternativos como las mezclas de etanol por encima del 10% en volumen (E-15, E-85), ni ningún otro combustible con mezcla de metanol.

No devuelva el producto a la tienda.



1-800-487-5951

weed eater.com



ARRANQUE EN FRÍO DEL MOTOR

1. Presione la perilla de cebado 10 veces con firmeza.

2. Mueva la palanca del estrangulador hasta la posición "FULL CHOKE" (inferior).

3. Accione el acelerador mientras tira de la empuñadura de la cuerda de arranque 4 veces rápidamente.

4. Mueva la palanca del estrangulador hasta la posición "HALF CHOKE" (intermedia).

5. Si el motor no arranca en el primer intento, repita los pasos 1-3. Si el motor no arranca en el segundo intento, consulte la tabla de RESOLUCIÓN DE PROBLEMAS o llame al servicio de atención al cliente.

6. Accione el acelerador y deja que la máquina funcione durante 15 segundos.

7. Mueva la palanca del estrangulador hasta la posición "RUN" (superior).

ARRANQUE CON EL MOTOR CALIENTE

Deje que el motor se caliente durante un minuto.

7
6
5
4
3
2
1

1. Siga los pasos 1, 4, 5, 6, 7 en ARRANQUE EN FRÍO DEL MOTOR.

