

FIXTURE DIAGRAM

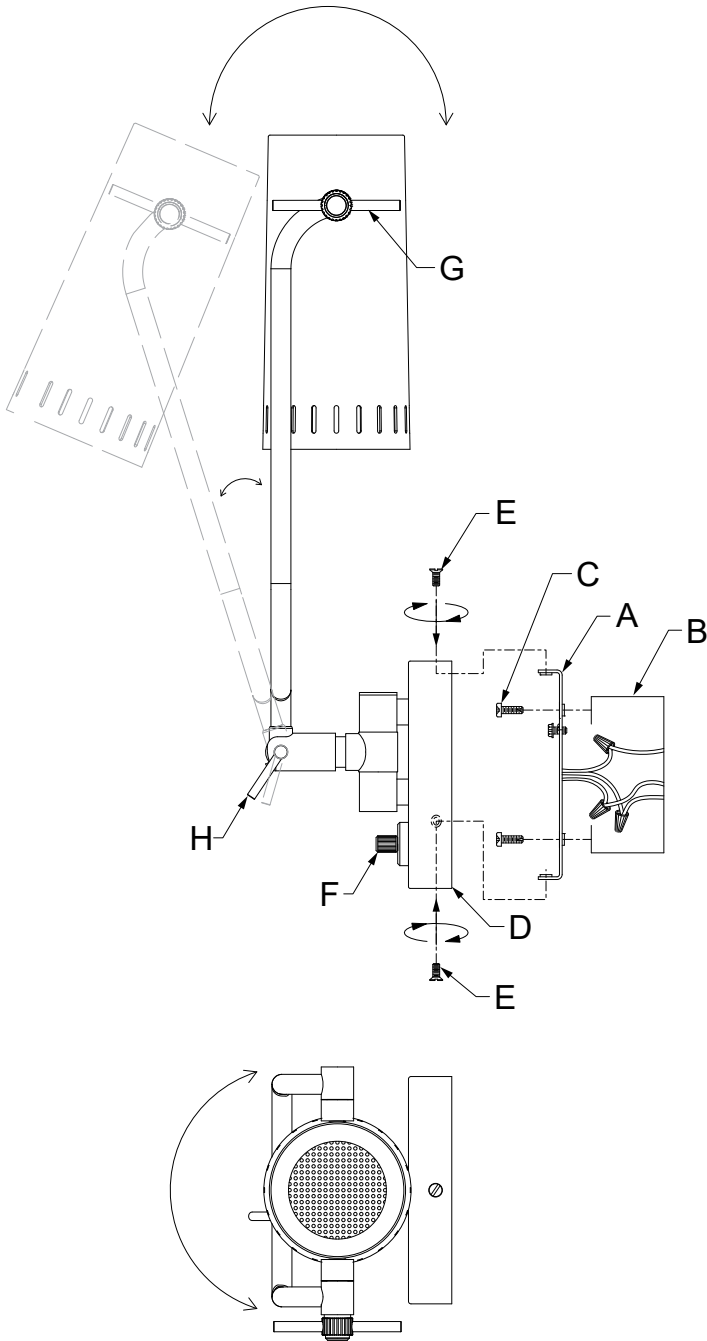

PARTS LIST

- [A] Mounting Strap
- [B] Outlet Box (not supplied)
- [C] Strap Mounting Screw (Qty. 2)
- [D] Canopy
- [E] Fixture Mounting Screw (Qty. 3)
- [F] Switch Knob
- [G] Locking Nut
- [H] 90-Degree Connector

CAUTIONS

CAUTION – RISK OF SHOCK –

Disconnect Power at the main circuit breaker panel or main fusebox before starting and during the installation.

WARNING:

This fixture is intended for installation in accordance with the National Electrical Code (NEC) and all local code specifications. If you are not familiar with code requirements, installation by a certified electrician is recommended.

CLEANING:

- Always be certain that electric current is turned off before cleaning.
- Only a soft damp cloth should be used. Harsh cleaning products may damage the finish.

INSTALLATION INSTRUCTIONS

- 1) Attach mounting Strap [A] to outlet box [B] using the Strap mounting screws [C]. Mounting strap should be positioned flat against wall and with the one hole for the mounting screws [E] at top location as shown.

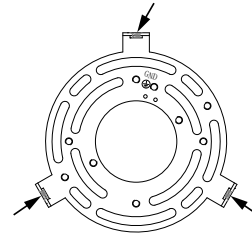

- 2) Grounding instructions: (See Illus. a or b).
 - a) On fixtures where mounting strap is provided with a hole and two raised dimples, wrap ground wire from outlet box around green ground screw, and thread into hole.
 - b) On fixtures where a cupped washer is provided, attach ground wire from outlet box under cupped washer and green ground screw, and thread into mounting strap.

If fixture is provided with ground wire, connect fixture ground wire to outlet box ground wire with wire connector after following the above steps. Never connect ground wire to black or white power supply wires.

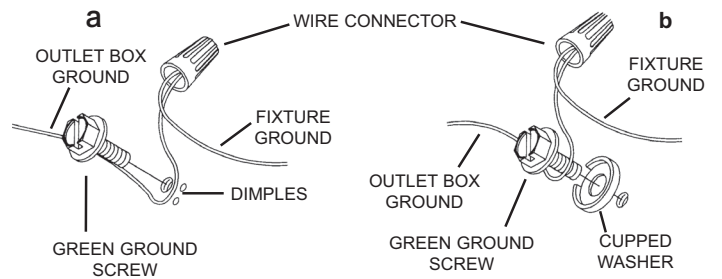

- 3) Make wire connections. Reference chart below for correct connections and wire accordingly.

Connect Black or Red Supply Wire to:	Connect White Supply Wire to:
Black	White
*Parallel cord (round & smooth)	*Parallel cord (square & ridged)
Clear, Brown, Gold or Black without Tracer	Clear, Brown, Gold or Black with Tracer
Insulated wire (other than green) with copper conductor	Insulated wire (other than green) with silver conductor

*Note: When parallel wire (SPT 1 & SPT 2) are used. The neutral wire is square shaped or ridged and the other wire will be round in shape or smooth (See illus.)

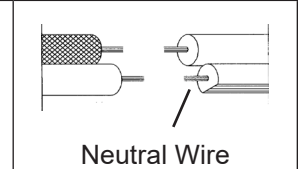

- 4) Push fixture to wall, carefully aligning the mounting screw holes on the mounting strap [A] with the holes on the top and bottom of the canopy [D]. Make sure all wires are inside canopy and do not get pinched between mounting strap and canopy or canopy and wall.
- 5) Screw in the three (3) fixture mounting screws [E] into the three (3) counter sunk holes, one on top and two on the bottom of the canopy to secure the fixture to the wall.
- 6) Carefully adjust shade position by slightly loosening the locking nut [G] or 90-degree connector (finger turn counterclockwise) and re-tightening once in desired position (finger turn clockwise).

CAUTION: Do not completely remove locking nut or 90-degree connector from joint.
- 7) Insert recommended bulb (not supplied).
- 8) Turn light on/off by turning the switch knob [F] clockwise.

DIAGRAMME D'APPAREILS

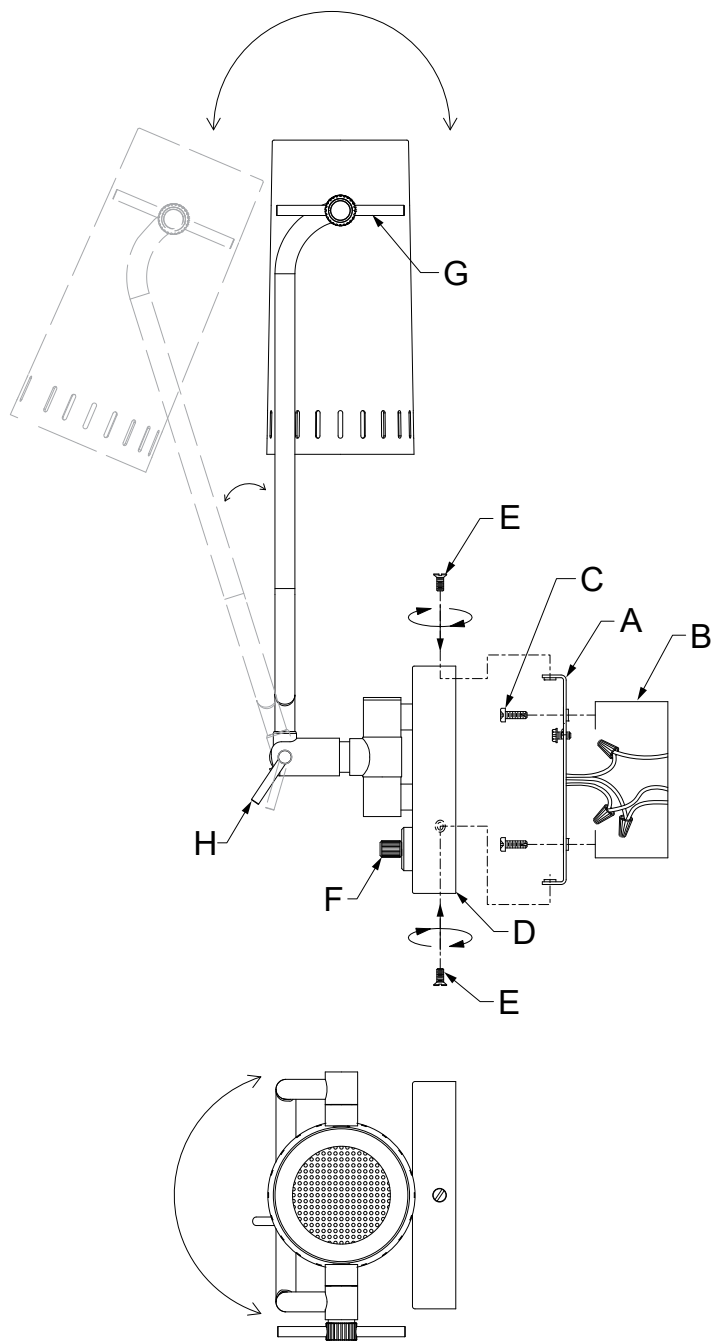

LISTE DES PIÈCES

- [A] Bride de fixation
- [B] Boîtier électrique (non fourni)
- [C] Vis de fixation de la bride (Qté 2)
- [D] Couvercle
- [E] Vis de fixation du luminaire (Qté 3)
- [F] Bouton d'interrupteur
- [G] Écrou d'arrêt
- [H] Raccord à 90 degrés

PRÉCAUTIONS

ATTENTION – RISQUE DE DÉCHARGES ÉLECTRIQUES -

Couper le courant au niveau du panneau du disjoncteur du circuit principal ou de la boîte à fusibles principale avant de procéder à l'installation.

ATTENTION:

Ce luminaire doit être installé conformément aux codes d'électricité nationaux (NEC) et satisfaire toutes les spécifications des codes locaux. Si vous ne connaissez pas les exigences de ces codes, il est recommandé de confier l'installation à un électricien certifié. Ne pas se conformer à ces codes et directives pourrait provoquer des blessures sérieuses et/ou des dommages matériels et rendre la garantie non valide.

NETTOYAGE:

- Soyez toujours certain que l'alimentation électrique du luminaire est fermée avant le nettoyage.
- N'utilisez qu'un chiffon doux humide. Les produits de nettoyage acides/abrasifs peuvent endommager la fini.

INSTRUCTIONS D'INSTALLATION

- 1) Fixer la bride de fixation [A] au boîtier électrique [B] à l'aide des vis de fixation de la bride [C]. La bride de fixation doit être positionnée à plat contre le mur, avec le trou destiné aux vis de fixation du luminaire [E] orienté vers le haut, tel qu'illustré.

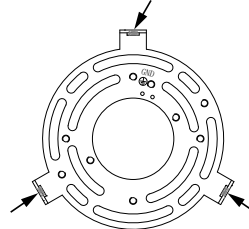

- 2) Connecter les fils. Se reporter au tableau ci-dessous pour faire les connexions.

Connecter le fil noir ou rouge de la boîte	Connecter le fil blanc de la boîte
A Noir	A Blanc
*Au cordon parallèle (rond et lisse)	*Au cordon parallèle (à angles droits et strié)
Au transparent, doré, marron, ou noir sans fil distinctif	Au transparent, doré, marron, ou noir avec un fil distinctif
Fil isolé (sauf fil vert) avec conducteur en cuivre	Fil isolé (sauf fil vert) avec conducteur en argent

*Remarque: Avec emploi d'un fil parallèle (SPT 1 et SPT 2). Le fil neutre est à angles droits ou strié et l'autre fil doit être rond ou lisse (Voir le schéma).

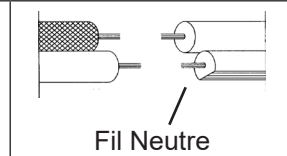

- 3) Pousser le luminaire contre le mur en alignant soigneusement les trous des vis de fixation du luminaire situés sur la bride de fixation [A] avec les trous situés en haut et en bas du couvercle [D]. S'assurer que tous les fils soient à l'intérieur du couvercle et qu'ils ne soient pas coincés entre la bride de fixation et le couvercle ou entre le couvercle et le mur.
- 4) Visser les trois (3) vis de fixation du luminaire [E] dans les trois (3) trous fraisés — un en haut et deux en bas du couvercle — afin de fixer solidement le luminaire au mur.
- 5) Ajuster soigneusement la position de l'abat-jour en desserrant légèrement l'écrou d'arrêt [G] ou le raccord à 90 degrés [H] (tourner à la main dans le sens antihoraire), puis resserrer une fois la position désirée obtenue (tourner à la main dans le sens horaire).
ATTENTION: Ne pas retirer complètement l'écrou d'arrêt ou le raccord à 90 degrés de l'articulation.
- 6) Insérer l'ampoule recommandée (non fournie).
- 7) Allumer ou éteindre le luminaire en tournant le bouton d'interrupteur [F] dans le sens horaire.

DIAGRAMA DE ACCESORIOS

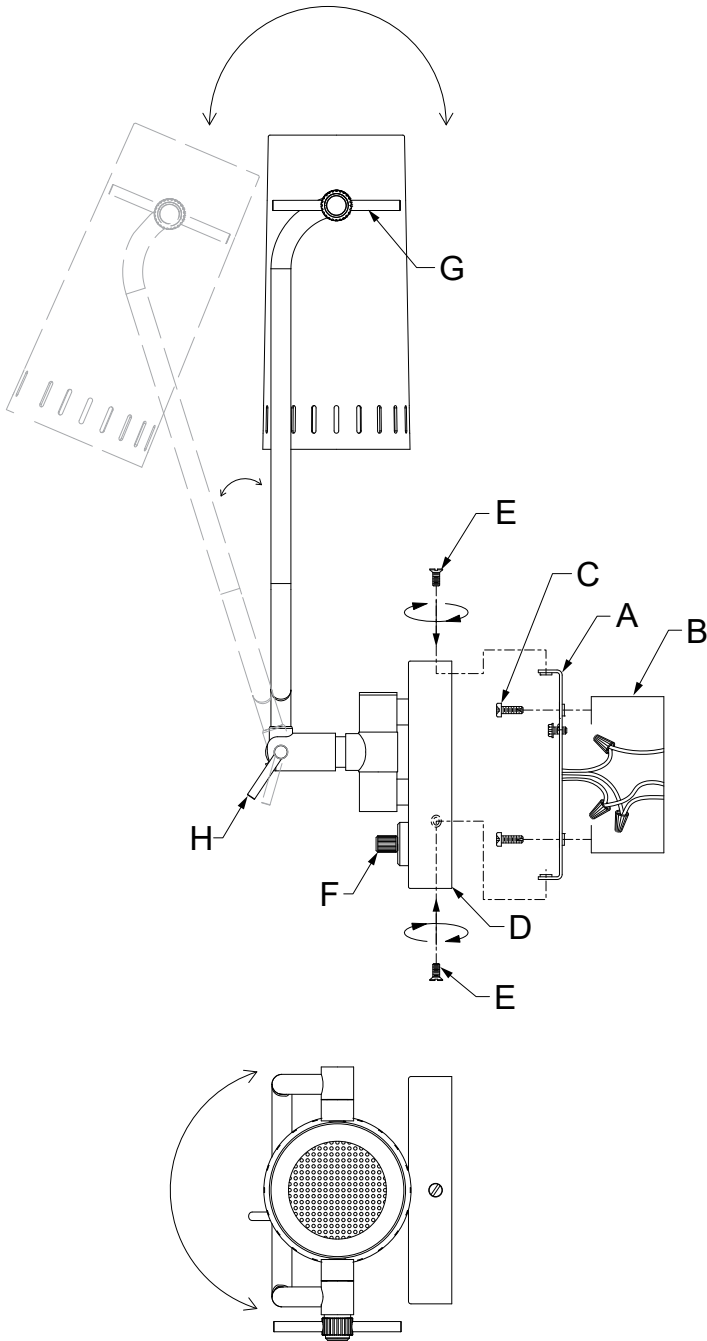

LISTA DE PARTES

- [A] Abrazadera de montaje
- [B] Caja de salida (no incluida)
- [C] Tornillo de montaje de la abrazadera (2 unidades)
- [D] Cubierta
- [E] Tornillo de montaje del artefacto (3 unidades)
- [F] Perilla del interruptor
- [G] Tuerca de seguridad
- [H] Conector de 90 grados

PRECAUCIONES

PRECAUCIÓN – RIESGO DE DESCARGA ELÉCTRICA:

Desconecte la electricidad en el panel principal del interruptor automático o caja principal de fusibles antes de comenzar y durante la instalación.

ADVERTENCIA:

Este accesorio está destinado a la instalación de acuerdo con el National Electrical Code (NEC) y todas las especificaciones del código local. Si no está familiarizado con los requisitos del código, la instalación se recomienda un electricista certificado. No cumplir con estos códigos e instrucciones puede resultar en lesiones graves y/ o en daños a la propiedad y anulará la garantía.

LIMPIEZA:

- Asegúrese siempre de que la corriente eléctrica esté apagada antes de limpiar.
- Debe usarse solamente un paño húmedo y suave. Productos de limpieza abrasivos pueden dañar el acabado.

INSTRUCCIONES DE INSTALACIÓN

- 1) Fije la abrazadera de montaje [A] a la caja de salida [B] utilizando los tornillos de montaje de la abrazadera [C]. La abrazadera de montaje debe colocarse plana contra la pared y con el orificio para los tornillos de montaje [E] en la parte superior, tal y como se muestra.

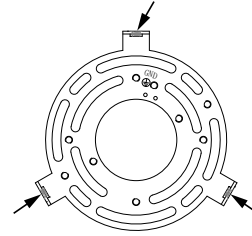

- 2) Instrucciones de conexión a tierra solamente para los Estados Unidos. (Vea la ilustración a o b).
 - a) En artefactos donde se suministra la abrazadera de montaje con un agujero y dos depresiones onduladas, envuelva el conductor de tierra de la caja de salida alrededor del tornillo de tierra verde y atornille en el agujero.
 - b) En artefactos donde se suministra una arandela cóncava, fije el conductor de tierra de la caja de salida debajo de la arandela cóncava y el tornillo de tierra verde y enrosque en la abrazadera de montaje.

Si la lámpara viene con alambre a tierra, conectar el alambre a tierra de la lámpara al alambre a tierra de la caja de salida con un conector de alambres después de seguir los pasos anteriores. Nunca conectar el alambre a tierra a los alambres eléctricos negro o blanco.

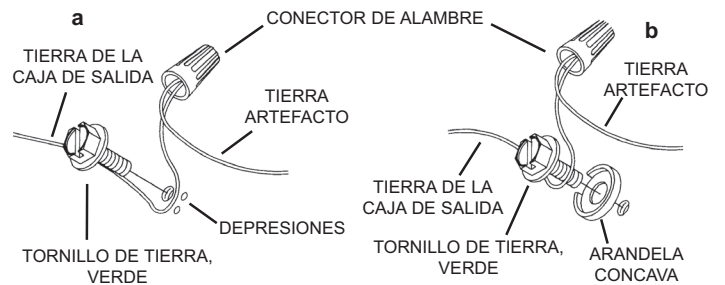

- 3) Haga las conexiones de los alambres. La tabla de referencia de abajo indica las conexiones correctas y los alambres correspondientes.

Conectar el alambre de suministro negro o rojo al	Conectar el alambre de suministro blanco al
Negro	Blanco
*Cordon paralelo (redondo y liso)	*Cordon paralelo (cuadrado y estriado)
Claro, marrón, amarillo o negro sin hebra identificadora	Claro, marrón, amarillo o negro con hebra identificadora
Alambre aislado (diferente del verde) con conductor de cobre	Alambre aislado (diferente del verde) con conductor de plata

*Nota: Cuando se utiliza alambre paralelo (SPT 1 y SPT 2). El alambre neutro es de forma cuadrada o estriado y el otro alambre será de forma redonda o lisa. (Vea la ilustración).

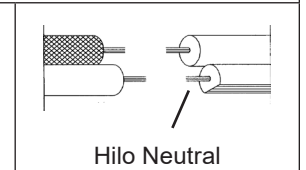

- 4) Empuje el artefacto contra la pared, alineando con cuidado los orificios de los tornillos de montaje de la abrazadera de montaje [A] con los orificios de la parte superior e inferior de la cubierta [D]. Asegúrese de que todos los cables estén dentro de la cubierta y no queden apretados entre la abrazadera de montaje y la cubierta o entre la cubierta y la pared.
- 5) Atornille los tres (3) tornillos de montaje del artefacto [E] en los tres (3) orificios avellanados, uno en la parte superior y dos en la parte inferior de la cubierta, para fijar el dispositivo a la pared.
- 6) Ajuste con cuidado la posición de la pantalla aflojando ligeramente la tuerca de seguridad [G] o el conector de 90 grados (girando con el dedo en sentido antihorario) y volviendo a apretar una vez en la posición deseada (girando con el dedo en sentido horario).

PRECAUCIÓN: No retire completamente la tuerca de seguridad ni el conector de 90 grados de la junta.
- 7) Inserte el foco recomendado (no incluido).
- 8) Encienda y apague la luz girando la perilla del interruptor [F] en sentido horario.