



PROJECT SOURCE and logo design are trademarks or registered trademarks of LF, LLC. All rights reserved.

ITEM #5217201, 5217202, 5217203

WALL CABINET ASSEMBLY INSTRUCTION

MODEL #W3012B, W3018B, W3612B

ATTACH YOUR RECEIPT HERE

Español p. 13

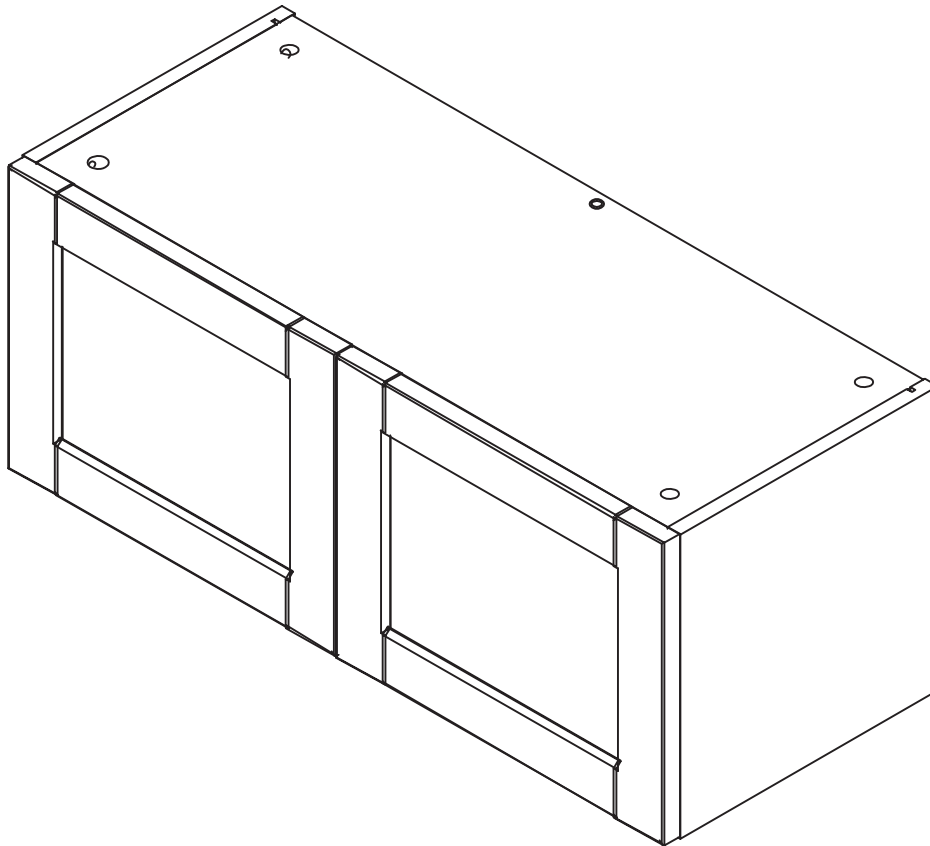

Scan for assembly video

Serial Number _____ Purchase Date _____



Questions, problems, missing parts? Before returning to your retailer, call our customer service department at 866-389-8827, 8 a.m. - 8 p.m., EST, Monday - Sunday. You could also contact us at partsplus@lowes.com.

TABLE OF CONTENTS

Package Contents.....	3
Hardware Contents.....	4
Safety Information.....	5
Preparation.....	5
Assembly or Installation Instructions.....	6
Care and Maintenance.....	10
Troubleshooting.....	10
Warranty.....	11
Replacement Parts.....	12

PACKAGE CONTENTS

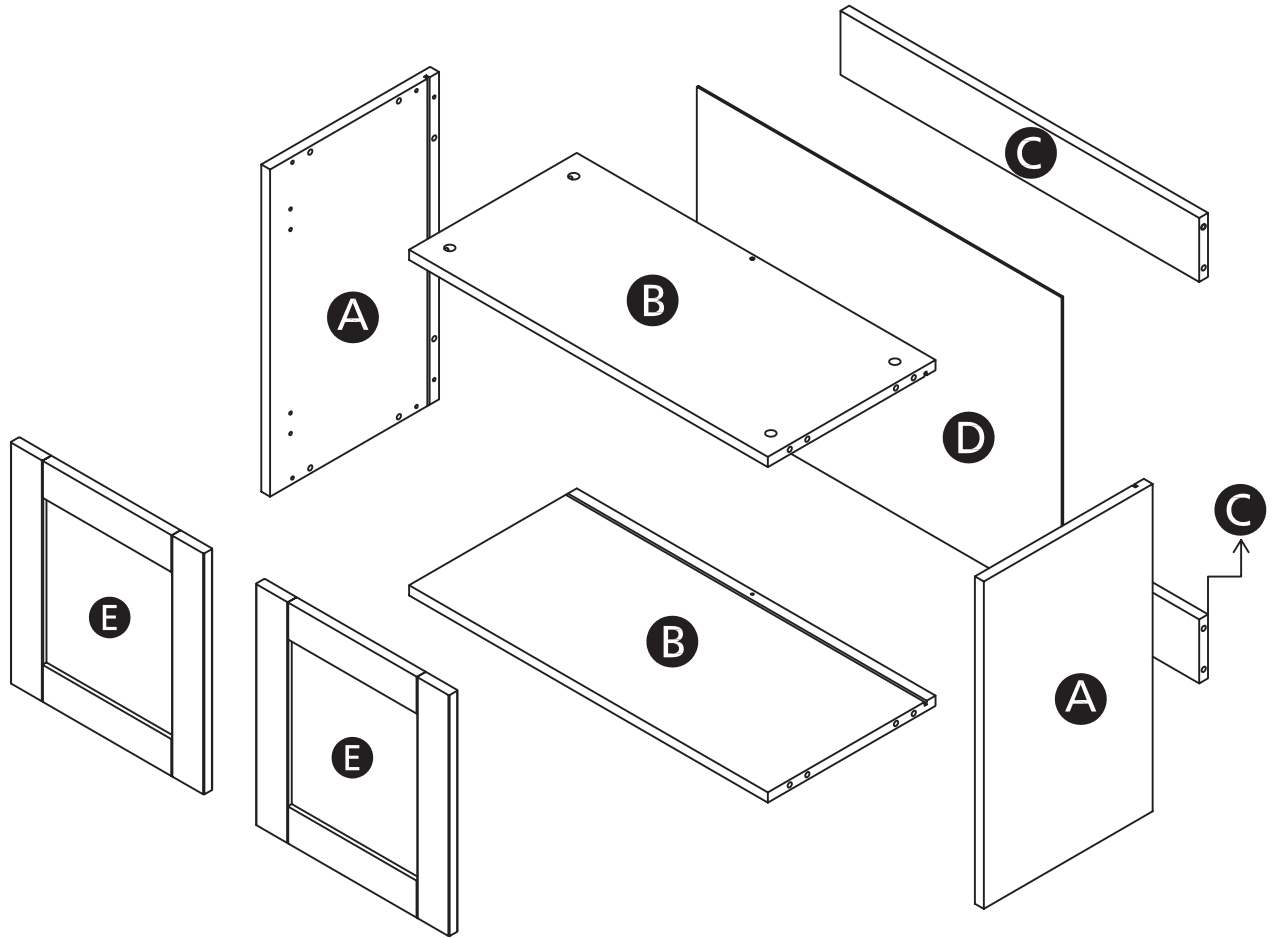

PART	DESCRIPTION	QUANTITY
A	GABLE LH & RH	2
B	TOP & BOTTOM	2
C	BACK RAIL	2
D	BACK PANEL	1
E	DOOR	2

HARDWARE CONTENTS (shown actual size)

AA



Minifix Cam Lock

Qty. 12

BB

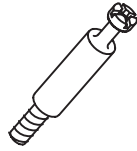

Minifix Shaft

Qty. 12

CC



Wooden Dowel

Qty. 12

DD

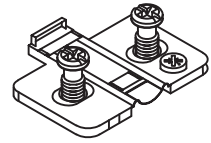

Hinge Mounting Plate

Qty. 4

EE

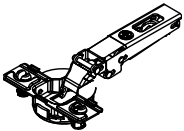

105° Hinge

Qty. 4

FF

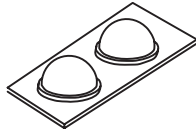

Bumper 2MM

Qty. 4

GG



CSK Screw 1 1/2"

Qty. 2

SAFETY INFORMATION

- Electric, plumbing, gas lines, and other utilities are frequently installed or embedded behind wall Where cabinets are being installed. To reduce the risk of shock, explosion or injury, turn off all gas, Electrical and water connections prior to performing any work. Shut off the power to any appliances and receptacles in the kitchen including lights at the fuse-breaker box. Use a circuit tester to ensure the power is off. Failure to follow these instructions may result in property damage and serious or fatal Injury. If you do not feel confident in your ability to ensure that you will not make contact with utilities behind a wall during installation, please contact a licensed contractor to install the cabinets.

WARNING

- Prior to starting the installation, ensure you read and understand the entire installation guide.
- At least two people are required for safe installation.
- Screws or fittings are not included. Select suitable screws and fittings that are sufficient to secure the Cabinets properly to the wall. If you are uncertain, contact lowes customer service. Failure to properly secure the cabinets may result in serious injury!
- Do not over-tighten connectors (screws, bolts, etc.). Overtightening can lead to product damage.

CAUTION

- Check the inventory you received against the bill of materials you have ordered to ensure all items Have been delivered. If there are missing or damaged items contact lowes customer service.
- Be sure to check all packing materials carefully for small parts that may have come loose inside the Carton during shipment. If parts are missing, contact lowes customer service.

PREPARATION

Before beginning assembly of product, make sure all parts are present. Compare parts with package contents list and hardware contents list. If any part is missing or damaged, do not attempt to assemble the product.

Estimated assembly time: 30 minutes

Tools required for assembly (not included): list here tools that are required but not included.
Example: wrench, phillips screwdriver, hammer, pliers

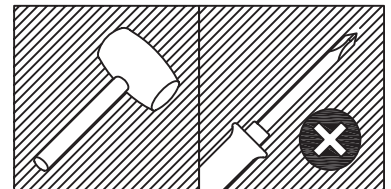

ASSEMBLY INSTRUCTIONS

1. Using a rubber mallet, tap in wooden dowels in the correct positions as per the illustration. For added strength, apply a small amount of wood glue to each dowel prior to placement (not included).

Hardware Used

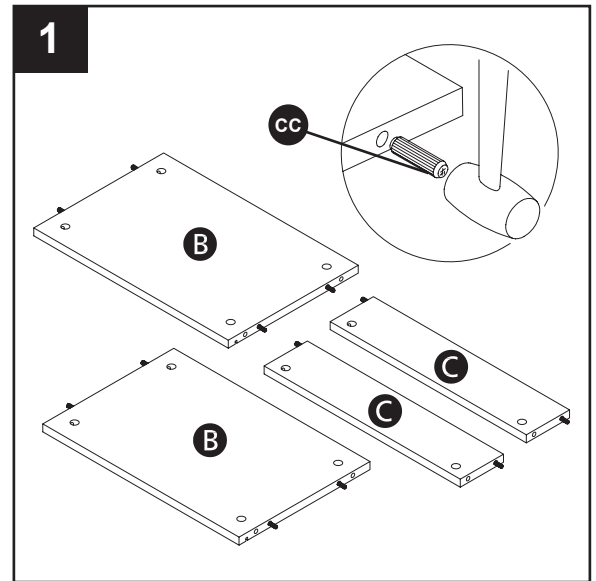
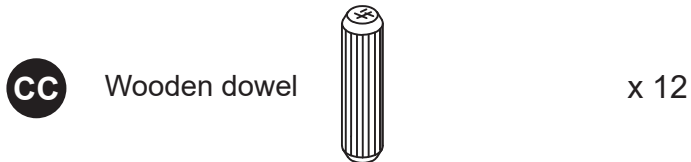

2. Using a phillips head screwdriver, fasten the minifix shafts in the correct positions as shown.

Hardware Used

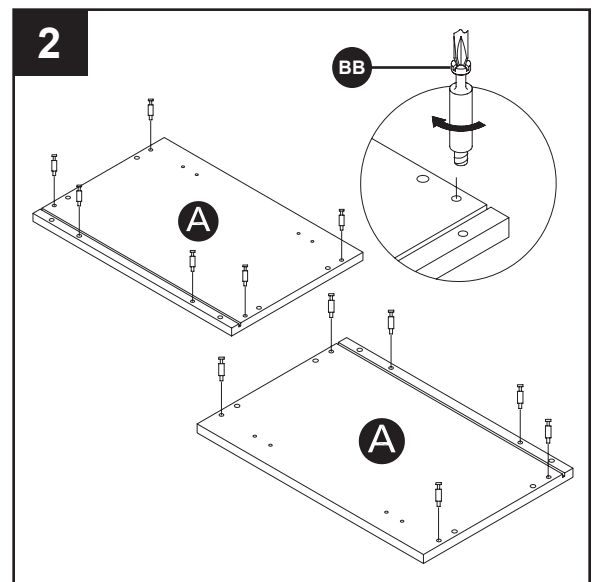
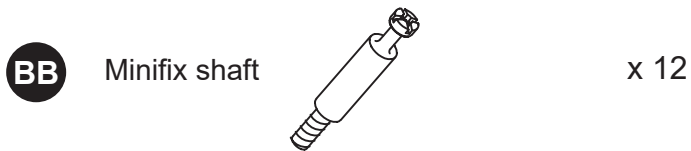

3. Insert the minifix cam lock in the correct positions based on the illustration. Please note the arrow mark should face the bore hole as per the illustration.

Hardware Used

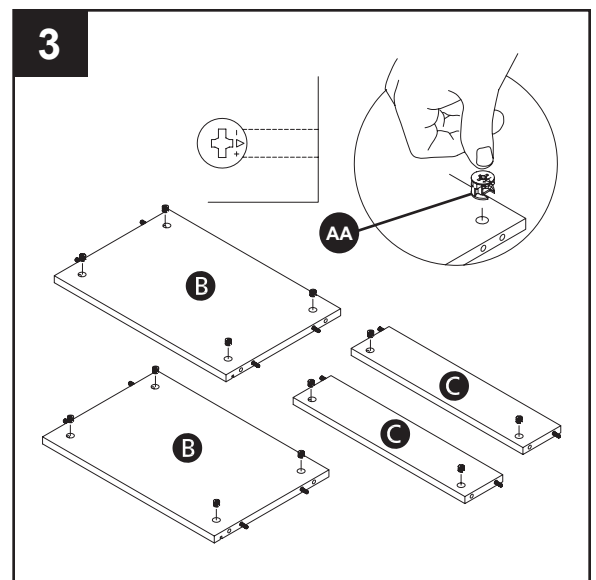

ASSEMBLY INSTRUCTIONS

4. Using a phillips head screwdriver, attach the mounting plate as shown in the illustration.

Hardware Used

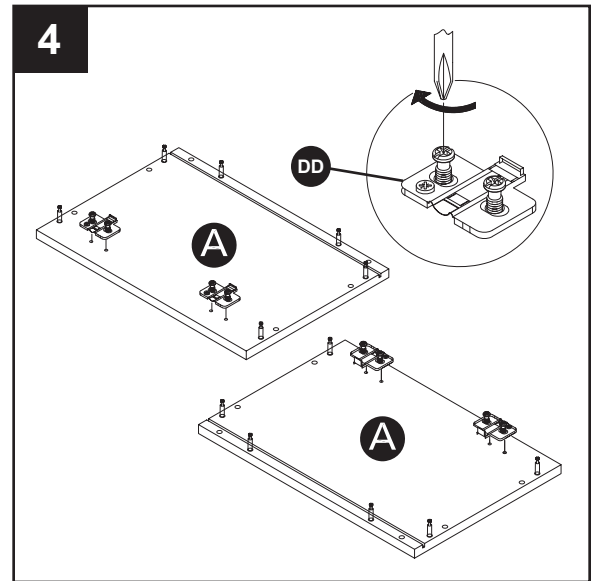
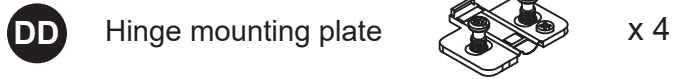

6. Insert the hinge in the bore hole. Using a Phillips head screwdriver, turn the pre-installed screws clockwise to lock into place.

Hardware Used

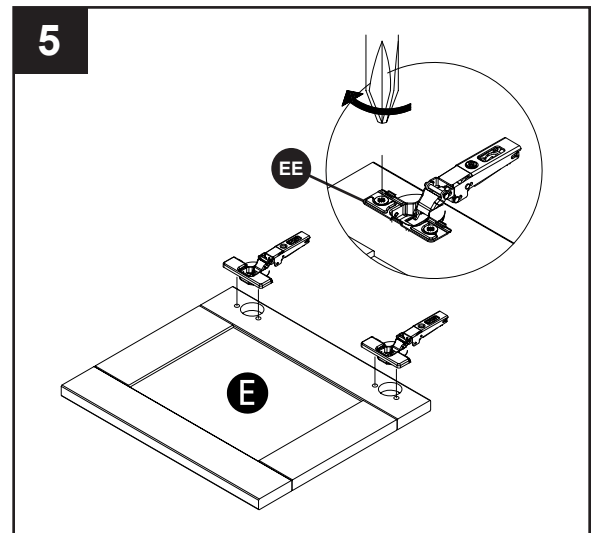
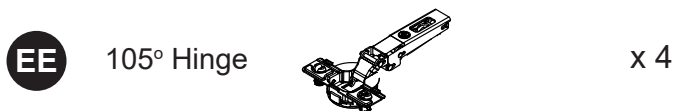

6. Place the bumper on the door as shown

Hardware Used

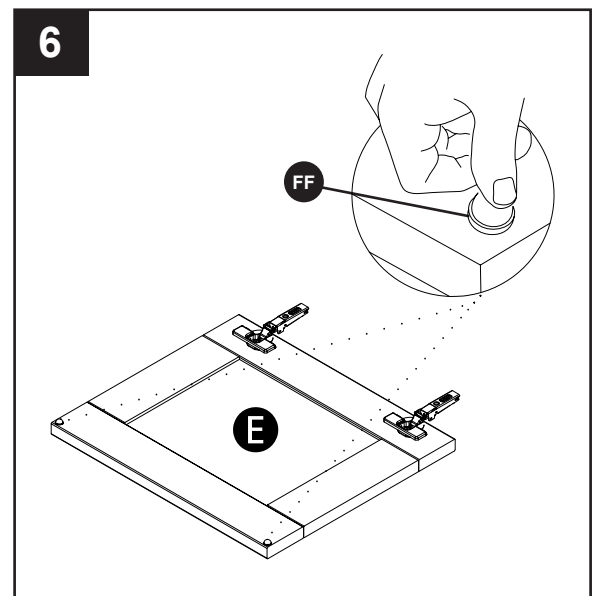

ASSEMBLY INSTRUCTIONS

7. Assemble the cabinets parts as per the illustration. Using a phillips head screwdriver, rotate the minifix cam clockwise to fasten into place. Ensure all cams are locked into place before moving the cabinet.

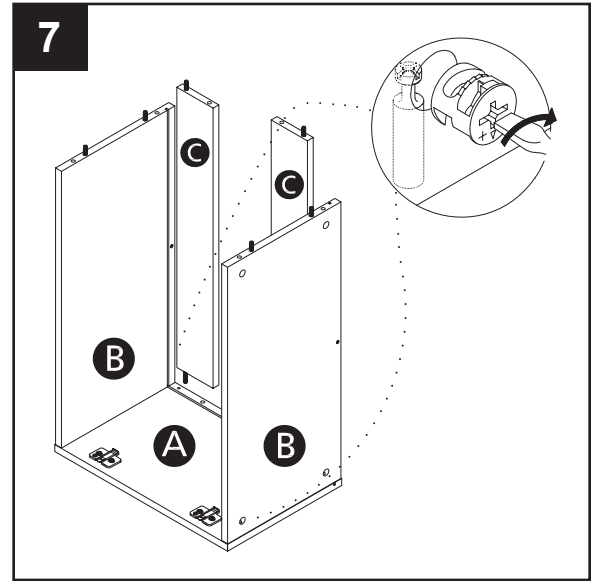

8. Assemble the cabinets parts as per the illustration. Using a phillips head screwdriver, rotate the minifix cam clockwise to fasten into place. Ensure all cams are locked into place before moving the cabinet.

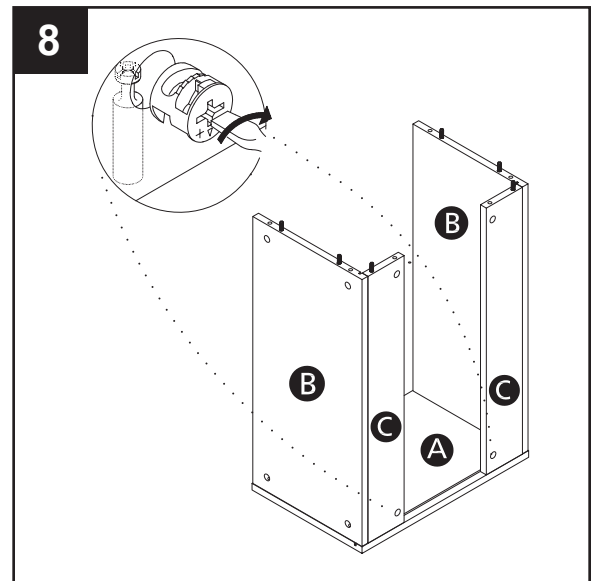

9. Insert the back panel as shown in the drawing.

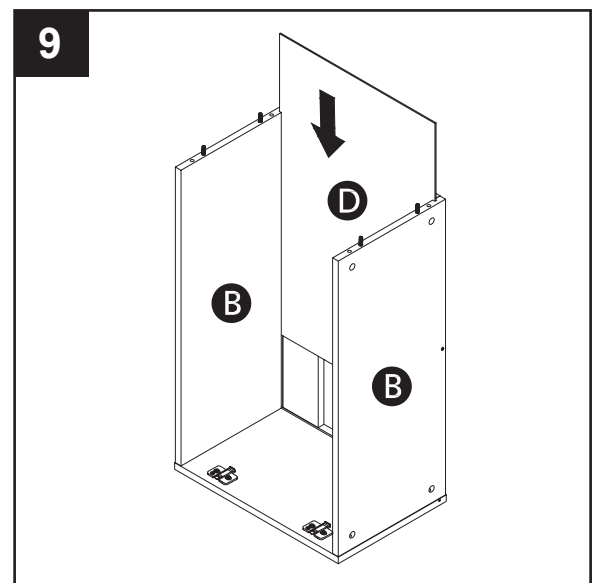

ASSEMBLY INSTRUCTIONS

10. Using a phillips head screwdriver, secure the drawer box with csk screws 1 ½" as shown in the illustration. Be careful not to over-tighten as this may damage the product.

Hardware Used

GG



x 2

11. Mount the door on the cabinet by connecting the hinges on the door to the mounting plates on the box. Use the hinge guide below for detailed instructions.

If the adjustments to the door are needed, instructions are available on page 10 of this manual.

Hinge guide

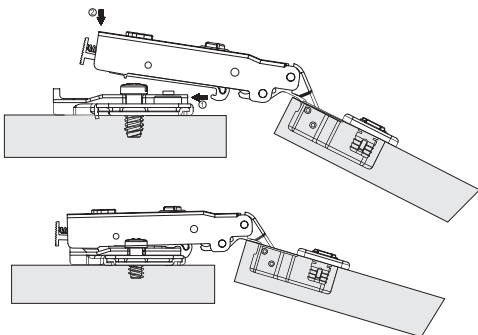

105° Hinge

12. YOU'RE FINISHED – ENJOY

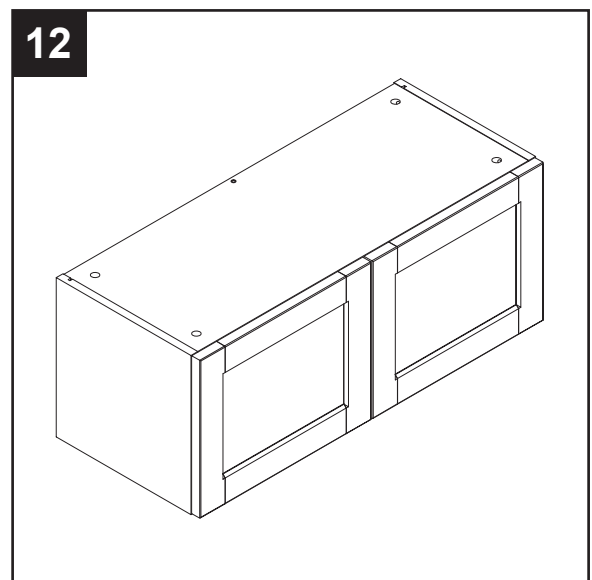
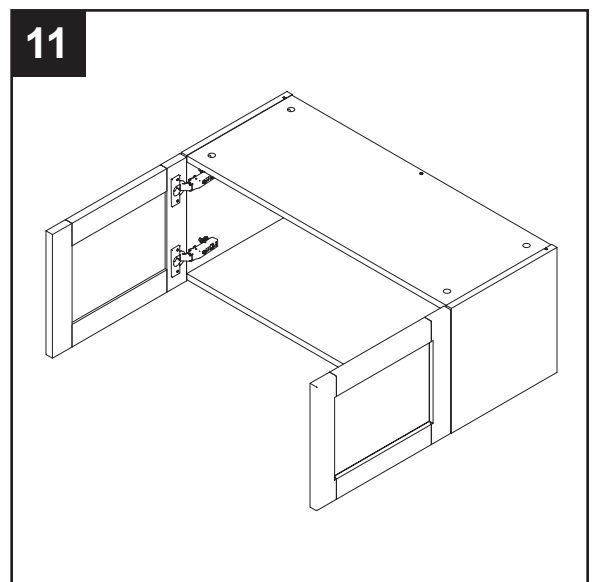
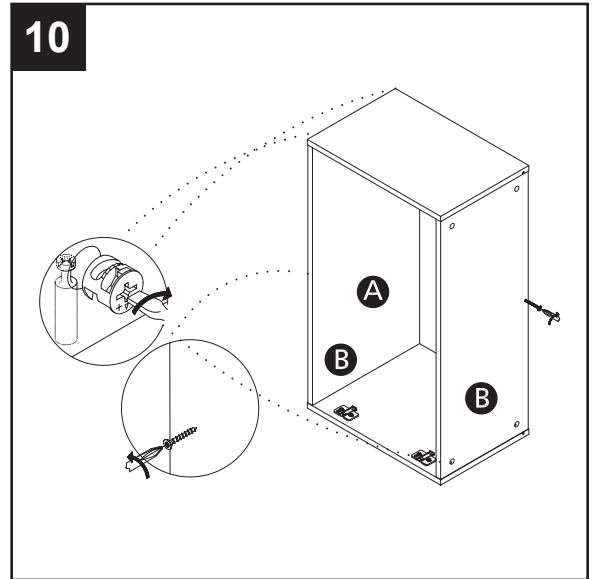

Hinge Adjustment:

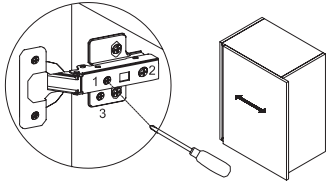

Side adjustment:

Using a Phillips screwdriver, rotate screw (1) clockwise to move the door left and counter-clockwise to move the door right. Moves the door up to 2 mm.

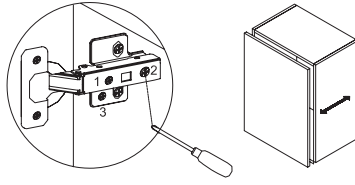

Depth adjustment:

Using a Phillips screwdriver, rotate screw (2) clockwise to move the door forward and counter-clockwise to move the door backwards. Moves the door up to 2 mm.

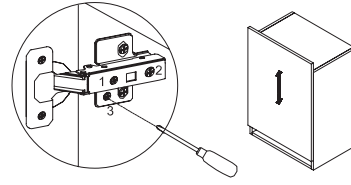

Height adjustment:

Using a Phillips screwdriver, rotate screw (3) clockwise to move the door upward and counter-clockwise to move the door downward. Moves the door up to 2 mm.

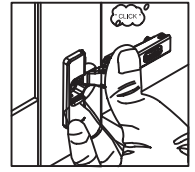

Door Assembly

MAINTENANCE

- To maintain the beauty of your finish, try to avoid direct sunlight on the cabinetry for extended periods of time. Use a window treatment to block direct sunlight if necessary.
- Avoid exposing the cabinet to extreme temperatures.

CARE AND CLEANING

- Periodically, remove dust from the cabinet surface with a clean, soft, and dry cloth. Cloth may be slightly dampened if necessary.
- Wood and laminate cabinets may be polished quarterly or as needed with an oil-free, non-silicon furniture polish. Wax-based polishes are not suitable as the build-up they create can be difficult to remove and can attract dust.
- Clean any spills immediately with a clean, soft, and dry cloth.
- For regular cleaning, use a mild soap and water mixture on a clean, soft cloth. Remove as much of the water mixture from the cloth as possible prior to use.

TROUBLESHOOTING

PROBLEM	SOLUTION
Doors do not line up	<ol style="list-style-type: none"> 1. Check the cabinet is installed, level and plum 2. Adjust the hinge as required
Drawers do not close correctly	<ol style="list-style-type: none"> 1. Check the cabinet is installed, level and plum 2. Adjust the drawer front as required

1 YEAR LIMITED WARRANTY

All products must be inspected immediately upon receipt for any physical damage, missing boxes or components. Any visible damage to the goods or missing packages must be noted to the store or manufacturer. These claims must be submitted within 14 days of receipt.

What this warranty covers

Project source warrants its kitchen cabinetry products to be free from substantial defects in materials and workmanship for 1 year from the original date of purchase under normal home use. This warranty is offered only to the original consumer purchaser and may not be transferred. Original consumer purchaser means the person who owns and occupies the home in which the product is initially installed, or who purchases the home from the builder/contractor/developer and is the first occupant of that home. The manufacturer is only responsible for the actual purchase price.

How long the warranty lasts

Coverage for all wall cabinets, base cabinets, pantry cabinets, door fronts, drawer fronts, shelves, cover panels, fillers, mouldings, hinge and drawer parts are warranted to the original purchaser for 1 year from the original date of purchase. This warranty is not transferable.

What project source will do under the warranty

During the warranty period, project source at its discretion, will repair or replace any part or product that proves to have substantial defects in materials or workmanship, or project source will provide an equivalent replacement product. Project source reserves the right to change specifications in design and materials without notice and with no obligation to replace products that were previously manufactured. If a warranty claim is filed for an obsolete product, and project source elects to repair or replace the non-conforming obsolete product, project source reserves the right, at its option, to honor its repair or replacement obligations under this warranty by either: 1) replacing the affected component with a new component of the same style or approximate color; or 2) replacing the affected component and any other component(s) to achieve a uniform appearance with a similar and comparable product style or approximate color of the originally purchased style. If components are replaced or repaired, project source cannot guarantee that the finish or color of these replacements or repaired product will exactly match the finish and appearance of other product installed at the premises. This is due to the changes that occur during the cabinetry's natural aging process, mentioned below, affecting its color and grain.

Implied warranties

Project source disclaims any implied warranty of merchantability, and there are no warranties that extend beyond the descriptions on the face hereof.

Manufacturing, natural characteristics, aging, appearing in printed materials and cleaning

Because of the varying natural characteristics of wood and the effects of aging, product shown in displays and/or printed materials (such as product photos printed in brochures, flyers, catalogs, etc.) Will not be an exact match to the cabinetry you will receive. Sunlight, smoke, and other environmental conditions may also affect the color and integrity of the product finish or appearance over time. These variations are considered to be the nature of the materials in relation to their environmental exposure and are not covered under this warranty. In addition, you should not expect all doors, drawer fronts, cover panels, trim or moulding to match exactly in either finish or grain. Variation in wood grain is normal and unavoidable. Some household cleaners and other substances may also affect the color and integrity of the product's finish or appearance. Avoid using abrasive cleaners, cleaners that contain chlorine, acidic cleaners, and scuffing sponges or steel wool as they may scratch and affect the color or finish of the products. Any such effects on the color and/or integrity of the finish or appearance over time are not covered by this warranty.

What this warranty does not cover

This warranty does not cover any problems or damage which result from improper transportation, being improperly stored (if the product must be stored, it should be covered and stored in a humidity/temperature controlled environment away from direct sunlight), improper installation, being installed outdoors, being subjected to improper temperature and/or humidity extremes (temperatures outside in the range of 50-85°F / humidity outside in the range of 30-55%), being improperly cleaned or maintained, mishandling, misuse, abuse, subjected to vandalism, neglect, abnormal use, commercial use, being used for purposes which are not designed or intended by project source, unauthorized repairs, accidents, or acts of god, such as hurricanes, fire, earthquakes or floods. The warranty and any applicable implied warranties do not cover incidental or consequential damages arising from any defects in the product such as labour charges for installation or removal of the product or any associated products. Project source is not responsible for any installation charges. This warranty does not cover defects or damage caused by normal wear and tear, alterations, environmental conditions, humidity absorption, or mold. In addition, variations in wood grain, finish color or ageing are not considered defects and are not covered by this warranty.

How to obtain warranty service

If you need replacement parts or would like to make a warranty claim, please contact our customer service representative by email at partsplus@lowes.com or call us at 866-389-8827. All warranty claims must include the model number of the product, a copy of the original receipt, and the nature of the problem. In addition, project source may at its discretion require inspection of the installation site, photography, or authorize the prepaid return of the claimed defective part. Merchandise not pre-approved for return will not be accepted and the associated claim not accepted. If upon inspection you find your product is damaged or missing parts, it is not necessary to return the unit to the store of purchase. Please contact project source.

REPLACEMENT PARTS LIST

For replacement parts, call our customer service department at 866-389-8827, 8 a.m. - 8 p.m., EST, Monday - Sunday. You could also contact us at partsplus@lowes.com.

PART	DESCRIPTION	QUANTITY
F	DOOR	1
AA	MINIFIX CAM LOCK	1
BB	MINIFIX SHAFT	1
CC	HINGE MOUNTING PLATE	1
DD	105° HINGE	1

Printed in Vietnam

ARTÍCULO #5217201, 5217202, 5217203



INSTRUCCIONES DE ENSAMBLAJE DEL GABINETE PARA PARED

PROJECT SOURCE y el diseño del logotipo son marcas comerciales o marcas registradas de LF, LLC. Todos los derechos reservados.

MODELO #W3012B, W3018B, W3612B

ADJUNTE SU RECIBO AQUÍ

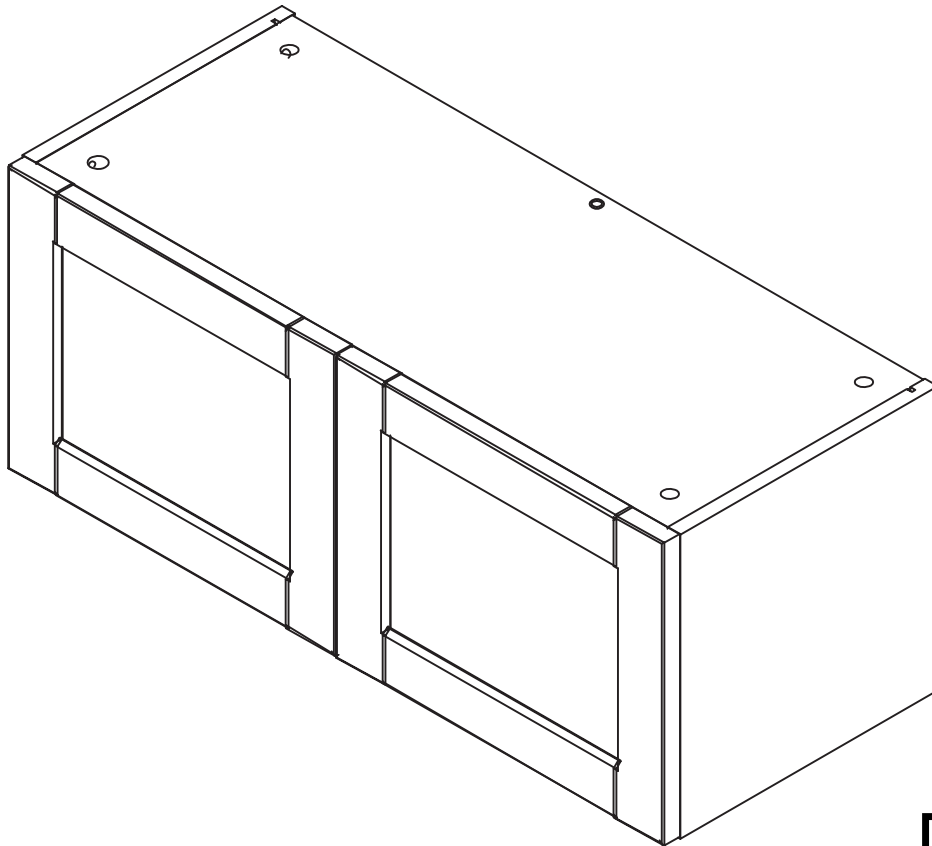

Vea un video del ensamblaje

Número de serie _____ Fecha de compra _____



Preguntas, problemas, piezas faltantes? Antes de volver a la tienda, llame a nuestro Departamento de Servicio al Cliente al 866-389-8827 de lunes a domingo de 8 a.m. a 8 p.m., hora estándar del Este. También puede ponerse en contacto con nosotros en partsplus@lowes.com.

ÍNDICE

Contenido del paquete.....	15
Aditamentos.....	16
Información de seguridad.....	17
Preparación.....	17
Instrucciones de ensamblaje o instalación.....	18
Cuidado y mantenimiento.....	22
Solución de problemas.....	22
Garantía.....	23
Piezas de repuesto.....	24

CONTENIDO DEL PAQUETE

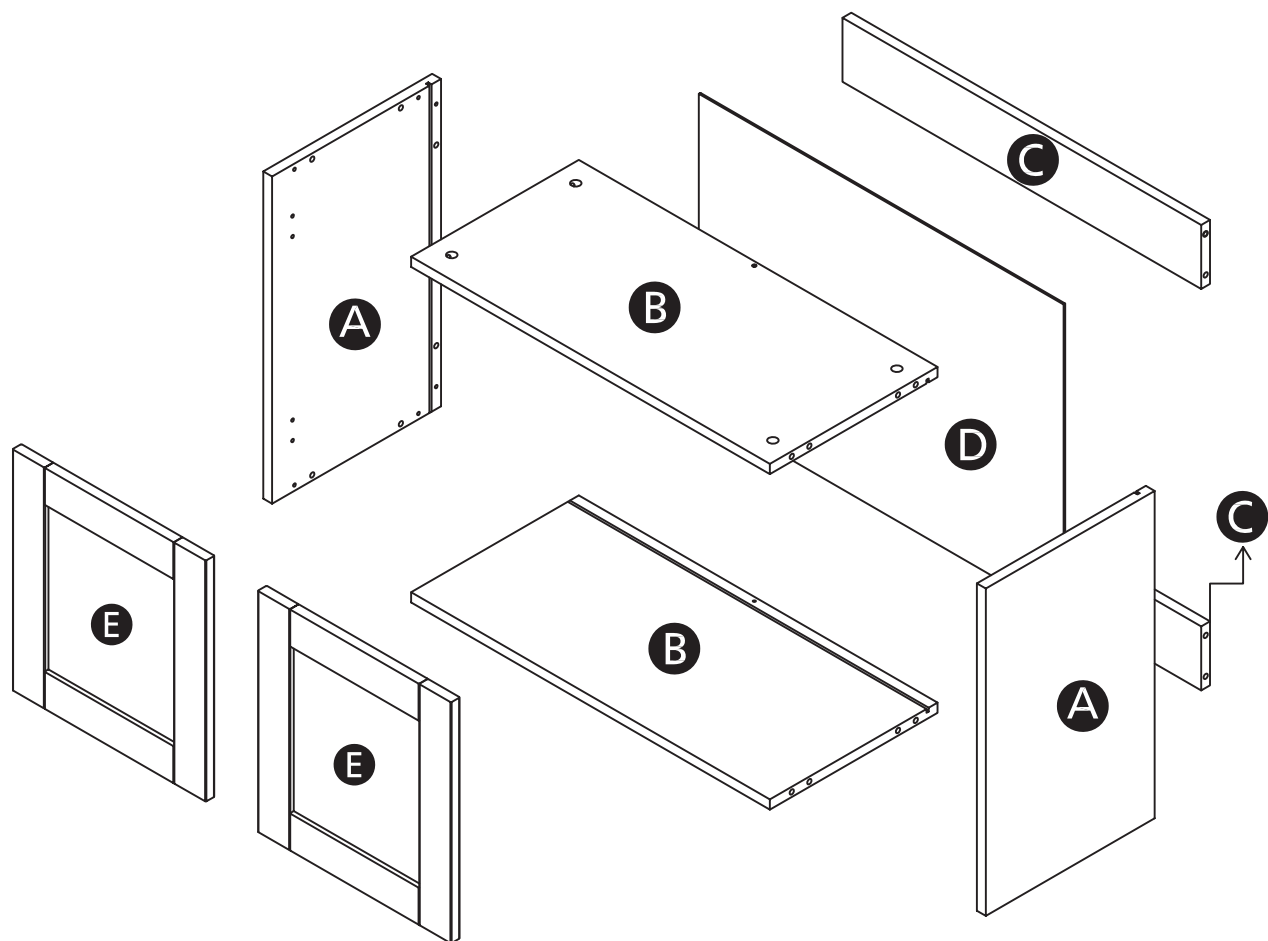

PIEZA	DESCRIPCIÓN	CANTIDAD
A	GABLETE IZQUIERDO Y DERECHO	2
B	PARTE SUPERIOR E INFERIOR	2
C	RIEL POSTERIOR	2
D	PANEL POSTERIOR	1
E	PUERTA	2

ADITAMENTOS (se muestran en tamaño real)

AA



Cerrojo de leva minifija

Cant. 12

BB

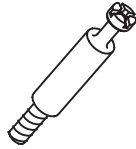

Eje minifijo

Cant. 12

CC



Espiga de madera

Cant. 12

DD

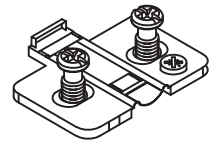

Placa de montaje de bisagras

Cant. 4

EE

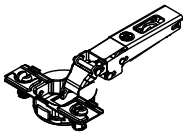

Bisagra de 105°

Cant. 4

FF

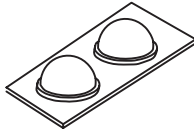

Tope de 2 mm

Cant. 4

GG



Tornillo CSK de 1 1/2"

Cant. 2

INFORMACIÓN DE SEGURIDAD

Es frecuente que existan líneas eléctricas, de agua, gas u otros servicios instaladas o incrustadas detrás de las paredes donde se están instalando los gabinetes. Para reducir el riesgo de descargas eléctricas, explosiones o lesiones, desconecte las conexiones de gas, electricidad y agua antes de comenzar la instalación. Corte el suministro eléctrico a todos los electrodomésticos y tomacorrientes de la cocina, incluidas las luces, desde la caja de fusibles. Use un probador de circuito para asegurarse de que el suministro eléctrico se haya cortado. Si no se respetan estas instrucciones, pueden producirse daños materiales y lesiones graves o fatales. Si no se siente cien por ciento seguro de que no entrará en contacto con ningún servicio público detrás de la pared durante la instalación, comuníquese con un contratista licenciado para la instalación de los gabinetes.

ADVERTENCIA

- Antes de comenzar la instalación, asegúrese de haber leído y comprendido toda la guía de instalación.
- Se requieren al menos dos personas para una instalación segura.
- Los tornillos o conectores no están incluidos. Seleccione tornillos y conectores adecuados que sean suficientes para asegurar los gabinetes correctamente a la pared. Si no está seguro, comuníquese con el Servicio al Cliente de Lowe's. La instalación incorrecta de los gabinetes puede ocasionar lesiones graves o la muerte.
- No apriete demasiado los conectores (tornillos, pernos, etc.). Apretarlos demasiado puede provocar daños en el producto.

PRECAUCIÓN

- Verifique el inventario que recibió con la lista de materiales que ordenó para asegurarse de que se hayan entregado todos los artículos. Si faltan artículos o están dañados, comuníquese con el Servicio al Cliente de Lowe's.
- Asegúrese de revisar cuidadosamente todos los materiales de embalaje en busca de piezas pequeñas que puedan haberse soltado dentro de la caja durante el envío. Si faltan piezas, póngase en contacto con el Servicio al Cliente de Lowe's.

PREPARACIÓN

Antes de comenzar a ensamblar el producto, asegúrese de tener todas las piezas. Compare las piezas con la lista del contenido del paquete y la lista de aditamentos. No intente ensamblar el producto si falta alguna pieza o si estas están dañadas.

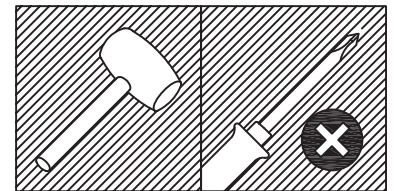

Tiempo estimado de ensamblaje: 30 minutos

Herramientas necesarias para el montaje (no incluidas): llave inglesa, destornillador Phillips, martillo, pinzas

INSTRUCCIONES DE ENSAMBLAJE

1. Con un mazo de goma, golpee las espigas de madera en las posiciones correctas según la ilustración. Para mayor resistencia, aplique una pequeña cantidad de pegamento para madera a cada espiga antes de su colocación (no incluido).

Aditamentos utilizados

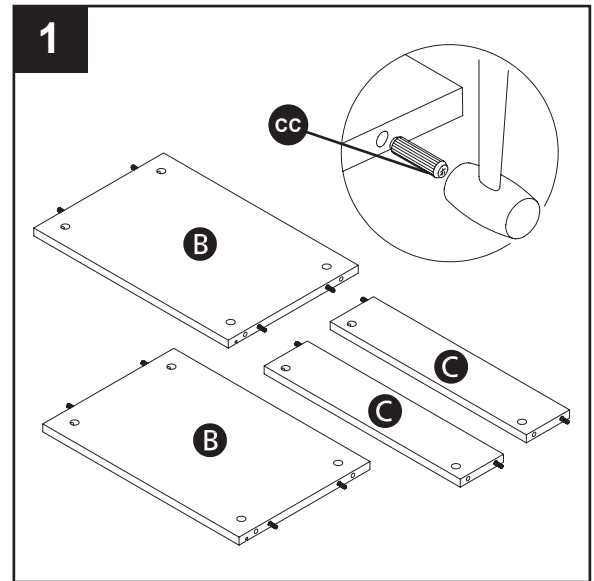

2. Con un destornillador Phillips, fije los ejes minifijos en las posiciones correctas como se muestra.

Aditamentos utilizados

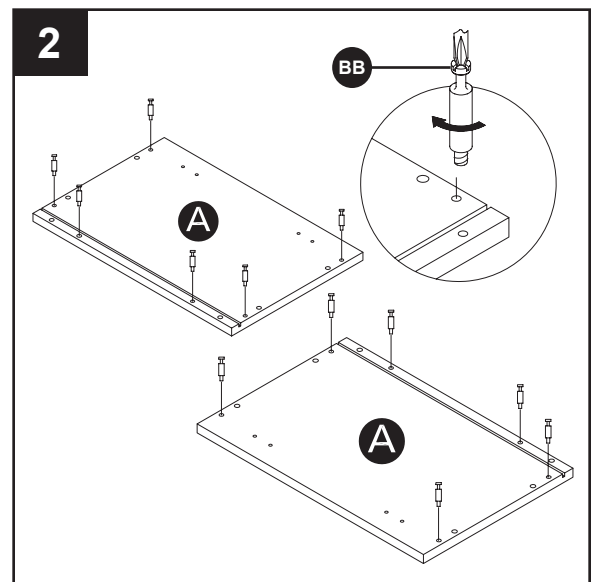

3. Inserte el cerrojo de leva minifija en las posiciones correctas según la ilustración. Tenga en cuenta que la marca de la flecha debe mirar hacia el orificio taladrado como se muestra en la ilustración.

Aditamentos utilizados

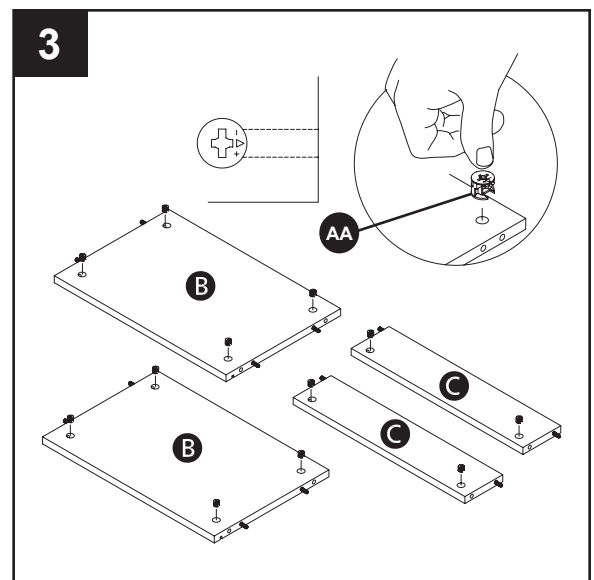

INSTRUCCIONES DE ENSAMBLAJE

4. Con un destornillador Phillips, fije la placa de montaje como se muestra en la ilustración.

Aditamentos utilizados

- DD** Placa de montaje de bisagras x 4

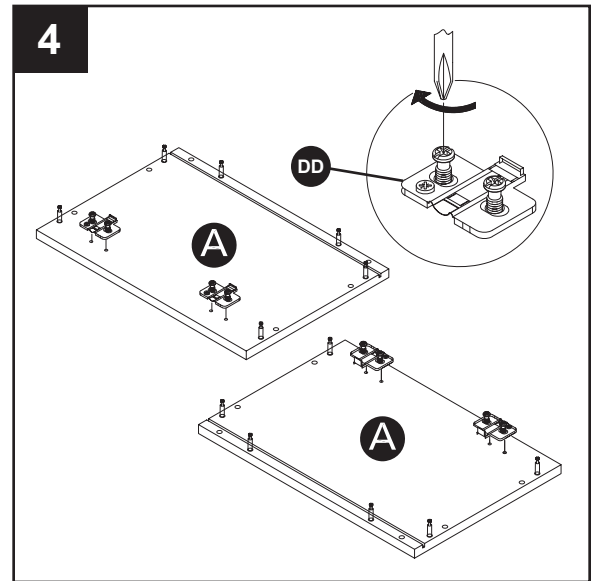
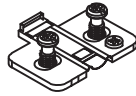

5. Inserte la bisagra en el orificio perforado. Con un destornillador Phillips, gire los tornillos preinstalados en dirección de las manecillas del reloj para que encajen en su lugar.

Aditamentos utilizados

- EE** Bisagra de 105° x 4

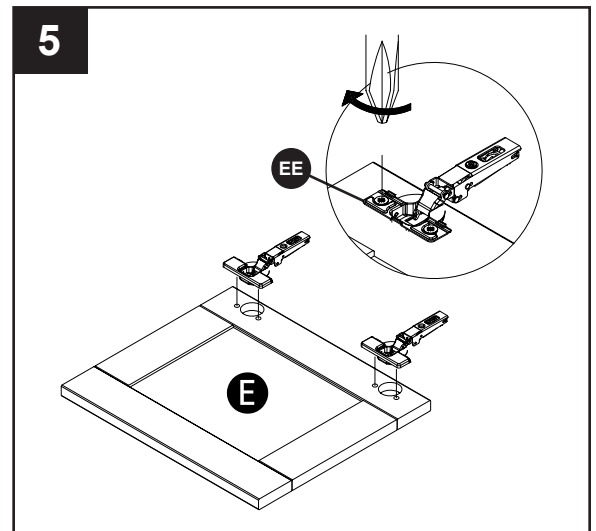
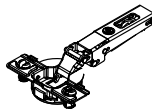

6. Coloque el tope en la puerta como se muestra.

Aditamentos utilizados

- FF** Tope de 2 mm x 4

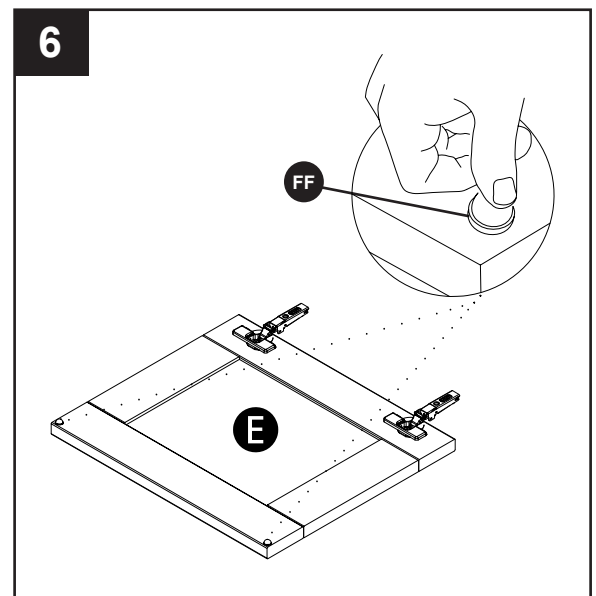
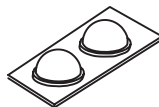

INSTRUCCIONES DE ENSAMBLAJE

7. Ensamble las partes de los gabinetes como se muestra en la ilustración. Con un destornillador Phillips, gire la leva minifija en dirección de las manecillas del reloj para fijarla en su lugar. Asegúrese de que todas las levas estén trabadas en su lugar antes de mover el gabinete.

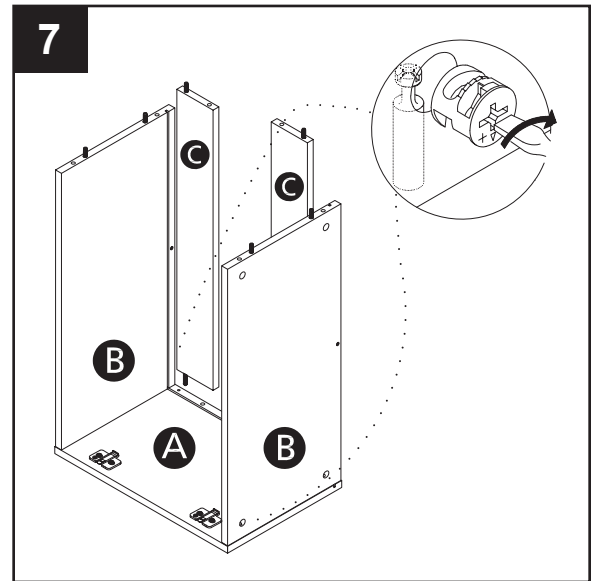

8. Ensamble las partes de los gabinetes como se muestra en la ilustración. Con un destornillador Phillips, gire la leva minifija en dirección de las manecillas del reloj para fijarla en su lugar. Asegúrese de que todas las levas estén trabadas en su lugar antes de mover el gabinete.

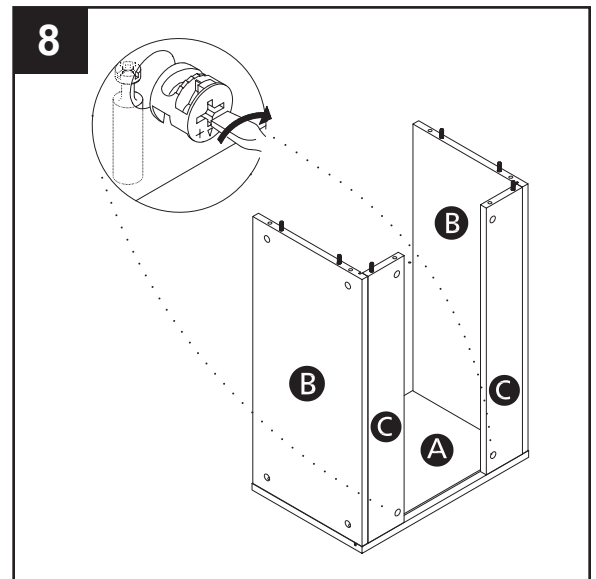

9. Inserte el panel posterior como se muestra en el dibujo.

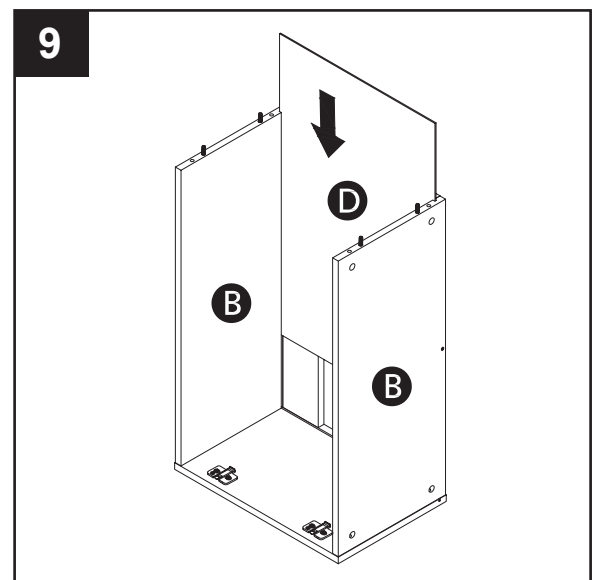

INSTRUCCIONES DE ENSAMBLAJE

10. Con un destornillador Phillips, asegure la caja de la gaveta con tornillos CSK de 1 1/2" como se muestra en la ilustración. Tenga cuidado de no apretar demasiado, ya que se podría dañar el producto.

Aditamentos utilizados

- GG** Tornillo CSK de 1 1/2" x 2



10

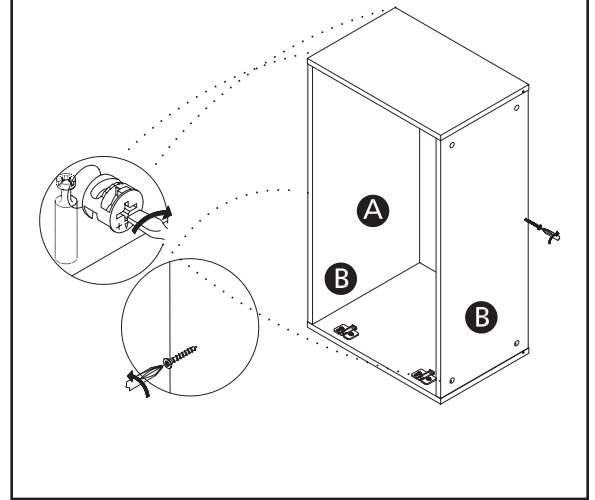

11

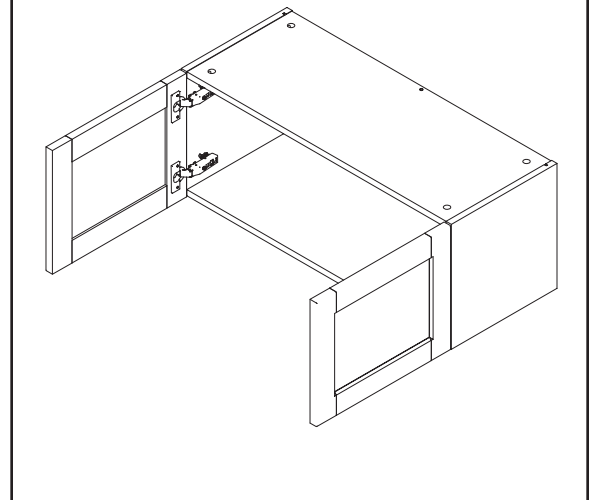

12

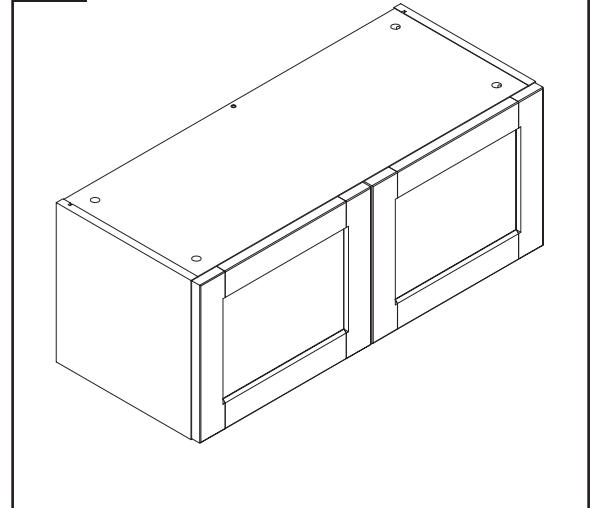

11. Instale la puerta en el gabinete conectando las bisagras de la puerta a las placas de montaje en la caja. Use la guía de bisagras a continuación para obtener instrucciones detalladas.

Si es necesario hacer ajustes en la puerta, encontrará las instrucciones correspondientes en la página 10 de este manual.

Guía de bisagra

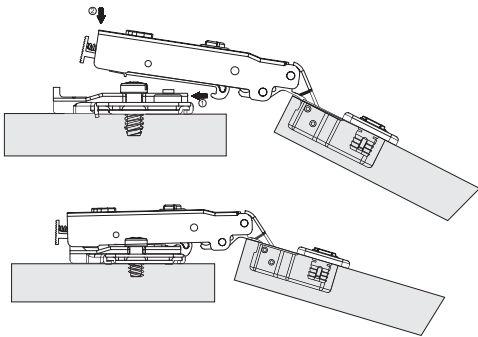

Bisagra de 105°

12. HA TERMINADO, DISFRUTE.

Ajuste de la bisagra

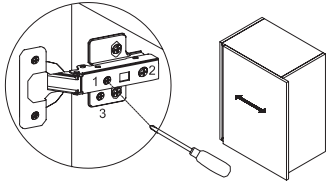

Ajuste lateral:

Con un destornillador Phillips, gire el tornillo (1) en dirección de las manecillas del reloj para mover la puerta hacia la izquierda y en sentido contrario a las manecillas del reloj para mover la puerta hacia la derecha. Mueva la puerta hasta 2 mm.

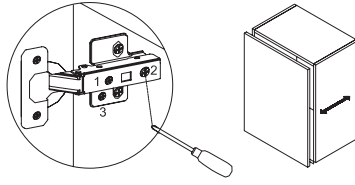

Ajuste de profundidad:

Con un destornillador Phillips, gire el tornillo (2) en dirección de las manecillas del reloj para mover la puerta hacia delante y en sentido contrario a las manecillas del reloj para mover la puerta hacia atrás. Mueva la puerta hasta 2 mm.

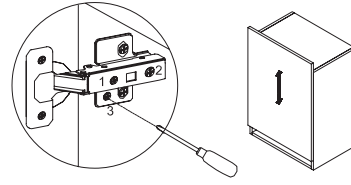

Ajuste de altura:

Con un destornillador Phillips, gire el tornillo (3) en dirección de las manecillas del reloj para mover la puerta hacia arriba y en sentido contrario a las manecillas del reloj para mover la puerta hacia abajo. Mueva la puerta hasta 2 mm.

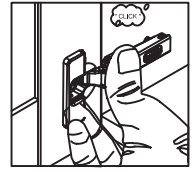

Ensamblaje de la puerta

MANTENIMIENTO

- Para mantener la belleza del acabado, trate de evitar la luz solar directa sobre los gabinetes durante largos tiempos. Use una decoración de ventanas para bloquear la luz solar directa si es necesario.
- Evite exponer el gabinete a temperaturas extremas.

CUIDADO Y LIMPIEZA

- Periódicamente, quite el polvo de la superficie del gabinete con un paño limpio, suave y seco. Puede humedecer ligeramente el paño si es necesario.
- Los gabinetes de madera y laminados se pueden pulir trimestralmente o según sea necesario con un pulidor de muebles sin silicio y sin aceite. Los pulidores a base de cera no son adecuados, ya que la acumulación que crean puede ser difícil de eliminar y pueden atraer el polvo.
- Limpie los derrames inmediatamente con un paño limpio, suave y seco.
- Para la limpieza habitual, use agua y jabón suave con un paño limpio y suave. Retire la mayor cantidad posible de la mezcla de agua y jabón del paño antes de usarlo.

SOLUCIÓN DE PROBLEMAS

PROBLEMA	SOLUCIÓN
Las puertas no se alinean.	<ol style="list-style-type: none"> 1. Verifique que el gabinete esté instalado, nivelado y a plomo. 2. Ajuste la bisagra según sea necesario.
Las gavetas no cierran correctamente.	<ol style="list-style-type: none"> 1. Verifique que el gabinete esté instalado, nivelado y a plomo. 2. Ajuste el frente de la gaveta según sea necesario.

1 AÑO DE GARANTÍA LIMITADA

Todos los productos deben inspeccionarse inmediatamente después de recibirlos para detectar daños físicos, cajas o componentes faltantes. Cualquier daño visible a los productos o paquetes faltantes deben notificarse a la tienda o al fabricante. Estos reclamos deben presentarse dentro de los 14 días posteriores a la recepción.

Lo que cubre esta garantía

Project Source garantiza que los productos de gabinetes de cocina no presentan defectos importantes de materiales ni de mano de obra durante 1 año con el uso doméstico normal desde la fecha de compra original. Esta garantía se ofrece únicamente al comprador/cliente original y puede no ser transferible. El comprador consumidor original se refiere a la persona que posee y ocupa la casa en la que se instala inicialmente el producto, o que le compra la casa a un constructor, contratista o desarrollador y es el primer ocupante de esa vivienda. El fabricante es el único responsable del precio de compra real.

Cuánto tiempo dura la garantía

La cobertura para todos los gabinetes de pared, gabinetes base, gabinetes de despensa, frentes de puertas, frentes de gavetas, estantes, paneles de cubierta, rellenos, molduras, bisagras y piezas de las gavetas tienen garantía para el comprador original durante 1 año a partir de la fecha original de compra. Esta garantía no es transferible.

Lo que hará Project Source bajo la garantía

Durante el período de garantía, Project Source, a su exclusivo criterio, reparará o reemplazará cualquier pieza o producto que se compruebe que tiene defectos importantes en el material o la mano de obra, o bien, Project Source brindará un producto de reemplazo equivalente. Project Source, se reserva el derecho de cambiar las especificaciones en el diseño y en los materiales sin previo aviso y sin obligación de reemplazar productos fabricados previamente. Si se presenta un reclamo de garantía por un producto obsoleto y Project Source opta por reparar o reemplazar el producto obsoleto que no cumple con los requisitos, Project Source se reserva el derecho, a su exclusivo criterio, de cumplir con sus obligaciones de reparación o reemplazo en función de esta garantía al: 1) reemplazar el componente afectado por uno nuevo del mismo estilo o color aproximado; o 2) reemplazar el componente afectado y cualquier otro componente para lograr una apariencia uniforme con un estilo de producto similar y comparable o un color aproximado al estilo comprado originalmente. Si los componentes se reemplazan o reparan, Project Source no puede garantizar que el acabado o el color de estos reemplazos o productos reparados coincidan exactamente con el acabado y la apariencia de otros artículos instalados en las instalaciones. Esto se debe a los cambios que se producen durante el proceso natural de desgaste de los gabinetes, que se mencionan a continuación, que afectan su color y vetas.

Garantías implícitas

Project Source rechaza cualquier garantía implícita de comerciabilidad, y no existen garantías que se extiendan más allá de las descripciones en el presente documento.

Fabricación, características naturales, desgaste, ilustraciones en los materiales impresos y limpieza

Debido a las diversas características naturales de la madera y a los efectos del desgaste, el producto que se muestra en exhibición o en materiales impresos (como las fotos de los productos impresos en los folletos, volantes, catálogos, etc.) no corresponderá exactamente al gabinete nuevo que usted recibirá. La luz solar, el humo y otras condiciones ambientales también pueden afectar el color y la integridad del acabado o la apariencia del producto con el tiempo. Se considera que estas variaciones son la naturaleza del material en relación con su exposición ambiental, y no se encuentran cubiertas por esta garantía. Además, no espere que todas las puertas, partes frontales de gavetas, paneles de la cubierta, bordes o molduras coincidan exactamente ya sea en el acabado o la veta. La variación en la veta de la madera es normal e inevitable. Algunos limpiadores domésticos y otras sustancias también pueden afectar el color y la integridad del acabado o la apariencia del producto. Evite el uso de limpiadores abrasivos, limpiadores que contengan cloro, limpiadores ácidos y esponjas abrasivas o lana de acero, ya que pueden rayar y afectar el color o el acabado de los productos. Cualquier efecto sobre el color o la integridad del acabado o la apariencia a lo largo del tiempo no está cubierto por esta garantía.

Lo que esta garantía no cubre

Esta garantía no cubre ningún problema o daño que resulte del transporte inadecuado, almacenamiento inadecuado (si el producto debe almacenarse, debe cubrirse y guardarse en un entorno con control de temperatura y humedad alejado de la luz solar directa), instalación incorrecta, instalación al aire libre, estar sujeto a temperaturas o humedades extremas inadecuadas (temperaturas en el exterior en el rango de 50 °F a 85 °F o humedad en el exterior entre 30% y 55%), limpieza o mantenimiento inadecuados, manipulación inadecuada, uso indebido, abuso, estar sujeto a vandalismo, negligencia, uso anormal, uso comercial, uso para fines para los que no está diseñado o previsto por Project Source, reparaciones no autorizadas, accidentes o casos fortuitos, como huracanes, incendios, terremotos o inundaciones. Esta garantía y toda garantía implícita aplicable no cubren daños accidentales o resultantes que surjan debido a defectos en el producto, como cargos de mano de obra por la instalación o el retiro del producto o de los productos asociados. Project Source no será responsable de ningún costo de instalación. La garantía no cubre defectos o daños causados por el uso y el desgaste normales, las modificaciones, las condiciones ambientales, la absorción de la humedad o el moho. Además, las variaciones en la veta de la madera, el color del acabado o el desgaste no se consideran defectos y no se encuentran cubiertos por esta garantía.

Cómo obtener el servicio de la garantía

Si necesita piezas de repuesto o desea hacer un reclamo de garantía, comuníquese con nuestro representante de Servicio al Cliente por correo electrónico a partsplus@lowes.com o llámenos al 866-389-8827. Todos los reclamos de la garantía deben incluir el número de modelo del producto, una copia del recibo original y la descripción del problema. Además, Project Source puede, a su exclusivo criterio, solicitar una inspección del lugar de la instalación, fotografías o autorizar la devolución prepagada de la pieza defectuosa por la que se reclama. La mercancía que no cuente con la aprobación previa para la devolución no se aceptará y el reclamo asociado no se aceptará. Si después de la inspección, usted descubre que el producto está dañado o que le falta una pieza, no es necesario devolver la unidad a la tienda donde se hizo la compra. Póngase en contacto con Project Source.

LISTA DE PIEZAS DE REPUESTO

Para obtener piezas de repuesto, llame al Departamento de Servicio al Cliente al 866-389-8827, de lunes a domingo, de 8 a.m. a 8 p.m., hora estándar del Este. También puede ponerse en contacto con nosotros en partsplus@lowes.com.

PIEZA	DESCRIPCIÓN	CANTIDAD
F	PUERTA	1
AA	CERROJO DE LEVA MINIFIJA	1
BB	EJE MINIFIJO	1
CC	PLACA DE MONTAJE DE BISAGRAS	1
DD	BISAGRA DE 105°	1

Impreso en Vietnam