



triton

Belt Sander 76mm / 3"

TA1200BS

GB Operating and
Safety Instructions

D Gebrauchs- und
Sicherheitsanweisung

NL Bedienings- en
veiligheidsvoorschriften

I Istruzioni per l'uso
e la sicurezza

F Instructions d'utilisation
et consignes de sécurité

ESP Instrucciones de
uso y de seguridad

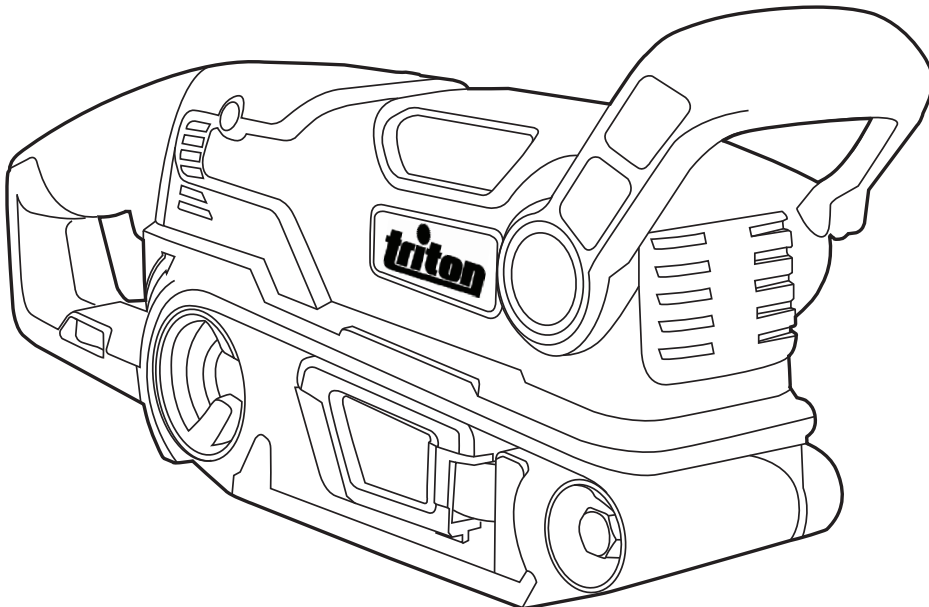

tritontools.com



Thank you for purchasing this Triton tool. This manual contains information necessary for safe and effective operation of this product. This product has unique features and, even if you are familiar with similar products, it is necessary to read this manual carefully to ensure you fully understand the instructions. Ensure all users of the tool read and fully understand this manual.

CONTENTS

Specification	2	Before Use	5
Product Familiarisation	3	Operation	6
Description of Symbols	4	Accessories	7
General Safety	4	Maintenance	8
Sanding Tool Safety	4	Disposal	8
Intended Use	5	Guarantee	9
Unpacking Your Tool	5		

SPECIFICATION

Model no:	TA1200BS
Voltage:	EU - 220 - 240V AC, 50Hz SA - 220 - 240V AC, 50/60Hz AU - 220 - 240V AC, 50/60Hz JP - 100V AC, 50/60Hz USA/CAN - 120V AC, 60Hz
Input power:	1200W (1.6hp)
No load speed:	200–450min ⁻¹
Protection class:	
Sanding area:	76 x 150mm (3" x 6")
Sanding belt dimensions:	76 x 533mm (3" x 21")
Weight:	4.8kg (10.6lb)
Sound and vibration information:	
Sound pressure LPA:	90dB(A)
Sound power LWA:	101dB(A)
Uncertainty K:	3dB
Weighted vibration ah:	2.2m/s ²
Uncertainty K:	1.5m/s ²

As part of our ongoing product development, specifications of Triton products may alter without notice.

The sound intensity level for the operator may exceed 85dB(A) and sound protection measures are necessary.

WARNING: Always wear ear protection where the sound level exceeds 85dB(A) and limit the time of exposure if necessary. If sound levels are uncomfortable, even with ear protection, stop using the tool immediately and check the ear protection is correctly fitted and provides the correct level of sound attenuation for the level of sound produced by your tool.

WARNING: User exposure to tool vibration can result in loss of sense of touch, numbness, tingling and reduced ability to grip. Long term exposure can lead to a chronic condition. If necessary, limit the length of time exposed to vibration and use anti-vibration gloves. Do not operate the tool with hands below a normal comfortable temperature, as vibration will have a greater effect. Use the figures provided in the specification relating to vibration to calculate the duration and frequency of operating the tool.

GB

Sound and vibration levels in the specification are determined according to EN60745 or similar international standards. The figures represent normal use for the tool in normal working conditions. A poorly maintained, incorrectly assembled, or misused tool, may produce increased levels of noise and vibration. www.osha.europa.eu provides information on sound and vibration levels in the workplace that may be useful to domestic users who use tools for long periods of time.

PRODUCT FAMILIARISATION

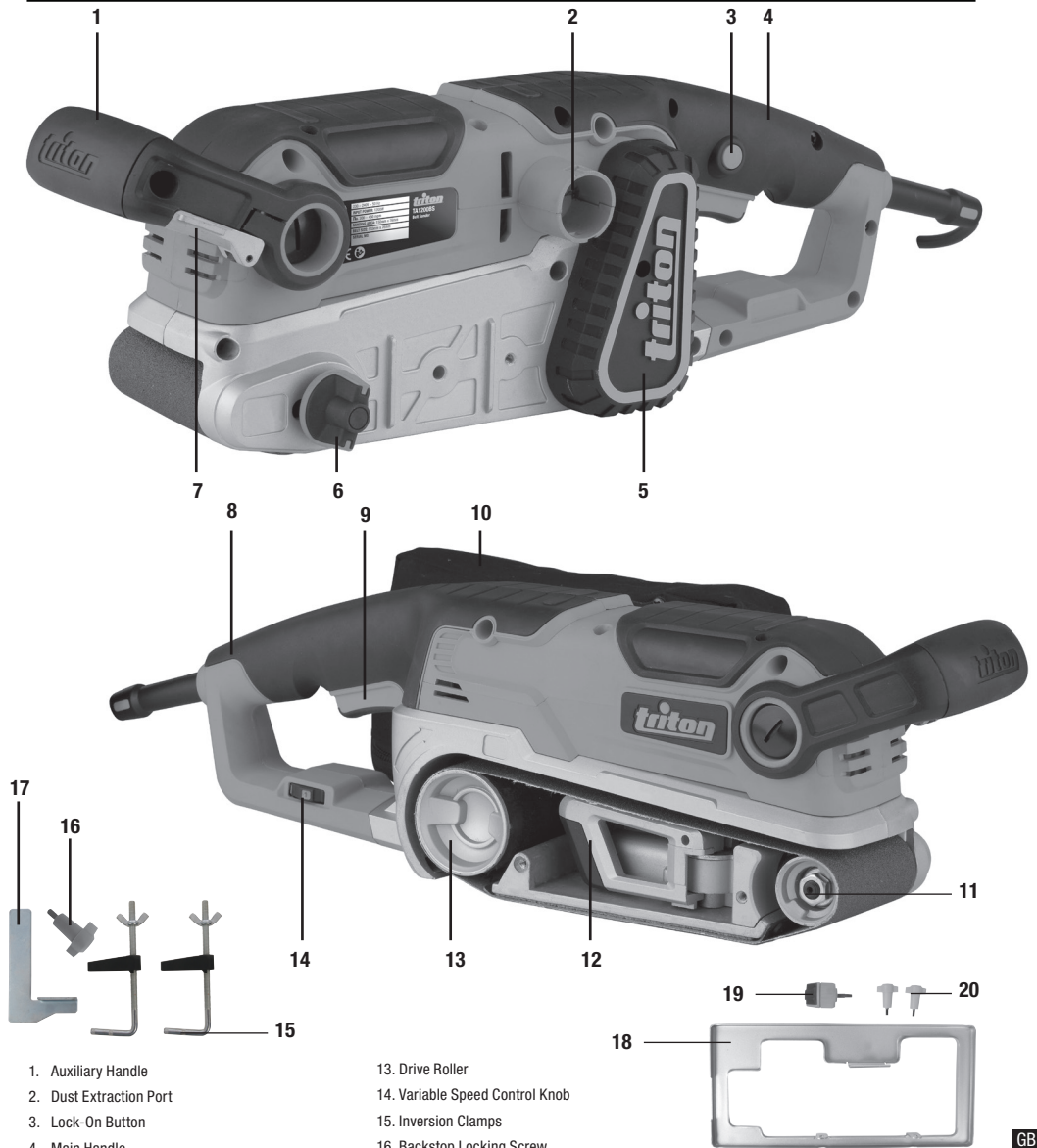

1. Auxiliary Handle
2. Dust Extraction Port
3. Lock-On Button
4. Main Handle
5. Drive Belt Cover
6. Tracking Adjustment Knob
7. Handle Lock
8. Power ON Neon
9. On/Off Trigger Switch
10. Dust Bag
11. Front Belt Roller
12. Belt Tension Lever

13. Drive Roller
14. Variable Speed Control Knob
15. Inversion Clamps
16. Backstop Locking Screw
17. Backstop
18. Sanding Frame (model number TBSIS, available separately)
19. Depth Plate Locking Knob
20. Frame Locking Knobs

Included Accessories:

- 80 Grit sanding belt (pre-fitted)
- Spare drive belt (not shown)

GB

DESCRIPTION OF SYMBOLS



Wear hearing protection
Wear eye protection
Wear breathing protection
Wear head protection



Read instruction manual



Caution!



Class II construction (double insulated for additional protection)



Environmental Protection

Waste electrical products and batteries, including Li-Ion batteries, should not be disposed of with household waste. Please recycle where facilities exist. Check with your local authority or retailer for recycling advice.



Conforms to relevant legislation and safety standards.

GENERAL SAFETY

WARNING Read all safety warnings and all instructions. Failure to follow the warnings and instructions may result in electric shock, fire and/or serious injury.

WARNING: This appliance is not intended for use by persons (including children) with reduced, physical or mental capabilities or lack of experience or knowledge unless they have been given supervision or instruction concerning use of the appliance by a person responsible for their safety. Children must be supervised to ensure that they do not play with the appliance.

Save all warnings and instructions for future reference.

The term "power tool" in the warnings refers to your mains-operated (corded) power tool or battery-operated (cordless) power tool.

Work area safety

- Keep work area clean and well lit. Cluttered or dark areas invite accidents
- Do not operate power tools in explosive atmospheres, such as in the presence of flammable liquids, gases or dust. Power tools create sparks which may ignite the dust or fumes.
- Keep children and bystanders away while operating a power tool. Distractions can cause you to lose control.

Electrical safety

- Power tool plugs must match the outlet. Never modify the plug in any way. Do not use any adapter plugs with earthed (grounded) power tools. Unmodified plugs and matching outlets will reduce risk of electric shock.
- Avoid body contact with earthed or grounded surfaces, such as pipes, radiators, ranges and refrigerators. There is an increased risk of electric shock if your body is earthed or grounded.
- Do not expose power tools to rain or wet conditions. Water entering a power tool will increase the risk of electric shock.
- Do not abuse the cord. Never use the cord for carrying, pulling or unplugging the power tool. Keep cord away from heat, oil, sharp edges or moving parts. Damaged or entangled cords increase the risk of electric shock.
- When operating a power tool outdoors, use an extension cord suitable for outdoor use. Use of a cord suitable for outdoor use reduces the risk of electric shock.
- If operating a power tool in a damp location is unavoidable, use a residual current device (RCD) protected supply. Use of an RCD reduces the risk of electric shock.

Personal safety

- Stay alert, watch what you are doing and use common sense when operating a power tool. Do not use a power tool while you are tired or under the influence of drugs, alcohol or medication. A moment of inattention while operating power tools may result in serious personal injury.
- Use personal protective equipment. Always wear eye protection. Protective equipment such as dust mask, non-skid safety shoes, hard hat, or hearing protection used for appropriate conditions will reduce personal injuries.

- Prevent unintentional starting. Ensure the switch is in the off-position before connecting to power source and/or battery pack, picking up or carrying the tool. Carrying power tools with your finger on the switch or energising power tools that have the switch on invites accidents.
- Remove any adjusting key or wrench before turning the power tool on. A wrench or a key left attached to a rotating part of the power tool may result in personal injury.
- Do not overreach. Keep proper footing and balance at all times. This enables better control of the power tool in unexpected situations.
- Dress properly. Do not wear loose clothing or jewellery. Keep your hair, clothing and gloves away from moving parts. Loose clothes, jewellery or long hair can be caught in moving parts.
- If devices are provided for the connection of dust extraction and collection facilities, ensure these are connected and properly used. Use of dust collection can reduce dust-related hazards.

Power Tool Use & Care

- Do not force the power tool. Use the correct power tool for your application. The correct power tool will do the job better and safer at the rate for which it was designed.
- Do not use the power tool if the switch does not turn it on and off. Any power tool that cannot be controlled with the switch is dangerous and must be repaired.
- Disconnect the plug from the power source and/or the battery pack from the power tool before making any adjustments, changing accessories, or storing power tools. Such preventive safety measures reduce the risk of starting the power tool accidentally.
- Store idle power tools out of the reach of children and do not allow persons unfamiliar with the power tool or these instructions to operate the power tool. Power tools are dangerous in the hands of untrained users.
- Maintain power tools. Check for misalignment or binding of moving parts, breakage of parts and any other condition that may affect the power tool's operation. If damaged, have the power tool repaired before use. Many accidents are caused by poorly maintained power tools.
- Keep cutting tools sharp and clean. Properly maintained cutting tools with sharp cutting edges are less likely to bind and are easier to control.
- Use the power tool, accessories and tool bits etc. in accordance with these instructions, taking into account the working conditions and the work to be performed. Use of the power tool for operations different from those intended could result in a hazardous situation.

WARNING: When used in Australia or New Zealand, it is recommended that this tool is ALWAYS supplied via Residual Current Device (RCD) with a rated residual current of 30mA or less.

Service

- Have your power tool serviced by a qualified repair person using only identical replacement parts. This will ensure that the safety of the power tool is maintained.

GB

SANDING TOOL SAFETY

WARNING: Hold the power tool by insulated handles or gripping surfaces only, because the sanding belt/sheet may contact its own cord. Cutting a "live" wire may make exposed metal parts of the power tool 'live' and could give the operator an electric shock.

WARNING: Use clamps or another practical way to secure the workpiece to a stable platform. Holding the workpiece by hand or against the body makes it unstable and may lead to loss of control.

- a) **ALWAYS** wear appropriate protective equipment, including a dust mask with a minimum FFP2 rating, eye protection and ear defenders
- b) Ensure all people in the vicinity of the work area are also equipped with suitable personal protective equipment
- c) Take special care when sanding some woods (such as beech, oak, mahogany and teak), as the dust produced is toxic and can cause extreme reactions
- d) **NEVER** use to process any materials containing asbestos. Consult a qualified professional, if you are uncertain whether an object contains asbestos
- e) **DO NOT** sand magnesium or alloys containing a high percentage of magnesium
- f) Be aware of paint finishes or treatments that may have been applied to the material that is being sanded. Many treatments can create dust that is toxic, or otherwise harmful. If working on a building constructed prior to 1960, there is an increased chance of encountering lead-based paints
- g) The dust produced when sanding lead-based paints is particularly hazardous to children, pregnant women, and people with high blood pressure. *DO NOT* allow these people near to the work area, even if wearing appropriate personal protective equipment
- h) Whenever possible, use a vacuum dust extraction system to control dust and waste
- i) Be especially careful when using a machine for both wood and metal sanding. Sparks from metal can easily ignite wood dust. *ALWAYS* clean your machine thoroughly to reduce the risk of fire
- j) Empty the dust bag or container frequently during use, before taking breaks and after completion of sanding. Dust may be an explosion hazard. *DO NOT* throw sanding dust into an open fire. Spontaneous combustion may occur when oil or water particles come into contact with dust particles. Dispose of waste materials carefully and in accordance with local laws and regulations.
- k) Work surfaces and sandpaper can become very hot during use. If there is evidence of burning (smoke or ash), from the work surface, stop and allow the material to cool. *DO NOT* touch work surface or sandpaper until they have had time to cool
- l) **DO NOT** touch the moving sandpaper
- m) **ALWAYS** switch off before you put the sander down
- n) **DO NOT** use for wet sanding. Liquids entering the motor housing can cause severe electric shocks
- o) **ALWAYS** unplug the sander from the mains power supply before changing or replacing sandpaper
- p) Even when this tool is used as prescribed it is not possible to eliminate all residual risk factors. If you are in any doubt as to safe use of this tool, do not use it

INTENDED USE

Medium to heavy duty belt sander for removing larger amounts of material, used on soft as well as hard wood, and similar materials.

UNPACKING YOUR TOOL

- Carefully unpack and inspect your tool. Familiarise yourself with all its features and functions.
- Ensure that all parts of the tool are present and in good condition. If any parts are missing or damaged, have such parts replaced before attempting to use this tool.

BEFORE USE

WARNING: Ensure the sander is disconnected from the power supply before attaching or changing any accessories.

- This sander is supplied fully assembled. It can be used immediately out of the box

CONNECTING THE DUST EXTRACTION SYSTEM

- Connecting the tool to a vacuum cleaner or workshop dust extraction system is the preferred method of dust extraction
 - If vacuum dust extraction is unavailable, you must fit the supplied dust bag to the Dust Extraction Port (2):
1. Locate the bayonet fitting, push on and rotate until locked. Ensure the dust bag zip is closed
 2. To remove dust bag, rotate outwards to disengage the bayonet, then pull off



WARNING: Remove and **DO NOT** use the dust bag when sanding metal. Hot metal particles and sparks could ignite residual wood dust, or cause the bag to catch fire. Always connect the sander to a vacuum cleaner or workshop dust extraction system when sanding metal. Always clean the tool **THOROUGHLY** when switching from sanding wood to sanding metal, and vice versa.

SELECTING THE RIGHT GRADE OF SANDING BELT

- Different grades of sanding belt can be purchased from your local Triton stockist. Typical grades are:
 - Coarse (40 Grit), Medium (80 and 100 Grit), and Fine (120 Grit)
- Use coarse grade to remove rough finishes, medium grade to smooth the work and fine grade for finishing
- Carry out a trial run on a scrap piece of material to determine the optimum grades of belt for a particular job
- In order to take full advantage of your sander, always purchase good quality belts

Note: After sanding with a belt sander, an orbital sander can be used to provide a smoother surface finish. This process will, however, lead to the loss of wood grain detail. Additional sanding with an orbital sander is advisable if you plan to paint the wooden surface, or if you do not need to maintain the visibility of the wood grain.

GB

ATTACHING A SANDING BELT

WARNING: Always disconnect from the power supply before carrying out any inspection, maintenance or cleaning.

1. Turn the Belt Tension Lever (12) to release the tension on the belt and slide off the old belt
2. Check the replacement belt is well jointed and is not frayed at the edges
3. Slip the new belt into position, making sure the rotation arrow on the inside of the belt is pointing in the same direction as the arrow on the side of the sander
4. Turn the Belt Tension Lever (12) to increase the tension on the belt
5. Plug the sander into a power point and, maintaining a firm grip on the sander, squeeze the On/Off Trigger (9) and allow the belt to rotate for a short period

6. Whilst the belt is running, adjust the Tracking Adjustment Knob (6) to align the belt to the centre of the Drive Roller (13). Repeat until the belt is correctly aligned (only slight rotation of the knob is required to track the belt), then squeeze the trigger for a few seconds to allow the belt to adjust. Run the sander for a minute or so to ensure correct alignment is achieved before using the sander on a workpiece

WARNING: Do not continue to use the sander if the sanding belt is worn or damaged.

WARNING: Do not use the same sanding belt for wood and metal. Metal particles become embedded in the belt and will scour a wooden surface.



ADJUSTING THE FRONT HANDLE

1. Pull down the Handle Lock (7) then push or pull the handle into the desired position
2. Push the handle lock back into the lock position

OPERATION

SWITCHING ON AND OFF

Note: The power ON neon will illuminate when power is available.

1. Squeeze the On/Off Trigger Switch (9) to start the sander
2. Squeeze the On/Off Trigger Switch and press the Lock-On Button (3), to 'lock' the sander on
3. Squeeze the On/Off Trigger Switch again and release to switch the sander off



ADJUSTING THE SPEED

- The speed can be adjusted to suit the material that requires sanding
- To adjust the speed, move the Variable Speed Control Knob (14) until the correct speed is attained



SANDING

WARNING: Always wear eye protection, an adequate dust mask, hearing protection and suitable gloves, when working with this tool.

Note: Always use clamps to secure your workpiece to the workbench wherever possible.

WARNING: Do not use this sander for sanding magnesium.

Note: Always ensure the belt is in good condition.



1. Connect the tool to the power supply
2. Squeeze the On/Off Trigger Switch (9) and allow the belt to reach the desired speed before lowering the belt on to the surface of the workpiece
3. Press the Lock-On Button (3) if you require continuous operation
4. Lower the unit onto the surface of the workpiece and apply slight pressure
5. Sand in the direction of the grain, in parallel, overlapping strokes
6. To remove paint or smooth very rough wood, sand across the grain at 45° in two directions, and then finish in the direction of the grain
7. Lift the sander off the workpiece before switching off the power
8. Remember to keep hands away from the moving belt, as it will continue to run for a short time after the machine is switched off

Note: For optimum dust removal, empty the dust bag when it is no more than half full.

WARNING: Do not use the dust bag when sanding metal. The hot metal particles could cause residual wood dust or the bag itself to catch fire. A vacuum cleaner adaptor can be used to connect a household vacuum cleaner or workshop dust extraction system to the sander. The adaptor fits into the dust extraction port (2).

EMPTYING THE DUST BAG (IF FITTED)

WARNING: Always switch off and disconnect from the power supply before detaching the dust extraction system.

1. To remove dust bag, rotate outwards to disengage the bayonet, then pull off
2. Open the bag, empty and refit (see 'Connecting the dust extraction system')

Note: If the sanding dust contains harmful substances, such as particles from old paint, varnish, surface coatings etc, always dispose of according to laws and regulations.

WARNING: For optimum dust removal, empty the dust bag when it is no more than half full.

Note: Always clean the tool THOROUGHLY when switching from sanding wood to sanding metal and vice versa.



GB

USING THE INVERSION CLAMP SET

- The Inversion Clamp Set enables use of the Triton 76mm Belt Sander in an inverted position. The sander must only be used in an inverted position when clamped securely to a suitable structure with a solid, flat work surface

1. Push the Auxiliary Handle (1) fully forward

2. Invert the machine and place on a solid, flat work surface. Ensure the underside is flat and there is sufficient access to accommodate the length of the G clamp bases

3. Insert the G clamps fully into the fixing positions on the sander. Ensure the vertical threaded section of each G clamp is tight up against the edge of the work surface

4. Tighten the butterfly nuts so that the sander is securely clamped to the work surface

5. Fit the Backstop (17) in position using the Backstop Screw (16)

6. The backstop may be fixed in a raised position or almost level with the sanding belt. Ensure that the backstop is not in contact with the sanding belt

7. Fit dust extraction system or dust bag

8. Turn on the sander and use the lock-on button to keep the sander running

9. Check solidity of fixing and alignment of sanding belt whilst running the sander. If necessary, turn off and refix the sander

WARNING: DO NOT use the sander inverted unless it is securely clamped to the work surface.



FITTING THE OPTIONAL SANDING FRAME (TBSIS)

- The sanding frame helps to control depth of cut and prevents tilting and gouging

1. Use the Inversion Clamps (15) to secure the belt sander on a solid, flat, level work surface in an inverted position

2. Place the Sanding Frame (18) over the sander so that, with the smooth surface of the frame uppermost, the fixing positions on the frame correspond with the fixing positions on the sander

3. Insert the Frame Locking Knobs (20) on the side where there are two fixing positions then tighten to secure the frame, but allow for a small amount of movement

4. Insert the Depth Plate Locking Knob (19) in the single fixing position (on the opposite side to the frame locking knobs). Align the depth calibrations with the scale pointer at the position required
NOTE: For minimum sanding depth, align with calibration furthest from the frame surface (see above)

5. Use a level to check the frame is horizontal, then tighten the locking knobs fully to secure the frame ready for use

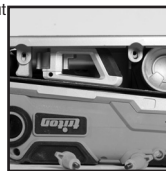

USING THE SANDING FRAME

- We recommend that you begin by sanding against the grain
- Start the sander facing at 10 or 11 o'clock, and move it back and forth across the workpiece slowly. Finish by sanding parallel to the grain

ACCESSORIES

- A full range of different grit sanding belts and accessories is available from your Triton stockist. Spare parts can be obtained from toolsparesonline.com

MAINTENANCE

WARNING: Always disconnect from the power supply before carrying out any inspection, maintenance or cleaning.

GENERAL INSPECTION

- Regularly check that all the fixing screws are tight. They may vibrate loose over time
- Inspect the supply cord of the tool, prior to each use, for damage or wear. Repairs should be carried out by an authorised Triton service centre. This advice also applies to extension cords used with this tool

CLEANING

- Keep your tool clean at all times. Dirt and dust will cause internal parts to wear quickly, and shorten the device's service life. Clean the body of your machine with a soft brush, or dry cloth. If available, use clean, dry, compressed air to blow through the ventilation holes (where applicable)

LUBRICATION

- Slightly lubricate all moving parts at regular intervals with a suitable spray lubricant

DISPOSAL

Always adhere to national regulations when disposing of power tools that are no longer functional and are not viable for repair.

- Do not dispose of power tools, or other waste electrical and electronic equipment (WEEE), with household waste
- Contact your local waste disposal authority for information on the correct way to dispose of power tools

CHANGING THE DRIVE BELT

Note: A spare drive belt is supplied with the sander. Further replacements and other spare parts are available from your Triton stockist or from toolsparesonline.com.

1. Using a Phillips screwdriver, remove the screw holding the Drive Belt Cover (5) in place
2. Remove the worn belt by easing it off the bottom larger drive pulley, and then lift away
3. Clean all dust and debris away
4. Place new drive belt over the top drive pulley and push onto the larger pulley, then rotate the belt until it is on both pulleys and located in the grooves of each pulley
5. Place the drive belt cover back on and screw the fixing screw tight

STORAGE

- Store this tool carefully in a secure, dry place out of the reach of children

GUARANTEE

To register your guarantee visit our web site at www.tritontools.com* and enter your details.

Your details will be included on our mailing list (unless indicated otherwise) for information on future releases. Details provided will not be made available to any third party.

PURCHASE RECORD

Date of Purchase: ___/___/___

Model: TA1200BS

Retain your receipt as proof of purchase

Triton Precision Power Tools guarantees to the purchaser of this product that if any part proves to be defective due to faulty materials or workmanship within 3 YEARS from the date of original purchase, Triton will repair, or at its discretion replace, the faulty part free of charge.

This guarantee does not apply to commercial use nor does it extend to normal wear and tear or damage as a result of accident, abuse or misuse.

* Register online within 30 days.

Terms & conditions apply.

This does not affect your statutory rights

GB

Hartelijk dank voor de aanschaf van dit Triton-gereedschap. Deze instructies bevatten informatie die u nodig hebt voor een veilige en doeltreffende bediening van dit product. Dit product heeft een aantal unieke eigenschappen. Lees daarom deze handleiding altijd door, ook als u al bekend bent met bandschuurmachine, zodat u alle voordelen van dit unieke ontwerp kunt benutten. Houd deze handleiding bij de hand en zorg ervoor dat alle gebruikers van dit gereedschap de handleiding hebben gelezen en volledig hebben begrepen.

INHOUD

Specificaties	10	Gebruik	14
Productbeschrijving	11	Accessoires	15
Symbolen	11	Onderhoud	16
Algemene veiligheid	12	Verwijdering	16
Gebruiksdoel	13	Garantie	17
Het uitpakken van uw gereedschap	13		
Voor gebruik	13		

SPECIFICATIES

Model nr.:	TA1200BS
Spanning:	Europa - 230-240 V~ 50 Hz Zuid Afrika - 220 V-240 V AC, 50/60 Hz Australië - 220 V-240 V AC, 60/60 Hz Japan - 100 V-110 V, 50/60 Hz Amerika - 120 V ~ 60 Hz
Opgenomen vermogen:	1200 W / 1,6 pk
Snelheid onbelast:	200-450 min ⁻¹
Beschermingsklasse:	
Schuuroppervlak:	76 mm x 150 mm
Schuurband afmetingen:	76 mm x 533 mm
Gewicht:	4,8 kg
Geluid en trilling	
Geluidsdruk L _{pa} :	90 dB(A)
Geluidsvermogen L _{wa} :	101 dB(A)
Onzekerheid K:	3 dB(A)
Trilling AH:	2,2 m/s ²
Onzekerheid:	1,5 m/s ²

Met het oog op onze aanhoudende productontwikkeling kunnen de specificaties van Triton producten zonder voorafgaande kennisgeving worden gewijzigd.

WAARSCHUWING: Bij een geluidsintensiteit van 85 dB(A) of hoger is het dragen van gehoorbescherming en het limiteren van de blootstellingstijd vereist. Bij oncomfortabel hoge geluidsniveaus, zelfs met het dragen van gehoorbescherming, stopt u het gebruik van de machine onmiddellijk. Controleer de pasvorm en het geluidsdempingsniveau van de bescherming.

WAARSCHUWING: Blootstelling aan trilling resulteert mogelijk in gevoelloosheid, tinteling en een verminderd gripvermogen. Langdurige blootstelling kan leiden tot chronische condities. Limiteer de blootstellingsduur en draag anti-vibratie handschoenen. Vibratie heeft een grotere invloed op handen met een temperatuur lager dan een normale, comfortabele temperatuur. Maak gebruik van de informatie in de specificaties voor het berekenen van de gebruiksduur en frequentie van de machine.

Geluid- en trillingsniveaus in de specificatie zijn vastgesteld volgens EN60745 of een gelijksoortige internationale norm. De waarden gelden voor een normaal gebruik in normale werkomstandigheden. Een slecht onderhouden, onjuist samengestelde of onjuist gebruikte machine produceert mogelijk hogere geluids- en trillingsniveaus. www.osha.europa.eu biedt informatie met betrekking tot geluids- en trillingsniveaus op de werkplek wat mogelijk nuttig is voor regelmatige gebruikers van machines.

NL

PRODUCTBESCHRIJVING

1. Hulphandvat
2. Stofpoort
3. Aan-stand vergrendelknop
4. Hoofdhandvat
5. Aandrijfriem beschermkap
6. Band verstelknop
7. Handvat blokkeerhendel
8. Aan-stand neon licht
9. Aan-/uit trekker schakelaar
10. Stofzak
11. Voorste rotcilinder
12. Band spanhendel

13. Aandrijfcilinder
14. Variabele snelheidscontroleknop
15. Positionering klemmen
16. Rug-stop vergrendelschroef
17. Rug-stop
18. Schuurframe (Apart verkrijgbaar, modelnummer TBSIS)
19. Diepteplaat vergrendelknop
20. Frame vergrendelknoppen

Inbegrepen Accessoires:

- 80 korrelgrote schuurband (gemonteerd)
- Reserve aandrijfriem (niet afgebeeld)

SYMBOLEN



Draag gehoorbescherming
Draag een veiligheidsbril
Draag een stofmasker
Draag een veiligheidshelm



Lees de handleiding



Voorzichtig!



Beschermingsklasse II (dubbel geïsoleerd)



Milieubescherming

Elektrische producten mogen niet met het normale huisvuil worden weggegooid. Indien de mogelijkheid bestaat, dient u het product te recyclen. Vraag de plaatselijke autoriteiten of winkelier om advies betreffende recyclen.



Voldoet aan de relevante wetgeving en veiligheidsnormen

ALGEMENE VEILIGHEID VOOR ELEKTRISCH GEREEDSCHAP

WAARSCHUWING: Lees alle bediening- en veiligheidsvoorschriften. *Het niet opvolgen van alle voorschriften die hieronder vermeld staan, kan resulteren in een elektrische schok, brand en/of ernstig letsel.*

WAARSCHUWING: De machine is niet geschikt voor gebruik door personen met een verminderde mentale of fysieke bekwaamheid of een gebrek aan ervaring, tenzij de persoon wordt begeleid of geïnstrueerd door een persoon verantwoordelijk voor de veiligheid. Kinderen horen niet met de machine te spelen.

Bewaar deze voorschriften voor toekomstig gebruik.

De term "elektrisch gereedschap" in alle hieronder vermelde waarschuwingen heeft betrekking op uw elektrische gereedschap dat op de stroom is aangesloten (met een snoer) of met een accu wordt gevoed (snoerloos).

Veiligheid in de werkruimte

- Houd de werkruimte schoon en zorg voor een goede verlichting. *Rommelige en donkere ruimtes leiden vaak tot ongelukken.*
- Werk niet met elektrisch gereedschap in explosieve omgevingen, bijvoorbeeld in de aanwezigheid van ontvlambare vloeistoffen, gassen of stof. *Elektrisch gereedschap brengt vonken teweeg die stof of dampen kunnen doen ontbranden.*
- Houd kinderen en omstanders uit de buurt wanneer u elektrisch gereedschap bedient. *Door afleiding kunt u de controle over het gereedschap verliezen.*

Elektrische veiligheid

- De stekkers van het elektrische gereedschap moeten passen bij het stopcontact. Pas de stekker niet aan. Gebruik geen adapterstekkers bij geaard elektrisch gereedschap. *Het gebruik van ongewijzigde stekkers en passende stopcontacten vermindert het risico op een elektrische schok.*
- Vermijd lichamelijk contact met geaarde oppervlakken zoals pijpen, radiatoren, fornuizen en koelkasten. *Het risico op een elektrische schok neemt toe als uw lichaam geaard wordt.*
- Laat elektrisch gereedschap niet nat worden. *Wanneer elektrisch gereedschap nat wordt, neemt het risico op een elektrische schok toe.*
- Beschadig het snoer niet. Gebruik het snoer nooit om het elektrisch gereedschap te dragen, te trekken of om de stekker uit het stopcontact te trekken. Houd het snoer uit de buurt van hitte, olie, scherpe randen of bewegende delen. *Een beschadigd of in de knoop geraakt snoeren verhoogt het risico op een elektrische schok toe.*
- Wanneer u elektrisch gereedschap buiten gebruikt, maak dan gebruik van een verlengsnoer dat geschikt is voor gebruik buitenshuis. Gebruik een verlengsnoer dat geschikt is voor gebruik buitenshuis om het risico op een elektrische schok te verminderen.
- Indien het onvermijdelijk is elektrisch gereedschap te gebruiken in een vochtige omgeving, gebruik dan een energiebron met een aardlekbeveiliging (Residual Current Device). *Het gebruik van een RCD vermindert het risico op een elektrische schok.*

Persoonlijke veiligheid

- Blijf alert en gebruik uw gezonde verstand wanneer u elektrisch gereedschap bedient. Gebruik het elektrisch gereedschap niet wanneer u vermoeid bent of onder invloed van drugs, alcohol of medicijnen. *Onoplettendheid tijdens het bedienen van elektrisch gereedschap kan leiden tot ernstig letsel.*
- Maak gebruik van persoonlijke bescherming. Draag altijd een veiligheidsbril. *Passende bescherming voor de omstandigheden, zoals een stofmasker, niet-slippende veiligheidsschoenen een helm of gehoorbescherming, vermindert het risico op persoonlijk letsel.*
- Zorg ervoor dat het apparaat niet per ongeluk wordt gestart. Controleer of de schakelaar in de 'uit' stand staat voordat u de stekker in het stopcontact steekt. *Het dragen van elektrisch gereedschap met uw vinger op de schakelaar of het aansluiten op de stroom van elektrisch gereedschap met de schakelaar ingeschakeld kan tot ongelukken leiden.*

- Verwijder alle stel- of moersleutels voordat u het elektrische gereedschap inschakelt. *Een moer- of stelsleutel die zich op een draaiend onderdeel van het elektrische gereedschap bevindt, kan leiden tot letsel.*
- Reik niet te ver. Blijf altijd stevig en in balans staan. *Zo houdt u meer controle over het elektrische gereedschap in onverwachte situaties.*
- Draag geschikte kleding. Draag geen loshangende kleding of sieraden. **Houd haren, kleding en handschoenen uit de buurt van bewegende delen.** *Loshangende kleding, sieraden en los hangende haren kunnen vast komen te zitten in bewegende delen.*
- Als er onderdelen voor stofafvoer- en stofverzameling worden meegeleverd, sluit deze dan aan en gebruik deze op de juiste wijze. *Het gebruik van deze onderdelen kan het risico op stof gerelateerde ongelukken verminderen.*

Gebruik en verzorging van elektrisch gereedschap

- Forceer elektrisch gereedschap niet. Gebruik elektrisch gereedschap dat geschikt is voor het werk dat u wilt uitvoeren. *Geschikt elektrisch gereedschap werkt beter en veiliger op een passende snelheid.*
- Gebruik het elektrische gereedschap niet als de schakelaar het apparaat niet in- en uitschakelt. *Elektrisch gereedschap dat niet bedient kan worden met de schakelaar is gevaarlijk en moet gerepareerd worden.*
- Haal de stekker uit het stopcontact voordat u instellingen aanpast, toebehoren verwisselt of het elektrische gereedschap opbergt. *Dergelijke voorzorgsmaatregelen verminderen het risico op het per ongeluk starten van het elektrische gereedschap.*
- Berg elektrisch gereedschap dat niet in gebruik is op buiten bereik van kinderen en laat mensen die niet bekend zijn met het elektrische gereedschap of met deze instructies het elektrische gereedschap niet bedienen. *Elektrisch gereedschap is gevaarlijk in de handen van onervaren gebruikers.*
- Onderhoud uw elektrisch gereedschap. Controleer op foute uitlijning of het vastslaan van bewegende delen, gebroken onderdelen en elke andere afwijking die de werking van het elektrische gereedschap zou kunnen beïnvloeden. Indien het elektrische gereedschap beschadigd is, moet u het laten repareren voordat u het weer gebruikt. *Veel ongelukken worden veroorzaakt door slecht onderhouden elektrisch gereedschap.*
- Houd snijwerktuigen scherp en schoon. *Goed onderhouden snijwerktuigen met scherpe messen slaan minder snel vast en zijn gemakkelijker te bedienen.*
- Gebruik het elektrische gereedschap, toebehoren en onderdelen, etc. volgens deze instructies en volgens bestemming voor het specifieke type elektrisch gereedschap, en houd daarbij rekening met de werkomstandigheden en het uit te voeren werk. Gebruik van elektrisch gereedschap voor werkzaamheden die verschillen van die waarvoor het apparaat bestemd is, kan leiden tot gevaarlijke situaties.

WAARSCHUWING: Wanneer de machine in Australië of Nieuw-Zeeland gebruikt wordt, met een lekstroom van 30 mA of lager, is het gebruik van een aardlekschakelaar aanbevolen

Onderhoud

- Laat uw elektrische gereedschap onderhouden door een gekwalificeerde vakman en gebruik alleen identieke vervangstukken. *Zo bent u er zeker van dat de veiligheid van het elektrische gereedschap gewaarborgd blijft.*

VEILIGHEID SCHUURMACHINES

WAARSCHUWING: Houdt de machine bij de geïsoleerde handvaten vast. Wanneer de machine door een stroomsnoer schuurt komen onderdelen mogelijk onder stroom te staan wat kan resulteren in elektrische schok

WAARSCHUWING: Klem het werkstuk op een stevige werkbank vast. Wanneer u het werkstuk met de hand vasthoudt of tegen uw lichaam klemt, verliest u mogelijk de controle over de machine

- a) **Draag te allen tijde de juiste bescherming. Draag een stofmasker (minimale beschermingswaarde FFP2), veiligheidsbril en gehoorbescherming**
- b) **Het is de verantwoordelijkheid van de gebruiker om ervoor te zorgen dat personen die zich in de nabijheid van de werkruimte bevinden ook met de gepaste persoonlijke bescherming zijn uitgerust**
- c) **Neem speciale voorzorgen bij het schuren van bepaalde houtsoorten (zoals beuk, eik, mahonie en teak), omdat het stof dat daarbij vrijkomt giftig is en bij bepaalde personen extreme reacties kan teweegbrengen**
- d) **Bewerk geen materiaal wat asbest bevat. Neem contact op met een gekwalificeerd persoon wanneer u enigszins onzeker bent of materiaal asbest bevat**
- e) **Schuur geen magnesium of legeringen met een hoog magnesiumgehalte**
- f) **Ben bewust van verf op andere behandelingen op het te schuren materiaal. Vele behandelingen produceren schadelijk zaagsel. Bij werkzaamheden aan een gebouw van vóór 1960 is de kans op loodhoudende verf groter.**

- g) **Het stof dat vrijkomt bij het afschuren van loodhoudende verf is vooral gevaarlijk voor kinderen, zwangere vrouwen en personen met hoge bloeddruk. Laat deze personen de werkplaats niet betreden, zelfs niet met de juiste beschermende kleding**
- h) **Gebruik wanneer mogelijk een stofafzuigstelsysteem om stof en afval onder controle te houden**
- i) **Wees vooral voorzichtig wanneer u de machine voor zowel het schuren van hout als het schuren van metaal gebruikt. Vonken van de metaalbewerking kunnen houtschuurstof gemakkelijk doen ontbranden. Maak uw machine altijd grondig schoon om de kans op brand te verkleinen**
- j) **De stofzak dient tijdens gebruik regelmatig, en na elk gebruik geleegd te worden. Zaagsel is mogelijk een explosierisico. Gooi zaagsel niet in open vuur. Wanneer stofdeeltjes in contact komen met water of olie deeltjes ontstaat mogelijk spontane ontbranding**
- k) **Werkvlakken en schuurpapier kunnen tijdens het gebruik erg heet worden. Leg het werk even stil als het werkvlak tekenen van brand (rook of as) vertoont, en laat het materiaal afkoelen. Raak het werkvlak of schuurpapier niet aan voordat het is afgekoeld.**
- l) **Raak het bewegende schuurpapier niet aan**
- m) **Schakel de machine uit voordat u het neerlegt**
- n) **Gebruik geen nat schuurpapier. Vloeistoffen gaan mogelijk de motor in wat kan resulteren in elektrische schok**
- o) **Ontkoppel de machine van de stroomtoevoer voor het maken van enige aanpassingen en/of het verwisselen van schuurpapier**
- p) **Zelfs wanneer het gereedschap gebruikt wordt zoals is voorgeschreven, is het niet mogelijk alle resterende risicofactoren te elimineren. Gebruik de machine bij enige twijfel niet**

GEBRUIKSDOEL

Middel tot 'Heavy-Duty' bandschuurmachine, voor het verwijderen van grote hoeveelheden materiaal, op zowel harde als zachte houtsoorten en soortgelijke materialen

HET UITPAKKEN VAN UW GEREEDSCHAP

- Pak uw toestel / gereedschap uit. Inspecteer het en zorg dat u met alle kenmerken en functies vertrouwd raakt
- Controleer of alle onderdelen aanwezig zijn en in goede staat verkeren. Als er onderdelen ontbreken of beschadigd zijn, zorg dan dat deze vervangen worden voor u dit toestel / gereedschap gebruikt

VOOR GEBRUIK

WAARSCHUWING: Zorg ervoor dat de machine ontkoppeld is van de stroombron voordat enige accessoires bevestigd of vervangen worden

- De machine wordt volledig samengesteld geleverd en kan onmiddellijk gebruikt worden

HET AANSLUITEN VAN STOF ONTGINNINGSSYSTEEM

- Het aansluiten van de machine op een stofzuiger of werkplaats ontginningsstelsysteem is de verkozen methode
 - Wanneer vacuüm ontginning niet verkrijgbaar is, sluit u de inbegrepen stofzak op de stofpoort (2) aan:
1. duw de stofzak op de bajonetaansluiting en draai om deze in plaats te vergrendelen. Zorg ervoor dat de stofzak rits gesloten is
 2. Om de stofzak te verwijderen, draait u deze de andere kant op en trekt u deze van de machine



WAARSCHUWING: Bij het schuren van metaal mag de stofzak niet gebruikt worden. Hete metaaldeeltjes en vonken kunnen het resterende hout schuurstof doen ontbranden. Sluit de machine te allen tijde op een stofzuiger of werkplaats ontginningsstelsysteem aan. Bij het schakelen van het schuren van metaal naar het schuren van hout (en andersom) maakt u de machine grondig schoon

HET SELECTEREN VAN EEN SCHUURBAND MET DE JUISTE KORRELGROFTE

- Schuurbanden zijn verkrijgbaar met verschillende korrelgroottes. Veel gebruikte korrelgroottes zijn: ruw (korrel 40), medium (korrel 80 en 100) en fijn (korrel 120)
- Gebruik een grove korrel om ruwe afdekkingen te verwijderen, een medium korrel om het werkstuk glad te maken en een fijne korrel om een werkstuk af te werken
- Test de machine op een stuk afvalmateriaal om te bepalen wat de beste korrelgrootte voor een specifiek werk is
- Voor een optimaal gebruik van uw schuurmachine raden wij aan altijd goede kwaliteit schuurbanden te kopen

Let op: Voor het verkrijgen van een goede afwerking gebruikt u na het schuren met de bandschuurmachine een vlakschuurmachine. Dit proces verwijdert het houtnerf detail. Het schuren met een vlakschuurmachine is aanbevolen wanneer het oppervlak geschilderd gaat worden

NL

HET BEVESTIGEN VAN EEN SCHUURBAND

WAARSCHUWING: Schakel de schuurmachine uit en trek de stekker uit het stopcontact voor het uitvoeren van inspectie, onderhoud en schoonmaak

1. Klap de band spanhendel (12) naar rechts om de spanning van de band te verslappen en de oude band van de machine af te schuiven
2. Controleer of de nieuw te plaatsen band een goede lasverbinding heeft en de randen niet gerafeld zijn
3. Schuif de nieuwe band op zijn plaats met de pijl aan de binnenkant van de band waarbij de punt in dezelfde richting wijst als de pijl aan de zijkant van de schuurmachine
4. Klap de band spanhendel (12) naar links om de band opnieuw te spannen
5. Steek de stekker in het stopcontact en druk de aan-/uit trekker schakelaar (9) in, terwijl u de schuurmachine omhoog houdt. Laat de band korte tijd draaien
6. Terwijl de band draait verstelt u de band verstelknop (6) om de band-loop op de aandrijfcilinder te centreren. Draai de verstelknop tot de band-loop correct gecentreerd is (u hoeft de knop maar licht te draaien om de band bij te stellen), en druk de trekker schakelaar voor een aantal seconden in om de band te verstellen. Laat de schuurmachine ongeveer een minuut draaien om er zeker van te zijn dat de band-loop correct gecentreerd is, voordat u de schuurmachine op een werkstuk zet

WAARSCHUWING: Gebruik de schuurmachine niet met een versleten of beschadigde schuurband

WAARSCHUWING: Gebruik verschillende schuurbanden voor hout en metaal. Metalen deeltjes komen vast te zitten in de band en kunnen krassen op hout achter laten.



HET VERSTELLEN VAN HET VOOR HANDVAT

1. Trek de handvat blokkeerhendel (7) naar beneden zodat u het handvat in de gewenste positie kunt plaatsen
2. Duw de blokkeer hendel terug in de blokkeerstand zodat het handvat op deze positie vergrendeld wordt

BEDIENING

IN- EN UITSCHAKELING

Let op: Het neon licht gaat branden als er netvoeding is

1. Druk de trekker schakelaar (9) in om de schuurmachine te starten
2. Druk de trekker schakelaar en de aan-stand vergrendelknop (3) in, om de machine in de aan-stand te vergrendelen
3. Door de schakelaar weer in te drukken en los te laten, schakelt u de schuurmachine uit



HET AANPASSEN VAN DE SNELHEID

- De snelheid kan veranderd worden afhankelijk van het te schuren materiaal
- U wijzigt de snelheid door de variabele snelheidscontroleknop (14) te bewegen tot de juiste snelheid bereikt is voor het te schuren materiaal

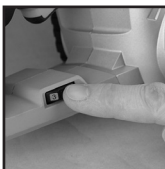

SCHUREN

WAARSCHUWING: Bij het gebruik van de machine is het dragen van een veiligheidsbril, een stofmasker, gehoorscherming en geschikte handschoenen aanbevolen

Let op: Klem het werkstuk wanneer mogelijk op de werkbank vast

WAARSCHUWING: Gebruik de machine niet voor het schuren van magnesium

Let op: Zorg ervoor dat de schuurband in goede staat verkeerd

1. Sluit de machine op de stroombron aan



2. Druk de trekker schakelaar in en laat de band op snelheid komen voordat u de machine op het oppervlak zet
3. Druk de vergrendelknop (3) in voor het behouden van een continue snelheid
4. Houdt de schuurmachine met lichte druk op het oppervlak
5. Schuur met de houtnerf mee in parallel overlappende banen
6. Voor het verwijderen van verf of het gladmaken van zeer ruw hout, schuurt u in twee richtingen met een hoek van 45° over het hout. Daarna werkt u het oppervlak parallel met de nerf mee af
7. Verwijder de schuurmachine van het werkstuk voordat u deze uitschakelt
8. Houd uw handen altijd uit de buurt van de draaiende band. De band blijft korte tijd na het uitschakelen van de machine doordraaien

Let op: Voor optimale stofontginning leegt u de stofzak wanneer deze halfvol is

WAARSCHUWING: Gebruik de stofzak niet bij het schuren van metalen. De hete metaaldeeltjes kunnen achtergebleven houtstof of de zak zelf doen ontbranden. Er kan een stofzuigeradapter gebruikt worden om een huishoudstofzuiger of bedrijfsafzuigstelsel op de schuurmachine aan te sluiten. De adapter past op de stofpoort (2)

HET LEGEN VAN DE STOFZAK (WANNEER BEVESTIGD)

WAARSCHUWING: Schakel de machine uit en ontkoppel deze van de stroomtoevoer voordat u de stofzak ontkoppelt

1. Om de stofzak te ontkoppelen, draait en trekt u deze van de eenheid
2. Open de stofzak, leeg de zak en bevestig de zak teug op de eenheid

Let op: Wanneer het schuursel schadelijke deeltjes bevat als oude verf, vernis, coatings, etc., verwijderd u het schuursel volgens de plaatselijke wetten en regulaties

WAARSCHUWING: Voor een optimale stofontginning leegt u de zak voordat deze halfvol is

Let op: Maak de machine grondig schoon wanneer u schakelt van het schuren van hout naar het schuren van metaal (en andersom)



HET GEBRUIK VAN DE KLEMMEN SET

De klemmen set maakt het mogelijk de schuurmachine op zijn kop te gebruiken. De machine mag alleen in deze positie gebruikt worden wanneer deze veilig en stevig gemonteerd kan worden op een vast en plat werkoppervlak

1. Plaats het hulphandvat (1) volledig naar voren
2. Draai de machine om en plaats deze op een plat werkoppervlak. Zorg ervoor dat er genoeg ruimte is voor het plaatsen van de G-vormige klemmen
3. Zorg ervoor dat de verticale rug van de klemmen in contact staat met de rand van het werkoppervlak
4. Draai de viindermoeren strak vast zodat de schuurmachine stevig op het werkoppervlak staat
5. Plaats de rugstop (17) met behulp van de rugstop schroef in positie
6. De rugstop staat mogelijk in een hogere positie, of bijna gelijk aan de schuurband. Zorg ervoor dat de schuurband en de rugstop niet met elkaar in contact staan
7. Verbind de stofzak met de stofpoort van de machine
8. Start de machine en vergrendel deze in de aan-stand
9. Laat de band een aantal seconden onbelast lopen zodat u de montage van de machine op de werkbank kunt controleren. Maak zo nodig aanpassingen, maar niet voordat u de machine uitgeschakeld hebt en de schuurband volledig tot stilstand is gekomen

WAARSCHUWING: Gebruik de machine enkel in omgekeerde positie wanneer deze goed is vastgeklemd



HET MONTEREN VAN HET FRAME (TBSIS)

- Het schuurframe helpt bij het behouden van een constante schuurdiepte en voorkomt het kantelen van de machine
1. Gebruik de positionering klemmen (inbegrepen bij de schuurmachine) om de machine op een vlak en stevig oppervlak, in omgekeerde positie, vast te zetten
 2. Plaats het frame over de machine, met het gladde deel naar u toe. De montage positie van het frame komt overeen met posities op de machine
 3. Plaats de 2 blokkerings knoppen aan de zijkant van de schuurmachine, in de bestemde locaties, en draai ze vast. Geef het frame een kleine speelruimte
 4. Plaats de diepteplaat blokkeerknop (3) en lijn de millimeter gradaties, op de benodigde/juiste positie, met de peil uit
- LET OP:** Voor een minimale schuurdiepte lijnt u uit met de gradaties, het verst van het frame af (zie hier boven)
5. Controleer of het frame waterpas is aan de schuurmachine (zie afbeelding) en draai de blokkeerknoppen vast



HET GEBRUIK VAN HET SCHUURFRAME

- Het is aan te raden te beginnen met tegen de nerf in te schuren
- Start de schuurmachine met de voorzijde iets naar links gehoekt (10-11 uur), en beweeg de machine langzaam naar voren en naar achter over het werkstuk. Eindig met het schuren met de nerf mee

ACCESSOIRES

- Verschillende accessoires, waaronder schuurbanden met verschillende korrelgroften, zijn verkrijgbaar bij uw Triton handelaar. Reserveonderdelen zijn verkrijgbaar via www.toolsparesonline.com

ONDERHOUD

WAARSCHUWING: Ontkoppel de machine van de stroombron voordat u enig onderhoud of schoonmaak uitvoert

ALGEMENE INSPECTIE

- Controleer regelmatig of alle bevestigingsschroeven vastzitten
- Het voedingssnoer van de machine en eventuele verlengsnoeren moeten regelmatig op breuken gecontroleerd worden. Als het snoer beschadigd is moet het door een erkend vakman vervangen worden

SCHOONMAAK

- Houd uw machine schoon. Zorg ervoor dat afval zich niet ophoopt op de onderdelen van het gereedschap. Verwijder stof en vuil en zorg ervoor dat de ventilatiegaten nooit verstopt raken. Gebruik een zachte borstel of een droge doek om de machine te reinigen. Gebruik wanneer mogelijk zuivere, droge perslucht om door de luchtgaten te blazen

SMEREN

- De bewegende delen van de machine horen regelmatig licht gemeerd te worden

VERWIJDERING

Bij de verwijdering van elektrische machines neemt u de nationale voorschriften in acht.

- Elektrische en elektronische apparaten mogen niet met uw huishoudelijk afval worden weggegooid
- Neem contact op met uw gemeente voor informatie betreffende de verwijdering van elektrisch gereedschap

HET VERVANGEN VAN DE AANDRIJFRIEM

Let op: Een reserve aandrijfriem is inbegrepen. Verdere vervangende onderdelen zijn verkrijgbaar bij uw Triton handelaar of via www.toolsparsonline.com

1. Met een kruiskopschroevendraaier verwijdt u de schroef die de aandrijfriem bescherming (5) op zijn plaats houdt.
2. Verwijder de versleten riem door hem los te schroeven van de onderste brede aandrijfrol.
3. Verwijder stof en materiaalresten.
4. Plaats de nieuwe aandrijfriem over de bovenste aandrijfrol en duw deze over de bredere rol, draai de riem tot deze in de groeven van elke rol zit.
5. Plaats de aandrijfriem bescherming terug en schroef de bevestigingsschroef goed vast.

OPBERGING

- Berg de machine op een droge en veilige plek, buiten het bereik van kinderen op.

GARANTIE

Om uw garantie te registreren, gaat u naar onze website op www.tritontools.com* en voert u uw gegevens in.

Uw gegevens worden opgeslagen in onze mailinglist (tenzij u anders aangeeft) voor informatie over nieuwe producten. De ingevulde gegevens worden aan geen enkele andere partij beschikbaar gesteld.

AANKOOPGEGEVENS

Datum van aankoop: ___ / ___ / ____

Model: TA1200BS

Serienummer: _____

Bewaar uw aankoopbon als aankoopbewijs

Triton Precision Power Tools garandeert de koper van dit product dat indien een onderdeel defect is vanwege fouten in materiaal of uitvoering binnen 3 jaar na de datum van de oorspronkelijke aankoop, Triton het defecte onderdeel gratis repareert of, naar eigen inzicht, vervangt.

Deze garantie heeft geen betrekking op commercieel gebruik en strekt zich niet uit tot normale slijtage of schade ten gevolge van een ongeluk, verkeerd gebruik of misbruik.

*Registreer uw product binnen 30 dagen online.

Algemene voorwaarden zijn van toepassing.

Dit heeft geen invloed op uw wettelijke rechten.

NL

Nous vous remercions d'avoir choisi cet équipement Triton. Ces instructions contiennent les informations nécessaires au fonctionnement efficace et sûr de ce produit. Veuillez lire attentivement ce manuel pour vous assurer de tirer pleinement avantage des caractéristiques uniques de votre nouvel équipement. Gardez ce manuel à portée de main et assurez-vous que tous les utilisateurs l'aient lu et bien compris avant toute utilisation.

TABLE DES MATIÈRES

Caractéristiques techniques	18	Instructions d'utilisation	22
Nomenclature	19	Accessoires	23
Symboles	19	Entretien	24
Consignes générales de sécurité	20	Recyclage	24
Usage conforme	21	Garantie	25
Avant utilisation	21		
Déballage	21		

CARACTÉRISTIQUES TECHNIQUES

Numéro de produit :	TA1200BS
Tension :	<p>Europe : 230–240 V ~ 50 Hz</p> <p>Afrique du Sud : 230–240 V c.a., 50/60 Hz</p> <p>Australie : 230–240 V c.a., 50/60 Hz</p> <p>Japon : 100 V ~ 110 V c.a., 50/60 Hz</p> <p>USA : 120 V ~ 60 Hz</p>
Puissance d'entrée :	1200 W / 1,6 CV
Vitesse à vide :	200–450 mètres/min.
Classe de protection :	
Surface de ponçage :	76 x 150 mm (3" x 6")
Dimensions de la bande abrasive :	76 x 533 mm (3" x 21")
Poids :	4,8 kg (10,6 lbs)
Informations sur le niveau d'intensité sonore et vibratoire	
Pression acoustique L_{pa} :	90 dB(A)
Puissance acoustique L_{wa} :	101 dB(A)
Incertitude K :	3 dB
Vibration pondérée ah (polissage) :	2,2 m/s ²
Incertitude :	1,5 m/s ²

Du fait de l'évolution constante de nos produits, les caractéristiques des produits Triton peuvent changer sans notification préalable.

L'intensité sonore peut dépasser 85 dB(A) et il est nécessaire que l'utilisateur porte des protections auditives.

Attention : Toujours porter des protections sonores lorsque le niveau d'intensité est supérieur à 85 dB(A) et limiter le temps d'exposition si nécessaire. Si l'intensité sonore devient inconfortable, même avec les protections, arrêter immédiatement d'utiliser l'appareil, vérifier que les protections soient bien mises et qu'elles soient adéquates avec le niveau sonore produit par l'appareil.

Attention : L'exposition de l'utilisateur aux vibrations peut engendrer une perte du toucher, des engourdissements, des picotements et ainsi réduire la capacité de préhension. De longues expositions peuvent également provoquer ces symptômes de façon chronique. Si nécessaire, limiter le temps d'exposition aux vibrations, et porter des gants anti-vibrations. Ne pas utiliser cet appareil avec vos mains sous des conditions en dessous de températures normales, car l'effet vibratoire en est accentué. Se référer au cas de figures des caractéristiques relatives aux vibrations pour calculer le temps et fréquence d'utilisation de l'appareil.

Les niveaux sonores et vibratoires des caractéristiques techniques sont déterminés en fonction de la norme EN60745 ou autres normes internationales. Ces données correspondent à un usage normale de l'appareil, et ce dans des conditions de travail normales. Un appareil mal entretenu, mal assemblé ou mal utilisé peut augmenter les niveaux sonores et vibratoires. Pour plus d'informations sur la directive des émissions sonores et vibratoires, visitez le site <http://osha.europa.eu/fr>.

NOMENCLATURE

- Poignée auxiliaire
- Tubulure d'évacuation de la poussière
- Bouton de marche continue
- Poignée principale
- Cache de la courroie de transmission
- Bouton de centrage de bande
- Verrou de la poignée
- Voyant de mise sous tension
- Gâchette marche/arrêt
- Sac à poussière
- Rouleau avant
- Levier de tension de la bande
- Rouleau d'entraînement
- Variateur de vitesse
- Presses d'inversion
- Vis de montage de butée arrière
- Butée arrière
- Cadre de ponçage (Vendu séparément, produit TBSIS)
- Boutons de réglage de hauteur (2)
- Bouton de fixation du cadre de ponçage (1)

Accessoires inclus :

- Bande abrasive grain 80 (préinstallée)
- Courroie de rechange (non montrée)

SYMBOLES



Port de protection auditive
Port de lunettes de sécurité
Port du masque respiratoire
Port du casque



Lire le manuel d'instructions



ATTENTION!



Construction de classe II (Double isolation pour une protection supplémentaire)



Protection de l'environnement

Les produits électriques usagés ne doivent pas être jetés avec les ordures ménagères. Veuillez les recycler dans les centres prévus à cet effet. Pour de plus amples informations, veuillez contacter votre municipalité ou point de vente.



Conforme à la réglementation et aux normes de sécurité pertinentes

CONSIGNES GÉNÉRALES DE SÉCURITÉ

AVERTISSEMENT : Veuillez lire l'intégralité des consignes de sécurité et des instructions. La non-respect de ces consignes et instructions peut entraîner un risque de choc électrique, d'incendie et/ou se traduire par des blessures graves.

Attention : Cet appareil n'est pas conçu pour être utilisé par des personnes (enfants compris) ayant des capacités physiques ou mentales réduites, ou n'ayant pas la connaissance ou l'expérience requise, à moins d'être sous la supervision d'une personne responsable de leur sécurité ou d'avoir reçu les instructions nécessaires. Les enfants ne doivent pas s'approcher et jouer avec cet appareil.

Veuillez conserver ces instructions et consignes de sécurité pour référence ultérieure.

L'expression « appareil électrique » employée dans les présentes consignes recouvre aussi bien les appareils filaires à brancher sur le secteur que les appareils sans fils fonctionnant sous batterie.

Sécurité sur la zone de travail

- Maintenir une zone de travail propre et bien éclairée. Des zones encombrées et mal éclairées sont sources d'accidents.
- Ne pas utiliser d'outils électriques dans des environnements explosifs, tels qu'à proximité de liquides, de gaz ou de poussières inflammables. Les appareils électriques produisent des étincelles susceptibles d'enflammer la poussière ou les vapeurs présentes.
- Eloigner les enfants et les passants pendant l'utilisation d'un appareil électrique. Ceux-ci peuvent provoquer une perte d'attention et faire perdre la maîtrise de l'appareil.

Sécurité électrique

- La prise d'un appareil électrique doit être adaptée à la prise du secteur. Ne jamais modifier la prise en aucune façon. Ne jamais utiliser d'adaptateur sur la prise électrique d'appareil mis à la terre. Des prises non modifiées, adaptées aux boîtiers de prise de courant, réduiront le risque de décharge électrique.
- Éviter le contact corporel avec les surfaces mises à la terre telles que tuyaux, radiateurs, cuisinières et réfrigérateurs. Le risque de décharge électrique est plus important si le corps est mis à la terre.
- Ne pas exposer l'appareil électrique à la pluie ou à l'humidité. L'infiltration d'eau dans un appareil électrique accroît le risque de décharge électrique.
- Ne pas maltraiter le cordon électrique. Ne jamais utiliser le cordon électrique pour porter, tirer ou débrancher l'appareil. Protéger le cordon électrique de la chaleur, du contact avec l'essence, des bords tranchants et pièces rotatives. Un cordon électrique endommagé ou entortillé accroît le risque de décharge électrique.
- Lors d'une utilisation de l'appareil électrique en extérieur, se servir d'une rallonge appropriée à une utilisation en extérieur. Cela réduit le risque de décharge électrique.
- Si une utilisation de l'appareil électrique dans un environnement humide ne peut être évitée, utiliser une alimentation protégée par un disjoncteur différentiel. L'utilisation d'un disjoncteur différentiel réduit le risque de décharge électrique.

Sécurité des personnes

- Rester vigilant et faire preuve de bon sens lors de la manipulation de l'appareil. Ne pas utiliser un appareil électrique lorsque l'on se trouve dans un état de fatigue, ou sous l'influence de drogues, d'alcool ou de médicaments. Un moment d'inattention pendant l'utilisation d'un outil électrique peut se traduire par des blessures graves.
- Porter un équipement de protection approprié. Toujours porter une protection oculaire. Le port de masque à poussières, chaussures de sécurité antidérapantes, casque de sécurité et protections antibruit adaptés aux différentes conditions de travail réduit le risque de blessures corporelles.
- Éviter tout démarrage accidentel ou intempestif. S'assurer que l'interrupteur marche-arrêt est en position d'arrêt avant de brancher l'appareil sur l'alimentation secteur ou d'installer la batterie, de prendre l'appareil ou de le transporter. Porter un appareil électrique tout en maintenant le doigt posé sur l'interrupteur ou brancher un appareil électrique dont l'interrupteur est sur la position de marche est source d'accidents.

- Enlever toute clé et tout instrument de réglage avant de mettre l'appareil électrique en marche. Une clé ou un instrument de réglage laissé fixé à un élément en rotation de l'appareil électrique peut entraîner des blessures physiques.
- Ne pas essayer d'atteindre une zone hors de portée. Se tenir toujours en position stable permettant de conserver l'équilibre. Cela permet de mieux contrôler l'appareil électrique dans des situations inattendues.
- Porter des vêtements appropriés. Ne pas porter de vêtements amples ou des bijoux pendents. Eloigner cheveux, vêtements et gants des pièces en mouvement. Les vêtements amples, les bijoux pendants et cheveux longs peuvent être happés par les pièces en rotation.
- Si l'appareil est pourvu de dispositifs destinés au raccord d'équipements d'extraction et de récupération de la poussière/sciure, s'assurer qu'ils soient bien fixés et utilisés correctement. L'utilisation de ces dispositifs peut réduire les risques dus à la poussière.

Utilisation et entretien des appareils électriques

- Ne pas forcer sur l'appareil électrique. Utiliser l'appareil électrique approprié au travail à effectuer. Un appareil électrique adapté et employé au rythme pour lequel il a été conçu permettra de réaliser un travail de meilleure qualité et dans de meilleures conditions de sécurité.
- Ne pas utiliser un appareil électrique dont l'interrupteur marche-arrêt est hors service. Tout appareil électrique dont la commande ne s'effectue plus par l'interrupteur marche-arrêt est dangereux et doit être réparé.
- Débrancher l'appareil électrique ou démonter sa batterie avant d'effectuer tout réglage ou changement d'accessoire et avant de le ranger. De telles mesures préventives réduiront les risques de démarrage accidentel.
- Ranger les appareils électriques inutilisés hors de portée des enfants et ne pas permettre l'utilisation de cet appareil aux personnes non habituées à son manøvement ou n'ayant pas lu les présentes instructions. Les appareils électriques sont dangereux dans les mains d'utilisateurs inexpérimentés.
- Veiller à l'entretien des appareils électriques. Vérifier que les éléments rotatifs soient bien alignés et non grippés. S'assurer de l'absence de pièces cassées ou endommagées susceptibles de nuire au bon fonctionnement de l'appareil. Si l'appareil électrique est endommagé, le faire réparer avant toute utilisation. De nombreux accidents sont dus à l'utilisation d'appareils électriques mal entretenus.
- Veiller à ce que les outils de coupe soient tenus affûtés et propres. Des outils de coupe bien entretenus, aux tranchants bien affûtés, sont moins susceptibles de se gripper et sont plus faciles à contrôler.
- Utiliser l'appareil électrique, les accessoires et outils à monter conformément à ces instructions, en tenant compte des conditions de travail et de la tâche à réaliser. Toute utilisation d'un appareil électrique autre que celle pour laquelle il a été conçu peut entraîner des situations à risque.

ATTENTION : Lorsque utilisé en Australie ou en Nouvelle Zélande, il est recommandé que cet appareil soit toujours alimenté via un disjoncteur différentiel ayant un courant résiduel de 30 mA ou moins.

Révision

- Ne faire réparer votre appareil électrique que par un réparateur qualifié utilisant uniquement des pièces de rechange identiques. Cela permet de maintenir la sécurité d'utilisation de l'appareil électrique

CONSIGNES DE SÉCURITÉ RELATIVES AUX APPAREILS DE PONÇAGE

ATTENTION : Tenez l'outil électrique par les poignées isolées ou surfaces de préhension uniquement, car la courroie ou la feuille abrasive pourrait entrer en contact avec son propre câble d'alimentation. Couper un câble « sous tension » pourrait mettre l'outil « sous tension » et donner un choc électrique à l'utilisateur.

ATTENTION : Utilisez un serre-joint ou un étau pour maintenir la pièce de travail sur une surface stable. Tenir la pièce de travail à la main ou contre le corps la rend instable et peut causer une perte de contrôle.

- Munissez-vous des équipements de sécurité appropriés, parmi lesquels un masque contre les poussières d'une protection minimum FFP2, des lunettes de sécurité et un casque anti-bruit.

- b) Il vous appartient de veiller à ce que les personnes se trouvant à proximité de votre zone de travail soient également protégées par des équipements adéquats.
- c) Observez une prudence particulière lors du ponçage de certaines essences de bois (le hêtre, le chêne, l'acajou et le teck, par exemple) car la poussière produite est toxique et peut provoquer des réactions aiguës chez certaines personnes.
- d) Ne vous servez jamais de cet outil pour travailler sur des matériaux contenant de l'amiante. Consultez un professionnel qualifié si vous n'êtes pas sûr si un objet contient de l'amiante.
- e) Ne poncez pas le magnésium ni les alliages qui en contiennent une proportion élevée.
- f) Tenez compte des peintures de finition et des traitements qui peuvent avoir été appliqués sur la matière à poncer. De nombreux traitements peuvent produire une poussière toxique ou dangereuse pour la santé. Si vous travaillez dans un bâtiment dont la construction est antérieure à 1960, sachez que la présence de peintures à base de plomb est fort probable.
- g) La poussière produite par le ponçage des peintures à base de plomb est particulièrement dangereuse pour les enfants, les femmes enceintes et les personnes atteintes d'hypertension. Faites en sorte que ces personnes se tiennent à l'écart de la zone de travail, même si elles portent un équipement de protection adéquat.
- h) Dans la mesure du possible, employez un système d'extraction des poussières pour mieux contrôler la dispersion des poussières.
- i) Observez la plus grande prudence lors de l'utilisation d'un même appareil pour poncer le bois et le métal. Les étincelles du métal peuvent aisément enflammer les poussières de bois. Nettoyez toujours complètement l'outil pour réduire le risque d'incendie.
- j) Videz le sac à poussière ou récipient fréquemment durant l'utilisation, avant de prendre une pause et après avoir fini de poncer. La poussière peut représenter un risque d'explosion. Ne jetez pas la poussière de ponçage dans un feu. Une combustion spontanée peut se produire lorsque des particules d'huile ou d'eau entrent en contact avec les particules de poussière. Éliminez les déchets de ponçage avec précaution et conformément aux lois et réglementations locales.
- k) Les surfaces de travail et le papier abrasif peuvent atteindre des températures très élevées au cours du travail ; en cas de signe de combustion (fumée ou cendre) de la surface de travail, arrêtez l'opération en cours et attendez que le matériel refroidisse. Ne touchez pas la surface de travail ni le papier abrasif avant qu'ils n'aient eu le temps de refroidir.
- l) Ne touchez pas la feuille de ponçage lorsqu'elle est en mouvement.
- m) Éteignez toujours l'appareil avant de le déposer.
- n) Ne vous servez pas de cet outil pour le ponçage humide. Les liquides qui entrent dans le boîtier moteur peuvent causer des chocs électriques graves.
- o) Débranchez toujours l'appareil avant de procéder au changement ou à l'installation d'un accessoire.
- p) Même lorsque l'outil est utilisé comme indiqué, il est impossible d'éliminer tous les facteurs de risque résiduels. Si vous avez des doutes quant à la manière sûre et correcte de procéder, il est recommandé de ne pas utiliser cet outil.

USAGE CONFORME

Ponceuse à bande pour des ponçages moyen à intensif afin de retirer une grande quantité de matériau, que ce soit sur du bois tendre ou dense et autres matériaux similaires.

DÉBALLAGE

- Déballez la ponceuse avec soin. Veillez à retirer tout le matériau d'emballage et familiarisez-vous avec toutes les caractéristiques du produit.
- Si des pièces sont endommagées ou manquantes, faites-les réparer ou remplacer avant d'utiliser l'appareil.

AVANT UTILISATION

ATTENTION : Assurez-vous que la ponceuse soit débranchée de sa source d'alimentation avant d'installer ou de changer tout accessoire.

- Cette ponceuse est livrée entièrement assemblée. Elle peut être utilisée immédiatement en sortant de la boîte.

BRANCHEMENT DU SYSTÈME D'EXTRACTION DE LA POUSSIÈRE

- Brancher l'appareil sur un aspirateur ou sur un système d'extraction de la poussière d'atelier est le moyen recommandé pour l'extraction de la poussière.
- Si un système d'extraction de la poussière n'est pas disponible, vous devez installer le sac à poussière fourni sur la tubulure d'extraction de la poussière (2) :



1. Utilisez le système baïonnette, en poussant et tournant jusqu'à ce que la baïonnette soit verrouillée. Assurez-vous que la fermeture-éclair du sac soit bien fermée.
2. Pour retirer le sac à poussière, désengagez la baïonnette en la tournant vers l'extérieur puis en tirant dessus.

ATTENTION : Retirez et n'utilisez PAS le sac à poussière lors du ponçage du métal. Les particules chaudes de métal et les étincelles peuvent enflammer les résidus de poussière de bois ou mettre le feu au sac. Branchez toujours la ponceuse sur un système d'extraction de la poussière d'atelier ou un aspirateur lorsque vous poncez du métal. Nettoyez toujours complètement l'appareil lorsque vous passez d'un ponçage du bois au ponçage du métal et vice versa.

SÉLECTION DE LA GRANULOMÉTRIE DE LA BANDE ABRASIVE

- Il existe des bandes de grains différents disponibles depuis votre revendeur Triton. Les granulométries les plus courantes sont : gros grain (grain 40), grain moyen (grains 80 et 100), et grain fin (grain 120).
- Utilisez le gros grain pour une finition grossière, le grain moyen pour adoucir et le grain fin pour la finition.
- Il est conseillé de faire un essai sur un petit morceau de matériau pour vérifier si la bande abrasive est la mieux adaptée à la tâche à réaliser.
- Pour tirer le maximum d'avantages de votre ponceuse, procurez-vous toujours des bandes abrasives de bonne qualité.

Remarque : Après un ponçage à la ponceuse à bande, une ponceuse orbitale peut être utilisée pour parfaire la finition. Cependant, ce processus entraîne la perte du détail du grain du bois. Utiliser en plus une ponceuse orbitale est recommandé si vous avez l'intention de peindre la surface de bois, ou si vous ne souhaitez pas conserver la visibilité du grain du bois.

F

INSTALLATION D'UNE BANDE ABRASIVE

ATTENTION : Débranchez toujours l'appareil de sa source d'alimentation avant d'effectuer une inspection, entretien ou nettoyage.

1. Relevez le levier de tension de la bande (12) pour relâcher la tension de la bande et pour la dégager.
2. Vérifiez que le raccord de la bande de rechange est solide et que ses bords ne s'effilochent pas.
3. Installez la nouvelle bande en vous assurant que la flèche imprimée à l'intérieur de la bande indique la même direction que celle figurant sur le côté de la ponceuse.
4. Rabaissez le levier de tension de la bande (12) pour tendre la bande.
5. Branchez la ponceuse et, en la tenant fermement, appuyez sur la gâchette marche/arrêt (9) pour laisser tourner la bande pendant un court instant.
6. Pendant que la bande tourne, centrez-la bien sur le rouleau (13) au moyen du bouton de centrage (6). Réitérez cette procédure jusqu'à ce que la bande soit correctement centrée. Une faible rotation du bouton suffit pour la déplacer. Laissez-la tourner après chaque réglage afin qu'elle prenne sa place. Faites tourner la ponceuse pendant une minute environ pour vérifier le bon centrage de la bande avant de l'utiliser sur une pièce de travail.

ATTENTION : Cessez toute utilisation lorsque la bande est usée ou endommagée.

ATTENTION : N'utilisez pas la même bande à poncer pour le bois et le métal. Les particules de métal s'incrusteront dans la bande et viendront rayer la surface du bois.



RÉGLAGE DE LA POIGNÉE AVANT

1. Abaissez le verrou de la poignée (7), et poussez ou tirez la poignée dans la position désirée.
2. Reverrouillez ensuite la poignée en poussant sur le verrou.

INSTRUCTIONS D'UTILISATION

MISE EN MARCHE/ARRÊT

Remarque : Le voyant néon de mise sous tension s'allume lorsque l'appareil est branché.

1. Appuyez sur la gâchette marche/arrêt (9) pour mettre la ponceuse en marche.
2. Il est possible de mettre la ponceuse en marche continue en appuyant sur la gâchette et en enfonçant le bouton de marche continue (3).
3. Pour éteindre la ponceuse, appuyez de nouveau sur la gâchette et relâchez-la.



ADJUSTING THE SPEED

- The speed can be adjusted to suit the material that requires sanding
- To adjust the speed, move the Variable Speed Control Knob (14) until the correct speed is attained

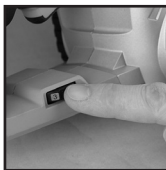

PONÇAGE

ATTENTION : Portez toujours des protections oculaires, auditives, un masque respiratoire adéquat et des gants appropriés lorsque vous utilisez cet appareil.

Remarque : Si possible, utilisez toujours un système de serrage pour immobiliser la pièce de travail sur l'établi.

ATTENTION : N'utilisez pas cette ponceuse pour poncer du magnésium.

Remarque : Assurez-vous toujours que la bande abrasive soit toujours en bon état.



1. Branchez l'appareil sur le secteur.
2. Appuyez sur la gâchette et laissez la bande atteindre la vitesse voulue avant de poser l'outil sur la surface à poncer.
3. Appuyez sur le bouton de marche continue (3) si vous souhaitez travailler pendant une période prolongée.
4. Abaissez l'outil sur la surface en appliquant une légère pression.
5. Poncez dans le sens du fil en effectuant des courses parallèles chevauchantes.
6. Pour enlever de la peinture ou aplanir un bois très rugueux, poncez en travers du fil à 45° dans les deux sens puis finissez dans le sens du fil.
7. Soulevez la ponceuse de la surface avant de l'éteindre.
8. Rappelez-vous de garder les mains à l'écart de la bande au moment d'éteindre l'appareil car elle continue à tourner pendant un court instant.

Remarque : Pour un ponçage plus efficace, videz le sac à poussière avant qu'il ne soit à moitié plein.

ATTENTION : N'utilisez pas le sac à poussière lors du ponçage du métal. Les particules chaudes de métal et les étincelles peuvent enflammer les résidus de poussière de bois ou mettre le feu au sac. Branchez toujours la ponceuse sur un système d'extraction de la poussière d'atelier ou un aspirateur ménager. L'adaptateur se fixe sur la tubulure d'extraction de la poussière (2).

VIDER LE SAC À POUSSIÈRE (SI INSTALLÉ)

ATTENTION : Eteignez et débranchez toujours l'appareil de sa source d'alimentation avant de désinstaller un système d'extraction de la poussière.

1. Pour retirer le sac à poussière, tournez vers l'arrière pour désengager la baïonnette, puis tirez.
2. Ouvrez le sac à poussière et réinstallez-le (Voir 'Branchement du système d'extraction de la poussière').

Remarque : Si la poussière du ponçage contient des substances nocives, comme des particules de vieilles peintures, vernis, enduits, etc., recyclez ces substances conformément aux réglementations et lois en vigueur.

ATTENTION : Pour un ponçage plus efficace, videz le sac à poussière avant qu'il ne soit à moitié plein.

Remarque : Nettoyez toujours complètement l'appareil lorsque vous passez d'un ponçage du bois au ponçage du métal et vice versa.



UTILISATION DES PRESSES D'INVERSION

Les presses d'inversion permettent d'utiliser la ponceuse à bande Triton de 76 mm en poste fixe. La ponceuse ne peut s'utiliser en poste fixe que lorsqu'elle est fermement fixée sur une surface solide et plane.

1. Repoussez la poignée auxiliaire (1) de la ponceuse le plus possible vers l'avant.
2. Placez la machine à l'envers sur une surface de travail solide et plane. Assurez-vous que la surface d'appui soit plane et qu'il y ait un espace suffisant pour disposer confortablement les presses d'inversion (15).
3. Insérez les presses d'inversion (15) à fond dans les emplacements de fixation de la ponceuse. Assurez-vous que la section fileté de chacune des presses d'inversion repose bien contre le bord du plan de travail.
4. Resserrez les écrous à ailette de manière à bien fixer l'appareil contre le plan de travail
5. Montez la butée arrière (17) et fixez-la en place au moyen de la vis (16) prévue à cet effet.
6. La butée arrière peut se fixer en position surélevée ou quasiment à ras de la bande de ponçage. Toutefois, assurez-vous bien qu'elle ne soit pas en contact avec la bande.
7. Installez le système d'extraction ou sac à sciures.
8. Allumez la ponceuse et actionnez le bouton de marche continue.
9. Laissez-la fonctionner un instant pour vérifier la solidité du montage et le bon centrage de la bande. Si nécessaire, éteignez l'appareil et corrigez le montage.



ATTENTION : N'employez PAS la ponceuse en poste fixe si elle n'est pas solidement fixée au plan de travail.

INSTALLATION OPTIONNELLE DU CADRE DE PONÇAGE (TBSIS)

- Le cadre de ponçage permet de contrôler la profondeur et de garantir la planéité du ponçage.
1. A l'aide des presses d'inversion (15), fixez la ponceuse à bande en position inverse sur un plan de travail solide et nivelé.
 2. Placez le cadre de ponçage (18) par-dessus la ponceuse, la surface lisse du cadre étant tournée vers vous, pour que les trous de fixation présents sur le cadre correspondent aux trous de fixation de la ponceuse.
 3. Introduisez les boutons de fixation du cadre (20) dans les deux trous de fixation pour installer le cadre sur la machine. Ne pas les serrer trop fort pour laisser une toute petite quantité de jeu.
 4. Introduisez le bouton de réglage de hauteur (19), et alignez l'encoche millimétrique souhaitée avec le repère gravé.

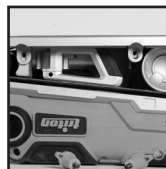

Remarque : pour la profondeur de ponçage, alignez l'encoche millimétrique la plus éloignée de la surface du cadre avec le repère (voir photo ci-dessus).

5. A l'aide d'un niveau à bulle, vérifiez que le cadre soit bien horizontal, puis serrez les boutons de fixation à fond pour fixer le cadre sur la machine.

UTILISATION DU CADRE DE PONÇAGE

- Nous recommandons de procéder à un ponçage à contre-fil.
- Commencez par placer la ponceuse en diagonale, comme si elle indiquait environ 10 ou 11 heures, puis déplacez-la lentement d'avant en arrière sur la pièce. Terminez par un ponçage dans le sens du fil.

ACCESSOIRES

- Une grande variété de bandes abrasives de différents grains et d'accessoires sont disponibles depuis votre revendeur Triton. Des pièces de rechange peuvent être obtenues depuis toolsparsonline.com.

ENTRETIEN

Attention : Débranchez l'appareil de sa source d'alimentation avant de le nettoyer.

INSPECTION GÉNÉRALE

- Vérifiez régulièrement que les vis de fixations soient toujours serrées, car elles peuvent devenir lâches.
- Vérifiez l'état du câble d'alimentation avant chaque utilisation. Ceci s'applique également pour les rallonges. Toute réparation doit être effectuée par un centre agréé de réparation TRITON.

NETTOYAGE

- Gardez l'appareil propre. La poussière et la saleté provoquent l'usure rapide des éléments internes de l'appareil et réduit sa durabilité. Utilisez une brosse souple ou un chiffon sec pour le nettoyage. Si possible, nettoyez les orifices de ventilation à l'air comprimé propre et sec.

LUBRIFICATION

- Lubrifiez légèrement les parties mobiles régulièrement avec un lubrifiant à vaporiser.

RECYCLAGE

Lorsque l'appareil n'est plus en état de fonctionner et qu'il n'est pas réparable, recyclez l'appareil en accord avec les réglementations nationales.

- Ne jetez pas les outils électriques et autres équipements électriques ou électroniques (DEEE) avec les ordures ménagères.
- Contactez les autorités locales compétentes en matière de gestion des déchets pour vous informer de la procédure à suivre pour recycler les outils électriques.

REMPLACEMENT DE LA COURROIE DE TRANSMISSION

Remarque : Une courroie de rechange est fournie avec la ponceuse. Pour d'autre changement ultérieur, des pièces de rechange peuvent être obtenues depuis toolsparsenline.com.

1. À l'aide d'un tournevis Phillips, retirez la vis maintenant le cache de la courroie de transmission (5) en place.
2. Retirez la bande usée en la dégageant de la grande poulie inférieure puis en la soulevant.
3. Enlevez la poussière et les débris.
4. Installez la nouvelle courroie sur la poulie d'entraînement supérieure puis poussez-la sur la plus grande poulie. Faites tourner la bande jusqu'à ce qu'elle se place dans la gorge de chaque poulie.
5. Remettez le cache en place et serrez la vis de fixation.

RANGEMENT

- Ranger cet outil dans un endroit sûr, sec et hors portée des enfants.

GARANTIE

Pour valider votre garantie, rendez-vous sur notre site internet www.tritontools.com* et saisissez vos coordonnées.

Vos coordonnées seront introduites dans notre liste de diffusion (sauf indication contraire) afin de vous informer de nos prochaines nouveautés. Les informations que vous nous fournirez ne seront pas communiquées à des tiers.

PENSE-BETE

Date d'achat : ___ / ___ / ___

Modèle : TA1200BS

Numéro de série : _____

Veillez conserver votre ticket de caisse comme preuve d'achat.

Si toute pièce de ce produit s'avérait défectueuse du fait d'un vice de fabrication ou de matériau dans les 3 ANS suivant la date d'achat, Triton Precision Power Tools s'engage auprès de l'acheteur de ce produit à réparer ou, à sa discrétion, à remplacer gratuitement la pièce défectueuse.

Cette garantie ne s'applique pas à l'utilisation commerciale et ne s'étend pas non plus à l'usure normale ou aux dommages causés par des accidents, des mauvais traitements ou une utilisation impropre.

* Enregistrez votre produit en ligne dans les 30 jours suivant la date d'achat.

Offre soumise à conditions.

Ceci n'affecte pas vos droits statutaires.

F

Vielen Dank, dass Sie sich für dieses Triton-Werkzeug entschieden haben. Diese Anleitung enthält wichtige Informationen für das sichere und effektive Arbeiten mit diesem Produkt. Bitte lesen Sie diese Anleitung sorgfältig durch, um den größtmöglichen Nutzen aus dem einzigartigen Design dieses Produkts ziehen zu können. Bewahren Sie diese Anleitung griffbereit auf und sorgen Sie dafür, dass alle Benutzer dieses Geräts sie gelesen und verstanden haben.

INHALT

Technische Daten	26	Vor Inbetriebnahme	29
Produktübersicht	27	Betrieb	30
Beschreibung der Symbole	27	Zubehör	31
Allgemeine Sicherheitshinweise	28	Instandhaltung	32
Zusätzliche Sicherheitshinweise für Schleifgeräte	28	Lagerung	32
Bestimmungsgemäße Verwendung	29	Entsorgung	32
Auspacken des Gerätes	29	Garantie	33

TECHNISCHE DATEN

Gerätenummer: TA1200BS	TA1200BS
Spannung:	EU: 220–240 V AC, 50 Hz SA: 220–240 V AC, 50/60 Hz AU: 220–240 V AC, 50/60 Hz JP: 100–110 V AC, 50/60 Hz USA: 120 V AC, 60 Hz
Aufnahmeleistung:	1.200 W (1,6 PS)
Leerlaufdrehzahl:	200–450 min ⁻¹
Schutzklasse:	
Schleiffläche:	76 mm x 150 mm
Schleifbandmaße:	76 mm x 533 mm
Gerätegewicht:	4,8 kg
Geräusch- und Vibrationsinformationen:	
Schalldruckpegel L _{PA} :	90 dB(A)
Schalleistungspegel L _{WA} :	101 dB(A)
Unsicherheit K:	3 dB(A)
Bewertete Vibration a _v :	2,2 m/s ²
Unsicherheit K:	1,5 dB(A)

Aufgrund der fortlaufenden Weiterentwicklung unserer Produkte können sich die technischen Daten von Triton-Produkten ohne vorherige Ankündigung ändern.

Der Schallintensitätspegel kann für den Bediener 85 dB(A) übersteigen und Lärmschutzmaßnahmen sind notwendig.

WARNUNG: Tragen Sie in Bereichen, in denen der Lärmpegel 85 dB(A) überschreitet, unbedingt angemessenen Gehörschutz und begrenzen Sie nach Möglichkeit die Belastungsdauer. Sollte trotz Gehörschutz Unbehagen irgendeiner Art auftreten, beenden Sie die Arbeit unverzüglich und überprüfen Sie den Gehörschutz auf korrekten Sitz und Funktion und stellen Sie sicher, dass dieser einen angemessenen Schutz für den Lärmpegel bietet, der von den verwendeten Werkzeugen ausgeht.

WARNUNG: Bei der Benutzung mancher Werkzeuge wird der Benutzer Vibrationen ausgesetzt, welche zum Verlust des Tastsinns, zu Taubheitsgefühl, Krabbeln und zu einer Verminderung der Handgreifkraft führen können. Langfristige Belastung kann zu chronischen Beschwerden führen. Begrenzen Sie, falls nötig, die Exposition zu Vibrationen und tragen Sie vibrationsmindernde Handschuhe. Verwenden Sie dieses Werkzeug nicht mit kalten Händen, da Vibrationen bei Temperaturen unter dem individuellen Komfortbereich eine stärkere Wirkung zeigen. Beurteilen Sie die Vibrationsbelastung unter Zuhilfenahme der Technischen Daten des jeweiligen Werkzeuges und bestimmen Sie die zulässige Belastungsdauer und -häufigkeit.

Die in den Technischen Daten angegebenen Geräusch- und Vibrationsinformationen werden nach EN 60745 bzw. vergleichbaren internationalen Standards bestimmt. Die angegebenen Werte beziehen sich auf eine normale Benutzung des Werkzeuges unter normalen Arbeitsbedingungen. Schlecht gewartete, inkorrekt montierte und unsachgemäß verwendete Werkzeuge können erhöhte Schallpegel und Vibrationswerte aufweisen. Weitere Informationen zur EU-Vibrationsrichtlinie und zu Schall- sowie Vibrationsbelastungen, die auch für Heimanwender relevant sein können, finden Sie auf den Seiten der Europäischen Agentur für Sicherheit und Gesundheitsschutz am Arbeitsplatz: www.osha.europa.eu.

PRODUKTÜBERSICHT

1. Vordergriff
2. Staubabsauganschluss
3. Dauerbetriebsknopf
4. Hauptgriff
5. Antriebsrollenabdeckung
6. Bandführungsknopf
7. Griffarretierung
8. Netzanschlussanzeige
9. Ein-/Aus-Schalter
10. Staubbeutel
11. Frontrolle
12. Bandspannhebel
13. Antriebsrolle
14. Drehzahlregler
15. Stationärhalterungen
16. Rückanschlagsschraube
17. Rückanschlag
18. Schleifrahmen (als Sonderzubehör separat erhältlich, Modell TBSIS)
19. Tiefenschraube
20. Rahmenfeststellschrauben

Im Lieferumfang enthaltenes Zubehör

- Schleifband, 80er-Körnung (montiert)
- Ersatzantriebsrolle (nicht abgebildet)

BESCHREIBUNG DER SYMBOLE



Gehörschutz tragen
Augenschutz tragen
Atemschutz tragen
Kopfschutz tragen



Bedienungsanleitung sorgfältig lesen



Achtung, Gefahr!



Schutzklasse II (doppelt isoliert)



Umweltschutz

Elektroaltgeräte dürfen nicht über den Hausmüll entsorgt werden. Nach Möglichkeit bitte über entsprechende Einrichtungen entsorgen. Lassen Sie sich bezüglich der sachgemäßen Entsorgung von Elektrowerkzeugen von der zuständigen Behörde oder dem Händler beraten.



Erfüllt die entsprechenden rechtlichen Vorschriften und Sicherheitsnormen

ALLGEMEINE SICHERHEITSHINWEISE

WARNUNG! Lesen Sie alle Sicherheitshinweise und Anweisungen. Versäumnisse bei der Einhaltung der Sicherheitshinweise und Anweisungen können elektrischen Schlag, Brand und/oder schwere Verletzungen verursachen.

WARNUNG: Dieses Gerät darf nicht von Personen (wie z.B. Kindern) mit eingeschränkter körperlicher oder geistiger Fähigkeiten oder von Personen ohne Erfahrung im Umgang mit einem solchen Gerät betrieben werden, außer wenn sie von einer für ihre persönliche Sicherheit verantwortlichen Person in der Benutzung unterwiesen worden sind und dabei beaufsichtigt werden. Kinder müssen beaufsichtigt werden, um sicherzustellen, dass sie das Gerät nicht als Spielzeug verwenden.

Bewahren Sie alle Sicherheitshinweise und Anweisungen für die Zukunft auf.

Der in den Sicherheitshinweisen verwendete Begriff „Elektrowerkzeug“ bezieht sich auf netzbetriebene Elektrowerkzeuge (mit Netzkabel) und auf akkubetriebene Elektrowerkzeuge (ohne Netzkabel).

Arbeitsplatzsicherheit

- Halten Sie Ihren Arbeitsbereich sauber und gut beleuchtet. Unordnung oder unbeluchtete Arbeitsbereiche können zu Unfällen führen.
- Arbeiten Sie mit dem Elektrowerkzeug nicht in explosionsgefährdeter Umgebung, in der sich brennbare Flüssigkeiten, Gase oder Stäube befinden. Elektrowerkzeuge erzeugen Funken, die den Staub oder die Dämpfe entzünden können.
- Halten Sie Kinder und andere Personen während der Benutzung des Elektrowerkzeugs fern. Bei Ablenkung können Sie die Kontrolle über das Gerät verlieren.

Elektrische Sicherheit

- Der Anschlussstecker des Elektrowerkzeuges muss in die Steckdose passen. Der Stecker darf in keiner Weise verändert werden. Verwenden Sie keine Adapterstecker gemeinsam mit schutzgeerdeten Elektrowerkzeugen. Unveränderte Stecker und passende Steckdosen verringern das Risiko eines elektrischen Schlages.
- Vermeiden Sie Körperkontakt mit geerdeten Oberflächen wie von Röhren, Heizungen, Herden und Kühlschränken. Es besteht ein erhöhtes Risiko durch elektrischen Schlag, wenn Ihr Körper geerdet ist.
- Halten Sie Elektrowerkzeuge von Regen oder Nässe fern. Das Eindringen von Wasser in ein Elektrowerkzeug erhöht das Risiko eines elektrischen Schlages.
- Zweckentfremden Sie das Kabel nicht, um das Elektrowerkzeug zu tragen, aufzuhängen oder um den Stecker aus der Steckdose zu ziehen. Halten Sie das Kabel fern von Hitze, Öl, scharfen Kanten oder sich bewegendem Geräteteilen. Beschädigte oder verwickelte Kabel erhöhen das Risiko eines elektrischen Schlages.
- Wenn Sie mit einem Elektrowerkzeug im Freien arbeiten, verwenden Sie nur Verlängerungskabel, die auch für den Außenbereich geeignet sind. Die Anwendung eines für den Außenbereich geeigneten Verlängerungskabels verringert das Risiko eines elektrischen Schlages.
- Wenn der Betrieb des Elektrowerkzeuges in feuchter Umgebung nicht vermeidbar ist, verwenden Sie einen Fehlerstromschutzschalter. Der Einsatz eines Fehlerstromschutzschalters vermindert das Risiko eines elektrischen Schlages.

Sicherheit von Personen

- Seien Sie aufmerksam, achten Sie darauf, was Sie tun, und gehen Sie mit Vernunft an die Arbeit mit einem Elektrowerkzeug. Benutzen Sie kein Elektrowerkzeug, wenn Sie müde sind oder unter dem Einfluss von Drogen, Alkohol oder Medikamenten stehen. Ein Moment der Unachtsamkeit beim Gebrauch des Elektrowerkzeuges kann zu ernsthaften Verletzungen führen.
- Tragen Sie persönliche Schutzausrüstung und immer eine Schutzbrille. Das Tragen persönlicher Schutzausrüstung, wie Staubmaske, rutschfeste Sicherheitsschuhe, Schutzhelm oder Gehörschutz, je nach Art und Einsatz des Elektrowerkzeuges, verringert das Risiko von Verletzungen.
- Vermeiden Sie eine unbeabsichtigte Inbetriebnahme. Vergewissern Sie sich, dass das Elektrowerkzeug ausgeschaltet ist, bevor Sie es an die Stromversorgung und/oder den Akku anschließen, es aufnehmen oder tragen. Wenn Sie beim Tragen des Elektrowerkzeuges den Finger am Schalter haben oder das Gerät eingeschaltet an die Stromversorgung anschließen, kann dies zu Unfällen führen.

d) Entfernen Sie Einstellwerkzeuge oder Spanschraubenschlüssel, bevor Sie das Elektrowerkzeug einschalten. Ein Werkzeug oder Schlüssel, der sich in einem drehenden Geräteteil befindet, kann zu Verletzungen führen.

- Vermeiden Sie eine unnatürliche Körperhaltung. Sorgen Sie für einen sicheren Stand und halten Sie jederzeit das Gleichgewicht. Auf diese Weise lässt sich das Elektrowerkzeug in unerwarteten Situationen besser kontrollieren.
- Tragen Sie geeignete Kleidung. Tragen Sie keine weite Kleidung oder Schmuck. Halten Sie Haare, Kleidung und Handschuhe fern von sich bewegendem Teilen. Lockere Kleidung, Schmuck oder lange Haare können von sich bewegendem Teilen erfasst werden.
- Wenn Staubabsaug- und -auffangeinrichtungen montiert werden können, vergewissern Sie sich, dass diese angeschlossen sind und richtig verwendet werden. Verwendung einer Staubabsaugung kann Gefährdungen durch Staub verringern.

Verwendung und Behandlung des Elektrowerkzeuges

- Überlasten Sie das Gerät nicht. Verwenden Sie für Ihre Arbeit das dafür bestimmte Elektrowerkzeug. Mit dem passenden Elektrowerkzeug arbeiten Sie besser und sicherer im angegebenen Leistungsbereich.
- Benutzen Sie kein Elektrowerkzeug, dessen Schalter defekt ist. Ein Elektrowerkzeug, das sich nicht mehr ein- oder ausschalten lässt, ist gefährlich und muss repariert werden.
- Ziehen Sie den Stecker aus der Steckdose und/oder entfernen Sie den Akku, bevor Sie Geräteeinstellungen vornehmen, Zubehöerteile wechseln oder das Gerät weglegen. Diese Vorsichtsmaßnahme verhindert den unbeabsichtigten Start des Elektrowerkzeuges.
- Bewahren Sie unbenutzte Elektrowerkzeuge außerhalb der Reichweite von Kindern auf. Lassen Sie Personen das Gerät nicht benutzen, die mit diesem nicht vertraut sind oder diese Anweisungen nicht gelesen haben. Elektrowerkzeuge sind gefährlich, wenn sie von unerfahrenen Personen benutzt werden.
- Pflegen Sie Elektrowerkzeuge mit Sorgfalt. Kontrollieren Sie, ob bewegliche Teile einwandfrei funktionieren und nicht klemmen, ob Teile gebrochen oder so beschädigt sind, dass die Funktion des Elektrowerkzeuges beeinträchtigt ist. Lassen Sie beschädigte Teile vor dem Einsatz des Gerätes reparieren. Viele Unfälle haben ihre Ursache in schlecht gewarteten Elektrowerkzeugen.
- Halten Sie Schneidwerkzeuge scharf und sauber. Sorgfältig gepflegte Schneidwerkzeuge mit scharfen Schneidkanten verklemmen sich weniger und sind leichter zu führen.
- Verwenden Sie Elektrowerkzeug, Zubehör, Einsatzwerkzeuge usw. entsprechend diesen Anweisungen. Berücksichtigen Sie dabei die Arbeitsbedingungen und die auszuführende Tätigkeit. Der Gebrauch von Elektrowerkzeugen für andere als die vorgesehenen Anwendungen kann zu gefährlichen Situationen führen.

WARNUNG! In Australien und Neuseeland darf dieses Gerät nur unter Verwendung einer Fehlerstromschutzeinrichtung (FI-Schalter) mit einem Bemessungsfehlerstrom von höchstens 30 mA an die Spannungsversorgung angeschlossen werden.

Service

- Lassen Sie Ihr Elektrowerkzeug nur von qualifiziertem Fachpersonal und nur mit Original-Ersatzteilen reparieren. Damit wird sichergestellt, dass die Sicherheit des Elektrowerkzeuges erhalten bleibt.

ZUSÄTZLICHE SICHERHEITSHINWEISE FÜR SCHLEIFGERÄTE

WARNUNG! Halten Sie das Elektrowerkzeug nur an den isolierten Handgriffen bzw. Griffflächen, denn das Schleifband/-blatt könnte mit dem Netzkabel in Kontakt kommen. Wird eine spannungsführende Leitung beschädigt, können dadurch freiliegende Metallteile des Elektrowerkzeuges unter Spannung gesetzt werden und dem Bediener einen Stromschlag versetzen.

WARNUNG! Setzen Sie Schraubzwingen o.ä. ein, um das Werkstück an einer stabilen Arbeitsfläche zu fixieren. Wird das Werkstück mit der Hand oder gegen den Körper gehalten, ist es nicht stabil genug und es kann zu einem Verlust der Kontrolle über das Gerät kommen.

- Tragen Sie stets geeignete persönliche Schutzausrüstung einschließlich Staubmaske (mindestens Schutzklasse FFP-2), Schutzbrille und Gehörschutz.

- b) Sorgen Sie dafür, dass alle in der Nähe des Arbeitsbereichs befindliche Personen ebenfalls geeignete persönliche Schutzausrüstung tragen.
- c) Seien Sie besonders vorsichtig beim Schleifen von Hölzern, die Giftstoffe erzeugen (z.B. Buche, Eiche, Mahagoni und Teak), da hierdurch bei einigen Personen starke Reaktionen hervorgerufen werden.
- d) Bearbeiten Sie niemals Asbest enthaltene Materialien. Falls Sie sich nicht sicher sind, ob ein Objekt Asbest enthält, ziehen Sie einen Fachmann hinzu.
- e) Schleifen Sie kein Magnesium oder Legierungen, die einen hohen Magnesiumanteil enthalten.
- f) Seien Sie beim Schleifen von Werkstoffen mit bemalten/behandelten Oberflächen vorsichtig. Beim Schleifen von behandelten Oberflächen kann giftiger oder anderweitig schädlicher Staub entstehen. Wenn Sie an einem Gebäude arbeiten, das vor 1960 gebaut wurde, ist die Wahrscheinlichkeit hoch, dass Sie bleihaltige Farbanstriche vorfinden.
- g) Der Staub, der beim Schleifen von bleihaltigen Farbanstrichen entsteht, ist besonders für Kinder, Schwangere und Menschen mit hohem Blutdruck gefährlich. Erlauben Sie diesen Personen nicht, sich in der Nähe des Arbeitsbereichs aufzuhalten, auch wenn diese geeignete persönliche Schutzausrüstung tragen.
- h) Setzen Sie zur Bekämpfung von Staub und Abfallstoffen nach Möglichkeit immer ein Staubabsaugsystem ein.
- i) Lassen Sie besondere Vorsicht walten, wenn Sie eine Maschine sowohl zum Schleifen von Holz als auch von Metall verwenden. Funken von der Metallbearbeitung können den Holzstaub leicht entzünden. Reinigen Sie das Gerät stets gründlich, um die Brandgefahr zu verringern.
- j) Entleeren Sie den Staubbeutel/-behälter während des Gebrauchs regelmäßig, d.h. vor dem Einlegen von Pausen und nach Abschluss der Schleifanwendung. Staub stellt eine Explosionsgefahr dar. Schütten Sie Schleifstaub daher nicht ins offene Feuer. Wenn Öl- oder Wassertropfen mit Staubteilchen in Berührung gelangen, kann es zu Selbstentzündung kommen. Entsorgen Sie Abfallstoffe sorgfältig und vorschriftsmäßig entsprechend der örtlich geltenden Gesetze und Bestimmungen.
- k) Arbeitsflächen und Schleifblätter können während der Arbeit sehr heiß werden. Wenn Anzeichen von Verbrennung (Rauch oder Asche) auf der Arbeitsfläche zu erkennen sind, stellen Sie die Arbeit ein und lassen Sie das Werkstück abkühlen. Berühren Sie die Arbeitsfläche und das Schleifblatt nicht, bevor beide abkühlen konnten.
- l) Den laufenden Schleifaufsatz nicht berühren.
- m) Schalten Sie das Gerät stets aus, bevor Sie es ablegen.
- n) Gerät nicht zum Nassschleifen verwenden. In das Motorgehäuse eindringende Flüssigkeiten können schwere Stromschläge verursachen.
- o) Trennen Sie das Gerät stets vom Stromnetz, bevor Sie Schleifblatt- oder Zubehörexwechsel vornehmen.
- p) Auch wenn dieses Gerät wie vorgeschrieben verwendet wird, ist es nicht möglich, sämtliche Restrisiken auszuschließen. Sollten Sie sich in irgendeiner Weise unsicher bezüglich der sachgemäßen und sicheren Benutzung dieses Werkzeugs sein, verwenden Sie es nicht.

BESTIMMUNGSGEMÄSSE VERWENDUNG

Bandschleifer für hohen Materialabtrag bei mittleren bis anspruchsvollen Schleifanwendungen auf Weich- und Hartholz u.ä.

AUSPACKEN DES GERÄTES

- Packen Sie Ihr Werkzeug vorsichtig aus und überprüfen Sie es. Machen Sie sich vollständig mit all seinen Eigenschaften und Funktionen vertraut.
- Vergewissern Sie sich, dass sämtliche Teile des Werkzeugs vorhanden und in einwandfreiem Zustand sind. Sollten Teile fehlen oder beschädigt sein, lassen Sie diese ersetzen, bevor Sie das Werkzeug verwenden.

VOR INBETRIEBNAHME

WARNUNG! Trennen Sie den Schleifer stets vom Stromnetz, bevor Sie Zubehör anbringen oder wechseln.

- Dieses Schleifgerät wird vollständig montiert und betriebsbereit geliefert.

STAUBABSAUGUNG

- Der Schleifer sollte nach Möglichkeit stets an einen Staubsauger oder eine Werkstattstaubungsanlage angeschlossen werden.
- Falls diese Möglichkeit nicht besteht, ist der im Lieferumfang enthaltene Staubbeutel wie folgt am Staubabsauganschluss (2) zu befestigen:

1. Stecken Sie den Staubbeutel auf den Bajonettverschluss auf und drehen Sie ihn, bis er fest sitzt. Vergewissern Sie sich, dass der Reißverschluss am Staubbeutel geschlossen ist.
2. Lösen Sie den Bajonettverschluss zum Abnehmen des Staubbeutels durch Drehen nach außen und ziehen Sie den Beutel dann ab.



WARNUNG! Verwenden Sie den Staubbeutel nicht beim Schleifen von Metall. Die heißen Metallpartikel könnten dazu führen, dass Holzstaubreste oder der Beutel selbst Feuer fangen. Schließen Sie zum Schleifen von Metall stets einen Haushaltsstaubsauger oder eine Werkstattstaubungsanlage an das Gerät an. Reinigen Sie das Gerät stets äußerst gründlich, bevor Sie vom Holzschleifen zum Metallschleifen und umgekehrt wechseln.

WAHL DER SCHLEIFBANDKÖRNUNG

Über Ihren Triton-Fachhändler sind unterschiedliche Schleifbandkörnungen erhältlich. Die gebräuchlichsten Körnungen sind grob (40er-Körnung), mittel (80er- und 100er-Körnung) und fein (120er-Körnung).

- Die grobe Körnung dient zum groben Abschleifen, die mittlere zum Glätten der Oberfläche und die feine für die Endbearbeitung.
- Nehmen Sie stets einen Probelauf auf einem Reststück vor, um die für die jeweilige Aufgabe am besten geeignete Körnung zu bestimmen.
- Verwenden Sie stets qualitativ hochwertige Schleifbänder, um bestmögliche Schleifergebnisse zu erzielen.

Hinweis: Nach der Bearbeitung mit dem Bandschleifer bietet es sich an, einen Schwingschleifer zu verwenden, um eine noch höhere Oberflächengüte zu erzielen. Dadurch wird jedoch die Holzmaserung nahezu unsichtbar. Das anschließende Schleifen mit einem Schwingschleifer empfiehlt sich, wenn die Oberfläche mit einem Anstrich versehen werden soll oder die Sichtbarkeit der Holzmaserung nicht entscheidend ist.

D

EINSANNEN DES SCHLEIFBANDS

WARNUNG! Trennen Sie den Schleifer vom Stromnetz, bevor Sie Inspektionen, Wartungs- oder Reinigungsarbeiten vornehmen.

1. Drehen Sie den Bandspannhebel (12), um die Spannung vom Schleifband zu nehmen, und ziehen Sie das alte Schleifband ab.
2. Vergewissern Sie sich, dass das neue Schleifband eine feste Naht hat und an den Kanten nicht ausgefranst ist.
3. Bringen Sie das neue Schleifband in Position, wobei der Pfeil auf der Bandinnenseite in dieselbe Richtung wie der Pfeil auf dem Schleifer zeigen muss.
4. Drehen Sie den Bandspannhebel (12), um das Schleifband zu spannen.
5. Schließen Sie den Schleifer an das Stromnetz an. Halten Sie das Gerät gut fest und betätigen Sie dann den Ein-/Aus-Schalter (9). Lassen Sie nun das Schleifband kurze Zeit laufen.
6. Richten Sie das Schleifband, während es läuft, mithilfe des Bandführungsknopfes (6) auf die Mitte der Antriebsrolle (13) aus. Wiederholen Sie den Einschalt- und Bändeinstellvorgang so lange, bis das Band ordnungsgemäß ausgerichtet ist. Zur Zentrierung des Schleifbands sind nur wenige Umdrehungen nötig; halten Sie den Knopf einige Sekunden gedrückt, bis sich das Band angepasst hat. Lassen Sie den Schleifer etwa eine Minute laufen, um die Schleifbandausrichtung zu überprüfen, bevor das Gerät mit dem Werkstück in Berührung kommt.

WARNUNG! Verwenden Sie keine übermäßig abgenutzten oder beschädigten Schleifbänder.

WARNUNG! Verwenden Sie nicht dasselbe Schleifband für Holz und Metall. Metallpartikel lagern sich am Band an und zerkratzen dann Holzoberflächen.

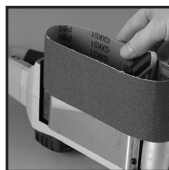

GRIFFEINSTELLUNG

- Schieben Sie die Griffarretierung (7) nach unten und bringen Sie den Vordergriff (1) dann in die gewünschte Stellung.
- Stellen Sie den Griff in dieser Position fest, indem Sie die Griffarretierung wieder nach oben schieben.

BEDIENUNG

EIN- UND AUSSCHALTEN

Hinweis: Die Netzanschlussanzeige „ON“ („Ein“) leuchtet, wenn das Gerät ans Stromnetz angeschlossen ist.

1. Betätigen Sie den Ein-/Aus-Schalter (9) zum Einschalten des Schleifgeräts.
2. Halten Sie den Ein-/Aus-Schalter gedrückt und betätigen Sie gleichzeitig den Dauerbetriebsknopf (3), um den Schleifer auf Dauerbetrieb zu schalten.
3. Betätigen Sie zum Ausschalten des Geräts den Ein-/Aus-Schalter erneut und geben Sie ihn dann frei.



GESCHWINDIGKEITSREGELUNG

- Die Geschwindigkeit kann dem zu schleifenden Material entsprechend angepasst werden.
- Verstellen Sie den Drehzahlregler (14) so lange, bis die für die jeweilige Aufgabe benötigte Geschwindigkeit erreicht ist.

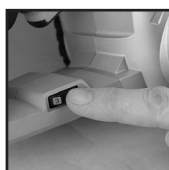

SCHLEIFEN

WARNUNG! Tragen Sie bei der Arbeit mit diesem Gerät stets Augenschutz, eine geeignete Staubschutzmaske, Gehörschutz und Schutzhandschuhe.

Hinweis: Befestigen Sie Ihr Werkstück nach Möglichkeit stets mit Schraubzwingen o.ä. an der Werkbank.

WARNUNG! Verwenden Sie den Schleifer nicht zum Abschleifen von Magnesium.

Hinweis: Vergewissern Sie sich stets, dass sich das Schleifband in ordnungsgemäÙem Zustand befindet.

1. Schließen Sie das Gerät an das Stromnetz an.



2. Betätigen Sie den Ein-/Aus-Schalter (9) und warten Sie, bis das Schleifband seine volle Geschwindigkeit erreicht hat, bevor Sie das Gerät auf das Werkstück setzen.
3. Wenn fortlaufender Betrieb gewünscht wird, drücken Sie den Dauerbetriebsknopf (3).
4. Setzen Sie das Gerät auf die Oberfläche auf und üben Sie leichten Druck auf den Schleifer aus.
5. Schleifen Sie in Faserrichtung und in sich parallel überschneidenden Bahnen.
6. Schleifen Sie zum Abtragen von Farbe oder zur Glättung sehr rauen Holzes in einem 45°-Winkel in zwei Richtungen quer zur Faser und abschließend parallel zur Faser.
7. Heben Sie den Schleifer vor dem Ausschalten stets vom Werkstück ab.
8. Halten Sie die Hände vom Schleifband fern, da es nach dem Abschalten noch kurzzeitig weiterläuft.

Hinweis: Entleeren Sie zur optimalen Staubabsaugung den Staubbeutel, wenn er höchstens halb gefüllt ist.

WARNUNG! Verwenden Sie den Staubbeutel nicht beim Schleifen von Metall. Die heißen Metallpartikel könnten dazu führen, dass Holzstaubreste oder der Beutel selbst Feuer fangen. Ein Haushaltsstaubsauger oder ein Werkstattstaubsaugensystem können mithilfe eines Staubsaugadapters an den Schleifer angeschlossen werden. Der Adapter passt in den Staubabsaugstutzen (2).

ENTLEEREN DES STAUBBEUTELS (SOFERN VORHANDEN)

WARNUNG! Schalten Sie den Schleifer stets aus und trennen Sie ihn vom Stromnetz, bevor Sie den Staubbeutel bzw. die Entstaubungsanlage abkoppeln.

1. Lösen Sie den Bajonettverschluss zum Abnehmen des Staubbeutels durch Drehen nach außen und ziehen Sie den Beutel dann ab.
2. Öffnen Sie den Beutel, entleeren Sie ihn und bringen Sie ihn anschließend wieder an (siehe „Staubabsaugung“).



Hinweis: Entsorgen Sie Schleifstaub, der schädliche Substanzen wie z.B. Farbpartikel, Lacke, Oberflächenbeschichtungen u.ä. enthält, stets vorschriftsmäßig.

WARNUNG! Entleeren Sie den Staubbeutel zur optimalen Staubabsaugung, wenn er höchstens halb gefüllt ist.

Hinweis: Reinigen Sie das Gerät stets äußerst gründlich, bevor Sie vom Holzschleifen zum Metallschleifen und umgekehrt wechseln.

VERWENDUNG DER STATIONÄRHALTERUNGEN

- Mit den Zwingen des Stationärmontagesatzes lässt sich der 76-mm-Bandschleifer von Triton stationär in Umkehrposition verwenden. Der Schleifer darf nur in umgekehrter Position verwendet werden, wenn er sicher an einer geeigneten Vorrichtung mit einer stabilen, flachen Arbeitsfläche eingespannt ist.

MONTAGE

1. Schieben Sie den Vordergriff (1) ganz nach vorn.
2. Drehen Sie das Gerät um und stellen Sie es auf eine feste, ebene Arbeitsfläche. Achten Sie darauf, dass die Unterseite flach ist und ausreichend Platz für die unteren Spannarme der Stationärhalterungen (15) vorhanden ist.
3. Führen Sie die Stationärhalterungen (15) ganz in die Befestigungspositionen am Schleifer ein. Achten Sie dabei darauf, dass die Gewindeabschnitte der Stationärhalterungen senkrecht und fest an der Kante des Werkstückes anliegen.
4. Ziehen Sie die Flügelmuttern an, so dass der Schleifer fest an der Arbeitsfläche eingespannt ist.
5. Bringen Sie den Rückanschlag (17) mit Hilfe der Rückanschlagsschraube (16) an.
6. Der Rückanschlag kann in einer erhöhten Position oder auf fast einer Höhe mit dem Schleifband befestigt werden. Achten Sie aber darauf, dass er das Schleifband nicht berührt.
7. Bringen Sie das Staubabsaugsystem beziehungsweise den Staubbeutel an.
8. Schalten Sie den Schleifer ein und betätigen Sie den Dauerbetriebsschalter, um den Schleifer längere Zeit laufen zu lassen.
9. Lassen Sie den Schleifer laufen, um Stabilität und korrekte Ausrichtung des Schleifbandes zu prüfen. Schalten Sie bei Bedarf das Gerät aus und wiederholen Sie den Montagevorgang.

WARNUNG! Bandschleifer niemals in Umkehrposition verwenden, wenn er nicht fest an der Arbeitsfläche eingespannt ist!



MONTAGE DES SCHLEIFRAHMENS TBSIS (SONDERZUBEHÖR)

- Mit dem Schleifrahmen lässt sich die Schleiftiefe steuern und Riefenbildung und ein Kippen des Schleifers werden verhindert.
1. Spannen Sie den Bandschleifer mit den Stationärhalterungen (15) umgekehrt auf einer festen, flachen und ebenen Arbeitsfläche ein.
 2. Setzen Sie den Schleifrahmen (18) mit der glatten Oberfläche nach oben so über den Schleifer, dass sich die Montagepositionen im Rahmen mit den Montagepositionen am Bandschleifer decken.
 3. Setzen Sie die Rahmenfeststellschrauben (20) auf der Seite ein, auf der sich zwei Montagepositionen befinden. Ziehen Sie die Schrauben an, aber lassen Sie dabei noch ein wenig Spiel.
 4. Setzen Sie die Tiefenschraube (19) in die einzelne Montageposition (auf der den Rahmenfeststellschrauben gegenüberliegenden Seite) ein. Richten Sie die Tiefenkalibrierungen in der gewünschten Position auf den Skalenzeiger aus. **HINWEIS:** Um eine minimale Schleiftiefe einzustellen, richten Sie die Kalibrierungen so weit wie möglich von der Rahmenoberfläche entfernt aus (siehe oben).
 5. Überprüfen Sie mit einer Wasserwaage, dass der Rahmen absolut waagrecht liegt, und ziehen Sie dann die Feststellschrauben vollständig an, um den Rahmen für den Einsatz zu fixieren.



VERWENDUNG DES SCHLEIFRAHMENS

- Es wird empfohlen, zunächst gegen Faserrichtung zu schleifen.
- Halten Sie den Schleifer auf etwa 10 oder 11 Uhr und schalten Sie ihn ein. Bewegen Sie ihn dann langsam über das Werkstück hin und her. Schleifen Sie abschließend parallel zur Faserrichtung.

ZUBEHÖR

- Eine Reihe von Schleifbändern in unterschiedlichen Körnungen sowie weiteres Zubehör ist über Ihren Triton-Fachhändler erhältlich. Ersatzteile können unter toolsparesonline.com bezogen werden.

INSTANDHALTUNG

WARNUNG! Trennen Sie den Schleifer stets vom Stromnetz, bevor Sie Inspektionen, Wartungs- oder Reinigungsarbeiten vornehmen.

ALLGEMEINE INSPEKTION

- Überprüfen Sie alle Befestigungsschrauben in regelmäßigen Abständen auf festen Sitz, da sie sich mit der Zeit durch Vibration lockern können.
- Kontrollieren Sie das Netzkabel des Gerätes vor jedem Gebrauch auf Schäden und Verschleiß. Reparaturen müssen durch eine zugelassene Triton-Reparaturwerkstatt erfolgen. Dies gilt auch für mit dem Gerät verwendete Verlängerungskabel.

REINIGUNG

- Halten Sie Ihr Gerät stets sauber. Durch Staub und Schmutz verschleifen die inneren Teile schnell und die Lebensdauer des Gerätes wird verkürzt. Säubern Sie das Gerätegehäuse mit einer weichen Bürste oder einem trockenen Tuch. Die Entlüftungsöffnungen gegebenenfalls mit sauberer, trockener Druckluft reinigen, sofern verfügbar.

SCHMIERUNG

- Schmieren Sie alle beweglichen Teile in regelmäßigen Abständen mit einem geeigneten Sprühschmiermittel.

ENTSORGUNG

Beachten Sie bei der Entsorgung von defekten und nicht mehr reparablen Elektrowerkzeugen die geltenden Vorschriften und Gesetze.

- Elektrowerkzeuge und andere elektrische und elektronische Altgeräte nicht über den Hausmüll entsorgen.
- Lassen Sie sich von der zuständigen Behörde bezüglich der ordnungsgemäßen Entsorgung von Elektrowerkzeugen beraten.

SCHLEIFBANDWECHSEL

Hinweis: Ein Ersatzantriebsriemen ist im Lieferumfang dieses Schleifers enthalten. Weitere Ersatzteile können über Ihren Triton-Fachhändler oder unter toolspareonline.com bezogen werden.

1. Entfernen Sie mit einem Kreuzschlitzschraubendreher die Schraube, mit der die Antriebsrollenabdeckung (5) befestigt ist.
2. Entnehmen Sie das Schleifband, indem Sie es von der unteren, größeren Laufrolle lösen und dann herunterziehen.
3. Befreien Sie die Rollen von Schmutz und Staub.
4. Ziehen Sie das neue Schleifband zuerst über die obere Laufrolle und schieben Sie es dann auf die untere Laufrolle. Drehen Sie das Schleifband so lange, bis es in den Nuten der Rollen eingerastet ist.
5. Setzen Sie die Antriebsrollenabdeckung wieder auf und ziehen Sie die Befestigungsschraube an.

LAGERUNG

- Gerät an einem sicheren, trockenen Ort außerhalb der Reichweite von Kindern lagern.

GARANTIE

Zur Anmeldung Ihrer Garantie besuchen Sie bitte unsere Website www.tritontools.com* und tragen dort Ihre persönlichen Daten ein.

Ihre Angaben werden (wenn nicht anders angewiesen) in unseren elektronischen Verteiler aufgenommen, damit Sie Information über zukünftige Produkteinführungen erhalten. Die von Ihnen bereitgestellten Angaben werden nicht an Dritte weitergegeben.

KAUFINFORMATION

Kaufdatum: ___ / ___ / ___

Modell: TA1200BS

Seriennummer
(siehe Motorgehäuse): _____

Bewahren Sie bitte Ihren Beleg als Kaufnachweis auf.

Triton garantiert dem Käufer dieses Produkts, dass Triton, wenn sich Teile dieses Produkts innerhalb von 3 Jahren ab Originalkaufdatum infolge fehlerhafter Materialien oder Arbeitsausführung als defekt erweisen, das mangelhafte Teil nach eigenem Ermessen entweder kostenlos reparieren oder ersetzen wird.

Diese Garantie gilt nicht für kommerzielle Verwendung und erstreckt sich nicht auf normalen Verschleiß oder Schäden infolge von Unfall, Missbrauch oder unsachgemäßer Verwendung.

*Bitte registrieren Sie sich innerhalb von 30 Tagen nach dem Kauf online. Es gelten die allgemeinen Geschäftsbedingungen.

Ihre gesetzlich festgelegten Rechte werden dadurch nicht eingeschränkt.

D

Grazie per aver acquistato questo utensile Triton. Queste istruzioni contengono informazioni utili per il funzionamento sicuro ed affidabile del prodotto.
Per essere sicuri di utilizzare al meglio il potenziale dell'utensile si raccomanda pertanto di leggere a fondo questo manuale.
Conservare il manuale in modo che sia sempre a portata di mano e accertarsi che l'operatore dell'elettro utensile lo abbia letto e capito a pieno.

INDICE

Specifiche tecniche	42	Operazione	48
Familiarizzazione del prodotto	43	Accessori	48
Descrizione dei simboli	43	Manutenzione	49
Sicurezza generale	44	Smaltimento	49
Uso previsto	45	Risoluzione dei problemi	50
Disimballaggio dello strumento	45	Garanzia	51
Prima dell'uso	45		

SPECIFICHE TECNICHE

No di modello:	TA1200BS
Tensione:	UE - 220 - 240 V AC, 50 Hz SA - 220 - 240V AC, 50/60Hz AU - 220 - 240V AC, 50/60Hz JP - 100 - 110V AC, 50/60Hz USA - 120 V CA, 60 Hz
Potenza di ingresso:	1200W (1.6hp)
Velocità a vuoto:	200-450min ⁻¹
Classe di protezione:	
Superficie di levigatura:	S76 x 150 mm (3 "x 6")
Dimensioni del nastro abrasivo :	76 x 533 mm (3 "x 21 ")
Peso:	4.8kg (10,6lbs)
Informazioni sul suono e sulle vibrazioni:	
Pressione acustica L _{PA} :	90 dB (A)
Potenza sonora L _{WA} :	101dB (A)
Tolleranza K:	3dB
Vibrazione ponderata A _v :	2.2m/s ²
Tolleranza K:	1.5m/s ²

Come parte del nostro continuo sviluppo dei prodotti, le specifiche dei prodotti Triton possono variare senza preavviso.

Il livello di intensità del suono per l'operatore può superare i 85 dB (A) e le misure di protezione del suono sono necessari.

ATTENZIONE: Indossare sempre protezioni per le orecchie, dove il livello sonoro supera i 85 dB (A) e limitare il tempo di esposizione, se necessario. Se i livelli sonori sono scomodi, anche con la protezioni per le orecchie, smettere di usare lo strumento immediatamente e controllare la protezione acustica sia montata correttamente e fornisce il corretto livello di isolamento acustico per il livello del suono prodotto dal vostro strumento.

ATTENZIONE: l'esposizione dell'utente alle vibrazioni dello strumento può causare la perdita del senso del tatto, intorpidimento, formicolio e riduzione della capacità di presa. Esposizione a lungo termine può portare ad una condizione cronica. Se necessario, limitare la lunghezza del tempo esposti a vibrazioni e utilizzare guanti anti-vibrazione. Non utilizzare lo strumento con le mani sotto ad una temperatura normale comoda, siccome le vibrazioni avranno un effetto maggiore. Utilizzare i dati forniti nella specifica relativa alle vibrazioni per calcolare la durata e la frequenza di funzionamento dello strumento.

I livelli sonori e vibrazioni nella specifica sono determinate a secondo EN60745 o simili standard internazionali. Le figure rappresentano un normale utilizzo per lo strumento in normali condizioni di lavoro. Uno strumento a mal tenuta, montata in modo errato, o usato in modo improprio, possono produrre un aumento dei livelli di rumore e vibrazioni. www.osha.europa.eu fornisce informazioni sui livelli sonori e vibrazioni nei luoghi di lavoro che possono essere utili per gli utenti domestici che utilizzano strumenti per lunghi periodi di tempo.

FAMILIARIZZAZIONE PRODOTTO

1. Maniglia ausiliaria
2. Presa di estrazione polvere
3. Pulsante di blocco
4. Maniglia principale
5. Copri cinghia di trasmissione
6. Manopola di regolazione di monitoraggio
7. Blocco maniglia
8. Spia di Accensione Neon
9. Grilletto On / Off
10. Sacchetto antipolvere
11. Rullo della cinghia anteriore
12. Leva di tensione cinghia
13. Rullo di trasmissione
14. Manopola di controllo della velocità variabile
15. Morsetti d'inversione
16. Vite di bloccaggio posteriore
17. Blocco posteriore
18. Telaio di levigatura (venduto separatamente, prodotto TBSIS)
19. Ghiera di bloccaggio piastra di profondità
20. Manopole di bloccaggio telaio

Accessori inclusi:

- Grana 80 nastro abrasivo (pre-installato)
- Cinghia di trasmissione di ricambio (non mostrato)

DESCRIZIONE DEI SIMBOLI



Usare la protezione acustica
Indossare occhiali di protezione
Indossare una protezione per la respirazione
Indossare il casco



Leggere il manuale di istruzioni



Attenzione!



Caricabatterie: costruzione di Classe II (doppio isolamento per la protezione supplementare)



Protezione Ambientale

Rifiuti dei prodotti e le batterie elettriche, comprese le batterie Li-Ion, non devono essere smaltiti con i rifiuti domestici. Riciclare dove esistono strutture. Rivolgersi alle autorità locali o al rivenditore per consigli sul riciclaggio.



Conforme alle normative pertinenti e gli standard di sicurezza.

NORME GENERALI DI SICUREZZA

AVVERTENZA: Leggere ed assimilare tutte le istruzioni. La non osservanza delle seguenti istruzioni può causare scosse elettriche, incendi e/o lesioni gravi.

ATTENZIONE: Questo apparecchio non è destinato all'uso da parte di persone (inclusi i bambini) con capacità ridotta, fisiche o mentali o con mancanza di esperienza o di conoscenza, a meno che non siano controllati o istruiti all'uso dell'apparecchio da una persona responsabile della loro sicurezza. I bambini devono essere sorvegliati per assicurarsi che non giochino con l'apparecchio.

Conservare tutte le avvertenze di pericolo e le istruzioni operative per ogni esigenza futura.

Il termine "elettroutensile" si riferisce all'utensile a rete fissa (con filo) o un utensile a batteria (senza filo).

Area di lavoro

- Mantenere l'area di lavoro pulita e adeguatamente illuminata. Il disordine e le zone di lavoro non illuminate possono essere fonte di incidenti.
- Non usare gli elettroutensili in presenza di atmosfere esplosive, come liquidi, gas e polveri infiammabili. Gli elettroutensili producono scintille che potrebbero accendere le polveri o i fumi.
- Tenere altre persone e i bambini a distanza di sicurezza durante l'impiego dell'utensile elettrico. Eventuali distrazioni potrebbero far perdere il controllo dell'utensile all'operatore.

Sicurezza elettrica

- Le spine degli elettroutensili devono essere compatibili con le prese di corrente. Non modificare in alcun modo la spina dell'elettroutensile. Non usare adattatori con gli elettroutensili dotati di collegamento di messa a terra. L'uso delle spine originali non modificate e delle prese corrispondenti ridurrà il rischio di scosse elettriche.
- Evitare il contatto del corpo con le superfici collegate a massa come i tubi, i radiatori, le cucine e i frigoriferi. Se il corpo dell'operatore è collegato alla terra o alla massa il rischio di scosse elettriche è maggiore.
- Non esporre gli elettroutensili alla pioggia e non lasciarli in ambienti umidi o bagnati. L'ingresso dell'acqua in una macchina utensile aumenta il rischio di scosse elettriche.
- Non usare il cavo in modo improprio. Non afferrare mai il cavo per trasportare, tirare o staccare l'elettroutensile dalla presa di corrente. Tenere il cavo lontano da fonti di calore, olio, e sostanze affini, bordi appuntiti o parti in movimento. I cavi danneggiati o attorcigliati aumentano il rischio di scosse elettriche.
- Qualora si voglia usare l'utensile all'aperto, usare cavi di prolunga compatibili con l'uso in ambienti esterni. Un cavo idoneo all'uso in ambienti esterni riduce il rischio di scosse elettriche.
- Se l'utilizzo di un elettroutensile in ambiente umido è inevitabile, utilizzare una fonte di alimentazione protetta da un dispositivo differenziale. L'uso di un dispositivo differenziale riduce notevolmente il rischio di scosse elettriche.

Sicurezza personale

- Quando si usa un elettroutensile lavorare sempre con la massima attenzione e concentrazione, lasciandosi guidare dal buon senso. Non usare mai un elettroutensile quando si è stanchi o sotto l'effetto di medicinali e/o sostanze alcoliche o stupefacenti. Quando si usa un elettroutensile un attimo di distrazione è sufficiente a causare gravi lesioni alle persone.
- Usare dispositivi per la protezione personale. Indossare sempre protezioni per gli occhi. I dispositivi per la sicurezza personale, come le mascherine antipolvere, le calzature di sicurezza antiscivolo, il casco e la cuffia, se usati in maniera appropriata, riducono i rischi di lesioni alle persone.
- Evitare l'avviamento accidentale. Garantire che l'interruttore è in posizione arresto (OFF) prima di attaccare la presa e/o batteria, prendere in mano o trasportare l'utensile. Trasportare gli elettroutensili con il dito al di sopra dell'interruttore o attaccando l'elettroutensile con l'interruttore acceso, aumenta il rischio di incidenti.
- Remove tutte le chiavi di regolazione e le chiavi inglesi prima di accendere l'elettroutensile. Una chiave inglese o una chiave di regolazione collegata a una parte in movimento dell'elettroutensile potrebbe causare lesioni alle persone.

e) Non andare oltre l'altezza consentita. In qualsiasi momento mantenere i piedi poggiati su superfici solide e un punto di appoggio sicuro. Un buon equilibrio consente di avere il massimo controllo sull'elettroutensile nelle situazioni inaspettate.

- Vestirsi con abbigliamento adeguato. Non indossare abiti larghi o gioielli. Tenere i capelli, vestiti e guanti lontano da parti in movimento. Vestiti lenti, gioielli o capelli lunghi possono impigliarsi nelle parti in movimento.
- Se il dispositivo utilizzato è dotato di una bocchetta per l'aspirazione della polvere accertarsi che sia collegato e utilizzato correttamente. L'uso di tali dispositivi riduce i rischi correlati alle polveri.

Maneggio ed impiego accurato di utensili elettrici

- Non forzare l'elettroutensile. Usare sempre l'elettroutensile corretto per il lavoro da eseguire. L'elettroutensile corretto sarà in grado di svolgere il lavoro in modo più efficiente e sicuro nell'ambito della gamma di potenza indicata.
- Non usare l'elettroutensile se l'interruttore di accensione non si accende e si spegne. Gli elettroutensili con un interruttore di accensione difettoso sono pericolosi e devono essere riparati immediatamente.
- Staccare la spina dalla presa di corrente prima di effettuare qualsiasi regolazione, sostituire gli accessori o riporre gli attrezzi a motore. Queste misure di sicurezza preventive riducono il rischio di avvio involontario.
- Conservare l'elettroutensile fuori dalla portata dei bambini e non lasciare che venga utilizzato da persone non adeguatamente addestrate e competenti nell'uso degli elettroutensili o che non abbiano letto questo manuale di istruzioni. Gli elettroutensili diventano estremamente pericolosi nelle mani di persone non addestrate.
- Mantenere gli elettroutensili. Controllare per disallineamento o la legatura delle parti in movimento, la rottura di parti e altre condizioni che possono influire il funzionamento dell'apparecchio. In caso di danneggiamento, fare riparare prima dell'uso. Molti incidenti sono causati da una scarsa manutenzione dell'utensile.
- Mantenere le lame pulite e affilate. Gli utensili da taglio tenuti in buone condizioni operative e con i bordi taglienti affilati sono meno soggetti a bloccarsi e più facili da controllare.
- Utilizzare l'elettroutensile e tutti i componenti e gli accessori in conformità con le istruzioni di questo manuale e nella maniera prevista per ciascun tipo di utensile, tenendo conto delle condizioni lavorative e del compito da eseguire. L'utilizzo degli elettroutensili per fini diversi da quelli previsti rappresenta un rischio per le persone.

ATTENZIONE: Se utilizzato in Australia o in Nuova Zelanda, si raccomanda che questo strumento viene sempre fornito con dispositivo di corrente residua (RCD) con una corrente differenziale nominale di 30 mA o meno.

Servizio

- Portare l'utensile da personale qualificato di riparazione per la manutenzione utilizzando esclusivamente pezzi di ricambio originali. Questo farà sì che la sicurezza dello strumento di potere è mantenuto.

INFORMAZIONI SULLA SICUREZZA DURANTE L'UTILIZZO DELLA LEVIGATRICE

AVVERTENZA: Tenere l'utensile dai manici isolati o solo dalle superfici di presa, perché il nastro abrasivo / foglio può contattare il proprio cavo. Tagliando un filo "sotto tensione" può rendere le parti metalliche esposte dell'utensile elettrico 'sotto tensione' e potrebbe dare all'operatore una scossa elettrica.

ATTENZIONE: Usare pinze o un altro modo pratico per fissare il pezzo di una piattaforma stabile. Tenendo il pezzo a mano o contro il corpo lo rende instabile e può portare alla perdita di controllo.

- Indossare SEMPRE indumenti protettivi, compreso la mascherina antipolvere con un valutazione minima FFP2, occhiali protettivi e protezioni per l'udito

- b) Assicurarsi che tutte le persone nelle vicinanze dell'area di lavoro sono inoltre dotate di idonei dispositivi di protezione individuale
- c) Prestare particolare attenzione durante la levigatura di pezzi in legno (come faggio, quercia, mogano, e tek), in quanto le polveri prodotte dalla levigatura sono tossiche e possono causare gravi reazioni
- d) **Non utilizzare MAI per elaborare eventuali materiali contenenti amianto.** Consultare un professionista qualificato, se non siete sicuri se un oggetto contiene amianto
- e) **Non levigare MAI pezzi in magnesio o in leghe contenenti alte percentuali di magnesio**
- f) Essere consapevoli di vernici o trattamenti che eventualmente sono stati applicati al materiale che viene levigato. Molti trattamenti possono creare polvere che è tossico, o comunque dannosi. Se si lavora su un edificio costruito prima del 1960, c'è una maggiore probabilità di incontrare vernici a base di piombo
- g) Le polveri generate dalla levigatura di superfici verniciate con vernici a base di piombo sono particolarmente dannose per bambini, donne in gravidanza e persone con pressione sanguigna elevata. Tenere tali soggetti lontani dall'area di lavoro, anche quando essi indossano indumenti protettivi di tipo idoneo
- h) Se possibile, utilizzare un estrattore di polveri per controllare le polveri generate durante i lavori di levigatura
- i) Prestare particolare attenzione durante l'uso di macchine per la levigatura di legno e metallo. Le scintille generate dal contatto con i pezzi metallici possono innescare incendi delle parti in legno. Tenere la macchina sempre accuratamente pulita, per minimizzare il rischio di incendi
- j) Svuotare il sacchetto o contenitore frequentemente durante l'uso, prima di prendere pause e dopo il completamento della sabbatura. La polvere può essere un rischio di esplosione. **NON** gettare la polvere di carteggiatura nel fuoco. Combustione spontanea può verificarsi quando le particelle di olio o acqua entrano in contatto con le particelle di polvere. Smaltire i rifiuti con cura e nel rispetto delle leggi e dei regolamenti locali.
- k) Le superfici di lavoro e carta vetrata possono diventare molto caldi durante l'uso. Se ci sono prove di combustione (fumo o cenere), dalla superficie di lavoro, fermare e lasciare che il materiale si raffreddi. **NON** toccare la superficie di lavoro o carta vetrata fino a quando non hanno avuto il tempo di raffreddarsi
- l) **NON** toccare la carta vetrata in movimento
- m) **Spegnere sempre prima di mettere la levigatrice giù**
- n) **NON** utilizzare per la levigatura a umido. I liquidi che entrano nel vano motore possono causare gravi scosse elettriche
- o) **Scollegare SEMPRE** la levigatrice dalla rete di alimentazione prima di cambiare o sostituire la carta vetrata
- p) Anche quando questo strumento viene utilizzato come prescritto non è possibile eliminare tutti i fattori di rischio residue. Se avete dubbi su l'uso sicuro di questo strumento, non usarlo

USO PREVISTO

Levigatrice a nastro media a resistente per la rimozione di grandi quantità di materiale, utilizzati su legno morbido e duro, e materiali simili.

DISIMBALLAGGIO DELLO STRUMENTO

- Togliere con cura l'utensile dallo scatola. Verificare di averlo disimballato completamente. Acquisire la necessaria familiarità con tutte le parti/ funzionalità dell'utensile.
- In caso di parti mancanti o danneggiate, sarà necessario far riparare o sostituire tali parti prima di utilizzare il prodotto.

PRIMA DELL'USO

ATTENZIONE: Assicurarsi che la levigatrice è scollegata dalla rete di alimentazione prima di collegare o cambiare gli accessori.

- Questa levigatrice viene fornita completamente assemblata. Esso può essere utilizzato immediatamente fuori dalla scatola

COLLEGAMENTO DEL SISTEMA DI ESTRAZIONE DELLA POLVERE

- Collegare lo strumento ad un'aspirapolvere o ad un sistema di estrazione della polvere è il metodo preferito per estrarre la polvere
- Se l'estrazione di polvere non è disponibile, è necessario adattare il sacchetto in dotazione alla presa di estrazione polvere (2):



1. Individuare l'innesto a baionetta, spingere e ruotare fino a bloccarlo. Assicurarsi che il sacchetto della polvere è chiuso
2. Per rimuovere il sacchetto di polvere, ruotare verso l'esterno per sganciare la baionetta, poi tirare fuori

ATTENZIONE: Rimuovere e non utilizzare il sacchetto di polvere durante la levigatura di metallo. Particelle di metallo calde e le scintille possono incendiare la polvere di legno residua, o causare il sacchetto di prendere fuoco. Collegare sempre la levigatrice ad un aspirapolvere o sistema di aspirazione professionale durante la levigatura di metallo. Pulire sempre lo strumento **COMPLETAMENTE** quando si passa dalla levigatura del legno alla levigare del metallo, e viceversa.

SCELTA DELLA GRANA GIUSTA PER LA CINTA DI LEVIGATURA

- Si possono acquistare grane diverse di nastri per levigatura dal vostro rivenditore locale Triton. Le grane più comuni sono: Grossa (grana 40), Media (grana 80 e 100) e Fine (grana 120).
- Utilizzare una grana grossa per lavorare superfici molto irregolari, una grana media per lisciare il pezzo e una grana fine per la finitura.
- Effettuare una prova su un pezzo di materiale di scarto per valutare la grana migliore del nastro per un lavoro specifico.
- Per sfruttare al massimo la levigatrice, acquistare sempre nastri di buona qualità

NB: Dopo la levigatura con una levigatrice a nastro, una levigatrice orbitale dovrebbe essere utilizzata per fornire una migliore finitura superficiale. Questo processo, tuttavia comporta alla perdita di legno del grano. Ulteriore levigatura con una levigatrice orbitale è consigliabile se si prevede di dipingere la superficie di legno, o se non è necessario mantenere la visibilità delle venature del legno.

MONTAGGIO DI UN FOGLIO DI LEVIGATURA

Attenzione: Scollegare sempre la levigatrice dalla rete elettrica prima di effettuare qualsiasi ispezione, manutenzione o pulizia.

1. Girare la leva di tensione nastro (12) per allentare la tensione del nastro e sfilare il nastro usato.
2. Controllare che il nastro in sostituzione sia ben unito e non sia frastagliato ai bordi.
3. Infilare il nastro nuovo in posizione, assicurando che la freccia di rotazione all'interno del nastro sia puntando nella stessa direzione della freccia sul fianco della levigatrice.
4. Girare la leva di tensione nastro (12) in senso antiorario per aumentare la tensione al nastro.
5. Collegare la levigatrice in una presa di corrente e, mantenendo una presa salda sulla levigatrice, premere il grilletto On / Off (9) e lasciare che la cintura ruota per un breve periodo.
6. Mentre il nastro è in esecuzione, regolare la manopola di regolazione monitoraggio (6) per allineare la cinghia al centro del rullo di trasmissione (13). Ripetere finché il nastro è allineato correttamente (solo una leggera rotazione della manopola è necessaria per tenere traccia del nastro), poi premere il grilletto per alcuni secondi per permettere di regolare la cinghia. Far eseguire la levigatrice per un minuto per garantire che il corretto allineamento si ottiene prima di usare la levigatrice su un pezzo di lavoro

Attenzione: Non continuare a utilizzare la levigatrice se il nastro abrasivo è consumato o danneggiato.

Attenzione: Non utilizzare la stessa cintura di levigatura per legno e metallo. Particelle metalliche possono incastrarsi nella cinghia e setacciare una superficie di legno.

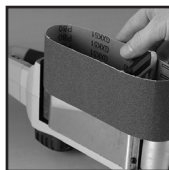

REGOLAZIONE DELL'IMPUGNATURA

1. Premere il blocco impugnatura (7), poi spingere o tirare l'impugnatura nella posizione desiderata.
2. Riportare il blocco impugnatura di nuovo alla posizione di blocco.

FUNZIONAMENTO

ACCENSIONE E SPEGNIMENTO

NB: La spia di accensione si illumina quando è disponibile energia elettrica.

1. Premere il grilletto On / Off (9) per avviare la levigatrice.
2. Premere il grilletto on / off e premere il pulsante di blocco (3), per 'bloccare' la levigatrice in azione.
3. Premere il grilletto on / off e rilasciare per spegnere la levigatrice.



REGOLAZIONE DELLA VELOCITÀ

- La velocità può essere regolata in base al materiale da levigare.
- Per regolare la velocità, spostare il comando di velocità variabile (14) fino a quando siete soddisfatti che la velocità è quella adatta per il lavoro da effettuare.

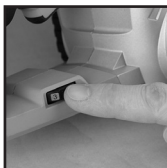

LEVIGATURA

ATTENZIONE: Indossare sempre occhiali di protezione, una adeguata maschera antipolvere, protezione acustica e guanti adatti, quando si lavora con questo strumento.

NB: Utilizzare sempre i morsetti per fissare il vostro pezzo in lavorazione al banco da lavoro, dove possibile.

ATTENZIONE: Non utilizzare questa levigatrice per la levigatura di magnesio.

NB: Verificare sempre che la cintura è in buone condizioni.

1. Collegare lo strumento alla rete di alimentazione
2. Spremere l'interruttore On / Off a grilletto (9) e permettere al nastro di raggiungere la velocità desiderata prima di abbassare il nastro sulla superficie del pezzo



3. Premere il pulsante di blocco (3) se si richiede il funzionamento continuo
4. Abbassare l'unità sulla superficie del pezzo e applicare una leggera pressione
5. Levigare nella direzione delle fibre, in parallelo, tratti sovrapposti
6. Per rimuovere la vernice o levigare legno molto grezzo, levigare tutto il grano a 45° in due direzioni, e poi finire nella direzione delle venature
7. Sollevare la levigatrice via dal pezzo prima di spegnere l'alimentazione
8. Ricordati di tenere le mani lontano dal nastro in movimento, in quanto continua a funzionare per un breve periodo di tempo dopo che la macchina è spenta

NB: Per la rimozione della polvere ottimale, svuotare il sacchetto di polvere, quando non è più che mezzo pieno.

ATTENZIONE: Non utilizzare il sacchetto di polvere durante la levigatura di metallo. Le particelle di metallo calde potrebbero causare polvere di legno residuo o la borsa stessa a prendere fuoco. Un adattatore del pulitore può essere utilizzato per collegare un aspirapolvere domestica o sistema di aspirazione alla levigatrice. L'adattatore si inserisce nella porta di aspirazione (2).

SVUOTAMENTO DEL SACCHETTO DI POLVERE (SE PRESENTE)

ATTENZIONE: Spegnerne sempre e scollegare dalla rete elettrica prima di scollegare il sistema di estrazione della polvere.

1. Per rimuovere il sacchetto di polvere, ruotare verso l'esterno per sganciare la baionetta, poi tirarla fuori
2. Aprire la busta, svuota e rimontarla (vedere 'Collegamento del sistema di estrazione della polvere')

NB: Se la polvere contiene sostanze nocive, come ad esempio le particelle di vecchie pitture, vernici, rivestimenti di superficie, ecc. smaltire sempre secondo le leggi e regolamenti.

ATTENZIONE: Per la rimozione della polvere ottimale, svuotare il sacchetto di polvere, quando non è più che mezzo pieno.

NB: Pulire sempre lo strumento **COMPLETAMENTE** quando si passa dalla levigatura del legno alla levigatura di metalli e viceversa.



UTILIZZO DEL SET DI MORSETTI D'INVERSIONE

La serie di morsetti di inversione permette di utilizzare la levigatrice a nastro di 76 mm Triton in una posizione invertita. La levigatrice deve essere utilizzata solo in posizione invertita quando fissata saldamente ad una struttura idonea con un solido, piano di lavoro.

1. Spingere la maniglia ausiliaria (1) completamente in avanti
2. Capovolgere la macchina e posizionarla su una superficie solida e piana di lavoro. Assicurarsi che la parte inferiore è piatto e che ci sia un accesso sufficiente per contenere la lunghezza delle basi a morse G
3. Inserire i morsetti G completamente nelle posizioni di fissaggio della levigatrice. Garantire la sezione verticale di ogni morsetto filettato G sia stretto contro il bordo della superficie di lavoro
4. Serrare i dadi ad alette in modo che la levigatrice sia bloccata saldamente alla superficie di lavoro
5. Montare il blocco posteriore (17) in posizione con la vite a blocco posteriore (16) L'arresto può essere fissato in una posizione sollevata o quasi a livello del nastro abrasivo. Assicurarsi che l'arresto non è a contatto con il nastro abrasivo
6. Montare il sistema di estrazione polvere o sacchetto raccogli polvere
7. Accendere la levigatrice e utilizzare il pulsante di blocco per mantenere la levigatrice in esecuzione
8. Verificare la solidità di fissaggio e l'allineamento del nastro abrasivo durante il funzionamento della levigatrice. Se necessario, spegnere e fissare di nuovo la levigatrice.

Attenzione: NON utilizzare la levigatrice a meno che non sia bloccata saldamente alla superficie di lavoro



MONTAGGIO DEL TELAIO DI LEVIGATURA (TBSIS)

Il telaio di levigatura aiuta a controllare la profondità di taglio e previene inclinazione e scricciatura

1. Utilizzare i morsetti di inversione (15) per fissare la levigatrice a nastro su una superficie solida, piana, superficie piana in posizione invertita
2. Posizionare il telaio (18) sopra la levigatrice in modo che, con la superficie liscia del telaio superiore, le posizioni di fissaggio del telaio corrispondono alle posizioni di fissaggio sulla levigatrice
3. Inserire le manopole di bloccaggio telaio (20) sul lato dove ci sono due posizioni di fissaggio poi serrare per fissare il telaio, ma consentire una piccola quantità di movimento
4. Inserire la manopola di bloccaggio piastra di profondità (19) nella posizione di fissaggio singola (sul lato opposto alle manopole di bloccaggio del telaio). Allineare le tarature di profondità con il puntatore scala nella posizione desiderata

NB: Per la profondità minima di levigatura, allineare con taratura più lontana dalla superficie del telaio (vedi sopra)

5. Utilizzare una livella per verificare che il telaio sia orizzontale, poi serrare le manopole di bloccaggio completamente per fissare il telaio pronto per l'uso

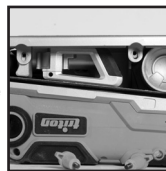

UTILIZZO DEL TELAIO DI LEVIGATURA

- Si consiglia di iniziare la levigatura contro il grano.
- Avviare la levigatrice con essa rivolta a orario 10 o 11 in punto, e spostarla avanti e indietro attraverso il pezzo in lavorazione lentamente. Terminare eseguendo la levigatura parallela al grano.

ACCESSORI

- Una gamma completa nastri abrasivi di diversa grana e altri accessori sono disponibili presso i rivenditori Triton. Pezzi di ricambio possono essere ottenuti da toolsparesonline.com

MANUTENZIONE

ATTENZIONE: Scollegare sempre dalla rete elettrica prima di effettuare qualsiasi intervento di controllo, manutenzione o pulizia.

ISPEZIONE GENERALE

- Controllare regolarmente che tutte le viti di fissaggio siano serrate. Essi possono vibrare allentandosi nel tempo
- Controllare il cavo di alimentazione dello strumento, prima di ogni utilizzo, per danni o usura. Le riparazioni devono essere eseguite da un centro di assistenza autorizzato Triton. Questo consiglio vale anche per i cavi di prolunga usati con questo strumento

PULIZIA

- Mantenete il vostro strumento pulito in ogni momento. Lo sporco e la polvere potrebbero velocemente indossare parti interne e ridurre la durata del dispositivo. Pulire il corpo della macchina con una spazzola morbida o un panno asciutto. Se disponibile, utilizzare aria compressa asciutta e pulita e soffiarla attraverso i fori di ventilazione (dove applicabile)

LUBRIFICAZIONE

- Lubrificare leggermente tutte le parti in movimento a intervalli regolari con un lubrificante adatto a spruzzo

SMALTIMENTO

Rispettare sempre le normative nazionali per lo smaltimento di strumenti di potere che non sono più funzionali e non sono vitali per la riparazione.

- Non gettare elettrodomestici, o altre apparecchiature elettriche ed elettroniche (RAEE), con i rifiuti domestici
- Contattare l'ente locale per lo smaltimento dei rifiuti per informazioni sul modo corretto di disporre di strumenti di potere

SOSTITUZIONE DELLA CINGHIA

NB: Una cinghia di trasmissione di ricambio viene fornito con la levigatrice. Ulteriori sostituzioni e altri pezzi di ricambio sono disponibili presso i rivenditori Triton o da toolsparesonline.com.

1. Usando un cacciavite con testa a croce (Phillips), rimuovere la vite che tiene in posizione il copri cinghia (5).
2. Rimuovere la cinghia usurata togliendo la puleggia più grande in basso, poi sollevare.
3. Pulire via polvere e residui.
4. Applicare la nuova cinghia sulla puleggia superiore e spingerla sulla puleggia più grande, poi ruotare la cinghia fino a quando è posizionata sulle scanalature di entrambe le pulegge.
5. Riapplicare il copri cinghia e serrare bene la vite di chiusura.

CONSERVAZIONE

- Conservare con cura questo strumento in un luogo sicuro, asciutto, fuori dalla portata dei bambini

GARANZIA

Per la registrazione della garanzia visitare il sito web www.tritontools.com* e inserire i propri dettagli.

A meno che il proprietario non abbia specificato diversamente, i suoi dettagli saranno inclusi nella lista di distribuzione che sarà utilizzata per inviare regolarmente informazioni sulle novità Triton. I dati personali raccolti saranno trattati con la massima riservatezza e non saranno rilasciati a terze parti.

INFORMAZIONI SULL'ACQUISTO

Data di acquisto: ___ / ___ / ____

Modello N.: TA1200BS

Numero di serie: _____

Conservare lo scontrino come prova dell'acquisto

Triton Precision Power Tools garantisce all'acquirente di questo prodotto che se qualsiasi parte si rivelasse difettosa a causa di materiali difettosi o di fabbricazione entro 3 ANNI dalla data di acquisto originale, Triton riparerà o sostituirà a sua discrezione, la parte difettosa gratuitamente.

Questa garanzia non si applica ad uso commerciale né si estende alla normale usura o danni a seguito di incidenti, abuso o uso improprio.

* Registrati entro 30 giorni.

Si applicano termini e condizioni.

Ciò non pregiudica i diritti legali

Gracias por haber elegido esta herramienta Triton. Estas instrucciones contienen la información necesaria para un funcionamiento seguro y eficaz de este producto. Lea este manual atentamente para asegurarse de obtener todas las ventajas de las características únicas de su nuevo equipo. Conserve este manual a mano y asegúrese de que todos los usuarios de la herramienta lo hayan leído y entendido

ÍNDICE

Características técnicas	52	Funcionamiento	58
Características del producto	53	Accesorios	58
Descripción de los símbolos	53	Mantenimiento	59
Instrucciones de seguridad	54	Reciclaje	59
Aplicaciones	55	Solución de problemas	60
Desembalaje	55	Garantía	61
Antes de usar	55		

CARACTERÍSTICAS TÉCNICAS

Modelo: TA1200BS	TA1200BS
Tensión:	EU - 220 – 240 V CA, 50 Hz SDA - 220 – 240 V CA, 50/60 Hz AUS - 220 – 240 V CA, 50/60 Hz JPN - 100 – 110 V CA, 50/60 Hz EUA - 120 V CA, 60 Hz
Potencia de entrada:	1200 W (1,6 CV)
Velocidad sin carga:	200 – 450 min ⁻¹
Clase de protección:	
Superficie de lijado:	76 x 150 mm (3" x 6")
Dimensiones de la banda de lija:	76 x 533 mm (3" x 21")
Peso:	4,8 kg (10,6 lbs)
Información sobre ruido y vibración:	
Presión acústica L _{PA} :	90 dB(A)
Potencia acústica L _{WA} :	101 dB(A)
Incertidumbre k:	3 dB
Vibración ponderada a _v :	2,2 m/s ²
Incertidumbre k:	1,5 m/s ²

Como parte de nuestra política de desarrollo de productos, los datos técnicos de los productos Triton pueden cambiar sin previo aviso.

El nivel de intensidad sonora para el usuario puede exceder de 85 dB(A). Se recomiendan usar medidas de protección auditiva.

ADVERTENCIA: Utilice siempre protección auditiva cuando el nivel ruido exceda 85 dB(A) o cuando esté expuesto durante largos periodos de tiempo. Si por algún motivo nota algún tipo de molestia auditiva incluso llevando orejeras de protección, detenga inmediatamente la herramienta y compruebe que las orejeras de protección estén colocadas adecuadamente. Asegúrese de que el nivel de atenuación y protección de las orejeras sea adecuado dependiendo del tipo de herramienta y el trabajo a realizar.

ADVERTENCIA: La exposición a la vibración durante la utilización de una herramienta puede provocar pérdida del sentido del tacto, entumecimiento, hormigueo y disminución de la capacidad de sujeción. La exposición durante largos periodos de tiempo puede provocar enfermedad crónica. Si es necesario, limite el tiempo de exposición a la vibración y utilice guantes anti-vibración. No utilice la herramienta cuando sus manos estén muy frías, las vibraciones tendrán un mayor efecto. Utilice los datos técnicos de su herramienta para evaluar la exposición y medición de los niveles de ruido y vibración.

Los niveles de vibración y ruido están determinados por la directiva EN60745 y otras directivas internacionales similares. Los datos técnicos se refieren al uso normal de la herramienta en condiciones normales. Una herramienta defectuosa, mal montada o desgastada puede incrementar los niveles de ruido y vibración. Para más información sobre ruido y vibración, puede visitar la página web www.osha.europa.eu

CARACTERÍSTICAS DEL PRODUCTO

1. Empuñadura auxiliar
2. Salida de extracción de polvo
3. Botón de bloqueo
4. Empuñadura principal
5. Tapa de la correa de transmisión
6. Perilla de ajuste de la banda de lija
7. Ajuste de la empuñadura
8. Indicador de encendido
9. Interruptor de encendido/apagado
10. Bolsa para polvo
11. Rodillo frontal
12. Palanca de tensión de la banda de lija
13. Rodillo de accionamiento
14. Perilla de control de velocidad
15. Abrazaderas de montaje invertido
16. Tornillo de tope
17. Tope
18. Marco de lijado (Se vende por separado, producto TBSIS)
19. Perilla de ajuste de profundidad
20. Perillas de sujeción del marco

Accesorios incluidos:

- Banda de lija de grano 80 (montada)
- Correa de transmisión de repuesto (no mostrada)

DESCRIPCIÓN DE LOS SÍMBOLOS



Lleve protección auditiva
Lleve protección ocular
Lleve protección respiratoria
Lleve un casco de seguridad



Lea el manual de instrucciones



¡Peligro!



Protección clase II (doble aislamiento para mayor protección)



Protección medioambiental

Las herramientas eléctricas, baterías y baterías de litio nunca deben desecharse junto con la basura convencional. Por favor, recicle las baterías sólo en puntos de reciclajes. En caso de duda, póngase en contacto con su distribuidor o con la autoridad local encargada de gestión de residuos.



Conforme a las normas de seguridad y la legislación correspondiente.

INSTRUCCIONES DE SEGURIDAD

ADVERTENCIA: Lea siempre el manual de instrucciones y las advertencias de seguridad. *No seguir estas advertencias e instrucciones puede causar descargas eléctricas, incendios y/o lesiones graves.*

ADVERTENCIA: No permita que los niños, personas discapacitadas o personas no cualificadas utilicen esta herramienta. Mantenga esta herramienta fuera del alcance de los niños.

Conserve estas instrucciones de seguridad para futura referencia.

La expresión "herramienta eléctrica" se refiere a su herramienta alimentada por corriente eléctrica (herramienta alámbrica) o una herramienta eléctrica alimentada por baterías (herramienta inalámbrica).

Seguridad en el área de trabajo

- Mantenga el área de trabajo limpia y bien iluminada. *Las áreas de trabajo desordenadas y oscuras son peligrosas y pueden provocar un accidente.*
- No utilice herramientas eléctricas en atmósferas explosivas que contengan líquidos, gases o polvos inflamables. *Las herramientas eléctricas producen chispas que pueden incendiar el polvo o los vapores.*
- Mantenga alejados a los niños y personas que se encuentren a su alrededor mientras esté trabajando con una herramienta eléctrica. *Las distracciones pueden hacerle perder el control de la herramienta.*

Seguridad eléctrica

- El enchufe de la herramienta eléctrica debe coincidir con la toma de corriente. No modifique nunca el enchufe de ninguna manera. No utilice ningún adaptador de enchufe sin toma de tierra. *Los enchufes si modificar y el uso de tomas de corrientes adecuadas reducirán el riesgo de descargas eléctricas.*
- Evite el contacto con materiales conductores tales como tuberías, radiadores, estufas y refrigeradores. *El riesgo de descarga eléctrica se incrementa si su cuerpo está expuesto a materiales conductores.*
- No esponga las herramientas eléctricas a la lluvia o la humedad. *El contacto de agua en una herramienta eléctrica aumentará el riesgo de descargas eléctricas.*
- No doble el cable de alimentación. No use nunca el cable de alimentación para transportar la herramienta eléctrica, tirar de ella o desenlucarla. Mantenga el cable de alimentación alejado de fuentes de calor, aceite, bordes afilados o de las piezas móviles. *Los cables de alimentación dañados o enredados aumentan el riesgo de descargas eléctricas.*
- Use un cable de extensión adecuado para exteriores cuando utilice una herramienta eléctrica en áreas exteriores. *La utilización de un cable adecuado para exteriores reducirá el riesgo de descargas eléctricas.*
- Si es inevitable trabajar con una herramienta eléctrica en lugares húmedos, use un suministro protegido por un interruptor diferencial o disyuntor por corriente diferencial o residual (RCD). *El uso de un RCD reduce el riesgo de descargas eléctricas.*

Seguridad personal

- Manténgase alerta, fíjese en lo que está haciendo y use el sentido común cuando esté utilizando una herramienta eléctrica. No use una herramienta eléctrica si se encuentra cansado o bajo la influencia de drogas, alcohol o medicamentos. Un momento de distracción mientras esté utilizando una herramienta eléctrica puede provocar lesiones corporales graves.
- Utilice siempre equipo de protección personal. Use siempre protección ocular. *El uso de dispositivos de seguridad personal (máscara antipolvo, calzado de seguridad antideslizante, casco resistente y protecciones auditivas adecuadas) reducirá el riesgo de lesiones corporales.*
- Evite el arranque accidental. Asegúrese de que el interruptor está en la posición de apagado antes de enchufar la herramienta. *No transporte herramientas con el dedo en el interruptor o con el interruptor encendido, podría ocurrir un accidente.*
- Retire todas las llaves de ajuste antes de encender la herramienta eléctrica. *Una llave enganchada en una parte móvil de la herramienta eléctrica puede causar lesiones graves.*
- No adopte posturas forzadas. Manténgase en posición firme y en equilibrio en todo momento. De este modo, podrá controlar mejor la herramienta eléctrica en situaciones inesperadas.

f) Vístase adecuadamente. No lleve ropa holgada ni joyas. Mantenga el pelo, la ropa y guantes alejados de las piezas móviles. La ropa holgada, las joyas o el pelo largo pueden quedar atrapados en las piezas móviles.

g) Cuando utilice sistemas de extracción y recolección de polvo, asegúrese de que estén conectados y funcionen correctamente. *El uso de estos dispositivos puede reducir los riesgos producidos por la inhalación de polvo.*

Uso y mantenimiento de las herramientas eléctricas

- No fuerce la herramienta eléctrica. Utilice la herramienta eléctrica de forma adecuada. *Utilice su herramienta únicamente para la tarea que haya sido destinada.*
- No use la herramienta eléctrica si el interruptor no la enciende o la apaga. *Toda herramienta eléctrica que no se pueda controlar mediante el interruptor es peligrosa y debe ser reparada inmediatamente.*
- Desenchufe la herramienta o retire la batería antes de realizar cualquier ajuste, cambiar accesorios o almacenar la herramienta. *Estas medidas de seguridad preventivas evitarán el arranque accidental de su herramienta eléctrica.*
- Guarde siempre las herramientas eléctricas fuera del alcance de los niños. No permita que las personas que no estén familiarizadas con estas instrucciones utilicen la herramienta. *Las herramientas eléctricas son peligrosas en manos de personas que no estén capacitadas para su uso.*
- Revise regularmente sus herramientas eléctricas. Compruebe que no haya piezas en movimiento mal alineadas o trabadas, piezas rotas o cualquier otro problema que pueda afectar el funcionamiento de la herramienta eléctrica. Si hay alguna pieza dañada, repare la herramienta antes de volver a utilizarla. *Muchos accidentes son causados por herramientas eléctricas que carecen de un mantenimiento adecuado.*
- Las herramientas de corte deben estar siempre afiladas y limpias. *Las herramientas de corte correctamente afiladas son menos propensas a trabarse y son más fáciles de controlar.*
- Utilice la herramienta eléctrica y los accesorios siguiendo el manual de instrucciones y teniendo en cuenta las condiciones y el trabajo que necesite realizar. *El uso de la herramienta eléctrica con un propósito distinto al cual ha sido diseñada, podría ser peligroso.*

Mantenimiento y reparación

- Repare siempre su herramienta eléctrica en un servicio técnico autorizado. Utilice únicamente piezas de recambio idénticas y homologadas. *Esto garantizará un funcionamiento óptimo y seguro de su herramienta eléctrica.*

ADVERTENCIA: Cuando utilice esta herramienta en Australia o Nueva Zelanda, se recomienda conectar esta herramienta en tomas de corriente protegida con dispositivo de protección de corriente diferencial residual de 30 mA o inferior.

INSTRUCCIONES DE SEGURIDAD PARA LIJADORAS

ADVERTENCIA: Sujete siempre la herramienta por las empuñaduras aisladas, la banda o el disco de lija podría entrar en contacto con el cable de alimentación. Las partes metálicas de esta herramienta que entren en contacto con un cable bajo tensión pueden provocar descargas eléctricas al usuario.

ADVERTENCIA: Sujete siempre la pieza de trabajo con abrazaderas o un tornillo de banco sobre una superficie estable. Sujetar la pieza de trabajo con la mano puede provocar la pérdida de control de la herramienta.

- a) Lleve siempre mascarilla antipolvo con grado de protección mínimo FFP2, gafas de seguridad y protecciones para los oídos.
- b) Es responsabilidad del usuario asegurarse de que otras personas que se encuentren alrededor del área de trabajo vayan equipadas con equipo de protección adecuado.
- c) Tenga un cuidado especial al lijar maderas (haya, roble, caoba y teca), puesto que el polvo que se produzca es tóxico y puede provocar reacciones extremas en algunas personas.
- d) **NUNCA** utilice esta herramienta con materiales que contengan asbestos. Consulta a una persona especializada en caso de duda.
- e) No lije magnesio ni aleaciones que contengan un alto porcentaje de magnesio.
- f) Tenga cuidado con los acabados de pinturas/tratamientos que puedan haber sido aplicados al material que esté lijando. Muchos tratamientos pueden causar polvo tóxico o dañino. Si está trabajando en un edificio construido antes de 1960, existe la posibilidad de que las pinturas contengan una base de plomo.
- g) El polvo que produzca al lijar pinturas con base de plomo es particularmente peligroso para los niños, para las mujeres embarazadas y para las personas con una alta presión sanguínea. No permita que estas personas se acerquen al área de trabajo, incluso si llevan prendas de protección adecuadas.

- h) Siempre que resulte posible, use un sistema de extracción de polvo por aspiración para controlar el polvo/serrín/residuos.
- i) Tenga mucha precaución cuando use esta herramienta para lijar madera y metal. Las chispas que genera el lijado de metal pueden provocar la ignición del serrín. Limpie siempre esta herramienta para evitar el riesgo de incendio.
- j) Vacíe regularmente la bolsa o el recipiente para el polvo, especialmente entre pausas o al acabar la tarea. El polvo puede provocar una explosión. Nunca tire el polvo en un fuego. Las partículas de aceite y agua junto con el polvo pueden generar una explosión. Deshágase siempre del polvo y otros materiales de acuerdo con la normativa de reciclaje vigente.
- k) Las superficies de trabajo y la misma lijadora pueden calentarse mucho durante su uso. Si evidencia la presencia de quemaduras (humo o ceniza), en la superficie de trabajo, pare y deje que se enfríe el material. No toque la superficie de trabajo ni la lijadora hasta que hayan terminado de enfriarse.
- l) No toque el disco o la banda de lija en movimiento.
- m) Desenchufe la herramienta antes de depositarla en una superficie.
- n) **NO** utilice esta herramienta para lijado en húmedo. El contacto del agua con la carcasa del motor puede provocar descargas eléctricas al usuario.
- o) Desenchufe esta herramienta antes de colocar/cambiar cualquier accesorio.
- p) Incluso cuando se esté utilizando según lo prescrito, no es posible eliminar todos los factores de riesgo residuales. Utilice esta herramienta con precaución. Si no está seguro de cómo utilizar esta herramienta de forma correcta, no la utilice.

APLICACIONES

Lijadora de banda para trabajos medianos y pesados en maderas blandas, maderas macizas y materiales similares.

DESEMBALAJE

- Desembale e inspeccione la herramienta con cuidado. Familiarícese con todas sus características y funciones.
- Asegúrese de que el embalaje contiene todas las partes y que están en buenas condiciones. Si faltan piezas o están dañadas, solicite su sustitución antes de utilizar esta herramienta.

ANTES DE USAR

ADVERTENCIA: Asegúrese de desconectar la lijadora de la fuente de alimentación antes de instalar cualquier accesorio.

- Esta lijadora se suministra completamente montada y puede utilizarse una vez la haya sacado de la caja.

INSTALACIÓN DE UN SISTEMA DE EXTRACCIÓN DE POLVO

- Utilice una aspiradora o un sistema de extracción de polvo con esta lijadora.
 - Si no dispone de aspiradora, conecte la bolsa para polvo en la salida de extracción de polvo (2).
1. Coloque el conector de bayoneta empujándolo y girándolo hasta que esté sujeto firmemente. Asegúrese que la cremallera de la bolsa esté cerrada.
 2. Para retirar la bolsa para polvo, sáquela hacia fuera girando el conector de bayoneta.



ADVERTENCIA: Nunca retire la bolsa para polvo cuando esté lijando piezas metálicas. Los restos de partículas metálicas calientes podrían generar un incendio. Para realizar esta tarea, retire el recipiente y conecte la lijadora a un sistema de extracción de polvo. Limpie siempre la herramienta adecuadamente cuando pase de lijar madera a lijar metal y viceversa.

SELECCIONAR EL PAPEL DE LIJA ADECUADO

- Puede adquirir bandas de lija de diferentes granos a través de su distribuidor Triton. Los granos más utilizados son: grueso (grano 40), medio (grano 80 y 100) y fino (grano 120).
- Use el grado grueso para acabados gruesos, el grado medio para suavizar la superficie y el grado fino para los acabados.
- Se recomienda hacer una prueba en un trozo de material desechable para determinar el grado óptimo del papel de lija que utilizar.
- Utilice siempre papel de lija de alta calidad para lograr un acabado perfecto.

Nota: Después de utilizarla lijadora de banda, use una lijadora orbital para obtener un mejor acabado de la superficie. Se recomienda utilizar una lijadora orbital cuando desee pintar la pieza de trabajo o cuando el grano de la madera no sea visible.

E

MONTAJE DE LA BANDA DE LIJA

ADVERTENCIA: Asegúrese de desconectar la lijadora de la fuente de alimentación antes de instalar una banda de lija.

1. Levante la palanca de tensión de la banda de lija (12) y retire la banda.
2. Compruebe que la nueva banda de lija esté en buenas condiciones.
3. Deslice la banda nueva a través de los rodillos y asegúrese de que la dirección de la banda esté colocada en la misma dirección que la flecha marcada en la lijadora.
4. Baje la palanca de tensión de la banda de lija (12) para tensar la banda de lija.
5. Enchufe la lijadora a la toma de corriente, sujete la lijadora firmemente, pulse el interruptor de encendido/apagado (9) y deje que la banda gire durante un breve período de tiempo.
6. Mientras la banda de lija esté girando, perilla de ajuste de la banda de lija (6) para alinear la correa con el centro del rodillo de accionamiento (13). Repita el proceso hasta que la banda de lija quede correctamente alineada. Gire ligeramente la perilla y sostenga el gatillo durante unos segundos para ajustar correctamente la banda de lija. Haga funcionar la lijadora durante un minuto más o menos y asegúrese de que esté correctamente alineada antes de utilizar la lijadora.

ADVERTENCIA: No siga utilizando la lijadora con una banda de lija que esté demasiado gastada o dañada.

ADVERTENCIA: No utilice la misma banda de lija para madera y metal. Las partículas metálicas se incrustan en la banda y se friccionarán en una superficie de madera.

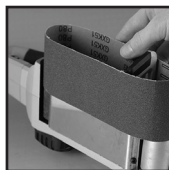

AJUSTE DE LA EMPUÑADURA

1. Tire hacia abajo del ajuste de la empuñadura (7), presione o tire de la empuñadura hasta colocarla en la posición deseada.
2. Vuelva a colocar nuevamente el ajuste de la empuñadura en posición de bloqueo.

FUNCIONAMIENTO

ENCENDIDO Y APAGADO

Nota: La luz de neón de encendido se iluminará cuando haya corriente eléctrica.

1. Apriete el interruptor de encendido/apagado (9) hacia arriba para hacer encender la lijadora.
2. Apriete el interruptor de encendido/apagado y presione el botón de bloqueo (3) para activar el modo de funcionamiento continuo.
3. Apriete y suelte el interruptor de encendido/apagado para detener la lijadora.



AJUSTE DE VELOCIDAD

- La velocidad se puede ajustar para adaptarse al material de la pieza de trabajo.
- Para ajustar la velocidad, mueva la perilla de control de velocidad (14) hasta alcanzar la velocidad requerida.

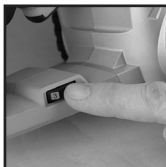

LIJADO

ADVERTENCIA: Lleve siempre protección adecuada cuando utilice esta herramienta, incluido protección ocular, protección auditiva y guantes de protección.

Nota: Siempre que sea posible, utilice siempre abrazaderas o un tornillo de banco para sujetar la pieza de trabajo.

ADVERTENCIA: Nunca utilice esta herramienta para lijar magnesio.

Nota: Asegúrese siempre de que la banda de lija esté en buenas condiciones.

1. Enchufe la herramienta a la toma de corriente.
2. Apriete el interruptor de encendido/apagado (9) y deje que la banda de lija alcance la velocidad requerida antes de comenzar a lijar.



3. Apriete el botón de bloqueo (3) para activar el modo de funcionamiento continuo.
4. Apoye la lijadora sobre la pieza de trabajo con movimientos superpuestos siempre paralelamente al grano de la madera.
5. Para eliminar la pintura o suavizar madera muy rugosa, lije transversalmente con el grano en ángulo de 45° en ambas direcciones, a continuación realice el acabado paralelo al grano.
7. Levante la lijadora de la pieza de trabajo antes de apagarla.
8. Recuerde mantener las manos alejadas de la banda, dado que ésta continuará moviéndose durante un breve período de tiempo después de soltar el interruptor de encendido/apagado.

Nota: Para mayor eficacia, vacíe la bolsa para el polvo cuando esté medio llena.

ADVERTENCIA: No use la bolsa para polvo cuando lije metal. Las partículas de metal calientes pueden provocar un incendio al entrar en contacto con el aserrín o la bolsa para polvo. Utilice un adaptador para conectar una aspiradora doméstica o un sistema de extracción de polvo en la lijadora. El adaptador debe colocarse en la salida de extracción de polvo (2).

VACIAR LA BOLSA PARA POLVO

ADVERTENCIA: Asegúrese de desconectar la lijadora de la fuente de alimentación antes de vaciar la bolsa para polvo.

1. Para retirar la bolsa de polvo, gírela y tire hacia fuera para desenganchar el conector de bayoneta.
2. Abra la bolsa para polvo, vacíela y límpiela. Vuelva a colocar la bolsa en la salida para la extracción de polvo (ver "Instalación de un sistema de extracción de polvo").

Nota: Tenga precaución cuando lije materiales que contengan sustancias nocivas tales como pintura, barnices, revestimientos, etc. Recicle siempre estas sustancias en puntos de reciclaje adecuados, según la normativa vigente.

ADVERTENCIA: Para mayor eficacia, vacíe la bolsa para el polvo cuando esté medio llena.

Nota: Limpie siempre la herramienta adecuadamente cuando pase de lijar madera a lijar metal y viceversa.



COMO UTILIZAR EL CONJUNTO DE ABRAZADERAS DE INVERSIÓN

- El juego de abrazaderas montaje invertido permite utilizar la lijadora de banda Triton de 76 mm en posición invertida. La lijadora sólo debe utilizarse en posición invertida cuando esté sujeta de forma segura sobre una superficie sólida y plana.
1. Empuje la empuñadura auxiliar (1) completamente hacia adelante.
 2. Invierta la lijadora y colóquela sobre una superficie sólida y plana. Asegúrese de que la parte inferior sea plana y que haya suficiente espacio para colocar las abrazaderas de montaje invertido.
 3. Cloque las abrazaderas de montaje invertido (15) en la lijadora. Asegúrese de que la sección vertical roscada de cada abrazadera está apretada contra el borde de la pieza de trabajo.
 4. Apriete las tuercas de mariposa para que la lijadora esté bien sujeta a la superficie de trabajo.
 5. Coloque el tope (17) en su posición utilizando el tornillo del tope (16).
 6. El tope puede fijarse en una posición elevada o casi al nivel de la banda de lija. Asegúrese de que el tope no está en contacto con la banda de lija.
 7. Coloque el sistema de extracción de polvo o una bolsa para polvo.
 8. Encienda la lijadora y utilice el botón de bloqueo para mantener la lijadora en funcionamiento continuo.
 9. Mientras la herramienta esté funcionando, compruebe que la banda está completamente fija y alienada. Si es necesario, apague la lijadora y vuelva a colocar la banda de lija de nuevo.



ADVERTENCIA: NO utilice la lijadora invertida si no está sujeta firmemente a la pieza de trabajo.

MONTAJE DEL MARCO DE LIJADO OPCIONAL (TBSIS)

- El marco de lijado para la lijadora de banda Triton le ayudará a controlar la profundidad de lijado y a prevenir cortes inclinados y la formación de ranuras.
1. Utilice las abrazaderas de montaje invertido (suministradas con la lijadora) para fijar la lijadora de banda en posición invertida en una superficie sólida y nivelada.
 2. Coloque el marco de lijado (18) por encima de la lijadora de manera que la superficie lija del marco esté orientada hacia usted. Los agujeros de sujeción presentes en el marco corresponderán con los agujeros de sujeción presentes en la lijadora.
 3. Introduzca las perillas de sujeción del marco (20) por los agujeros de sujeción en el lado del marco y gírelos para fijar el marco, sin apretar demasiado.
 4. Introduzca las perillas de sujeción de la placa de profundidad (19) y alinee las marcas milimétricas de calibrado con la ranura de indicación presente en la máquina a la posición requerida. **NOTA:** para la profundidad de lijado mínima, alinee la ranura con la marca milimétrica más alejada de la superficie del marco (véase más arriba).
 5. Con un nivel de burbuja, verifique que el marco esté bien horizontal y apriete las perillas firmemente.

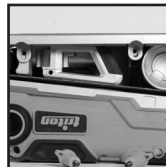

UTILIZACIÓN DEL MARCO DE LIJADO

- Se recomienda lijar siempre contra-grano de la madera.
- Coloque la lijadora en posición 10 o las 11 de un reloj, y pase la lijadora lentamente por la superficie de la pieza de trabajo haciendo movimientos de vaivén. Acabe lijando en sentido al grano de la madera.

ACCESORIOS

- Existen gran variedad de accesorios para esta herramienta disponibles a través de su distribuidor Triton más cercano. Las escobillas de recambio puede obtenerlas a través de su distribuidor Triton o en www.tools paresonline.com.

MANTENIMIENTO

ADVERTENCIA: Desconecte siempre el aparato de la red antes de proceder a su mantenimiento o limpieza.

INSPECCIÓN GENERAL

- Compruebe regularmente que los tornillos estén bien apretados. Con el paso del tiempo, la vibración podría aflojarlos.
- Compruebe que el cable de alimentación esté en buenas condiciones. Si necesita sustituir el cable de alimentación, la tarea debe ser realizada por un servicio técnico Triton autorizado.

LIMPIEZA

- Mantenga la herramienta siempre limpia. Limpie siempre el polvo y las partículas y nunca deje que los orificios de ventilación se bloqueen.
- Utilice un cepillo suave o un paño seco para limpiar la herramienta, si dispone de un aparato de aire comprimido, sople con aire seco y limpio para limpiar los orificios de ventilación.
- Nunca utilice agentes cáusticos para limpiar piezas de plástico.

LUBRICACIÓN

- Aplique regularmente lubricante en las partes y piezas móviles.

RECICLAJE

Deshágase siempre de las herramientas eléctricas adecuadamente respetando las normas de reciclaje indicadas en su país.

- No elimine sus herramientas u otro equipo eléctrico o electrónico junto con la basura convencional. Recíclelos si hay puntos de reciclaje.
- Póngase en contacto con la autoridad local encargada de la gestión de residuos si necesita más información sobre cómo eliminar este tipo de herramientas correctamente.

SUSTITUCIÓN DE LA CORREA DE TRANSMISIÓN

Nota: Esta herramienta se suministra con una correa de transmisión de repuesto. Existen correas de transmisión disponibles a través de su distribuidor Triton o en www.tools paresonline.com.

1. Utilice un destornillador Phillips para quitar el tornillo de la tapa de la correa de transmisión (5).
2. Deslice la correa desgastada de la polea más grande y retírela.
3. Limpie el polvo y los restos de suciedad.
4. Coloque la correa nueva sobre la polea de accionamiento superior y deslicela sobre la polea más grande, haga girar la correa hasta que los dientes de la correa estén correctamente engranados en la polea.
5. Coloque nuevamente la tapa de la correa de accionamiento y apriete los tornillos.

ALMACENAJE

- Guarde esta herramienta y accesorios en un lugar seco y seguro fuera del alcance de los niños.

GARANTÍA

Para registrar su garantía, visite nuestra página Web en www.tritontools.com* e introduzca sus datos personales.

Estos datos serán incluidos en nuestra lista de direcciones (salvo indicación contraria) de manera que pueda recibir información sobre nuestras novedades. Sus datos no serán cedidos a terceros.

RECORDATORIO DE SU COMPRA

Fecha de compra: ___ / ___ / ____

Modelo: TA1200BS

Número de serie: _____

Conserve su recibo como prueba de compra.

Las herramientas Triton disponen de un período de garantía de 3 años una vez haya registrado el producto en un plazo de 30 días contados a partir de la fecha de compra. Si durante ese período apareciera algún defecto en el producto debido a la fabricación o materiales defectuosos, Triton se hará cargo de la reparación o sustitución del producto adquirido.

Esta garantía no se aplica al uso comercial por desgaste de uso normal, daños accidentales o por mal uso de esta herramienta.

* Registre el producto online en un plazo de 30 días contados a partir de la fecha de compra.

Se aplican los términos y condiciones.

Esto no afecta a sus derechos legales.

トリトン製品をお買い上げいただきありがとうございます。この取扱説明書には、当製品を安全に効率よく操作していただくために必要な情報が記されていますので良くお読みください。当製品には多くのユニークな特長があります。あなたが類似の製品を使い慣れておられても、是非この説明書をお読みになり、他に類を見ない当製品の全ての機能をご活用ください。この取扱説明書はいつも手元に置き、当製品を使用される全ての方が、必ず説明書を読んで製品を十分に理解するようにしてしてください。

目次

仕様	50	アクセサリ	55
各部の名称	51	メンテナンス	56
記号の意味	51	廃棄	56
安全の手引き	52	品質保証	57
サンダーに関する安全上の注意	52		
用途	53		
製品の開梱	53		
ご使用前に	53		
使用方法	54		

仕様

製品番号:	TA1200BS
電圧:	EU - 220 - 240V AC, 50Hz SA - 220 - 240V AC, 50/60Hz AU - 220 - 240V AC, 50/60Hz 日本 - 100 - 110V AC, 50/60Hz USA - 120V AC, 60Hz
消費電力:	1200W
無負荷回転数:	200-450回/分
絶縁クラス:	
サンディング面積	76 x 150mm
サンディングベルトのサイズ:	76 x 533mm
重量:	4.8kg
騒音および振動に関する情報	
音圧 L_{PA} :	90dB(A)
音響パワー L_{WA} :	101dB(A)
不確定要素 K:	3dB
補正振動 $a_{h,v}$:	2.2m/s ²
不確定要素 K:	1.5m/s ²

継続的な製品開発により、トリトン製品の機能および形状は予告なしに変更する場合があります。

警告: 音響レベルが85dB(A)を超える場合は、常に防音保護具を着用し、必要な場合は騒音ばく露時間を制限してください。防音保護具を着用しているにもかかわらず音響レベルが不快に感じられる場合には、電動工具の使用を中止し、防音保護具が正しく装着できているか、ご使用の電動工具の騒音レベルに対して騒音の減衰レベルが適切であるかを確認してください。

警告: 振動する電動工具を使用すると、触覚消失、無感覚、しびれ、あるいは握力低下などが生じる場合があります。長時間の使用は慢性的な障害を引き起こす可能性があります。必要な場合は、振動へのばく露時間を制限し、振動軽減手袋を着用してください。通常の快感温度以下で電動工具を手持ちで使用しないでください。低温下では振動の影響が通常よりも大きくなります。仕様書に記載されている振動に関する数値を電動工具の使用時間および頻度を計算するのにお役立てください。

仕様書に記載されている騒音と振動レベルの数値は、欧州規格EN60745あるいは同様の国際規格に従って測定しています。それらの数値は、通常の作業環境における通常の使用を意味しています。整備不足、不正確な組み立て、誤った取り扱いの場合、製品の騒音および振動のレベルは増大する可能性があります。www.osha.europa.euのウェブサイトには、職場における騒音および振動レベルに関する情報が提供されており、家庭において電動工具を長時間使用する場合にも役立つ手引きとなります。

各部の名称

1. 補助ハンドル
2. 集塵ホース取り付けポート
3. スイッチロックボタン
4. メインハンドル
5. 駆動ベルトカバー
6. トラッキング調整ノブ
7. ハンドルロック
8. ネオンライト
9. トリガースイッチ
10. ダストバッグ
11. フロントローラー
12. ベルトテンションレバー
13. ドライブローラー
14. スピード調整ノブ
15. インバージョンランプ
16. バックストップ・ロックネジ
17. バックストップ
18. サンディングフレーム (別売りアクセサリ、製品番号TBSIS)
19. デブスプレートロックノブ
20. フレームロックノブ

付属のアクセサリ:

- ・ サンディングベルト80番 (取付け済み)
- ・ 取替用駆動ベルト (図には表示されていません)

記号の意味



常に保護メガネや防音保護具、防塵マスクを着用してください。



使用方法を良く読み十分に理解してから使用してください。



警告!



追加的保護のため二重絶縁を採用しています。



環境の保護

不用になった電気製品は家庭ごみとして廃棄してはいけません。できる限りリサイクルしてください。リサイクルに関しては、お住まいの自治体あるいは販売店にお問い合わせください。



関連する法律および安全基準に適合しています。

品質保証

当社のウェブサイトwww.tritontools.comで必要事項を記入し保証登録してください。登録いただきました内容は、特に明示されていない場合を除いて当社のメーリングリストに入れさせていただきます、新商品情報などをお届けします。登録いただいたお客様の個人情報は、いかなる第三者にも利用させることはいたしません。

ご購入記録

ご購入日: ___ / ___ / ___
製品: TA1200BS

ご購入の際のレシートは購入日を証明するために保管して下さい。

Triton Precision Power Toolsは、ご購入いただいたこの製品の品質を保証し、工場製造上の欠陥または材質の欠陥が認められた場合は、製品をご購入いただいた日から3年間無料でその部品の交換または修理をいたします。

商業的利用、通常の損耗、事故や酷使や誤った取り扱いなどによる故障は保証できませんのでご了承ください。

*品質保証の登録は、ご購入日から30日以内におこなってください。

諸条件が適用されます。

これは、お客様の法令で定められた権利に影響を及ぼすものではありません。

JP

安全の手引き

警告

取扱説明書と安全の手引きを全てお読みになり十分に理解してください。説明書に書かれている警告や指示に従わずにこの製品を取り扱った場合、感電や火災あるいは重大な事故を起こす危険があります。

どの取扱説明書も大切に保管してください。

下記のあらゆる警告の中で使われている「電動工具」という用語は、電源を電気コンセントからとった（電気コードの付いた）電動工具または電池式の（電気コードのない）電動工具を意味します。

1) 作業場所の安全

a) 作業場所は清潔に明るくしておきます。雑然とした作業場や薄暗い所は事故を招きます。

b) 引火性の液体やガスや粉塵のある爆発性のガスが発生しているような環境では、電動工具を使わないでください。電動工具がスパークするとガスに点火する恐れがあります。

c) 電動工具の使用中は、子供や見物人を近寄せないでください。気が散ると手元が狂いがちになります。

2) 電気の安全

a) 電動工具のプラグは、コンセントに合うものを使ってください。どんな方法にせよ、プラグに手を加えないでください。アースを要する電動工具にアダプタープラグを使わないでください。改造されていないプラグとそのプラグに合うコンセントを使えば、感電の危険が減ります。

b) アースしたり接地したりしてあるパイプ、ラジエーター、レンジ、冷蔵庫などに身体を接触させないでください。身体がアースされたり接地したりした場合、感電の危険が増します。

c) 電動工具を雨や濡れた状態にさらさないでください。水が電動工具の中に入ると感電の危険が増します。

d) 電気コードを乱暴に扱わないでください。電気コードを持って電動工具を運んだり、引っ張ったり、あるいはプラグを抜いたりしてはいけません。電気コードは、熱や油や先の尖った物や動く物から離してください。電気コードが損傷したり絡まったりすると、感電の危険が増します。

e) 電動工具を屋外で使用する場合は、屋外使用に適した延長コードを使用してください。屋外使用に適した延長コードを使用すれば感電の危険が減ります。

f) 湿気の多い場所での作業が避けられない場合は、漏電による事故防止のために漏電遮断器(RCD)を使用してください。漏電遮断機は感電事故の危険を減らします。

注意：「漏電遮断器(RCD)」という用語は、「漏電回路安全装置(GFCI)」あるいは「漏電遮断器(ELCB)」と代替可能です。

3) 作業者の安全

a) 電動工具を扱っている時は、決して油断をせず、自分がしていることに注意し、常識を働かせてください。疲れている時や、薬物やアルコールあるいは医薬品の影響がある時は、電動工具を使用してはいけません。電動工具使用中の一瞬の不注意が、深刻な人身事故につながります。

b) 安全用具を利用してください。常に保護メガネを着用してください。作業場の状態に適した防塵マスク、安全靴、安全ヘルメット、防音保護具などの安全用具が人身事故を防ぎます。

c) 偶発的に電動工具を始動しないように注意してください。電源にプラグを差し込んだり、バッテリーを取り付けたり、持ち上げたり、運んだりする時は、スイッチを切っておくようにしてください。スイッチに指を乗せたまま電動工具を持ち歩いたり、スイッチの入っている電動工具のプラグを電源につないだりすると事故を招きます。

d) 調節キーやレンチを外してから電動工具にスイッチを入れてください。電動工具の回転部分にレンチやキーを取り付けたままにすると、怪我をする恐れがあります。

e) 無理な姿勢で作業しないように、常に安定した足場と身体のバランスに注意してください。予期しない状況下でも電動工具をコントロールしやすくなります。

f) 作業に適した正しい服装をしてください。ダブダブの衣服を着たり、宝石類を身につけたりしないでください。髪の毛、衣服、手袋を動くものに近づけないでください。ダブダブの衣服や宝石類、長い髪の毛は動くものに巻き込まれる恐れがあります。

g) 集塵装置を接続する機能がある製品は、必ず正しく接続し適切に使用してください。集塵装置を使用することで塵埃に関する危険を減らすことができます。

4) 電動工具の使用と手入れ

a) 電動工具に無理をさせないでください。使用の目的にあった電動工具を正しくお使いください。電動工具を設計通りに正しく使用すると、より良くより安全に作業をすることができます。

b) スイッチを入れたり切ったりできない電動工具は使わないでください。スイッチで制御できない電動工具は危険であり、修理する必要があります。

c) 電動工具の調整や付属部品の交換をする時や、電動工具を収納する時は、必ずプラグを電源から抜くかバッテリーを取り外してください。そのような安全防護策によって、電動工具が偶発的に動き出すといった危険を減らすことができます。

d) 使わない電動工具は子どもの手の届かない場所に保管し、電動工具やその取扱説明書に詳しくない人に取り扱いをさせないでください。電動工具は不慣れなユーザーにとっては危険です。

e) 電動工具の手入れをしてください。動く部分のずれや固着、部品の破損や、その他電動工具の操作に影響を及ぼしそうな状態を点検してください。破損があれば、使用する前に修理してもらってください。電動工具による事故のほとんどは整備不足が原因です。

f) 刃物はいつも切れ味を鋭くきれいにしておきましょう。刃先が鋭く正しく手入れの行き届いた切削工具は、外しづらくなることもなく、より扱いやすいものです。

g) 電動工具、付属部品、工具ビットなどは、それぞれの取扱説明書に従って使用してください。説明書に従い、作業場の状態と自分がおこなう作業内容を考慮に入れて作業してください。本来の目的とは異なる運用をすると危険な状況に陥ることがあります。

5) 修理

a) 電動工具の修理は、必ず同一の交換部品を使用して資格を持った技術者が行ってください。電動工具の安全を維持するために大変重要です。

サンディング用電動工具に関する注意事項

警告：電動工具は必ず絶縁処理されているハンドルやグリップを持って作業してください。サンディングベルトやサンディングシートが工具の電気コードに触れる危険があります。偶然に電気の通ったワイヤー等に触れると金属露出面に通電して感電する危険があります。

警告：クランプや他の実用的な道具を使用して安定した作業台などに加工材をしっかりと固定して作業してください。片手で加工材を持ったり身体で支えたりしながら作業するのは不安定で、コントロールを失う可能性があります。

必ず、中性能(EU等級FFP2)以上の防塵マスクや保護めがね、防音保護具などの適切な保護具を着用して作業してください。

作業場やその周辺にいる人全員が、それぞれ適切な保護具を着用するようにしてください。

ブナ、オーク、マホガニー、チークなど、サンディング加工で有毒な粉塵が生じる木材を加工する場合は、特別な注意が必要です。有毒な粉塵が深刻な症状を引き起こす場合があります。

アスベスト（石綿）を含む材料の加工には絶対に使用しないでください。加工材にアスベスト（石綿）が含まれているかどうか不明確な場合は、専門家に相談してください。

高濃度のマグネシウムを含むマグネシウムや合金をサンディングしないでください。

塗装や薬品処理された木材のサンディングには注意してください。多くの場合、有毒あるいは有害な粉塵を発生させます。1960年以前に建築された建物では、鉛系の塗料が使われている可能性が高いので、特に注意してください。

鉛系塗料で塗装された木材のサンディングで発生する粉塵は、特に子供や妊娠している女性、高血圧の人に有害です。これらの人は、たとえ保護具を着用していたとしても作業場所近づかないようにしてください。

可能な場合はいつでも、粉塵や木屑をコントロールする吸引式の集塵装置を使用してください。

木材と金属の両方をサンディングする場合は、特に注意が必要です。金属から発生する火花は容易に木粉に引火します。火事のリスクを減らすためにも、必ずサンダーをきれいに掃除してください。

用途

本機は、普通荷重から高荷重に対応するベルトサンダーで、軟木材および硬木材、また類似の加工材の広い表面を研磨するサンディング加工に使用します。

開梱

・ 注意してサンダーを箱から出します。梱包材を取り除いて製品の構成部品をよく覚え理解してください。

作業中ダストバッグにたまる粉塵はこまめに捨ててください。作業の途中で休憩するときや作業終了後には、必ずダストバッグを空にしてください。粉塵は爆発する危険があります。燃えている火の中に粉塵を捨てないでください。油や水が粉塵に触れると自然発火する場合があります。粉塵の廃棄は、国やお住まいの自治体の法律に従い、十分に注意しておこなってください。

作業中は、加工面やサンドペーパーが大変熱くなることがあります。もしも煙や灰などサンドペーパーが燃えている可能性が見られた場合は、直ちに作業を止めて冷ましてください。冷えるまでは、絶対に加工面やサンドペーパーに触れないでください。

動いているサンドペーパーに手を触れないでください。

必ずスイッチを切ってからサンダーを置いてください。

濡れた加工材のサンディングに 本機を使用しないでください。感電や深刻な怪我、あるいはさらに重大な事故を引き起こす可能性があります。

サンドペーパーの取り替えや交換をする場合は、必ずプラグを電源から抜いておこなってください。

本機を取扱説明書通りに使用した場合でも、全ての危険要因を排除できるわけではありません。本機の安全な操作に疑問がある場合は、使用しないでください。

・ 不足部品や損傷している部品があれば、使用する前に部品を交換してもらるか修理してもらってください。

ご使用の前に

警告: アクセサリーを取り付けたり交換したりする時は、必ずサンダーのプラグを電源から抜いておこなってください。

・ このサンダーは組み立て済みです。箱から出してすぐにご使用いただけます。

集塵システムに接続する

・ 掃除機あるいは集塵システムに接続して集塵をおこなうことをお勧めします。

・ 吸引式の集塵が使用できない場合は、必ずダストバッグを集塵ホース取り付けポート(2)に取り付けて作業してください。

1. 差し込み口を取り付けポートに置き、押し込んでからロックするまで回します。この時、ダストバッグのファスナーが開いているように注意してください。

2. ダストバッグを取り外すには、外に回して差し込み口を外し、引っ張って取り外してください。



警告: 金属をサンディングする場合は、ダストバッグを取り外し、使用しないでください。熱くなった金属片や火花がダストバッグ内に残っている木材粉塵に着火し、ダストバッグが燃え出す可能性があります。金属をサンディングする場合は、必ず掃除機が集塵システムに接続して作業してください。木材をサンディングした後に金属をサンディングする場合、あるいはその逆の場合、必ずサンダーを注意深く十分に掃除してください。

正しい粒度のサンディングベルトの選び方

・ 様々な粒度のサンディングベルトがホームセンターなどで手に入ります。一般的な粒度は:

・ 粗目(粒度40)、中目(粒度80あるいは100)、細目(粒度120)です。

・ 荒仕上げには粒度の低い粗目を、表面を滑らかにするには中目、仕上げには細目を使ってください。

・ 加工の目的に合った粒度のサンディングベルトを選ぶためには、不要な木片などで試し研磨をおこなってください。

・ サンダーを最大限に活用するためには、品質の良いサンディングベルトをお使いください。

注意: ベルトサンダーで研磨した後に、オービタルサンダーで仕上げるとさらに滑らかな仕上がりになります。ただし、木目のディテールも失われるので注意が必要です。研磨後にペンキで塗装する場合や木目を生かす必要がない場合には、オービタルサンダーでの仕上げを研磨をお勧めします。

JP

サンディングベルトの取り付け

警告: サンダーの検査やメンテナンス、掃除をおこなう時は、必ずサンダーのプラグを電源から抜いておこなってください。

1. ベルトテンションレバー(12)を持ち上げてベルトの張りを緩め、ベルトを外してください。
2. 新しく取り付けるベルトの継ぎ目がしっかりと結合しており、端が擦り切れていないことを確認してください。
3. 新しいベルトを取り付けます。サンダーのベルト方向表示とサンディングペーパー内側の矢印方向を合わせてください。
4. ベルトテンションレバー(12)を押し下げてベルトを張ります。
5. サンダーのプラグを電源に接続し、サンダーをしっかり持ってトリガースイッチ(9)を引いて少しベルトを動かします。
6. ベルトを動かしながら、トラッキング調整ノブ(6)でベルトがドライブローラー(13)の中央に来るように調整します。トラッキング調整ノブはわずかに動かすだけで調整できます。ベルトが正しい位置に調整できたら、トリガースイッチを引いて2~3秒間ベルトを動かして取り付けを完了します。実際に加工材の研磨に使用する前に、1分程度サンダーを動かしてベルトが正しく取り付けられていることを確認してください。

警告: サンディングベルトが擦り切れていたり損傷したりしている場合は、サンダーを使用しないでください。

警告: 同一のサンディングベルトを木材と金属の両方に使用しないでください。金属片がベルトに付着して木材の表面に傷をつけます。

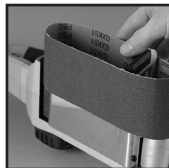

フロントハンドルの調整

ハンドルロック(7)を下げてハンドルを希望の角度になるまで倒します。

ハンドルロックを元に戻してハンドルを固定します。

使用方法

スイッチのオン/オフ

注意: プラグを電源に接続するとネオンライトが点灯します。

1. トリガースイッチ(9)を引くとサンダーが始動します。
2. トリガースイッチを引きスイッチロックボタン(3)を押すと、スイッチが入った状態でロックされます。
3. 再びトリガースイッチを引くとロックが解除されてスイッチが切れます。

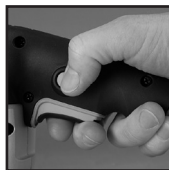

スピードの調整

- ・ 研磨する加工材に合わせてスピードを調整することができます。
- ・ スピードコントロールノブ(14)を動かして希望するスピードに調整します。

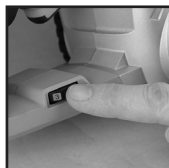

サンディング

警告: 本機を使用して作業する時は、必ず保護メガネや適切な防塵マスク、防音保護具、作業に適した保護手袋を着用してください。

注意: 可能な場合はいつでも、加工材を作業台にクランプでしっかりと固定して作業してください。

警告: このサンダーをマグネシウム材の研磨に使用しないでください。

注意: 必ずサンディングベルトが良好な状態であることを確認してください。

1. サンダーのプラグを電源に接続してください。
2. トリガースイッチ(9)を引いてベルトを動かし、希望のスピードになるまで加工材に当ててください。
3. 連続運転する場合は、スイッチロックボタン(3)を押してスイッチが入った状態でロックしてください。



4. 加工材の表面にサンダーを当て、軽く押さえるようにして加工します。
5. 加工材の木目方向に対して平行に、加工した面が重なるように動かしながら研磨します。
6. 塗装を取り除いたり木材の粗い面を滑らかにしたりする場合は、木目に対して45°の角度で両方向にサンダーを動かし、仕上げ時に木目方向に動かします。
7. スwitchを切る時は、サンダーを加工材から離してから切ってください。
8. 動いているベルトに手を近づけないでください。スイッチを切った後も、ベルトは慣性でしばらく動き続けますので注意が必要です。

注意: 効果的に集塵するために、ダストバッグは半分以上溜まらないようこまめに溜まった粉塵を捨ててください。

警告: 金属をサンディングする場合は、ダストバッグを使用しないでください。熱くなった金属片や火花がダストバッグ内に残っている木材粉塵やダストバッグ自体に着火して燃え出す可能性があります。ホースアダプターを使えば、サンダーを掃除機や集塵システムに接続することができます。アダプターは集塵ホース取り付けポートの内側に取り付けます。

ダストバッグの掃除(取り付けしている場合)

警告: 集塵システムをサンダーから取り外すときは、必ずスイッチを切り、プラグを電源から抜いてください。

1. ダストバッグを取り外すには、外に回して差し込み口を外し、引っ張って取り外してください。
2. バッグを開け、中に溜まった粉塵を捨てて再び取り付けてください。(「集塵システムに接続する」の項を参照)

注意: バッグの中に溜まっている粉塵に、古い塗料片やニス、塗装剤などの有害なものが含まれている場合は、法律や規則に従って処分してください。

注意: 効果的に集塵するために、ダストバッグは半分以上溜まらないようこまめに溜まった粉塵を捨ててください。

注意: 木材をサンディングした後に金属をサンディングする場合、あるいはその逆の場合、必ずサンダーを注意深く十分に掃除してください。



インバージョンクランプの使い方

- インバージョンクランプを使用すると、トリトン76mmベルトサンダーを逆さまにセットして使用できます。サンダーを逆さまにして使用するには、必ず、作業に適した強さの頑丈で平らな作業台上にしっかりとクランプで固定されている必要があります。

1. 補助ハンドル(1)を完全に前に倒してロックします。

2. サンダーを逆さまにして、頑丈で平らな作業台上に置きます。作業台の下側も平らで、Gクランプを差し込んでサンダーを固定するのに十分なスペースが必要 です。



3. Gクランプをサンダーの固定用の穴にしっかりと差し込みます。この時、Gクランプのうでを作業台の端に押し当ててください。

4. 蝶ネジを締めてサンダーを作業台上に確実に固定します。

5. バックストップロックネジ(16)でバックストップ(17)を取り付けます。

6. バックストップはサンディングベルトよりも上に取り付けられますし、同じ高さにも取り付けられます。いずれの場合も、バックストップがサンディングベルトに触れないように注意してください。

7. 集塵システムあるいはダストバッグを取り付けます。

8. サンダーのスイッチを入れてスイッチロックボタンを押し、連続運転するようにします。

9. サンダーを動かしながら、サンダーがしっかりと固定されているか、ベルトの位置は正しいかを確認します。調整が必要な場合は、スイッチを切って固定し直してください。

警告:作業台上にしっかりと固定されていない場合は、サンダーを逆さまにして使用しないでください。

オプションのサンディングフレームの取り付け (製品番号TBSIS)

- サンディングフレームを取り付けて使用すると研磨の深さを調整でき、傾きやゆがみを防ぐことができます。



1. インバージョンクランプ(15)を使って、ベルトサンダーを頑丈で平らな作業台上に逆さまにして固定してください。

2. サンディングフレームを滑らかな面のほうを上側にしてサンダーに置き、サンダーの取り付け穴とフレームの取り付け穴の位置が合うようにします。



3. フレームロックノブ(20)を2つの穴にそれぞれ差し込み、ノブを締め、フレームを固定します。この時、フレームがわずかに動く程度に締めてください。

4. デブスプレートロックノブ(19)をフレームノブがある側の反対側にある取り付け穴に差し込みます。ポイントを目盛りに合わせて深さを調整します。

注意:最小限のサンディングには、フレーム表面から最も速い目盛りに合わせてください。

5. フレームが水平に取り付いているかどうかを水準器を使って確認し、フレームロックノブを固く締めてフレームをしっかりと固定してから使用してください。



サンディングフレームを使ったサンディング

- 最初は木目に逆らうようにサンダーを動かして研磨することをお勧めします。
- 10時あるいは11時の方向にサンダーをゆっくりと往復させるように動かします。仕上げ時には、木目に平行に動かしてください。

アクセサリ

- トリトン製品販売店で様々な粒度のサンディングベルトが求めいただけます。交換用部品はtoolsparesonline.comでもお求めいただくことができます。

メンテナンス

警告:点検やメンテナンス、掃除をおこなう場合は、必ずプラグを電源から抜いておこなってください。

点検

- ・ 全てのネジがしっかりと締まっているかどうか定期的に点検してください。振動によりネジが緩むことがあります。
- ・ 本機の電気コードに擦り切れや損傷がないかどうか使用するたびに点検してください。修理が必要な場合は、トリトン製品販売店にお問い合わせください。延長コードを使用する場合は、同様に使用のたびに点検をしてください。

クリーニング

- ・ 電動工具はいつもきれいにしておきましょう。汚れや粉塵は内部部品の傷みを早め電動工具の寿命を短くします。やわらかいブラシや乾いた布を使って機体を掃除してください。可能な場合は、きれいな乾燥した圧縮空気を通風口に吹き付けて粉塵を取り除いてください。

潤滑剤について

- ・ 本機に適した潤滑剤を定期的に全ての可動部分に少しだけスプレーしてください。

廃棄

機能しなくなったり修理が不可能になった工具を廃棄する場合は、必ず国の法律に従ってください。

- ・ 電動工具や他の電気および電子機器を家庭ゴミと一緒に廃棄しないでください。
- ・ 電動工具の正しい処分の方法については、お住まいの自治体の廃棄物処理機関にお問い合わせください。

駆動ベルトの交換

注意:このサンダーには交換用の駆動ベルトが付属しています。追加の交換用駆動ベルトおよびその他の交換用部品はトリトン製品販売店でお求めください。toolsparsonline.comからもお求めいただけます。

1. 駆動ベルトカバー (5) を固定しているネジをドライバーで取り外します。
2. 傷んだベルトを下側の大きい方のプーリーから外すと、ベルトは容易に取り外すことができます。
3. 汚れや木屑を取り除き、きれいに掃除してください。
4. 新しいベルトを上側のプーリーに引っ掛けてから大きい方のプーリーに引っ掛け、ベルトを動かしながら両方のプーリーの溝に正しくかみ合うように取り付けます。
5. カバーを再び取り付け、ネジを締めてカバーを固定します。

保管

- ・ この製品は、子供の手が届かない安全で乾燥した場所に、十分注意して保管してください。

CERTIFICATION MARKS



Conforms to relevant EU legislation and safety standards.



Conforms to relevant Australian legislation and safety standards.



Conforms to relevant USA legislation and safety standards.

CE Declaration of Conformity

The undersigned: Mr Darrell Morris
as authorised by: Triton Tools

Declares that

Identification code: 330125

Description: Belt Sander 76mm

Conforms to the following directives and standards:

- Machinery Directive 2006/42/EC
- Low Voltage Directive 2006/95/EC
- EMC Directive 2004/108/EC
- RoHS Directive 2011/65/EU
- EN IEC 60745-1:2006
- EN 60745-2-4:2003+A11:2007
- EN 55014-1+A2:2011
- EN 55014-2+A2:2008
- EN 61000-3-2+A2:2009
- EN 61000-3-3:2008

Notified body: Jianguo TUV Product Service Ltd, Shanghai, China

The technical documentation is kept by: Triton Tools

Date: 23/04/14

Signed:

Mr Darrell Morris
Managing Director

Name and address of the manufacturer:

Powerbox International Limited, Company No. 06897059. Registered address: Central House,
Church Street, Yeovil, Somerset BA20 1HH,
United Kingdom.

Déclaration de conformité CE

Le soussigné : Mr Darrell Morris

Autorisé par : Triton Tools

Déclare que le produit :

Code d'identification : 330125

Description: Ponceuse à bande 76 mm

Est conforme aux directives suivantes :

- Directive sur les machines 2006/42/CE
- Directive sur les basses tensions 2006/95/CE
- Directive sur la compatibilité électromagnétique 2004/108/CE
- EN IEC 60745-1:2006
- EN 60745-2-4:2003+A11:2007
- EN 55014-1+A2:2011
- EN 55014-2+A2:2008
- EN 61000-3-2+A2:2009
- EN 61000-3-3:2008

Organisme notifié : Jianguo TUV Product Service Ltd, Shanghai, China

La documentation technique est conservée par : Triton Tools

Date :23/04/14

Signature :

Mr Darrell Morris
Directeur général

Nom et adresse du fabricant ou de son représentant agréé :

Powerbox International Limited, numéro d'entreprise 06897059. Adresse légale : Central
House, Church Street, Yeovil, Somerset BA20 1HH,
United Kingdom.

EG-verklaring van overeenstemming

De ondergetekende: Mr. Darrell Morris

Gemachtigd door: Triton Tools

Verklaart dat

Identificatienummer: 330125

Beschrijving: Bandschuurmachine, 76 mm

Voldoet aan de volgende richtlijnen:

- Machinerichtlijn 2006/42/EG
- Richtlijn laagspanning 2006/95/EG
- Elektromagnetische verenigbaarheid 2004/108/EG
- RoHS-richtlijn 2002/95/EG
- EN IEC 60745-1:2006
- EN 60745-2-4:2003+A11:2007
- EN 55014-1+A2:2011
- EN 55014-2+A2:2008
- EN 61000-3-2+A2:2009
- EN 61000-3-3:2008

Keuringsinstantie: Jianguo TUV Product Service Ltd, Shanghai, China

De technische documentatie wordt bijgehouden door: Triton Tools

Datum: 23-04-2014

Handtekening:

Darrell Morris
Algemeen directeur

Naam en adres van fabrikant:

Powerbox International Limited, handelsregister nummer 06897059. Geregistreerd adres:
Central House, Church Street, Yeovil, Somerset BA20 1HH, Verenigd Koninkrijk

EU-Konformitätserklärung

Name des Unterzeichners: Mr. Darrell Morris

Bevollmächtigt durch: Triton Tools

Erklärt hiermit, dass das Produkt:

Ident.-Nr.: 330125

Produktbeschreibung: Bandschleifer, 76 MM

Den folgenden Richtlinien und Normen entspricht:

- Maschinenrichtlinie 2006/42/EG
- Niederspannungsrichtlinie 2006/95/EG
- Elektromagnetische verträglichkeitsrichtlinie 2004/108/EG
- RoHS-richtlinie 2011/65/EU
- EN IEC 60745-1:2006
- EN 60745-2-4:2003+A11:2007
- EN 55014-1+A2:2011
- EN 55014-2+A2:2008
- EN 61000-3-2+A2:2009
- EN 61000-3-3:2008

Benannte Stelle: Jianguo TUV Product Service Ltd, Shanghai, China

Techn. Unterlagen bei: Triton Tools

Datum: 23.04.2014

Unterzeichnet von:

Mr. Darrell Morris
Geschäftsführender Direktor

Name und Anschrift des Herstellers:

Powerbox International Limited, Handelsregisternummer 06897059. Eingetragene Anschrift:
Central House, Church Street, Yeovil, Somerset BA20 1HH, Großbritannien

CERTIFICATION MARKS

Dichiarazione di conformità CE

Il sottoscritto: Sig. Darrell Morris

come autorizzato da: Triton Tools

Dichiara che il prodotto:

Codice di identificazione: 330125

Descrizione: Levigatrice a Nastro 76 mm

Si conforma alle seguenti direttive

- Direttiva macchine 2006/42/CE
- Direttiva bassa tensione 2006/95/CE
- Direttiva compatibilità elettromagnetica 2004/108/CE
- Direttiva RoHS 2011/65/UE
- EN IEC 60745-1:2006
- EN 60745-2-4:2003+A11:2007
- EN 55014-1+A2:2011
- EN 55014-2+A2:2008
- EN 61000-3-2+A2:2009
- EN 61000-3-3:2008

Organismo informato: Jiangsu TUV Product Service Ltd, Shanghai, China

La documentazione tecnica è mantenuta da: Triton Tools

Data: 23/04/2014

Firma:



Signor Darrell Morris

Amministratore Delegato

Nome e indirizzo del fabbricante:

Powerbox International Limited, N° Società 06897059. Indirizzo registrato:

Central House, Church Street, Yeovil, Somerset BA20 1HH, Regno Unito.

CEマーク基準適合宣言書

署名者: Mr Darrell Morris

適合性認証機関: Triton Tools

次のとおり宣言します。

識別コード: 330125

宣言の対象: ベルトサンダー

下記の各指令および基準に適合しています:

- 機械指令 2006/42/EC
- 低電圧電気機器指令 2006/95/EC
- EMC指令 (電磁波環境両立性) 2004/108/EC
- RoHS改正指令 (特定有害物質の使用制限) 2011/65/EU
- EN IEC 60745-1:2006
- EN 60745-2-4:2003+A11:2007
- EN 55014-1+A2:2011
- EN 55014-2+A2:2008
- EN 61000-3-2+A2:2009
- EN 61000-3-3:2008

通知機関: Jiangsu TUV Product Service Ltd, Shanghai, China

技術文書の保管先: Triton Tools

発行日: 04/04/14

署名:



Mr Darrell Morris

最高経営責任者

製造事業者名および住所:

Powerbox International Limited 会社番号 06897059 登録住所: Central House, Church Street, Yeovil, Somerset BA20 1HH, United Kingdom

Declaración de conformidad CE

El abajo firmante: Mr Darrell Morris

Autorizado por: Triton Tools

Declara que el producto:

Código de identificación: 330125

Descripción: Lijadora de banda 76 mm

Está en conformidad con las directivas:

- Directiva de máquinas 2004/108/CE
- Directiva de baja tensión 2006/42/CE
- Compatibilidad electromagnética 2006/95/CE
- Directiva RoHS 2004/95/UE
- EN IEC 60745-1:2006
- EN 60745-2-4:2003+A11:2007
- EN 55014-1+A2:2011
- EN 55014-2+A2:2008
- EN 61000-3-2+A2:2009
- EN 61000-3-3:2008

Organismo notificado: Jiangsu TUV Product Service Ltd, Shanghai, China

La documentación técnica se conserva en: Triton Tools

Fecha: 23/04/14

Firma:



Mr Darrell Morris

Director General

Nombre y dirección del fabricante:

Powerbox International Limited, N° de registro: 06897059. Dirección legal: Central House, Church Street, Yeovil, Somerset BA20 1HH, Reino Unido.